

Zeitschrift: Schweizer Ingenieur und Architekt
Band: 112 (1994)
Heft: 23

Werbung

Nutzungsbedingungen

Die ETH-Bibliothek ist die Anbieterin der digitalisierten Zeitschriften. Sie besitzt keine Urheberrechte an den Zeitschriften und ist nicht verantwortlich für deren Inhalte. Die Rechte liegen in der Regel bei den Herausgebern beziehungsweise den externen Rechteinhabern. [Siehe Rechtliche Hinweise.](#)

Conditions d'utilisation

L'ETH Library est le fournisseur des revues numérisées. Elle ne détient aucun droit d'auteur sur les revues et n'est pas responsable de leur contenu. En règle générale, les droits sont détenus par les éditeurs ou les détenteurs de droits externes. [Voir Informations légales.](#)

Terms of use

The ETH Library is the provider of the digitised journals. It does not own any copyrights to the journals and is not responsible for their content. The rights usually lie with the publishers or the external rights holders. [See Legal notice.](#)

Download PDF: 24.11.2024

ETH-Bibliothek Zürich, E-Periodica, <https://www.e-periodica.ch>

Haben Sie auch für Ihre finanziellen Projekte ein gut aus- gebautes Fundament eingeplant?

CS-Firstphone BUSINESS, die erste Geschäfts-Telefonbank, ist genau auf die Bedürfnisse von kleinen und mittleren Firmen sowie Selbständigerwerbenden zugeschnitten. So viele Vorteile bietet keine andere Bank: Professionelles Cashmanagement, mehr Zins mit 3% in der Cashbox und

trotzdem jederzeit volle Liquidität. Und fast grenzenlose Flexibilität, denn mit CS-Firstphone BUSINESS haben Sie an 365 Tagen rund um die Uhr persönlichen Service zur Verfügung. Viele gute Gründe zum Handeln. Am besten rufen Sie gleich an – wir informieren Sie gerne.

CS-Firstphone
— BUSINESS —

**Die Bank-Verbindung für Firmen und Selbständigerwerbende.
Für mehr Informationen: Telefon 155 68 68.**



SCHWEIZERISCHE KREDITANSTALT
SKA

Workstationleistung auf Apple und Windows

Nach SIA D504 Branchenleader für die Schweizer Architekten

ArchiCAD für 2D/3D

- auf Macintosh
- unter Windows

- Standard PowerPC
- Windows 3.1
- Windows for Workgroups
- Windows NT

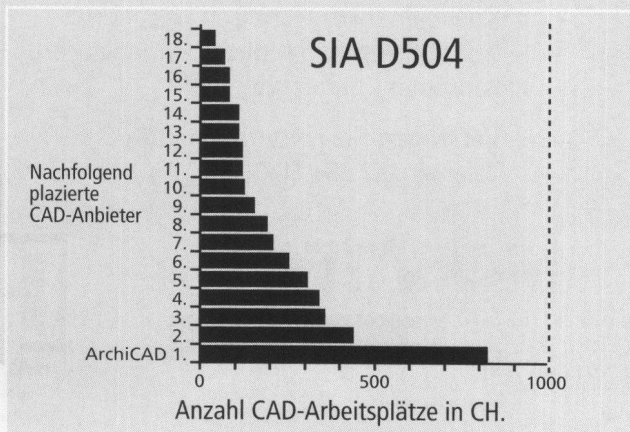

INGENIEUR-&PLANUNGSBÜRO BOGATZKI AG

Alleiniger Generalvertrieb für ArchiCAD und topCAD in der Schweiz und im Fürstentum Liechtenstein:

Ingenieur- & Planungsbüro Bogatzki AG

CH-8105 Regensdorf/Zürich, Bahnstrasse 102
Tel. 01/870 05 01, Fax 01/ 870 06 43



Stadthaus Dietikon, Architekten Guyer & Guyer

Für die Verwendung von Kupfer bei der Gestaltung von Gebäuden gibt es eine Vielzahl gelungener Beispiele. Um Architekten und Verarbeitern beim Umgang mit diesem außergewöhnlichen Werkstoff Hilfestellung zu leisten, bieten die Unternehmen der kupferverarbeitenden Industrie qualifizierte Beratungs- und Betreuungsmöglichkeiten. Sprechen Sie uns an.

Lust auf Kupfer?

European
copper
roofing
campaign

Gefördert von der ICA, International Copper Association Ltd. New York/London

- Ich / wir möchten gerne weitere Informationen.
- Bitte rufen Sie mich an.

Informationsdienst Kupfer für Dach und Wand
Thurgauerstr. 76 CH-8050 Zürich

Prospekte kosten bei uns nichts 01/884 68 68

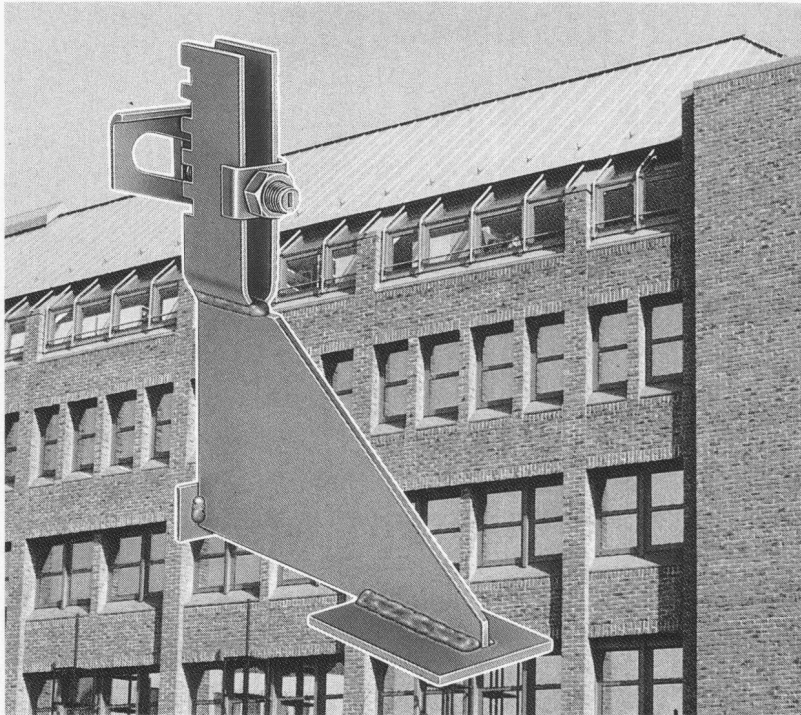

Warum Abfangkonstruktionen von Halfen?

- weil ein komplettes Lieferprogramm rund um das Verblendmauerwerk angeboten wird,
 - weil Höhenverstellungen der Halfen-Konsolenanker bis zu 7 cm möglich sind,
 - weil die Schräglochplatte eine stufenlose Verstellbarkeit und eine kraftschlüssige, sichere Justierung gewährleistet,
 - weil das Konstruktionsprinzip der Halfen-Konsolenanker technisch perfekt ist,
 - weil Sie von den Mobatec-Ingenieuren kompetent beraten werden.
- Verlangen Sie Unterlagen unter
Telefon 01 / 884 68 68**

MOBATEC

MOBATEC AG
Buchstrasse 6
CH-8112 Otelfingen
Tel. 01 / 884 68 68
Fax 01 / 845 13 13

Bureau de Lausanne
En Budron E9
CH-1052 Le Mont
Tél. 021 / 652 78 61
Fax 021 / 652 78 78

Verankerungstechnik



PASSAVANT MAAG Entwässerungstechnik

PASSAVANT MAAG AG Entwässerungstechnik

Postfach, 8032 Zürich
Zeltweg 44
Telefon 01/251 75 80
Telex 817875
Telefax 01/262 18 72

Unsere Stärke ...

Beratung
+ Service
+ Qualität

= ... Ihr Gewinn

Adresse _____ SIA 60 _____

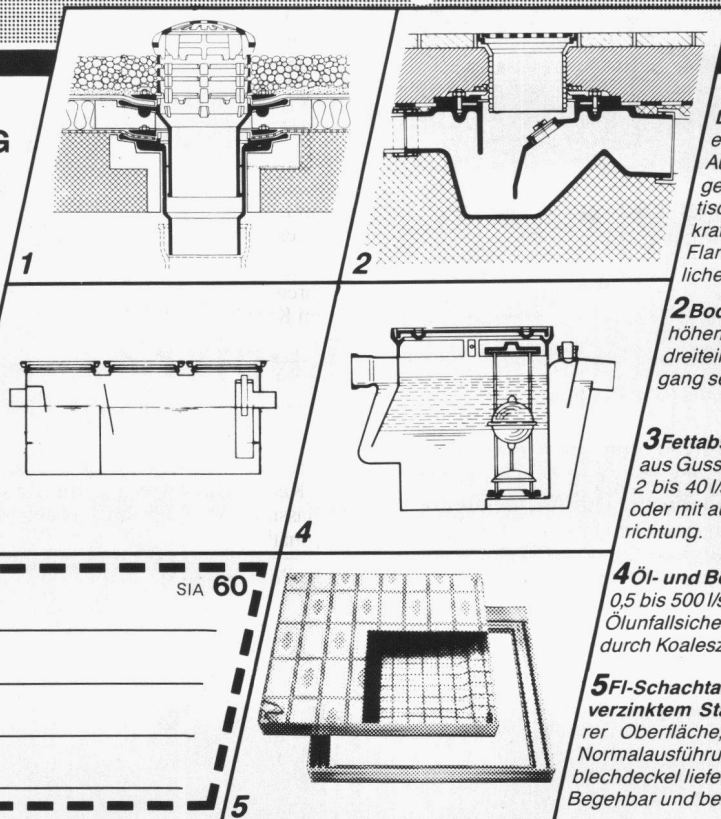

1 «PASSAVANT»

Dachwasserablauf aus Guss
ein- oder zweiteilig, höhenverstellbar mit Aufsatzringen, Kugel- oder Flachrost begehbar oder befahrbar, rund und quadratisch. Nicht nur Klebefläche, sondern kraftschlüssige Verbindung durch Flanschring. Mit senkrechtem oder seitlichem Abgang. **Vom VSA empfohlen**

2 Bodenwasserablauf «PASSAVANT»

höhen- und seitenverstellbar, ein-, zwei- oder dreiteilig. Aufsatzstücke mit CrNi-Rosten. Abgang seitlich oder senkrecht. **Vom VSA empfohlen**

3 Fettabscheider «PASSAVANT-LIPUREX»

aus Guss, Edelstahl, Stahl, Beton und Stahlbeton 2 bis 40 l/s. Auch mit integriertem Schlammfang, oder mit automatischer Spül- und Entleerungsvorrichtung. **Vom VSA empfohlen**

4 Öl- und Benzinabscheider «PASSAVANT»

0,5 bis 500 l/s Leistung. Aus Guss, Stahl, Stahlbeton. Ölunfallsicherung. Alarmanlage. Nachreinigung durch Koaleszenzfilterstufe. **Vom VSA empfohlen**

5 FI-Schachtabdeckungen aus Aluminium

verzinktem Stahlblech und Chromstahl mit wählbarer Oberfläche, formschön, leicht und preisgünstig. Normalausführung und wasserdicht. Auch mit Riffelblechdeckel lieferbar. Begehbar und befahrbar bis 400 kN.

Neu: ebea light!

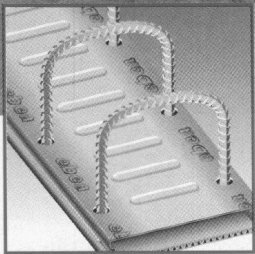

Mit ebea light - dem neuen Armierungsanschluss der ebea System AG - kommen fette Baubudgets auf den Hund. Denn ebea light bietet nicht nur bewährte ebea-Qualität, sondern ist noch einfacher und rascher in der Anwendung. Und das zu Preisen, bei denen es nichts mehr zu sagen gibt. Ausser, dass die gewohnt grosse Typenauswahl und unser unschlagbarer Lieferservice wie immer inbegriffen sind.

19941

ebea[®]
SYSTEM AG

Südstrasse 4, CH-3110 Münsingen, Telefon 031 721 53 53 Telefax 031 721 58 93

Compaq Deskpro XL – die BusinessPC-Innovation im High-End-Bereich:

Mehr.



Mehr Power:

Leistungsstarke 486er- und Pentium-Prozessoren. Super PCI-Hochleistungs-Grafiksysteme: bis 90 Mio. Winmarks!

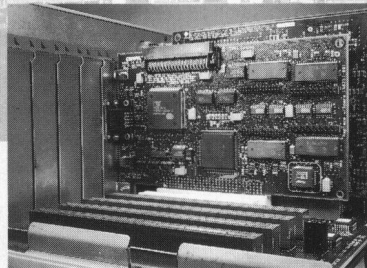

Mehr Standard-Ausstattung:

PCI/EISA-Bustechnologie: integrierte PCI SCSI-2 und PCI Ethernet Controllers. Und ebenfalls bereits preisgünstig eingebaut: alle wichtigen Energiespar-Funktionen.

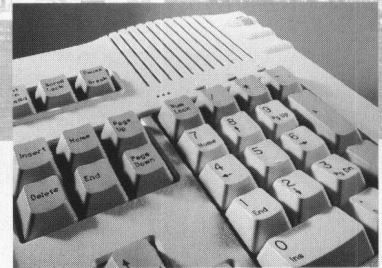

Mehr Innovation:

Business Audio mit Vocalyst™ Keyboard (Mikrofon/Lautsprecher integriert), SilentCool™ Fan (beste Kühlung bei höchster Geräuschreduktion), TabWorks™ (mehr Komfort, höhere Produktivität).



Intel Inside ist ein eingetragenes Warenzeichen der Intel Corporation.

Sie wollen mehr wissen?

Senden Sie Ihre Visitenkarte mit dem Vermerk "Deskpro XL" an
Compaq Computer AG,
Grindelstrasse 6, CH-8303 Bassersdorf.
(Auf der Rückseite bitte Angabe Ihres
Compaq Wiederverkäufers, falls bekannt.).
Oder telefonieren Sie: 01/838 22 22.
Danke!



Der neue Compaq Deskpro XL ist die absolute Top-PC-Workstation für Anwender mit allerhöchsten Ansprüchen – ab Fr. 4'363.– (ohne Bildschirm), mit 3 Jahren Garantie. Und mit allem, was Compaq zur Nr. 1 in der Schweiz gemacht hat: einfache, leicht verständliche Bedienung, überlegene Qualität, vorteilhaftes Preis-Nutzen-Verhältnis und Leader-Technologie.

COMPAQ
COMPUTER MIT VORSPRUNG



Über 100 Varianten ganz nach Ihren Wünschen!

Betongaragen

- Tiefgaragen im Boxensystem
- Tore/Torantriebe
- Brüstungen/Blumentröge
- Sattel-, Pult- u. Walmdächer

4702 Oensingen

062 76 22 77, Fax 062 76 21 39

PREIS DRUCK?

Kein Problem. Ein Partner für zwei Systeme garantiert: "Swiss Quality" zu Exportpreisen. Dank eigenen, hochautomatisierten Produktionsanlagen.

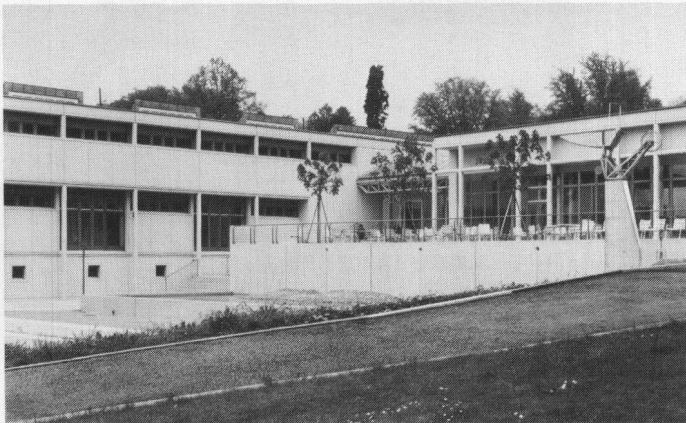

Verbundpfähle

Beispiel: Öffentliche Gebäude. Neubauteil Kantonsschule Rychenberg, Winterthur.

Einsatzbereiche der Verbundpfähle:

- Pfahlfundationen,
- Unterfangungen und Fundamentverstärkungen,
- Hang- und Rutschstabilisierungen,
- Auftriebssicherungen,
- kleine Rühlwände.

Wir sind die Spezialisten für Spezialarbeiten im Tiefbau

GREUTER GRUNDBAU AG

8182 Hochfelden, Postfach 26
Tel. 01-860 70 78 • Fax 01-860 80 65

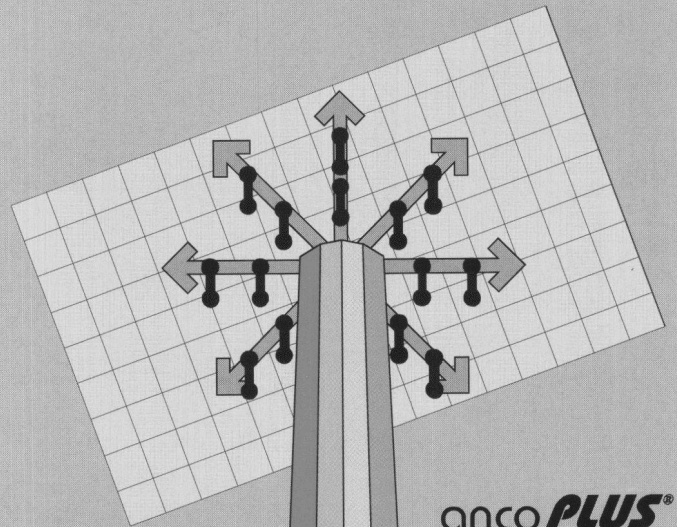

anco **PLUS**[®]
Durchstanzbewehrungen nach Norm SIA/DIN

Varinorm Stützenprogramm:

Stahlbetonstützen
Verbundstützen
Stahlstützen



Rotationsbetonstützen

6014 Littau
Tel. 041 57 10 80
Fax 041 57 16 47

ancotech
Spezialbewehrungen

8112 Otelfingen
Tel. 01 884 67 00
Fax 01 844 26 00

1 PARTNER FÜR STÜTZEN- UND DURCHSTANZ-SYSTEME!

ZZ Hintermauerungsanker

aus Chrom-Nickel-Stahl

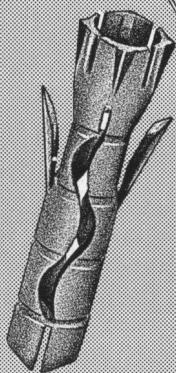

ZZ

ZZ ZIEGELEIEN

Postfach, 8045 Zürich, Tel. 01 468 2111

Nivellieren – Fluchten – Ausrichten...



WILD LNA 10

WILD LNA 20



STOLZ 070



PRO SHOT L1-M

*wird einfacher
schneller und
rationeller*
mit dem idealen
Gerät aus dem
Leica Baulaser-
Programm –
auch in Miete.

Rufen Sie uns an,
wir beraten Sie
gerne.

AKTION
Fr. 1950.-

Leica AG Verkaufsgesellschaft

8152 Glattbrugg, Tel. 01/ 809 33 11, Fax 01/ 810 79 37
1020 Renens, Tel. 021/ 635 35 53, Fax 021/ 634 91 55

G 23/c - d

Brücken in Stahl



Projekt: Schrägseilbrücke Rümäng Ingenieur: Emch & Berger AG, Zürich

Nur mit diesem Baustoff sind die grössten Spannweiten und Höhen möglich, dies mit Berücksichtigung der Wirtschaftlichkeit und des vorteilhaften Leistungsgewichtes. Stahl bietet eine nahezu unerschöpfliche Fülle von Möglichkeiten, Ihre Ideen zu verwirklichen.

Wir informieren Sie gerne kompetent und ausführlich.



Tuchschmid Engineering AG
Kehlhofstrasse 54, CH-8501 Frauenfeld

Telefon 054 26 11 11
Telefax 054 22 28 38

Bewehrung mit Optimar® bewährt sich.

Mit Zulassung vom
Bundesamt für Strassenbau

Öffentliches Geld ist knapp. Langlebige Stahlbeton-Bauten sind billiger als solche, die schon bald wieder saniert werden müssen.

Deshalb: Korrosionsschutz von Anfang an mit dem epoxidharzbeschichteten Betonstahl Optimar.

Mit dem Bewehrungssystem Optimar erfüllt Von Roll als erster Hersteller die Anforderungen der Richtlinie «Anwendung von epoxidharzbeschichteten Betonstählen» des Bundesamtes für Strassenbau. (Zulassung vom 27.12.1993)

OPTIMAR

Besser armieren, seltener sanieren

Ja, Korrosionsschutz im Tiefbau interessiert mich:

Bitte senden Sie mir:

Produktdokumentation

Ausschreibungstext

Referenzliste

Name:

Strasse:

Firma:

PLZ/Ort:

Dokumentation per Fax anfordern bei: 065 354 078

VonRoll

SIA

Von Roll AG, Departement Stahlprodukte, 4563 Gerlafingen, Telefon 065 342 222



A

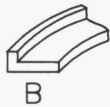

B



C



D

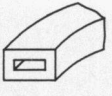

E



F



G

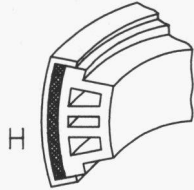

H

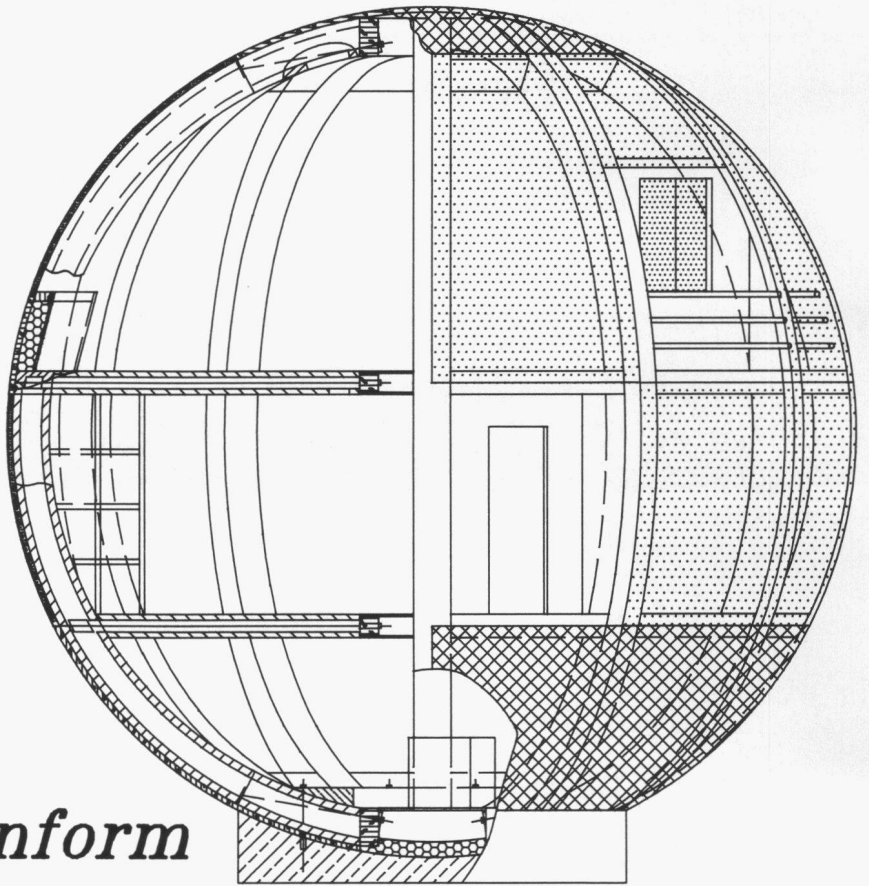

3634 Thierachern
Tel. 033/45 43 68
Fax. 033/45 43 39

Röllin Betonform plus

Wir fabrizieren Profiltraeger aus Holz, jeden Radius,
zu einem erstaunlich guenstigen Preis.

Werk Muelenen
Tel. 033/76 28 02
Fax. 033/76 28 02

**Um ans grosse Océ-Plotter-
Sortiment zu kommen,
brauchen Sie Schere und Messerli.**

Ich möchte alles über Pen-Plotter, Thermo-Plotter,
LED-Plotter/Kopierer, Farbplotter, Laserplotter oder
Hochleistungsplotter von Océ wissen.

Name:

Firma:

Strasse:

PLZ/Ort:

Einsenden an: A. Messerli AG, 8152 Glattbrugg

océ

MESSERLI  INFORMATIONSTECHNIK

A. Messerli AG, Sägereistrasse 29, 8152 Glattbrugg, Tel. 01/829 11 11, Fax 01/829 13 48.
Aarau, Basel, Bern/Schönbühl, Chur, Genève, Lausanne, Lugano/Manno, Luzern, Sion, St. Gallen.

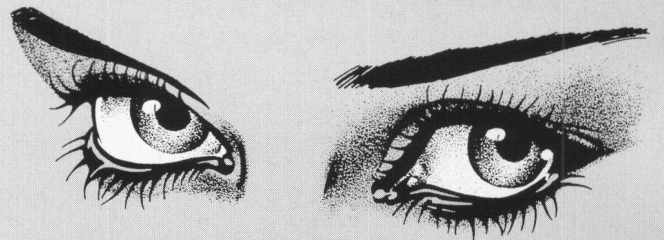

Aufgepasst!

Konkurrenzlos in Preis und Qualität

Sie entscheiden
sich für

STEBO
die begrünbare
Steilböschung

und

RUBO
Steinkörbe

STEBO® RUBO®

Das naturnahe,
einfache und
kostengünstige
Bauwerk aus
bewehrter Erde!

Der Bauhauptstoff
ist Erde!

Der Steinkorb aus
Galfan-Draht
ist 3x besser als
verzinkter Draht!
Ein Baukastensystem
mit unbegrenzten
Variationen!

Verlangen Sie
Informationen bei

Bossard + Staerkle AG
Im Göbli 61, 6300 Zug

Tel. 042-34 12 12
Fax 042-31 45 69

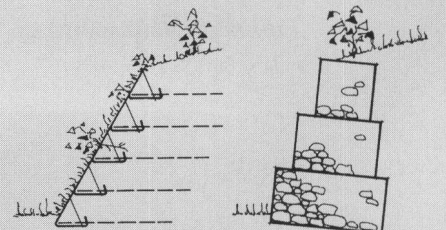

Sokrates[®]

Leistungsverrechnung
Projektkontrolle

Für Microsoft Windows[®] & Apple Macintosh[®]



Die flexible Administrationslösung für Schweizer Ingenieure und Architekten.
Durchdacht. Praxisorientiert. Vollständig.
Informieren Sie sich an unseren kostenlosen Einführungsseminaren!

Helix Business Soft AG, Grundstr. 12, 6343 Rotkreuz
Tel. 042 64 50 19 Fax 042 64 50 38

Ein guter Zug **schiedelkamin[®]** Ein guter Zug

**SCHIEDEL
HAT KAMINE FÜR JEDES HEIZSYSTEM!**

ZZ Kaminwerk Döttingen · Badstrasse 36 · 5312 Döttingen · Telefon 056 45 70 77

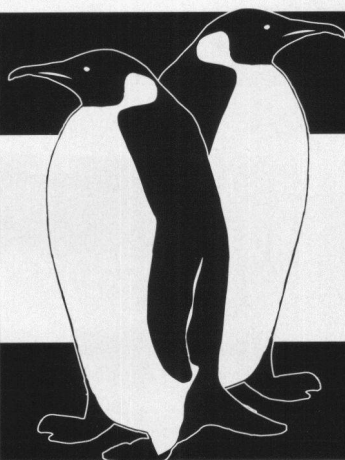

Das richtige Klima für jedermann:

TOSHIBA-Klimageräte

Die wirtschaftliche Lösung für Büros, Computerräume, Verkaufslokale, Keller, Käsereien, Werkstätten usw.

Ob mobiles Gerät, Schrankmodell, Wand-, Fenster- oder Deckengerät – aus dem vielseitigen Toshiba-Programm finden wir auch für Sie die richtige Lösung!

Verlangen Sie detaillierte Unterlagen bei:

Krüger + Co. AG

9113 Degersheim SG, Tel. 071/54 54 74

Niederlassungen: Siebnen SZ, Zizers GR, Samedan GR,
Dielsdorf ZH, Weggis LU, Grellingen BL, Münsingen BE,
Forel VD, Gordola TI

KRÜGER

**Ständige
Wiederholung verschafft
Ihren Inseraten
die erforderliche
Wirkung!**



Milli Ritter führt mit ihrem Mann die Autobahn-Rasthäuser Propsteier Wald bei Aachen und hat das passende Mobiliar auf der Kölner Messe entdeckt. „Passend heisst, dass wir vom alten Raststätten-Image wegkommen wollen und uns in Küche wie Ausstattung vom Landläufigen abheben: Qualität eben.“ Und der Preis? „Wir verkaufen Steak auch teurer als Bockwurst.“

Passende Qualitäts-Stühle und -Tische für jedes Objekt: Unsere neue Referenzbrochure beweist es Ihnen auf 36 Farbseiten. Dietiker AG, 8260 Stein am Rhein, Telefon (054) 42 21 **Dietiker** 21, Telefax (054) 41 44 69. **Switzerland**