

Objektyp: **Advertising**

Zeitschrift: **Schweizer Ingenieur und Architekt**

Band (Jahr): **112 (1994)**

Heft 35

PDF erstellt am: **07.07.2024**

Nutzungsbedingungen

Die ETH-Bibliothek ist Anbieterin der digitalisierten Zeitschriften. Sie besitzt keine Urheberrechte an den Inhalten der Zeitschriften. Die Rechte liegen in der Regel bei den Herausgebern. Die auf der Plattform e-periodica veröffentlichten Dokumente stehen für nicht-kommerzielle Zwecke in Lehre und Forschung sowie für die private Nutzung frei zur Verfügung. Einzelne Dateien oder Ausdrucke aus diesem Angebot können zusammen mit diesen Nutzungsbedingungen und den korrekten Herkunftsbezeichnungen weitergegeben werden. Das Veröffentlichen von Bildern in Print- und Online-Publikationen ist nur mit vorheriger Genehmigung der Rechteinhaber erlaubt. Die systematische Speicherung von Teilen des elektronischen Angebots auf anderen Servern bedarf ebenfalls des schriftlichen Einverständnisses der Rechteinhaber.

Haftungsausschluss

Alle Angaben erfolgen ohne Gewähr für Vollständigkeit oder Richtigkeit. Es wird keine Haftung übernommen für Schäden durch die Verwendung von Informationen aus diesem Online-Angebot oder durch das Fehlen von Informationen. Dies gilt auch für Inhalte Dritter, die über dieses Angebot zugänglich sind.

Mehr als nur ein Tuschefüller



NEU

Linienbreite 0,18 mm

rotring
rapidoliner

- Präzises, normgerechtes Zeichnen in 5 randscharfen Linienbreiten: 0,18 – 0,25 – 0,35 – 0,5 – 0,7 mm
- Ideal zum Skizzieren, Freihandschreiben, Schablonenzeichnen und -schreiben
- Abgerundete, weich gleitende Zeichenspitze
- Mit der Funktionspatrone schnell und sauber nachfüllbar
- Schreibt und zeichnet tiefschwarz und lichtecht – trocknet wisch- und wasserfest auf
- Sets mit 2, 3 oder 4 Linienbreiten!



Jetzt noch günstigere Preise:
Einzelhalter Fr. 16.–
Ersatzpatrone inklusive neuer
Zeichenspitze Fr. 9.50

BON

rotring (Schweiz) AG, Postfach, 8953 Dietikon
Fax 01 / 741 28 00

Ja, ich interessiere mich für Ihren rapidoliner. Bitte senden Sie mir:

- 1 Informationsprospekt mit Preisliste
- 1 2er-Set rapidoliner Nr. 105 210 mit den Linienbreiten 0,35 mm und 0,7 mm zum Vorzugspreis von Fr. 25.–

Name _____
Vorname _____
Beruf _____
Strasse _____
PLZ, Ort _____



 **SEMA**

Über 100 Varianten ganz nach Ihren Wünschen!

Betongaragen

- Tiefgaragen im Boxensystem
- Tore/Torantriebe
- Brüstungen/Blumentröge
- Sattel-, Pult- u. Walmdächer

4702 Oensingen

062 76 22 77, Fax 062 76 21 39



Verbundpfähle

Beispiel: Einfamilienhäuser. Überbauung
Tüfwies in Oberweningen, Kt. Zürich.

Einsatzbereiche der Verbundpfähle:

- Pfahlfundationen,
- Unterfangungen und Fundamentverstärkungen,
- Hang- und Rutschstabilisierungen,
- Auftriebssicherungen,
- kleine Rühlwände.

Wir sind die Spezialisten
für Spezialarbeiten im Tiefbau

GREUTER
GRUNDBAU AG

8182 Hochfelden, Postfach 26
Tel. 01-860 70 78 · Fax 01-860 80 65

ArchiCAD 2D/3D

Zehn gute Gründe, warum ArchiCAD laut SIA-Statistik mit grossem Abstand Marktführer in der Schweizer Architektur ist.

- 1** Weil **ArchiCAD** seit 1983 unter Einhaltung von SIA 400 ausschliesslich für den Architekten programmiert wurde und auch in Zukunft speziell auf die Belange des Architekten eingehen wird.
- 2** Weil **ArchiCAD** als vollintegriertes Architektur-CAD sowohl für Vorprojekt-Phase, Werk- und Detailplanung, Kostenschätzung mit Massenermittlung, etc. alle Arbeitsbereiche in einem Architekturbüro abdeckt.
- 3** Weil **ArchiCAD** traumhaft leicht zu bedienen ist und schon nach kurzer Zeit rationelles und kostensparendes Arbeiten ermöglicht.
- 4** Weil **ArchiCAD** im Grundpreis alles enthält und später keine Zusatzkosten entstehen.
- 5** Weil **ArchiCAD** keine Wartungsverträge braucht, Hotline gratis ist und von fachlich versiertem Support-Personal betreut wird.
- 6** Weil **ArchiCAD** in der Schweiz mit jährlichen Zuwachsraten von ca. 40% - und mehr als doppelt soviel Installationen wie die zweitplazierte Architektur-CAD-Applikation - eine zukunftssichere Investition ist.
- 7** Weil **ArchiCAD** als einziges Architektur-CAD sowohl auf dem Apple Macintosh Risc Power PC wie auch auf allen Windows Rechnern in absolut identischer Ausführung bei voller Datenkompatibilität läuft.
- 8** Weil **ArchiCAD** über alle Standard-Datenschnittstellen zu anderen CAD-Paketen verfügt und somit mit anderen Medienplanern korrespondieren kann.
- 9** Weil **ArchiCAD** in identischer Form in 50 Ländern und in 15 Sprachen zu den weltweit führenden Architektur-CAD zählt.
- 10** Weil **ArchiCAD** auch vom überlasteten Chef verstanden wird und er Herr im eigenen Hause bleibt...

Generalvertrieb für die Schweiz und das Fürstentum Liechtenstein
INGENIEUR- & PLANUNGSBÜRO BOGATZKI AG
Bahnstrasse 102, CH-8105 Regensdorf, Telefon 01/870 05 01, Telefax 01/870 06 43

6.-10. Sept. 1994,
Orbit, Messe Basel,
Halle 212 Stand G20

VISUELLE KOMMUNIKATION



Variabel, flexibel, ausbaufähig

orbit
Basel, 6.-10.9.1994
Halle 101, Stand L 13

KOLOK

KOLOK AG
Fellerstrasse 11, 3027 Bern
Telefon 031 992 90 92
Telefax 031 991 50 33

Legaline: Das moderne Konferenz- und Schulungssystem auf Schiene (Mono- oder Doppelschiene)

- Weisswandtafeln
- Pintafeln
- Planungstafeln
- Landkarten
- Flipchart
- Leinwand
- Bücherregal
- TV-Videoregal
- Prospektregal

Senden Sie mir Unterlagen über Legaline (Lega-Katalog).

Firma _____
Name _____
Adresse _____
PLZ/Ort _____
Telefon _____

Gestützt auf die mehrjährige Erfahrung wurde in enger Zusammenarbeit mit vielen Architektur- und Ingenieurbüros das praxisbezogene Programm Baucontrol entwickelt. Dieses Windows-Programm, mit selbstdefinierbaren, bauspezifischen Funktionsfeldern, enthält auch die geprüfte SIA 451 Schnittstelle für den



bauadministration

Datenaustausch. Eine umfassende Baukostenkontrolle vom KV bis zur Bauabrechnung ist ebenso integriert wie die Eigengestaltung der Ausdrücke in der Textverarbeitung.

SW Paketpreise

Devisierung klein 3'960.-
Devisierung gross 5'960.-
Gesamtpaket 7'960.-



Industriestrasse 50
Postfach **bauinform ag**
8304 Wallisellen
Telefon 01 831 06 08
Telefax 01 831 04 46

ZEIT IST GELD

Beispiel: Wochenbericht für die Zeiterfassung

ProPer HILFT IHNEN GELD SPAREN

Dieses moderne Programm bietet alles, was Sie brauchen, um Ihre Projekte und den Personaleinsatz zu planen, zu verfolgen, zu steuern, auszuwerten und zu verrechnen.

Fragen Sie

NOVA CONTROL AG
Ottigenbühlrain 1
6030 Ebikon
Tel / Fax 041 331 800

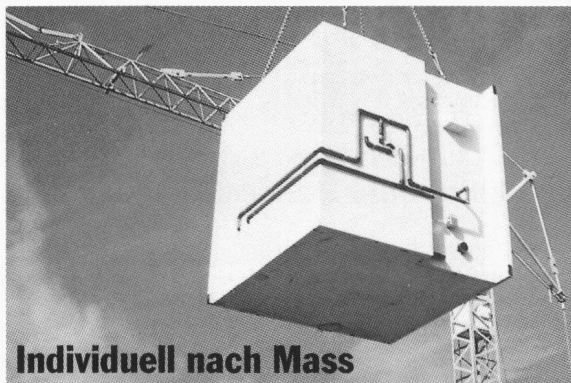

Individuell nach Mass

**WANCOR GS-Systembad
für Überbauungen**

Badezimmer und Nasszellen in individuellen Grössen bei Neubauten von Wohnanlagen, Hotels, Krankenhäusern.

Grundrisse, Keramikplatten und Armaturen nach Wunsch. Die komplette Sanitärzelle kommt fixfertig auf die Baustelle.

Vorteile: schnelle und variable Fertigung, wirtschaftlich, Festpreisgarantie.

Verlangen Sie unsere persönliche Beratung.

Wancor AG
Althardstrasse 5
8105 Regensdorf/ZH
Telefon 01/840 51 71
Fax 01/840 05 25

Weitere Filialen
in Bern, Crissier
und Muttenz

w|a|n|c|o|r|g|s

Mobile Gebäude-Systeme
Verkauf • Vermietung • Leasing

BELINOX RONDO LINE



attraktive Funktionalität

BELINOX AG - CH-5608 STETTEN
Telefon 056/95 98 11
Telefax 056/96 12 66

BELINOX

Member of the **FRANKE** group

■ Funktion

■ Qualität

■ Beratung



murfor[®] RE

Patent angem.

Mauerwerksbewehrungen machen Mauerwerk sicher!

ZZ

ZZ ZIEGELEIEN

Postfach, 8045 Zürich
Telefon 01 468 21 11

ID-C

Computersysteme für
Büroadministration
Architekten,
Bauingenieure,
Werbeagenturen und
Visuelle Gestalter

IDC AG Luzern
Langensandstrasse 74
CH-6005 Luzern
Telefon 041 40 45 80
Fax 041 44 00 53

Beratung, Verkauf,
Schulung und
Unterstützung
von Hard-
und Software

Seit 8 Jahren
offiz. Vertreiber und
Direktimporteur
von ArchiCAD™

orbit

Basel, 6.-10.9.1994
Halle 202, Stand M10/7

JETZT MIT NOCH MEHR *Power* ArchiCAD 4.5 mit PowerPC nur auf Apple Macintosh!

ArchiCAD[®]

Nach SIA-Erhebung der absolute Marktleader
im schweizerischen CAD Bauwesen

- Planerfassung in allen Masstäben 2D und 3D
- Photorealistische Berechnungen 2D/3D
- Darstellung von Schlagschatten
- Dynamische Vermessung
- Massenermittlung
- DXF Import/Export
- Autom. Fassaden- und Schnittgenerierung
- PowerPC-, Apple- und Windows-Versionen
- Parametrisierte 2D/3D-Architektur-Symbolbibliothek
- Zusatzprogramme Treppenmacher, PlotMaker und PlayBack



Als Ergänzung zu ArchiCAD bieten wir Ihnen die komplette
Bau-Lösung mit Mac+Bau, cumTerra und HouseMap.
Verlangen Sie unsere aktuellen Bündel-Preise!
IDC AG Luzern, Telefon 041 40 45 80

 Apple Centre

**Besser, schneller, preiswerter.
Einfach intelligenter.**

DER LED-PLOTTER SOLUS™ 4

Ein Durchbruch in der LED-Technologie macht es möglich. Die Leistung eines großformatigen Laser-Plotters – der normalerweise mehr als 113.000 SFr kostet – für weniger als 45.000 SFr. Eine interessante Entwicklung für jeden, der aus schrumpfenden Mitteln höhere Leistung herauszuholen versucht.

Ausgabe auf Normalpapier in den Formaten DIN A4 bis DIN A1, und das in bester Laser-Qualität. Hohe Plotgeschwindigkeit. Kompatibilität mit allen marktüblichen Hardware-Plattformen und Software-Paketen. Mit zwei Papierrollen.

Flüsterleise, kompakt, außergewöhnlich benutzerfreundlich.

Und die Qualität und Zuverlässigkeit, für die wir weltweit bekannt sind.

SFr 44.498,-*

A4 bis zu A1
10
Seiten/Min.

400 dpi

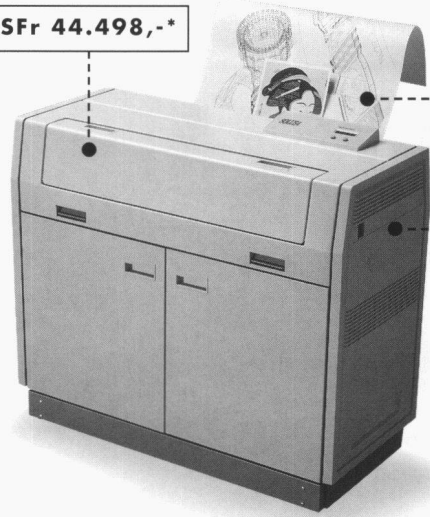

Weitere Informationen erhalten Sie von Ihrem CalComp-Händler, oder faxen Sie diese Anzeige an uns:
01/851 01 25

Solus 4 – Laser Plotter in einem ganz neuen Licht.

THE BIG PICTURE



CalComp Schweiz
Wehntalerstraße 6
8134 Oberglatt

* Incl. Wust.
Solus ist ein Warenzeichen der CalComp GmbH.

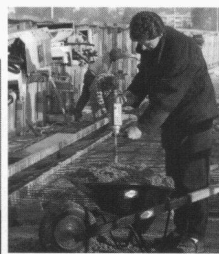
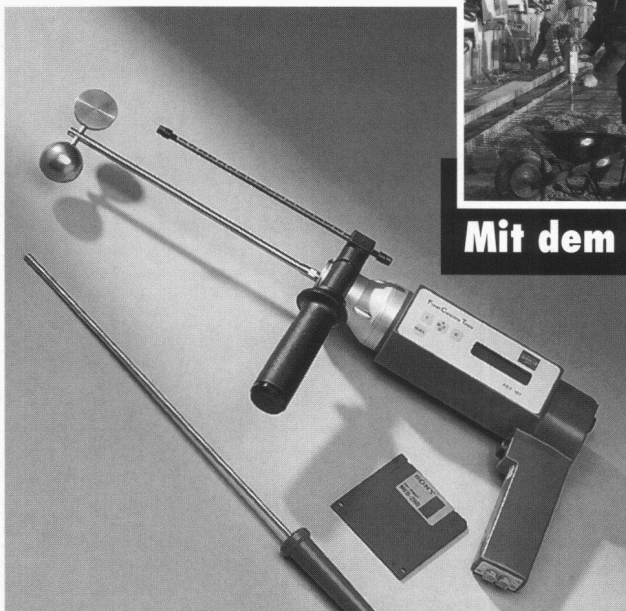

Stadler ^{SFS}

**Impulse für die Bauwirtschaft:
Mit dem Frischbetonmessgerät FCT 101.**

Sekundenschnell und genau: Frischbetonprüfung auf der Baustelle.

Über den gemessenen FCT-Wert wird direkt auf der Baustelle Ausbreitmass, Wasser-Zement-Wert und Druckfestigkeit bestimmt. Schnell und bequem erhalten Sie so mit dem handlichen Prüfgerät genaue Daten über die Betonqualität, also Ihre abgesicherte Qualitätsgarantie. Und dazu entfallen die Wartezeiten beim Betonieren. Ein Beispiel für unsere Kompetenz im Bauwesen zum Erfolg unserer Kunden. Rufen Sie uns an, wir beraten Sie gerne!



Gerät mit Zubehör im handlichen Koffer.

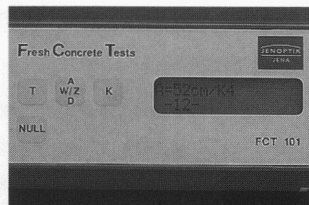

Vier verschiedene Messdaten nach wenigen Sekunden.



PC-Anschluss garantiert belegbare Betonqualität.

Vertrieb:

Deutschschweiz:
SFS Stadler
9435 Heerbrugg
Tel. 071/70 51 51

Tessin:
Mofor SA
Himmelsbach
6814 Lamone
Tel. 091/56 76 51

Westschweiz:
Mofor SA
1530 Payerne
Tel. 037/62 11 71

HBS Bewehrungsanschlüsse

... sind aus einem Stück gefertigt, sind SIA-konform (Material S500) und können auch für **nicht ruhende Lasten** eingesetzt werden. Verlangen Sie die umfassende technische Dokumentation!

HBS - einfach, sicher, baustellengerecht -

Grundriss-Detail

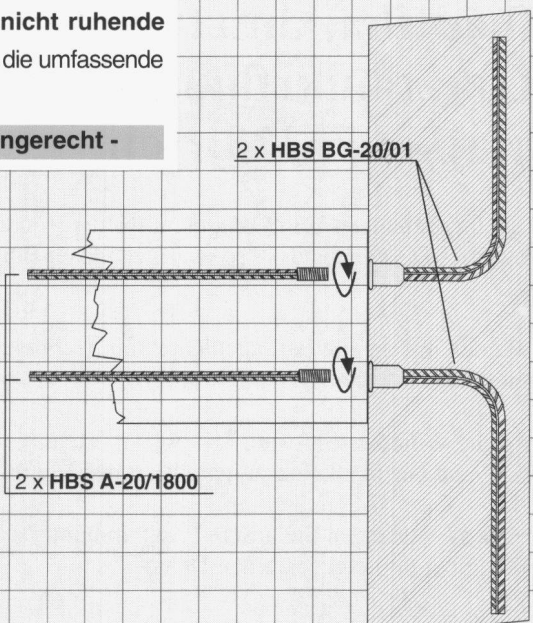

ancotech
Spezialbewehrungen

8112 Otelfingen
1052 Le Mont/Lausanne

Buchstrasse 6
En Budron E9

Tel: 01/884 67 00
Tél: 021/652 61 60

Fax: 01/844 26 00
Fax: 021/652 78 78

Ob Holzelementbau



oder Containeranlage...

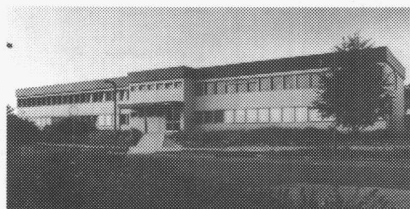

Frutiger

....Frutiger löst Ihr Raumproblem in jedem Fall.

Frutiger

Wenn's pressiert, sind wir auch mit einem Provisorium rasch zur Stelle. Systembau, die ökologische Alternative im Wohnungsbau.

Frutiger AG · Systembau · 3138 Uetendorf · Tel. 033 46 42 22 · Fax 46 44 11

+Z

V

Vifian + Zuberbühler AG
Architekturbüro
Haldenstrasse 31
8904 Aesch b. Birmensdorf
Telefon 01/737 38 11
Telefax 01/737 01 40

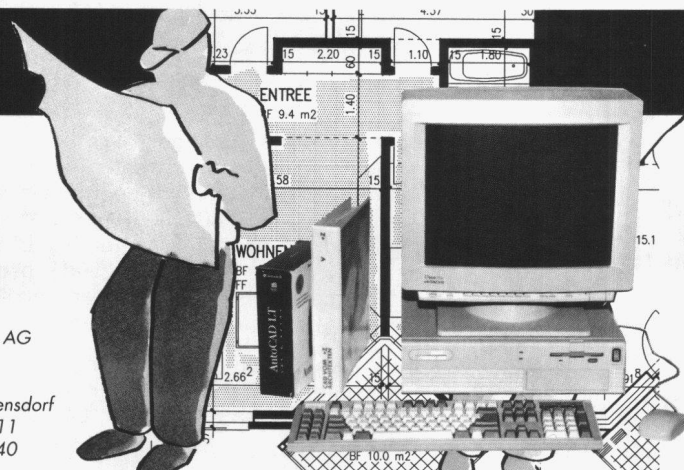

**CAD zum Einsteigen.
Jetzt erst recht.**

zum Beispiel:
V+Z Piccolo I
Fr. 14'222.-

Software:	V+Z Bau / AutoCAD LT
Hardware:	inkl. ✓
Installation:	inkl. ✓
Schulung:	inkl. ✓
Support:	inkl. ✓
V+Z Erfahrung:	inkl. ✓

Verlangen Sie einen Termin für eine individuelle Vorführung bei V+Z.
Tel. 01/737 38 11 Hr. Rüede oder Hr. Avellino

**CAD VOM +Z
ARCHITEKTEN**

hjkltre7809gjltergn,kkjyfjig
ajfhadtfhajkhtirtuikafwejia
idfajkatihukrfhknjshjklterz
8iufajkdh75320jrteji!

Was Sie hier sehen, ist kein Computer-Absturz, sondern ein gewolltes Durcheinander - so wie es in vielen Büros herrscht.

Wir wenden uns an alle Bauingenieure und Architekten, die genug davon haben:

Cirrus, die Windows-Software für Projektkostenüberwachung und Nachkalkulation, garantiert den Überblick.

Interessiert? Verlangen Sie unsere Programmunterlagen oder vereinbaren Sie gleich einen Demo-Termin!

BJC AG

Tobelweg 28, 8706 Feldmeilen
Tel. 01/ 923 20 56, Fax 01/ 923 08 40

Cirrus - für Transparenz auf der Aufwandseite - für nur Fr. 2960.-



C A D
ARBEITSPLÄTZE
BESONDERER ART

Leuwico die Nr.1 in Europa

Die perfekte Ergonomie - beim Sitzen und Stehen.
Das modulare Möbelprogramm - beliebig ausbaubar.

JOMA

Zeichentechnik und Büromöbelssysteme

JOMA-Trading AG, Weiernstrasse 22, CH-8355 Aadorf
Tel. 052/61 41 11, Fax 052/61 20 51

Ausführliche Unterlagen erhalten Sie über Telefon 052 61 41 11 oder durch Einsenden des Inserates.

SIA 3

Fertigpumpwerke für die zuverlässige Haus- und Grundstückentwässerung

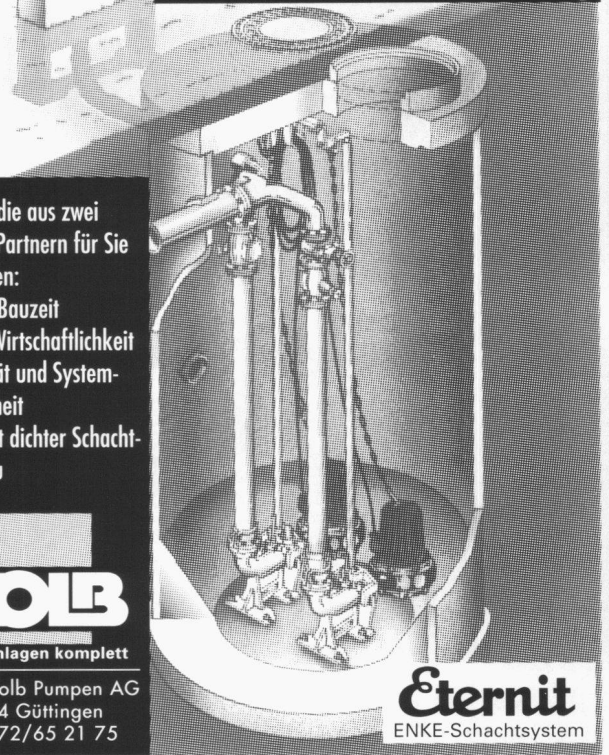

Vorteile die aus zwei starken Partnern für Sie erwachsen:

- kurze Bauzeit
- hohe Wirtschaftlichkeit
- Qualität und System-sicherheit
- absolut dichter Schacht-aufbau

KOLB
Pumpanlagen komplett

Eugen Kolb Pumpen AG
8594 Güttingen
Tel. 072/65 21 75

Eternit
ENKE-Schachtsystem



Zentralschweizerisches
Technikum
Ingenieurschule Luzern

Auf dem Weg zur Fachhochschule

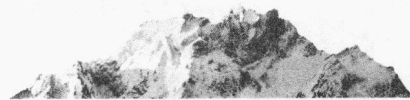

Nachdiplomstudium Umwelttechnik



- Zusatzausbildung für Ingenieure und Architekten in der Praxis
- Zusammenhänge erkennen - Auswirkungen beurteilen - Massnahmen planen
- Gesamtüberblick über Umwelttechnik
- 800 Lektionen während 3 Semestern
- Zertifikat der +DIS+ und des BIGA
- Beginn 4. November 1994
- Kosten Fr. 2500.- pro Semester
- Anmeldeschluss: 25. September 1994

Zentralschweizerisches Technikum Luzern, 6048 Horw
NDS-Leitung: Dr. Marc Ladner, dipl. Ing. ETH
Telefon: 041-48 34 50; Fax: 041-48 39 60

WANCOR-Holz-Deckensysteme



Mit System ins Detail gehen

Decken elegant verkleiden?
Kein Problem für WANCOR.
Echtholz furnierte Platten,
Paneele, Leisten für jeden
Zweck. Repräsentativ und
schallabsorbierend.
Umfassende Systeme.
Montagefreundlich –
und natürlich durchdacht
bis ins Detail.
Verlangen Sie Unterlagen.

Wancor AG

8105 Regensdorf/ZH
Telefon 01/840 5171

3006 Bern
Telefon 031/331 47 41

1023 Crissier/VD
Telefon 021/634 97 03

4132 Muttensz/BL
Telefon 061/461 23 00

Für sicheres Isolieren am Bau
wancor

ID- C

Computersysteme für
Büroadministration
Architekten,
Bauingenieure,
Werbeagenturen und
Visuelle Gestalter

IDC AG Luzern
Langensandstrasse 74
CH-6005 Luzern
Telefon 041 40 45 80
Fax 041 44 00 53

Beratung, Verkauf,
Schulung und
Unterstützung
von Hard-
und Software

JETZT MIT NOCH MEHR *Power* MAC+BAU®

Die Integrale Anwendung in der Baubranche.

BAUADMINISTRATION

- **Bedarfsanalyse**
 - Grobdiagnose (IPBAU), Ablaufplanung
 - Raumbuch, Ausmass, Baubeschrieb
 - Kostenschätzung nach EKG/BKP
 - Finanzierung, Mietzinsen
- **Projektierung**
 - Energiebilanz SIA 380/1
 - K-Wert nach SIA 180 und 180/1
 - Kostenvoranschlag nach EKG/BKP
 - Devisierung nach NPK 2000, BHB und Eigentext
 - Offertvergleich, Vergabung, Werkverträge
- **Realisierung**
 - Terminplanung, Protokolle
 - Baubuchhaltung, Zahlungsnachweis
 - Finanzrapport, Mehr- Minderkosten
 - Bau- und Unternehmerabrechnung
- **Nutzung**
 - Liegenschaftsverwaltung
 - Buchhaltung, Verträge
 - Budget und Abrechnung
 - Stockwerkeigentum, Wertquoten

BÜROADMINISTRATION

- **Stammdaten**
 - Objektliste, BKP, NPK, EKG
 - Adressverwaltung, Listen
 - Etiketten, Serienbriefe
- **Auftragsverwaltung**
 - Honorar Schätzung, Offerte und Vertrag
 - Stundenlisten und Rapporte
 - Auftragskarten, Budget und Kalkulation
 - Honorar- und Spesenabrechnungen
 - Debitorenlisten und Inkassowesen
 - Mehrwertsteuer Abrechnung
- **Personalwesen**
 - Arbeits-Statistik, -Verträge und Sollzeit
 - Lohn-Abrechnung und -Ausweis
 - AHV, SUVA und BVG Abrechnung
- **Buchhaltung**
 - Finanzbuchhaltung mit Kontoblätter
 - Kreditoren und Zahlungsaufträge
 - Bilanz und Erfolgsrechnung

Als Ergänzung zu MAC+BAU bieten wir Ihnen die komplette
Bau-Lösung mit ArchiCAD, cumTerra und HouseMap.

Verlangen Sie unsere aktuellen **Bundel-Preise!**

IDC AG Luzern, Telefon 041 40 45 80

orbit

Basel, 6.-10.9.1994

Halle 202, Stand M10/7

Apple Centre



Krüger fängt die Feuchtigkeit ein!

- Luftentfeuchter für Wohn-,
Gewerbe- und Industrieräume
- Bauaustrocknung
- Austrocknung nach Wasserschäden
- SECOMAT-Wäschetrockner

Senden Sie mir detaillierte Infos über:

Name: _____

Strasse: _____

PLZ/Ort: _____

senden an: Krüger + Co. AG, 9113 Degersheim SG

Krüger + Co. AG

9113 Degersheim, Tel. 071/54 54 74
Niederlassungen: Siebnen SZ, Zizers GR, Samedan GR,
Dielsdorf ZH, Weggis LU, Grellingen BL, Münsingen BE,
Forel VD, Gordola TI

KRÜGER

Internationale Gotthard-Tagung 28./29. Oktober 1994 in Luzern

Ende 1994/anfangs 1995 entscheidet der Bundesrat über die Linienführung und eine allfällige Etappierung der Neuen Eisenbahn-Alpentransversale. Im Hinblick auf diese für die Schweiz und für Europa bedeutsamen Beschlüsse findet Ende Oktober 1994 im Verkehrshaus der Schweiz in Luzern eine Internationale Gotthard-Tagung statt. Renommierete Fachleute analysieren auf der Basis neuester Daten das veränderte Umfeld der Neat und dessen Einflüsse auf das weitere Vorgehen.

M. Wilckens, Union Internationale des Chemins de fer, Paris:

Der europäische Schienenverkehr nach Abschluss der Bahnreformen

Dr. Stefan Rommerskirchen, Prognos AG, Basel:

Veränderungen der Güterverkehrsströme in Europa

Dr. Max Friedli, Direktor des Bundesamtes für Verkehr, Bern:

Stand der Planungen und der Vorbereitungen an der Gotthard-Achse

Die Tagung steht allen Kreisen offen, die aus technischen, wirtschaftlichen und/oder politischen Gründen am transalpinen Verkehr interessiert sind. Anmeldeunterlagen sind erhältlich beim

GOTTHARD-KOMITEE

Interessengemeinschaft zur Förderung eines umweltfreundlichen Gotthard-Verkehrs

Oberdattenberg 1, CH-6005 Luzern, Tel. 041 41 85 33, Fax 041 41 85 36

CAD-Planungen auf Autocad, Submissionen, Bauleitungen

initiatives Architekturbüro (Arch. HTL) kann Ihnen kurzfristig helfen.

Tel. 01 422 07 07, Hr. Kyburz

COLARCH

Grindelstr. 2, 8304 Wallisellen
PC 80-1397-9

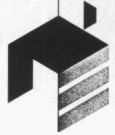

Tel. 01 830 00 55
Fax 01 831 03 70

Seminar Farbe und Architektur

Nachdiplomstudium 2. Lehrgang 1994-1996

COLARCH setzt sich zum Ziel, «Farbe und Architektur» umfassend in Vermittlung, Erfahrung und Experiment in einer interdisziplinären Gruppe von Teilnehmern und Referenten lehrend und lernend zu vernetzen, um so den Farbgestaltungen in und an der Architektur ein breit abgestütztes Fundament zu geben.

COLARCH richtet sich an:

Architekten, Farbgestalter, Malermeister, Restauratoren und Denkmalpfleger und weitere an der Thematik Interessierte mit entsprechender Berufsbildung.

COLARCH umfasst 25 Seminarteile zu drei Tagen von Herbst 1994 bis Herbst 1996: total 675 Lektionen, berufsbegleitend.

Informationstagung:

Samstag, 2. Juli 1994, 10.00 bis 12.00 Uhr
im Ausbildungszentrum des SMGV,
Wallisellen

Die Lehrgangs-Broschüre ist erhältlich bei:
Ausbildungszentrum SMGV, Grindelstrasse 2,
8304 Wallisellen, Telefon 01/830 00 55, Fax 01/831 03 70
(Telefonische Auskünfte durch F. Frei, Leitung
Ausbildungszentrum SMGV)

ETH Zürich ORL-Institut

in Zusammenarbeit mit den Verbänden BSP, SIA-FRU und VLP

Einführungskurs in kommunale Raumplanung vom 3.-7. und 17.-21. Oktober 1994 am ITR Rapperswil

1. Woche: Grundkurs – Einführung in die wichtigsten Bereiche der kommunalen Raumplanung
2. Woche: Anwendung, Vertiefung anhand konkreter Fälle

Auskunft und Anmeldeformulare bei:

Ingenieurschule Interkantonales Technikum ITR, Abt. Siedlungsplanung
Oberseestrasse 10, 8640 Rapperswil, Tel. 055 23 45 41

ITR Rapperswil Abt. Siedlungsplanung

Unsere Auftraggeberin ist eine für ihr technisch Innovatives und effizientes Management bekannte

Zürcher Grossbauunternehmung

Infolge interessanter neuer Bauaufgaben im

Tiefbau

mit technisch faszinierenden Objekten wie Brücken, Unterführungen, Eisenbetontiefbau, Baugruben usw. ist die Position für einen

Projektleiter

zu besetzen.

Das Aufgabenspektrum beinhaltet die Mitwirkung bei der Arbeitsvorbereitung, bei Variantenstudien und Kalkulation, die Führung von Baustellen, Verhandlungen mit Bauleitungen und Mitwirkung in der technischen Kommission. (Später ist die Mitwirkung in der technischen Leitung vorgesehen).

Die wichtigsten Voraussetzungen für diese entwicklungs-fähige Position mit späteren Aufstiegsmöglichkeiten sind: Qualifikation als Bauingenieur HTL oder dipl. Bauingenieur ETH und einige Jahre entsprechende bauunternehmerische Praxis. In das hochmotivierte und junge Kaderteam passt eine Alterskategorie von 28 bis 40 Jahren.

Wir freuen uns auf Ihre Anfrage und sichern Ihnen absolute Diskretion zu.

IBGM Consultants, Postfach 460, 8034 Zürich
Tel. 01/383 33 96, Fax 01/383 35 41

Ihr Spezialist für die Baubranche

Master Builders Technologies steht für weltweites «Leadership».

Bau und Umwelt ist eine junge und erfolgreiche Division der SANDOZ-Gruppe auf dem zukunftssträchtigen Gebiet der Bauchemie und Umwelttechnik.

Wir suchen unseren

Leiter Untertagebau

Ihre Hauptaufgaben sind:

- Technische Betreuung von Grossbaustellen
- Führen unseres Untertagebau-Teams
- Einführung von neuen Produkten
- Weiterentwicklungen in Zusammenarbeit mit Forschung und Entwicklung

- Kontaktpflege zu Bauherren, Bauleitung und Kunden
Sie sind Bauingenieur HTL oder ETH, eine unternehmerisch denkende Persönlichkeit und ein Kenner des Tunnelbaus mit praktischer Erfahrung. Sie besitzen Verkaufsfair, sind teamfähig, motivationsstark und beherrschen die Sprachen Deutsch und Französisch in Wort und Schrift, eventuell auch Englisch.

Bei uns finden Sie:

- Einen grossen Handlungsspielraum und viel Eigenverantwortung
- Offenheit für neue Ideen und Innovation
- Fortschrittliche Anstellungsbedingungen

Bitte senden Sie Ihre Unterlagen an unsere Personalabteilung zuhänden von Frau E. Horváth. Für Fragen steht Ihnen Herr F. Liniger (Tel. 01 438 22 11) gerne zur Verfügung.



Master Builders Technologies

Meynadier AG

Vulkanstrasse 110 Tel. 01/438 22 11
8048 Zürich

Innovative Bautechnologie.

Der Schweizerische Dachdeckermeister-Verband vertritt ein vielseitiges und technisch anspruchsvolles Arbeitsgebiet in der Baubranche. Das Zentralsekretariat und das Ausbildungszentrum befinden sich in Uzwil SG.

Für die Bildungsplanung, die Erarbeitung von Lehrmitteln, die Beobachtung von technischen Entwicklungen und die Bearbeitung von Grundlagen für die Anwendungstechnik schaffen wir eine neue anspruchsvolle Stelle als

Technischen Direktor

Als Mitglied der Geschäftsleitung wird der Stelleninhaber also für den gesamten Bereich der Entwicklung, Bildung und Technik im Verband verantwortlich sein und ist direkt der Zentralleitung unterstellt.

Wir stellen uns einen praxis- und technisch-orientierten Baufachmann mit Abschluss als dipl. Bauingenieur HTL, dipl. Architekt HTL oder einer höheren Fachprüfung vor. Vorausgesetzt werden zusätzlich ausgewiesene Fähigkeiten im schriftlichen und mündlichen Ausdruck in den Sprachen Deutsch und Französisch, analytisches und konzeptionelles Denken, Verständnis für Methodik und Didaktik sowie praktische EDV-Anwenderkenntnisse. Da eine umfangreiche Tätigkeit in der Leitung von Arbeitsgruppen zur Erfüllung der Aufgaben gehört, sind gute Führungseigenschaften unerlässlich. Erfahrungen im Verbandswesen sind von Vorteil.

Fühlen Sie sich von dieser vielseitigen, verantwortungsvollen und selbständigen Aufgabe angesprochen? Dann senden Sie bitte Ihre Bewerbungsunterlagen zuhänden von Vinzenz Jud, Direktor. Für Auskünfte wenden Sie sich bitte an Georg Aschwanden, Zentralpräsident, Telefon 064 / 22 40 65.



Schweizerischer
Dachdeckermeister-Verband

Lindenstrasse 4
9240 Uzwil
Telefon 073/51 72 44
Telefax 073/51 72 52

Jede Zeit hat ihre Werkzeuge.



Traditionen haben
ihre Berechtigung.
Zu ihrer Zeit.

Architekten von heute
bauen für die Gesellschaft
von morgen.
Dazu brauchen sie
das richtige Werkzeug für

- einfache Handhabung
- flexible Anwendung
- komfortable Änderungen
- optimale Qualität.

Wir haben ALLPLAN 500

Das CAD-System für
erfolgreiche Architekten

Fr. 17'640,-

(inkl. WUST)

NEMETSCHKEK



FIDES

INFORMATIK

Angebotsbereich Bau
Badenerstrasse 172
CH-8027 Zürich
Tel. 01/249 27 01
Fax 01/249 27 32

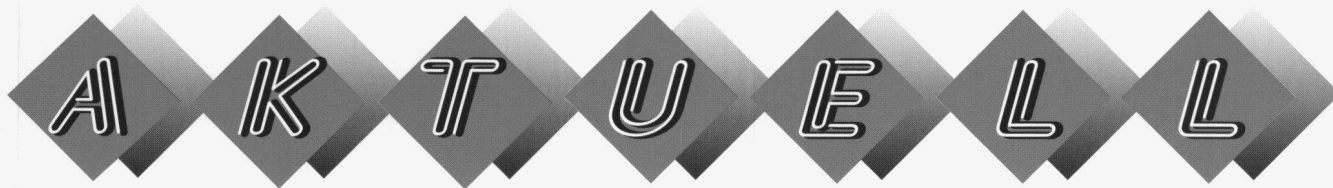

EDITORIAL

An alle CAD-Anwender und -Interessierten!



Lieber Intergraph-Kunde,
liebe Leser/in

Vor zwei Jahren gingen wir mit den Marktleadern Intel und Microsoft Kooperationen ein, deren erste Ergebnisse wir Ihnen auf der diesjährigen Orbit zeigen. Einerseits werden Sie Gelegenheit haben, unsere Applikationen in der Windows NT-Umgebung im Einsatz zu sehen, andererseits zeigen wir Ihnen unsere aktuellen Personal Workstations der TD-Familie. Bei diesen zukunftsweisenden Technical Desktop-Rechnern handelt es sich um leistungsstarke Workstations mit dem Pentium-Prozessor von Intel, die unter Windows NT laufen. Damit bieten wir unseren Kunden und Partnern ab sofort Spitzenleistung auf der Basis Intel und Microsoft mit bewährten Branchenlösungen in den Bereichen Architektur, Anla-



genbau, Elektronik, Maschinenbau, Vermessung sowie zahlreiche massgeschneiderte Lösungen in verwandten Gebieten.

Mit den Technical Desktop-Workstations und der Verfügbarkeit von unseren Produkten für die Windows NT-Umgebung eröffnen sich auch unseren Vertriebspartnern neue interessante Perspektiven. Zusätzlich zu unserer lösungsorientierten Software laufen auf der gleichen Plattform verschiedene Standard-Applikationen wie z.B. Büroautomationslösungen, Datenbanken usw. Durch den gezielten Ausbau unseres Angebotes für Vertriebspartner tragen wir diesem technologischen Durchbruch Rechnung. Intergraph hat die Zeichen der Zeit erkannt.

Fahren Sie mit uns auf einem sicheren Kurs in eine erfolgreiche Zukunft. Wir nehmen die Herausforderung gerne an.

Als neuer Geschäftsführer der Intergraph (Schweiz) AG lade ich Sie herzlich zu einem Besuch an unseren Orbit-Stand A31, Halle 212 ein. Ich freue mich sehr, Sie persönlich kennenzulernen, um mit Ihnen auf eine gute Zusammenarbeit und eine gemeinsame erfolgreiche Zukunft anzustossen.

Ihr

Jean-Pierre Beer
General Manager
Intergraph (Schweiz) AG

EMS 3: Software für die 3. Dimension

Mit EMS, Version 3, bietet Intergraph die breiteste Produktpalette auf dem Gebiet des 3D-parametrischen Solid-Design an. Von der Idee zum Produkt gibt es für jedes Stadium der Produktentwicklung ein entsprechendes Modul: Das Industrie-Design unterstützt speziell das Produktstyling durch parametrisches Modellieren. Verschiedene Produktvarianten lassen sich einfach konstruieren. In EMS integriert sind diverse Schnittstellen zu bekannten Analysepaketen. Das NC-Basismodul unterstützt alle gängigen NC-Technologien, selbst ein Postprozessorgenerator ist inkludiert. Das offene System erlaubt den Einsatz auf Workstations von SUN, Intergraph und Silicon Graphics.

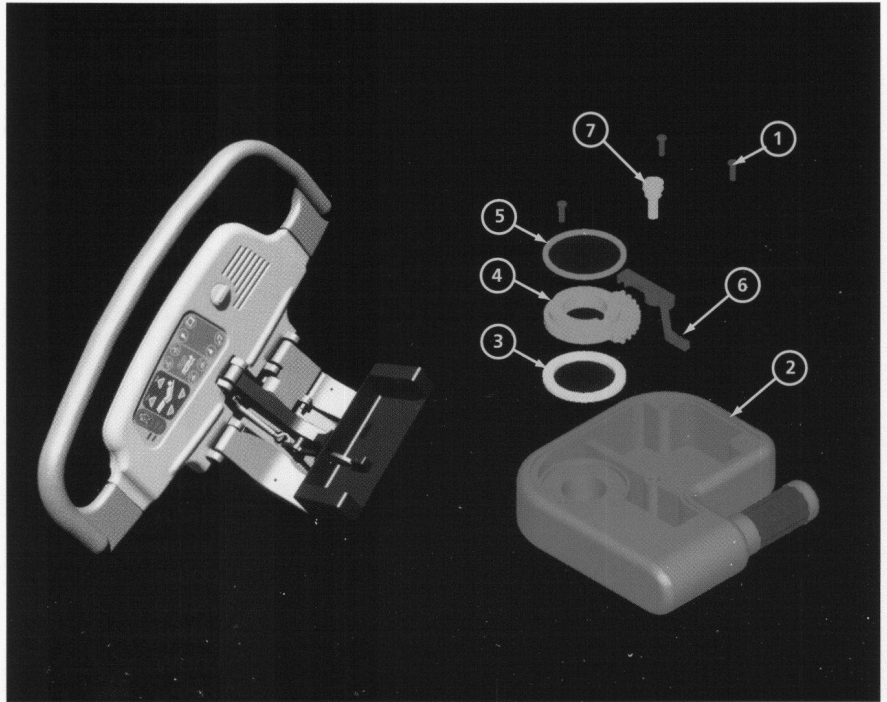

Elektronik Design mit VeriBest

Dank VeriBest Design Capture erhält die umfassende Produktelinie für das elektronische Design eine komfortable Eingabemöglichkeit für Layout und Simulation. Schema und State Diagram (ACEPlus) oder auch HDL sind bei Intergraph als Standard erhältlich. Die erschwingliche VeriBest Synthese ist die erste umfassende Software für Windows NT. Das Windows User Interface erlaubt eine schnelle und einfache Bedienung.

Das VeriBest Design System (FPGA & ASIC Design System, Verilog) unterstützt jetzt nebst anderen Technologien auch vollumfänglich die XILINX- und die ACTEL-Familie. Im VeriBest PCB Designer sind alle notwendigen Hilfsmittel für ein effizientes PCB Design in einem Tool vereinigt. Integriert sind MicroStation, eine neue Router-Technologie (shape based) sowie Testpunkt-Generierung. Abgerundet wird das Angebot mit VeriBest Signal Integrity, das eine integrierte Layout-Analyse mit Router (cross talk and transmission line simulation) ermöglicht. Die Software läuft unter Windows 3.1, Windows NT und UNIX.

PDS 5.0 Neuer Leistungsstandard im Anlagenbau

Bei der Version 5.0 des Plant Design System wurde u. a. die Isometrien-Erstellung optimiert und der Reconstruct-Befehl neu programmiert. Das Programm ist selbstverständlich abwärtskompatibel zu den 4.X-Versionen, und es enthält zahlreiche leistungsfähige Module für die modernste Verfahrenstechnik. Die Software läuft unter CLIX (Intergraph-Unix) sowie Windows NT und Chicago auf unseren TD-Workstations.

