

Objektyp: **Advertising**

Zeitschrift: **Schweizer Ingenieur und Architekt**

Band (Jahr): **112 (1994)**

Heft 51/52

PDF erstellt am: **10.07.2024**

### **Nutzungsbedingungen**

Die ETH-Bibliothek ist Anbieterin der digitalisierten Zeitschriften. Sie besitzt keine Urheberrechte an den Inhalten der Zeitschriften. Die Rechte liegen in der Regel bei den Herausgebern. Die auf der Plattform e-periodica veröffentlichten Dokumente stehen für nicht-kommerzielle Zwecke in Lehre und Forschung sowie für die private Nutzung frei zur Verfügung. Einzelne Dateien oder Ausdrucke aus diesem Angebot können zusammen mit diesen Nutzungsbedingungen und den korrekten Herkunftsbezeichnungen weitergegeben werden. Das Veröffentlichen von Bildern in Print- und Online-Publikationen ist nur mit vorheriger Genehmigung der Rechteinhaber erlaubt. Die systematische Speicherung von Teilen des elektronischen Angebots auf anderen Servern bedarf ebenfalls des schriftlichen Einverständnisses der Rechteinhaber.

### **Haftungsausschluss**

Alle Angaben erfolgen ohne Gewähr für Vollständigkeit oder Richtigkeit. Es wird keine Haftung übernommen für Schäden durch die Verwendung von Informationen aus diesem Online-Angebot oder durch das Fehlen von Informationen. Dies gilt auch für Inhalte Dritter, die über dieses Angebot zugänglich sind.

Ein Dienst der *ETH-Bibliothek*  
ETH Zürich, Rämistrasse 101, 8092 Zürich, Schweiz, [www.library.ethz.ch](http://www.library.ethz.ch)

<http://www.e-periodica.ch>



# Biral®

Redline electronics

**Neu!**

Die Umwälzpumpe mit integrierter elektronischer Drehzahlregelung.

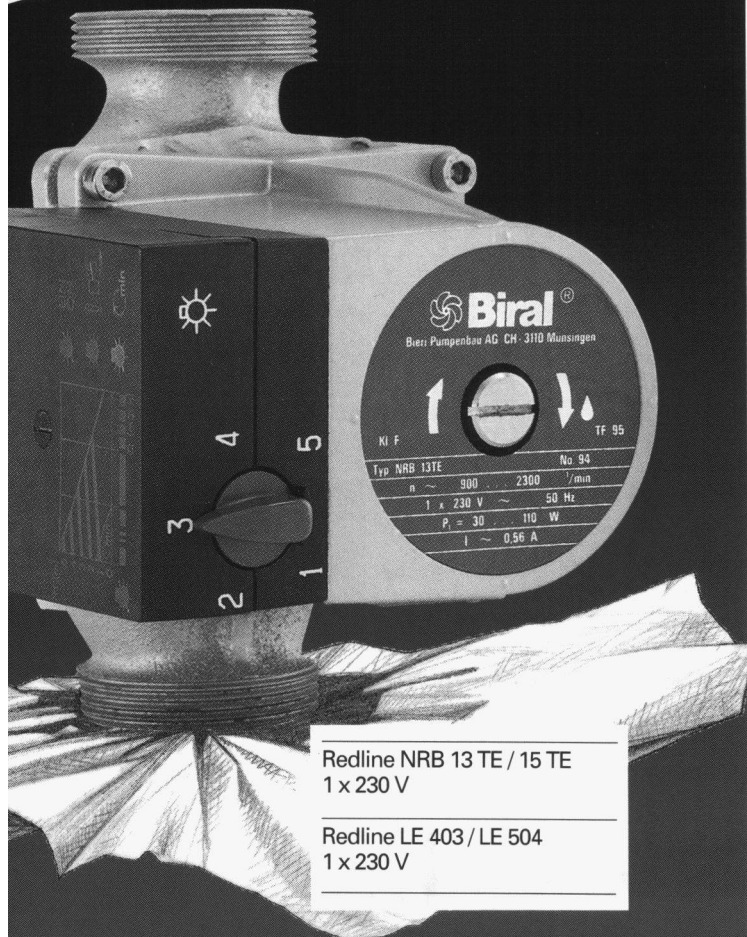

Redline NRB 13 TE / 15 TE  
1 x 230 V

Redline LE 403 / LE 504  
1 x 230 V

Pumpe mit aufgebauter Drehzahlregelung  
Differenzdruckgeber erübrigt sich  
(Sensorik ist in der Pumpe integriert)  
die erforderliche Förderhöhe ist frei einstellbar  
Regelung geräuschlos  
kein Überströmventil erforderlich  
grosse Energieeinsparung  
genaues Regelverhalten durch modernste Elektronik  
Pumpenleistung wird dem variablen Förderstrom  
angepasst (Thermostatventile)  
externe Ansteuerung der Spardrehzahl bei Nachtabsenkung möglich z. B. über die Heizungsregelung  
Anlauf mit maximaler Leistung durch Losbrechmoment

#### Beratung und Verkauf

Bieri Pumpenbau AG  
Biral International  
110 Münsingen

**Hoval Herzog AG**  
8706 Feldmeilen Tel. 01/925 61 11  
Reinach BL Tel. 061/711 20 70  
Bern Tel. 031/332 62 66  
Lausanne Tel. 021/624 89 01  
Lugano Tel. 091/23 48 01

## Hoval

Verantwortung für Energie und Umwelt

ANSON liefert



geräuscharme vibrationsfreie

Radial-Gebläse 0,4—150 m<sup>3</sup>/min. Bis 10 kPa. Alle Stromarten. Für Apparate- und Maschinenbau. Konkurrenzlos günstig! Verlangen Sie Offerte:

ANSON liefert

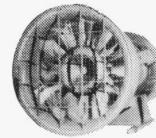

alle Arten von Spezialventilatoren

für den Anlagebau. Volumen bis 100 m<sup>3</sup>/sec. Auch für staubige, aggressive Medien und Heissluft. — Beratung und Offerte von:

ANSON liefert

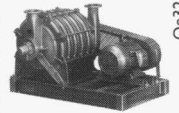

alle Sonderausführungen

Gebläse für hohe Temperaturen, aggressive Medien, staubhaltige Luft etc. Motoren für alle Stromarten. Auch Geschützt. Offerte, rasch und preisgünstige Lieferung:

Oe32

**ANSON AG 01/4611111**

8055 Zürich  
Friesenbergstr. 108  
Fax 01/463 09 26

## Bei Unterfangungen

# Setzungen kompensieren

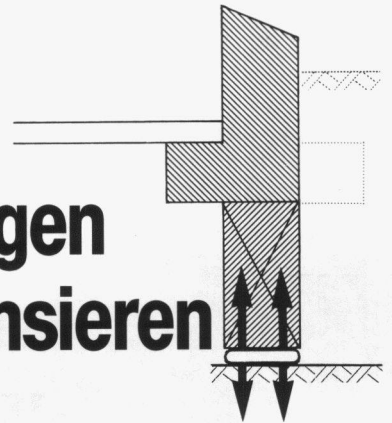

## Greuter Vorspannkissen

Die Vorspannkraft wird **ganzflächig in die Fundamentfuge** unter dem Unterfangungsbeton eingeleitet. Durch das Aufpressen der Vorspannkissen wird die **Bodenkonsolidation künstlich ausgelöst und gleichzeitig kompensiert**. Mit diesem Verfahren können auch Inhomogenitäten des Bodens ausgeglichen werden.

Wir sind die Spezialisten für Spezialarbeiten im Tiefbau

# GREUTER GRUNDBAU AG

8182 Hochfelden, Postfach 26  
Tel. 01-860 70 78, Fax 01-860 80 65

# Entscheidungsgrundlagen

die diesen Namen auch verdienen.



Luft- und Satellitenbilder vermitteln eine Fülle von Information.

Thematische Karten basierend auf digitaler Bildauswertung sind

- akkurat
- aktuell
- aussagekräftig und
- attraktiv.

Eine High-Tech Spezialität der PROSEIS Leute.

UVP-Unterlagen, Raumplanungskarten, Gefahrenzonenkarten und vieles mehr in digitaler Form für geographische Informationssysteme oder als Farbdrucke bis A0 in beliebigem Massstab.

Ein Bild sagt mehr als 1000 Worte.

DES AIR-FOTO

Ja, ich möchte detaillierte Information über die digitale Bildauswertung.

Name: .....

Strasse: .....

PLZ/Ort: .....

Faxen/senden Sie diesen Abschnitt an

PROSEIS AG  
Baumackerstrasse 46  
CH - 8050 Zürich  
Tel. 01 - 312 50 70  
Fax 01 - 312 51 10

# ID-C

Computersysteme für  
Büroadministration  
Architekten,  
Bauingenieure,  
Werbeagenturen und  
Visuelle Gestalter

IDC AG Luzern  
Langensandstrasse 74  
CH - 6005 Luzern  
Telefon 041 40 45 80  
Fax 041 44 00 53

Beratung, Verkauf,  
Schulung und  
Unterstützung  
von Hard-  
und Software

## JETZT MIT NOCH MEHR *Power* MAC+BAU®

Die Integrale Anwendung in der Baubranche.

### BAUADMINISTRATION

- **Bedarfsanalyse**
  - Grobdiagnose (IPBAU), Ablaufplanung
  - Raumbuch, Ausmass, Baubeschrieb
  - Kostenschätzung nach EKG/BKP
  - Finanzierung, Mietzinsen
- **Projektierung**
  - Energiebilanz SIA 380/1
  - K-Wert nach SIA 180 und 180/1
  - Kostenvoranschlag nach EKG/BKP
  - Devisierung nach NPK 2000, BHB und Eigentext
  - Offertvergleich, Vergabeung, Werkverträge
- **Realisierung**
  - Terminplanung, Protokolle
  - Baubuchhaltung, Zahlungsnachweis
  - Finanzrapport, Mehr- Minderkosten
  - Bau- und Unternehmerabrechnung
- **Nutzung**
  - Liegenschaftsverwaltung
  - Buchhaltung, Verträge
  - Budget und Abrechnung
  - Stockwerkeigentum, Wertquoten

### BÜROADMINISTRATION

- **Stammdaten**
  - Objektliste, BKP, NPK, EKG
  - Adressverwaltung, Listen
  - Etiketten, Serienbriefe
- **Auftragsverwaltung**
  - Honorar Schätzung, Offerte und Vertrag
  - Stundenlisten und Rapporte
  - Auftragskarten, Budget und Kalkulation
  - Honorar- und Spesenabrechnungen
  - Debitorenlisten und Inkassowesen
  - Mehrwertsteuer Abrechnung
- **Personalwesen**
  - Arbeits-Statistik, -Verträge und Sollzeit
  - Lohn-Abrechnung und -Ausweis
  - AHV, SUVA und BVG Abrechnung
- **Buchhaltung**
  - Finanzbuchhaltung mit Kontoblätter
  - Kreditoren und Zahlungsaufträge
  - Bilanz und Erfolgsrechnung

Als Ergänzung zu MAC+BAU bieten wir Ihnen die komplette Bau-Lösung mit ArchiCAD, cumTerra und HouseMap.

Verlangen Sie unsere aktuellen Bündel-Preise!

IDC AG Luzern, Telefon 041 40 45 80

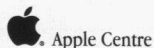



# PFEIFER

## BEWEHRUNGSANSCHLUSS

System PH – bis Ø 28 mm  
Für dauerhafte Verbindungen



Nach SIA Norm 162

**NEU**  
IM PROGRAMM

### PFEIFER-Bewehrungsanschluss bis Ø 28 mm

- für die Bewehrungskopplung in Arbeitsfugen, von Betonierabschnitten im konstruktiven Ingenieurbau
- die technische und kostengünstige Lösung.

Fordern Sie bitte Unterlagen an bei

# ANKABA

ANKABA  
Ankerteknik + Bauhandel AG  
Brandbachstrasse 6  
CH-8305 Dietlikon  
Telefon 01/833 32 33  
+ 833 29 33  
Telefax 01/833 34 75

JORDAHL®  
RAPIDOBAT-SCHALLOHRE  
THERMOELEMENTE  
SCHALUNGSZUBEHÖR  
PRO BETON

# cubus

SOFTWARE

Eggbühlstrasse 20  
CH - 8052 Zürich  
Telefon 01 302 13 00  
Telefax 01 302 19 11

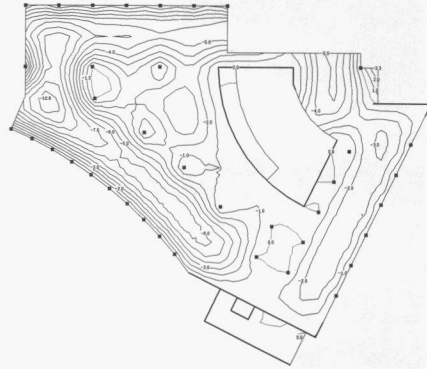

### Leistungsfähige, bedienungsfreundliche Software für das Bauingenieurwesen

**CEDRUS-3:** Platten und Scheiben mit Finiten Elementen  
Dynamikmodul, Vorspannmodul

**STATIK-2:** 2D/3D Stabstatik mit 2. Ordnung, Dynamik,  
Stabilität, Vorspannung, Grafische Eingabe,  
Querschnittprogramme für Nachweise und Bemessung

**STATIK-2N:** Nichtlineare Stabtragwerke

**AVENA:** Nachweis und Bemessung von Stahlstäben

**PYRUS:** Nichtlineare Stützenberechnung

**LARIX-2S/2G:** Grundbauprogramme

**FERRO-2:** Eisenlisten

Spreng-, Ramm-, Verkehrs- und  
andere Erschütterungen

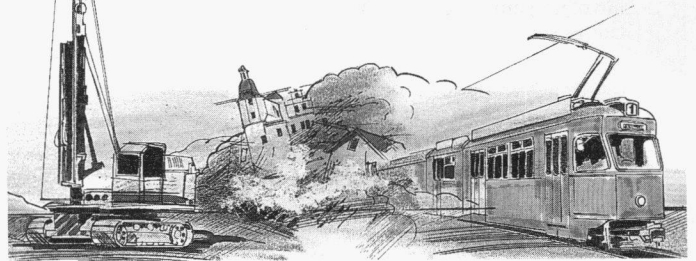

Erschütterungsmessgeräte

## VIBRAS

Interessiert?  
Verlangen Sie  
unverbindlich  
den ausführlichen  
Prospekt.

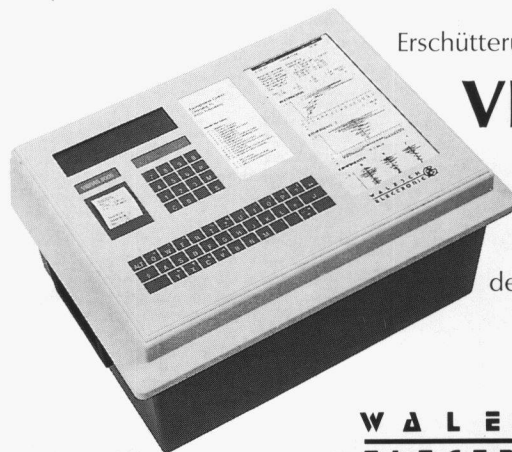

W A L E S C H  
E L E C T R O N I C

Gestenrietstrasse 2, 8307 Effretikon, Tel. 052 32 62 66, Fax 052 32 26 44



# ArchiCAD 2D/3D

**für  
Windows/Windows NT**

identisch und kompatibel  
mit:

- ArchiCAD**  
Macintosh
- ArchiCAD**  
Power PC

**für  
Apple Macintosh/Power PC**

identisch und kompatibel  
mit:

- ArchiCAD**  
Windows
- ArchiCAD**  
Windows NT

Computer Graphics 95, Zürich, 1.-3.2.95  
SwissBau 95, Basel, 6.-11.2.95  
PC&Mac Expo, Zürich, 22.-25.3.95

Generalvertrieb für die Schweiz und das Fürstentum Liechtenstein  
**INGENIEUR- & PLANUNGSBÜRO BOGATZKI AG**  
Bahnstrasse 102, CH-8105 Regensdorf, Telefon 01/870 05 01, Telefax 01/870 06 43

## DIE ZUKUNFT BEGINNT IM KOPF

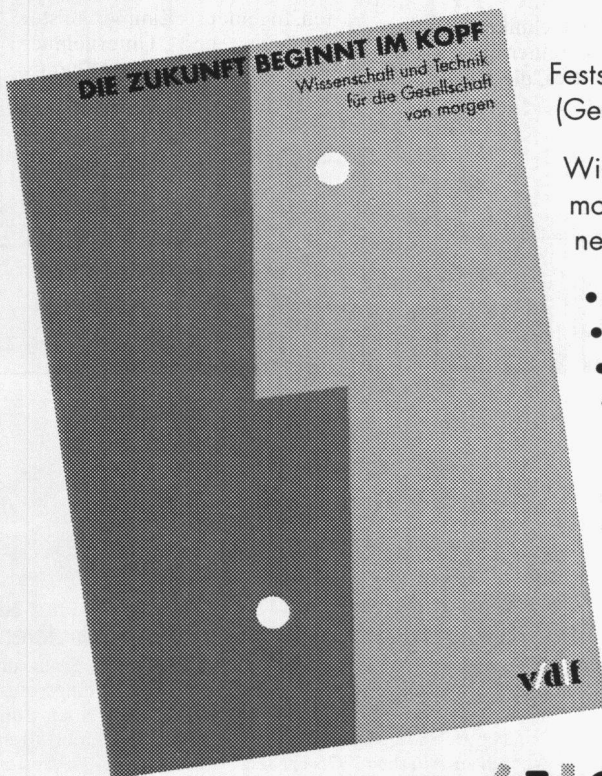

Festschrift zum 125jährigen Bestehen der GEP  
(Gesellschaft Ehemaliger Studierender der ETH Zürich)

Wissenschaft und Technik für die Gesellschaft von  
morgen – über 50 ETH-Dozentinnen und -Dozenten  
nehmen Stellung zu den Themenkreisen:

- Hochschule und Praxis
- Philosophie, Wissenschaft und Bildung
- Gesellschaft, Technik und Zukunft
- Mensch, Ressourcen und Lebensraum
- Kompetenz, Beruf und Arbeit

410 Seiten, Fr. 45.–

**(Sonderpreis für GEP-Mitglieder: Fr. 25.–)**

ISBN 3 7281 2111 8

Jetzt im Buchhandel erhältlich oder direkt  
zu bestellen bei:

**v/d/f**

Hochschulverlag AG an der ETH Zürich, ETH Zentrum,  
8092 Zürich, Tel. (01) 632 42 42, Fax (01) 252 34 03

# ID-C

Computersysteme für  
Büroadministration  
Architekten,  
Bauingenieure,  
Werbeagenturen und  
Visuelle Gestalter

**IDC AG Luzern**  
Langensandstrasse 74  
CH-6005 Luzern  
Telefon 041 40 45 80  
Fax 041 44 00 53

Beratung, Verkauf,  
Schulung und  
Unterstützung  
von Hard-  
und Software

Seit 8 Jahren  
offiz. Vertreter und  
Direktimporteur  
von ArchiCAD™

## JETZT MIT NOCH MEHR *Power*

**ArchiCAD 4.5 mit PowerPC nur auf Apple Macintosh!**

# ArchiCAD®

**Nach SIA-Erhebung der absolute Marktleader  
im schweizerischen CAD Bauwesen**

- Planerfassung in allen Masstäben 2D und 3D
- Photorealistische Berechnungen 2D/3D
- Darstellung von Schlagschatten
- Dynamische Vermessung
- Massenermittlung
- DXF Import/Export
- Autom. Fassaden- und Schnittgenerierung
- PowerPC-, Apple- und Windows-Versionen
- Parametrisierte 2D/3D-Architektur-Symbolbibliothek
- Zusatzprogramme Treppenmacher, PlotMaker und PlayBack



**Als Ergänzung zu ArchiCAD bieten wir Ihnen die komplette  
Bau-Lösung mit Mac+Bau, cumTerra und HouseMap.**

**Verlangen Sie unsere aktuellen Bündel-Preise!**

**IDC AG Luzern, Telefon 041 40 45 80**

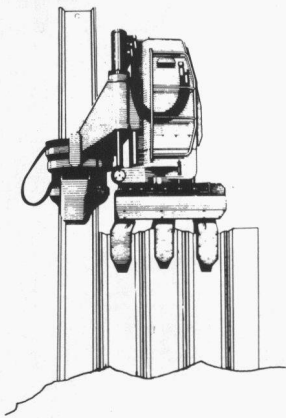

## SPUNDWÄNDE

Pressen  
und  
Ziehen  
mit dem  
Silent Piler

kein Lärm  
keine Erschütterung

**GEBR. BRUN AG**  
**BAUUNTERNEHMUNG LUZERN**  
Schützenmattstrasse 36  
6020 Emmenbrücke  
Telefon 041 505 555  
Telefax 041 555 077

# BRUN

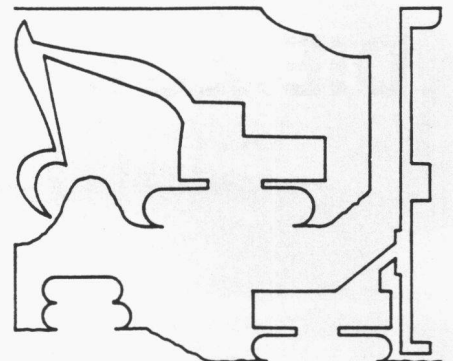

- Gesamtbaugruben
- Spezialarbeiten im Tiefbau

**TERRATECH AG 01/312 20 44**

ANSON liefert

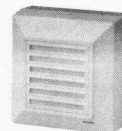

### Bad/WC-Venti MAICO PRO mit Mehrjahresgarantie

für Mehrfamilienhäuser und Siedlungen. Top-Qualität. 3 Jahre Vollgarantie. MAICO PRO 220 V nur 13 W 85 m<sup>3</sup>/h IP 44 Schutzklasse II. Motor für Dauerbetrieb ausgelegt, wartungsfrei. Weiss, auf Wunsch auch in allen NCS-Farben. — Wählen Sie für MFH und Siedlungen MAICO PRO — die neue Ventilatorengeneration mit Mehrjahresgarantie von: ANSON ZÜRICH

**ANSON AG 01/461 11 11**  
8055 Zürich Friesenbergstrasse 108

ANSON liefert

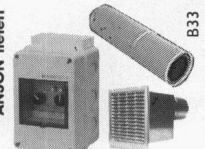

### alles Zubehör zu den Ventilatoren

Schalter, Steuerungen, Lüftungsrohre, Briden, Mauer- und Dachdurchführungen, Klappen, Wetterschutzgitter etc. für saubere, rationelle Montagen. Fragen Sie:

**... wählen Sie  
MAICO PRO!**



# Wo Sie die Architektur neuer Laden- konzepte kennenlernen.

**3. Fachmesse  
für Ladeneinrichtungen,  
Warenpräsentation  
und Verkaufsförderung.**

**9.-12. Feb. 1995**

# SHOP FAIR 95

**Messe Basel.**

Messe Basel, Shopfair 95, Postfach  
CH-4021 Basel, Telefon +41 61 686 20 20  
Telefax +41 61 686 21 89

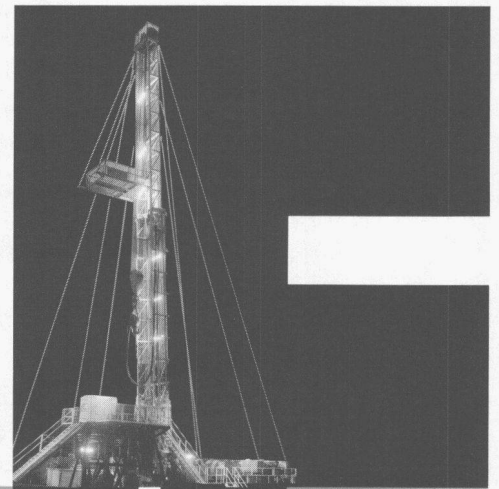



# ancoFIX®- Endverankerungen

Sind Verankerungslängen von  $7 \times \varnothing$  unmöglich?

**ancoFIX®**-Endverankerungen können diese Anforderung erfüllen!

Verlangen Sie die technische Dokumentation!

**ancoFIX®** - einfach, sicher, baustellengerecht -

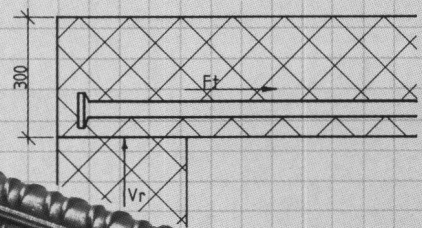
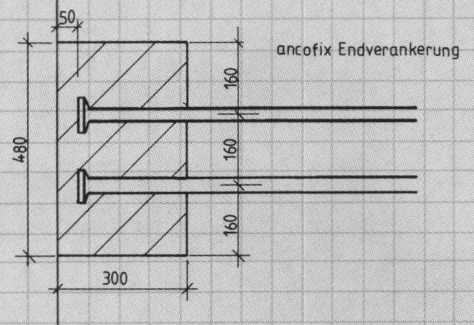

## ancotech

**Spezialbewehrungen**

Buchstrasse 6    Tel.: 01/884 67 00  
8112 Otelfingen    Fax: 01/844 26 00



# murfor® RE

Patent angem.

## Mauerwerksbewehrungen machen Mauerwerk sicher!

# ZZ

## ZZ ZIEGELEIEN

Postfach 8045 Zürich  
Telefon 01 468 21 11

*Erfolgreich inserieren im*  
**«Schweizer Ingenieur und Architekt»**

# ArchiCAD 2D/3D

**Zehn gute Gründe, warum ArchiCAD laut SIA-Statistik mit grossem Abstand Marktführer in der Schweizer Architektur ist.**

- 1** Weil **ArchiCAD** seit 1983 unter Einhaltung von SIA 400 ausschliesslich für den Architekten programmiert wurde und auch in Zukunft speziell auf die Belange des Architekten eingehen wird.
- 2** Weil **ArchiCAD** als vollintegriertes Architektur-CAD sowohl für Vorprojekt-Phase, Werk- und Detailplanung, Kostenschätzung mit Massenermittlung, etc. alle Arbeitsbereiche in einem Architekturbüro abdeckt.
- 3** Weil **ArchiCAD** traumhaft leicht zu bedienen ist und schon nach kurzer Zeit rationelles und kostensparendes Arbeiten ermöglicht.
- 4** Weil **ArchiCAD** im Grundpreis alles enthält und später keine Zusatzkosten entstehen.
- 5** Weil **ArchiCAD** keine Wartungsverträge braucht, Hotline gratis ist und von fachlich versiertem Support-Personal betreut wird.
- 6** Weil **ArchiCAD** in der Schweiz mit jährlichen Zuwachsraten von ca. 40% - und mehr als doppelt soviel Installationen wie die zweitplazierte Architektur-CAD-Applikation - eine zukunftssichere Investition ist.
- 7** Weil **ArchiCAD** als einziges Architektur-CAD sowohl auf dem Apple Macintosh Risc Power PC wie auch auf allen Windows Rechnern in absolut identischer Ausführung bei voller Datenkompatibilität läuft.
- 8** Weil **ArchiCAD** über alle Standard-Datenschnittstellen zu anderen CAD-Paketen verfügt und somit mit anderen Medienplanern korrespondieren kann.
- 9** Weil **ArchiCAD** in identischer Form in 50 Ländern und in 15 Sprachen zu den weltweit führenden Architektur-CAD zählt.
- 10** Weil **ArchiCAD** auch vom überlasteten Chef verstanden wird und er Herr im eigenen Hause bleibt...

Generalvertrieb für die Schweiz und das Fürstentum Liechtenstein  
**INGENIEUR- & PLANUNGSBÜRO BOGATZKI AG**  
 Bahnstrasse 102, CH-8105 Regensdorf, Telefon 01/870 05 01, Telefax 01/870 06 43

Vereinbaren Sie  
eine Demo mit uns!



Fabrikation von Isolier- und Baustoffen  
**CEWAG DÜDINGEN**  
 Fabrication de matériaux de construction

Murtenstrasse 25  
 3186 Dürdingen  
 Tel. 037/43 12 61  
 Fax 037/43 38 70

**Betonwaren**

- Kanalisationen / Strassenbau
- Gartenartikel, Verbundsteine, Böschungselemente
- Kamine, Kaminhüte
- Zement- und Kalksandsteine, Filterplatten

**Isolierplatten** **ISOTEX**

Mehrschichtplatten aus Holzwolle  
 Feuerhemmende, schallhemmende und thermische Isolationen



Mehrschichtplatten aus Holzwolle  
 HS - Hartschaum  
 SW - Steinwolle  
 LB - Leichtbau-Platten  
 AK - Akustik-Platten

Holz, ein edler und umweltfreundlicher Rohstoff

Gartenartikel

Spezialbetonrohre mit Glockenmuffe (SBR)  
 Durchmesser 25-125 cm

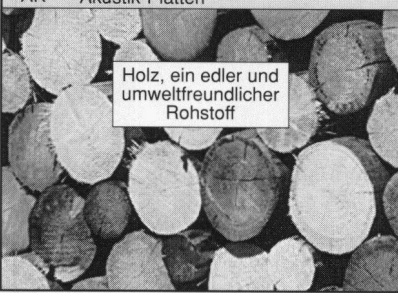



# Beurteilung bestehender Bauten

## Sammelband Tragwerksnormen 1892-1956

Mit der Publikation des Sammelbandes Tragwerksnormen erhält der Ingenieur erstmals lückenlos die notwendigen Unterlagen der in der Schweiz zwischen 1892 und 1956 erlassenen Verordnungen, Vorschriften und Normen, die es ihm erlauben, Bauten aus Stahl, Beton, Mauerwerk und Holz der ersten Hälfte unseres Jahrhunderts sicher zu beurteilen.

Der vorliegende Band enthält damit die Vorläufer der heute aktuellen Tragwerks- und Belastungs-normen, bis sie Mitte der 50er Jahre die Gestalt und Gliederung fanden, wie sie heute noch gelten.

Der Band gibt mit einer doppelseitigen grafischen Darstellung einen Überblick über die Entstehung und den Zusammenhang der alten Konstruktions- und Tragwerksnormen.

Enthalten sind die Abschnitte:

- Stahlbau
- Betonbau
- Lasten bzw. Einwirkungen auf Tragwerke
- Mauerwerk
- Holzbau

Die einzelnen Normen und Verordnungen sind als Faksimile direkt nach den Originalen, die heute in Archiven verwahrt werden und nicht mehr ohne weiteres zugänglich sind, sorgfältig reproduziert und numeriert.



### Bestellung

- Ich (wir) bestelle(n) ..... Exemplar(e)  
**Sammelband**  
**Tragwerksnormen 1892-1956**

Name / Vorname .....

.....

Adresse .....

PLZ / Ort .....

- SIA-Mitglied       Nichtmitglied

Datum / Unterschrift .....

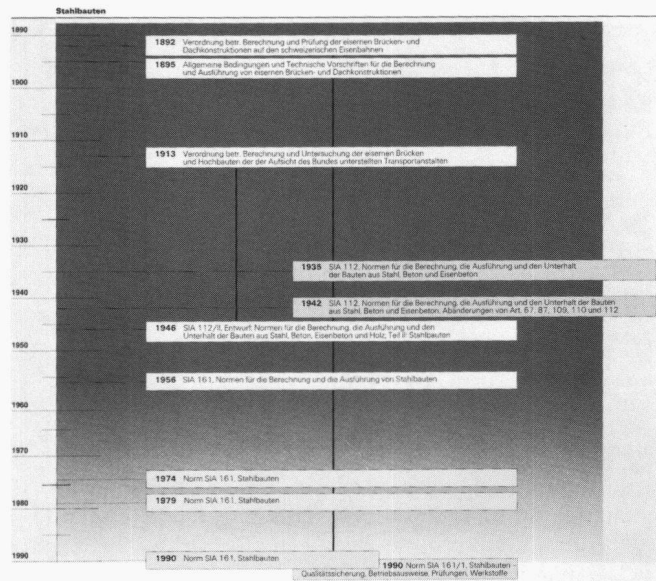

Format und Umfang: A4 quer, 310 Seiten

Einband: Prägelaminage

Preis: Nichtmitglieder

Fr. 230.-

SIA-Mitglieder

Fr. 145.-

Schweizerischer Ingenieur-  
 und Architekten-Verein  
 Selnaustrasse 16

8039 Zürich

Telefax 01 201 63 35