

Objektyp: **Advertising**

Zeitschrift: **Schweizer Ingenieur und Architekt**

Band (Jahr): **114 (1996)**

Heft 26

PDF erstellt am: **12.07.2024**

Nutzungsbedingungen

Die ETH-Bibliothek ist Anbieterin der digitalisierten Zeitschriften. Sie besitzt keine Urheberrechte an den Inhalten der Zeitschriften. Die Rechte liegen in der Regel bei den Herausgebern. Die auf der Plattform e-periodica veröffentlichten Dokumente stehen für nicht-kommerzielle Zwecke in Lehre und Forschung sowie für die private Nutzung frei zur Verfügung. Einzelne Dateien oder Ausdrucke aus diesem Angebot können zusammen mit diesen Nutzungsbedingungen und den korrekten Herkunftsbezeichnungen weitergegeben werden. Das Veröffentlichen von Bildern in Print- und Online-Publikationen ist nur mit vorheriger Genehmigung der Rechteinhaber erlaubt. Die systematische Speicherung von Teilen des elektronischen Angebots auf anderen Servern bedarf ebenfalls des schriftlichen Einverständnisses der Rechteinhaber.

Haftungsausschluss

Alle Angaben erfolgen ohne Gewähr für Vollständigkeit oder Richtigkeit. Es wird keine Haftung übernommen für Schäden durch die Verwendung von Informationen aus diesem Online-Angebot oder durch das Fehlen von Informationen. Dies gilt auch für Inhalte Dritter, die über dieses Angebot zugänglich sind.

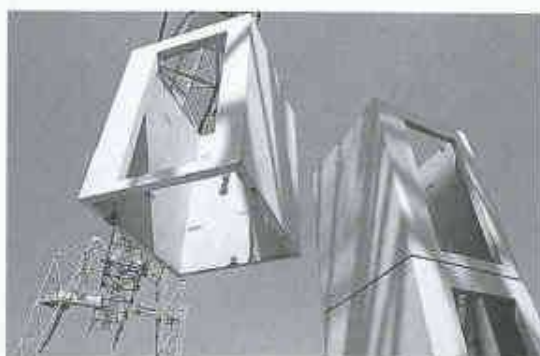

Das Drumherum für jeden Aufzug. Ob der geplante Aufzug der Norm entspricht oder nicht, wir stellen Ihnen den perfekt passenden Schacht dazu her. Sei es für Innen- oder Aussenanlagen, sei es für Neu- oder Umbauten: Unsere schalldämmenden, mit allen Einlageteilen versehenen Aufzugschächte werden schnell und rationell hergestellt, geliefert und versetzt. Wenn Sie uns noch heute anrufen, werden Sie die detaillierte Aufzugschacht-Dokumentation schon morgen in Ihrem Briefkasten finden.

BRODTBECK BETONTECHNIK

Brodbeck AG

Portlandcement und Betonelemente
Hardstrasse 42 CH - 4133 Pratteln
Tel. 061 826 11 12 Fax 061 821 53 50

Die Installations- technik der Zukunft

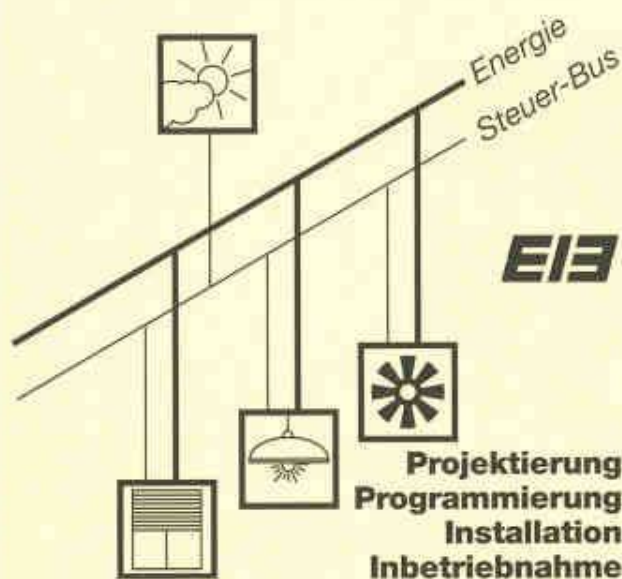

**BAUMANN
KOELLIKER
ZÜRICH**

Nüscherstrasse 32, Postfach, 8021 Zürich
Telefon 01/217 37 37, Telefax 01/217 35 66

PRE SYN MÖRTEL



Ein Begriff für Qualität und Wirtschaftlichkeit

PRE SYN Top-Floor^{plus}



Vom konventionellen Zementüberzug ...
... zum wirtschaftlichen Fließunterlagsboden



Zukunftsweisend dank Wirtschaftlichkeit und
Qualität



Qualität die überzeugt!

Fenster • Fassaden



Ästhetik, Wirtschaftlichkeit und bauphysikalische Anforderungen in Einklang zu bringen, ist das Ergebnis ausgereifter Konstruktionen. Qualitätstbewusstsein und partnerschaftliche Zusammenarbeit sind nur einige der Voraussetzungen für ein gutes Gelingen in dieser vielfältigen Branche.

Wir informieren Sie gerne kompetent und ausführlich.

Tuchschnid



Tuchschnid AG CH-8501 Frauenfeld Telefon 052/726 81 11
Tuchschnid Constructa AG CH-5045 Meggen Telefon 041/377 40 04

PRESYN AG

Industrie Neuhof 9, 3422 Kirchberg, Tel. 034-45 63 66, Fax 034-45 74 31

QUALITÄT VERBINDET.

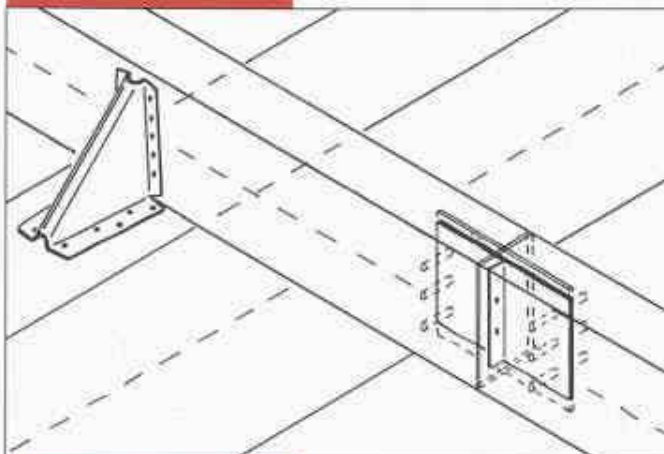

**T-PROFIL ALU:
DAMIT ALLES
LEICHTER WIRD.**

Die winklig oder stumpf zusammengeführte Verbindung von Balken wird jetzt ganz leicht; mit dem neuen T-Profil Alu von BMF. Leichte Montage: Dank großer Variabilität läßt sich diese neue BMF-Erfindung jedem Winkel exakt anpassen. Leichte Lagerhaltung: ein T-Profil für alle Verbindungen – schnell, sicher und stark.

Leichte Entscheidung: Diese neue BMF-Neuheit aus halt- und belastbarem Aluminium bietet alle

Vorteile einer optimalen Holzverbindung.

Wir machen es Ihnen ganz leicht, mehr über das neue BMF-T-Profil Alu zu erfahren: Anruf oder Fax genügen.



BMF HOLZVERBINDER GMBH

STOCKENSTRASSE 22 · CH-9249 ALGETSHAUSEN · TEL.: (071) 950 33 37 · FAX: (071) 952 66 51

ID-C

Computersysteme für:
Büroadministration
Architekten,
Bauingenieure,
Werbeagenturen und
Visuelle Gestalter

IDC AG Luzern
Langensandstrasse 74
CH-6005 Luzern
Telefon 041 368 20 79
Fax 041 368 20 79

Beratung, Verkauf,
Schulung und
Unterstützung
von Hard-
und Software

Seit 9 Jahren offizieller
Anbieter und
Direktimporteur
von ArchiCAD

JETZT MIT NOCH MEHR *Power*
ArchiCAD mit PowerPC nur auf Apple Macintosh!

ArchiCAD®

**Mit Virtual Reality nur auf Apple
Macintosh! Der absolute Marktleader
im schweizerischen CAD Bauwesen.**

Info Coupon ausfüllen, ausschneiden und senden oder faxen an:
IDC AG Luzern, Langensandstrasse 74, 6005 Luzern, Fax 041 368 20 79

Info

- ArchiCAD Vorführung
- ArchiCAD Bundle-Angebote
- ArchiCAD Umsteiger Angebote
- MAC/WIN Grundkurs
- MAC/WIN ArchiCAD Grundkurs 1+2
- MAC/WIN ArchiCAD Werkplankurs
- MAC/WIN ArchiCAD Spezial/Projektkurs

Firma _____
Name / Vorname _____
Adresse _____
PLZ / Ort _____
Telefon _____

Die AGI-Gruppe
Eff. Mal in der Schweiz



Planer-Tip Nr. 5: «Dämmung von Glasflächen»



1 Verglaste Gebäude-
flächen als Energie-
lecks? Ab jetzt Geschichte – dank
einer TWD-Innovation von
AGI.



2 Markante Energie-
ersparnisse und Kosten-
senkungen – Sanierungs-
nutzen, die beim Bauherrn
gut ankommen.

AGICELL®
MONIFLEX

3 Die High-Tech-Energie-
bremse macht's möglich:
AGICELL ist transparent,
pflanzlich und federleicht.

NEU



4 Ihr einfacher Weg zu
mehr Info?
Kopieren und **faxen Sie**
uns Ihre Visitenkarte,
Stichwort «Glas-Isolierungen»

AGI Marketing, Schützenstrasse 32, 8400 Winterthur
Tel. 052 - 269 04 69, Fax 052 - 269 04 70

 **dämmen schützen raumgestalten**

Für das häusliche Klima: Heizkörperventile von EGRO

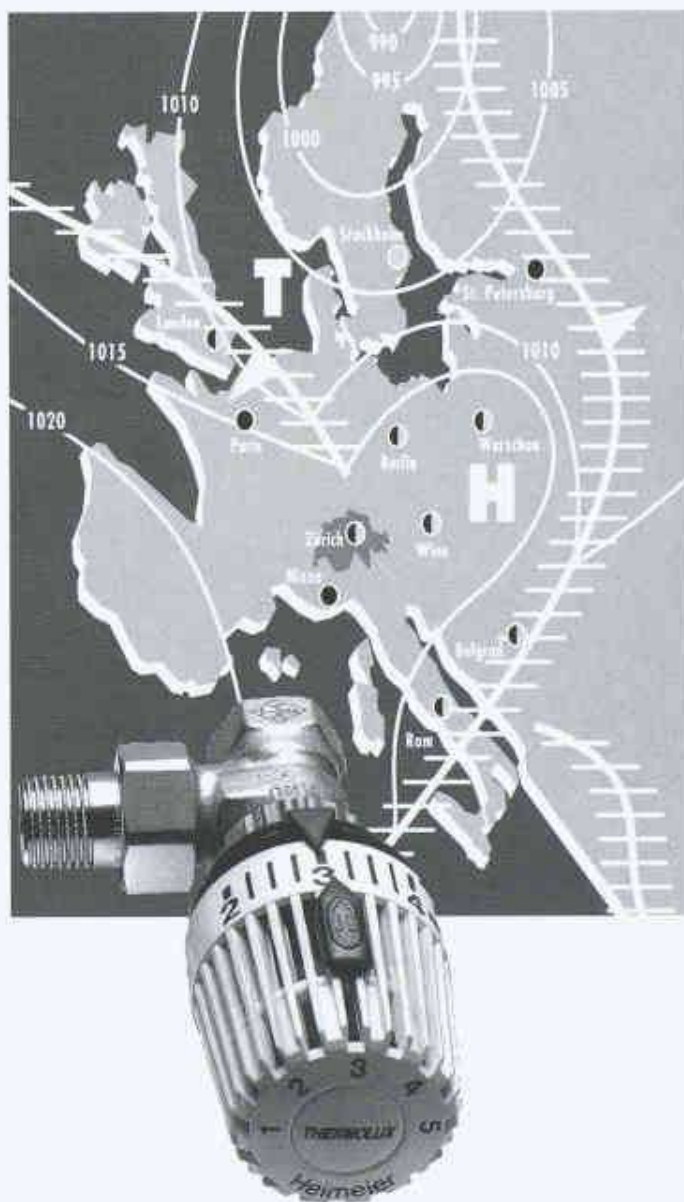

Ideales Raumklima ist keine Hexerei – Unsere
Armaturen der Marken **Oederlin** und **Heimeier**
sind Produkte jahrzehntelanger Erfahrung auf
dem Heizungsgebiet.



EGRO AG
CH-5443 Niederrohrdorf
Tel. 056/485 95 95
Fax 056/496 55 93

ZZ KAMINWERK
Ihr Partner für den Kaminbau

**ZZ Ziegeleien
Kaminwerk**
Badstrasse 36
Postfach
CH-6312 Döttingen
Tel. 056/245 70 77
Fax 056/245 70 33

Binningenstrasse 86
Postfach
CH-4123 Altwiswil
Tel. 061/481 06 52
Fax 061/481 91 00

Das hochwertige Kaminsortiment

SCHIEDEL
Isolierkaminsystem hinterlüftet

ISOLIT-TECHNOSTAR®
PVDF-Kunststoff-Abgassystem

SCHIEDEL
Keramik Abgassystem

ISOLIT-S®
Keramik Schachtkaminsystem

A

Auf die Spitze treiben
Hochparterre schreibt
auch über Typografie

**HOCH
PARTERRE**

Ich möchte ein Probeabo (2 Ausgaben für 15 Franken)

Name

Adresse

PLZ/Ort

Bitte versenden an: Hochparterre, Industriestrasse 57,
8152 Glattpfugge oder faxen an: 01 811 17 30

Stellenangebote

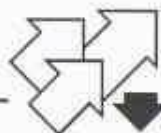

Max Steiner & Partner

Wünschen Sie eine berufliche Aktivität, welche es Ihnen ermöglicht, Ihre fachlichen Fähigkeiten mit einem sozialen Engagement zu verbinden?

Hier ist ein nicht alltägliches Angebot. Unser Auftraggeber, der

ASiV⁺
SCHWEIZERISCHER PARALEL VERBAND
ASSOCIATION SUISSE DES PARALEL
ASSOCIAZIONE SVIZZERA DEGLI AVVOCATI

befasst sich mit den Anliegen behinderter Menschen. Die Verwirklichung eines auch von behinderten Personen nutzbaren Lebensraumes ist sein primäres Anliegen. Er sucht durch uns einen qualifizierten

Ressortleiter Bau und Verkehr

Sie sind u.a. für die folgenden Aufgaben zuständig:

- Sensibilisierung verschiedener Gremien für die Anliegen behinderter Menschen, speziell im behindertengerechten Bauen
- Unterstützung der Bauberater in den Aussenstellen des SIV und Organisation des Erfahrungsaustausches
- Beratung bezüglich behindertengerechten Bauens bei Bauvorhaben
- Ausbau und Betreuung der fachspezifischen Dokumentation

Sie verfügen über eine solide haufachliche Ausbildung – z.B. dipl. Architekt HTL oder dipl. Bauingenieur HTL – und mehrjährige Berufserfahrung auf der vorwiegend planerischen Seite.

Sie zeichnen sich durch fachliche Kompetenz, Kontaktfähigkeit und beratenerische Überzeugungskraft aus. Je nach beruflicher Situation kann ein Anstellungsverhältnis zwischen 50 und 100% diskutiert werden.

Der Beauftragte, Max Steiner, freut sich auf Ihre Kurzbewerbung. Seit über 25 Jahren in der Kaderselektion tätig, bürgt er für eine diskrete Behandlung Ihrer Kandidatur.

Max Steiner & Partner

Personalberatung

Schulstrasse 29 Postfach 8050 Zürich Telefon 01/312 34 40 Fax 01/312 34 88

Holzschutz **Maag**

Die naturnahe Alternative im vorbeugenden Holzschutz

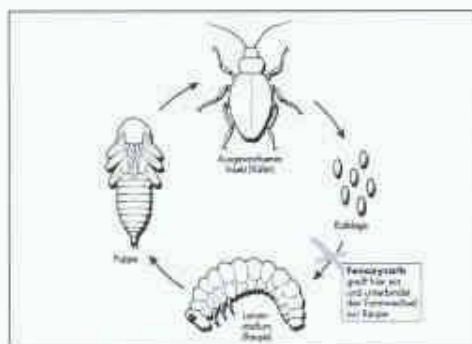

Der neue Wirkstoff

Fenoxycarb greift gezielt in den Entwicklungszyklus von Schadinsekten ein und unterbindet auf naturnahe Weise das Schlüpfen von Larven.

Hydrosan[®] FC

Imprägnierkonzentrat mit Fenoxycarb für Tauchbäder; wirkt auch gegen Primärbläue und andere Schimmelpilze.



Xerotin[®] Emulsion

Imprägnierkonzentrat mit Fenoxycarb für Spritzbehandlungen; wirkt auch gegen Primärbläue und andere Schimmelpilze.

® - Reg. Trademark

Giftklasse 4: Hydrosan FC
Warnung auf Packung beachten.
Giftklasse frei: Xerotin Emulsion

Fenoxycarb - der Natur abgeschaut

Dr. R. Maag AG, 8157 Dielsdorf