

Objektyp: **Advertising**

Zeitschrift: **Schweizer Ingenieur und Architekt**

Band (Jahr): **115 (1997)**

Heft 3

PDF erstellt am: **04.07.2024**

### **Nutzungsbedingungen**

Die ETH-Bibliothek ist Anbieterin der digitalisierten Zeitschriften. Sie besitzt keine Urheberrechte an den Inhalten der Zeitschriften. Die Rechte liegen in der Regel bei den Herausgebern. Die auf der Plattform e-periodica veröffentlichten Dokumente stehen für nicht-kommerzielle Zwecke in Lehre und Forschung sowie für die private Nutzung frei zur Verfügung. Einzelne Dateien oder Ausdrucke aus diesem Angebot können zusammen mit diesen Nutzungsbedingungen und den korrekten Herkunftsbezeichnungen weitergegeben werden. Das Veröffentlichen von Bildern in Print- und Online-Publikationen ist nur mit vorheriger Genehmigung der Rechteinhaber erlaubt. Die systematische Speicherung von Teilen des elektronischen Angebots auf anderen Servern bedarf ebenfalls des schriftlichen Einverständnisses der Rechteinhaber.

### **Haftungsausschluss**

Alle Angaben erfolgen ohne Gewähr für Vollständigkeit oder Richtigkeit. Es wird keine Haftung übernommen für Schäden durch die Verwendung von Informationen aus diesem Online-Angebot oder durch das Fehlen von Informationen. Dies gilt auch für Inhalte Dritter, die über dieses Angebot zugänglich sind.





## *Der Unsichtbare*

Mit dem ITS 96 hat DORMA einen Gleitschienen-Türschließer entwickelt, der sich in nahezu alle Türen mit einer Türblattstärke von mehr als 45 mm verdeckt einbauen läßt. Zugleich sorgt der unübertroffene Lineartrieb mit seiner herzförmigen Nockenscheibe für einen beispielhaften Begehkomfort. Er ist geprüft in Anlehnung an

**DIN 18 263 Teil 2**

Prüfzeugnis Nr. 12 0376 9 94

und ist somit für Brandschutz-türen zugelassen.

Damit ist DORMA einmal mehr einen entscheidenden Schritt voraus.

DORMA Suisse  
Rosswiesstrasse 27  
CH-8608 Bubikon  
Tel. 055/ 253 42 60  
Fax 055/ 253 42 65

28.1.-1.2.97  
**SWISS  
BAU 97**  
Messe Basel.  
Halle 204 Stand M36



Qualitätsgesicherte Fertigung  
nach DIN ISO 9002,  
EN 29002,  
BS 5750.  
Zertifiziert und überwacht  
durch BSI Quality Assurance  
Reg.-Nr. Q 6423, FM 10756





# TREFFPUNKT BASEL

**Wir präsentieren Ihnen unsere  
Neuheiten in der Halle 222,  
Stand B42**

**28.1. - 1.2.97**

**SWISS  
BAU 97**

**Messe Basel.**

- Wärmegedämmte Pfosten/Riegelkonstruktion VISS-TV 1 Vertikal und 1 Schräg mit Rahmenmaterialgruppe 1 nach DIN 4108
- Wärmegedämmte Faltschiebewand SCHÜCO ROYAL S 70F
- Wärmegedämmte Parallel-Abstell-Schiebe-Kipp-Türe (PASK), SCHÜCO ROYAL S 65
- Wärmegedämmte Hebe-Schiebe-Türe SCHÜCO ROYAL S 120
- Türe mit elektromagnetischem Verschluss, System ECONOMY
- Türe mit Fingerschutz, System ECONOMY
- Fenster und Balkontüre Connex „clips“, Flügelabdecksystem Holz-Metall

Jansen AG, 9463 Oberriet SG  
Stahlröhrenwerk, Kunststoffwerk  
Telefon 071-763 91 11  
Telefax 071-761 22 70



**Unsere Standmannschaft freut sich auf  
Ihren Besuch. Bis bald in Basel!**

# JANSEN



# WINKHAUS highControl

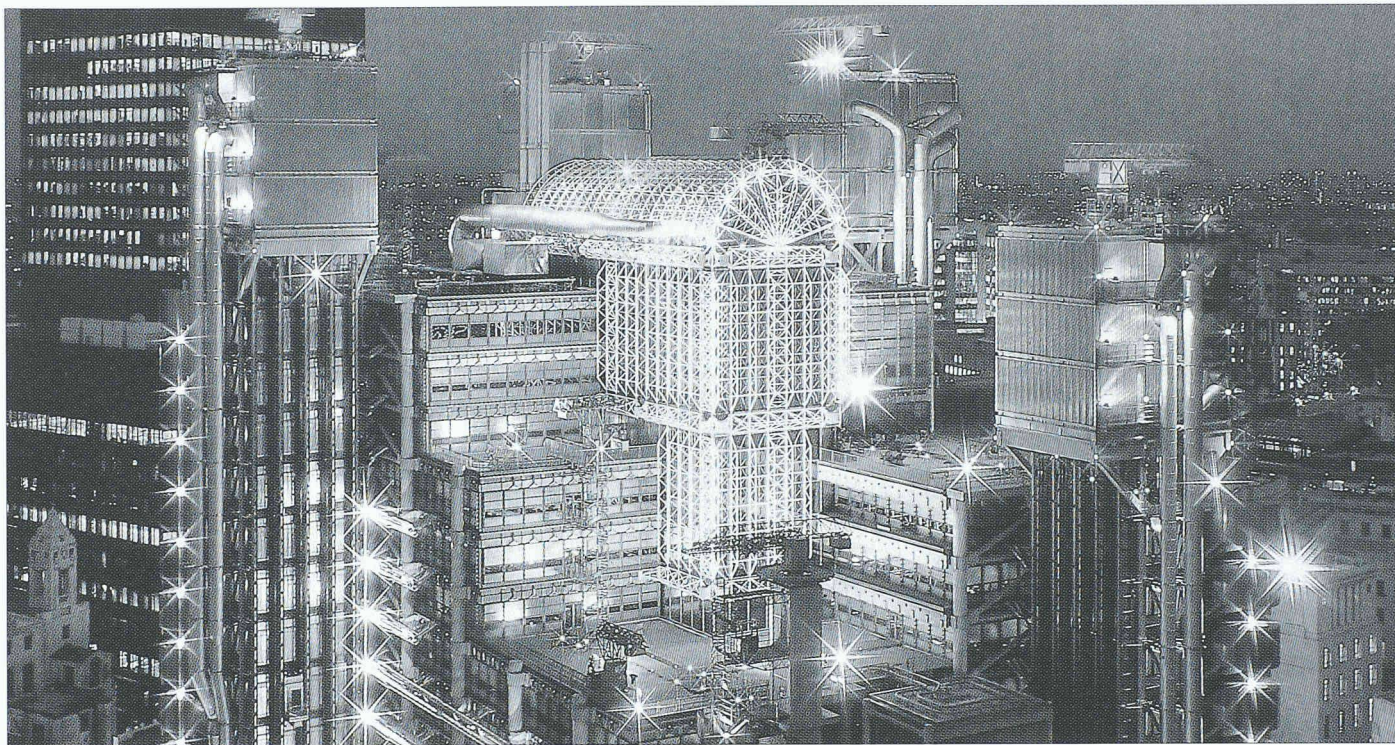

## KONTROLLIERTE NATÜRLICHE LÜFTUNG FÜR MODERNE ARCHITEKTUR.

**Natürliche Lüftung bei jedem Wetter: sensorgesteuert und vollautomatisch.**

Ob Sommer oder Winter, mit WINKHAUS highControl schaffen Sie angenehme Raumluft in Bauobjekten aller Art.

Denn sensorgesteuerte Motoriken öffnen und schließen Fenster und Fenstertüren automatisch.

Die highControl-Sensormodule reagieren auf Wind, Regen und Licht sowie Raumtemperatur, Raumfeuchtigkeit und Raumluftgüte.

**Mehr Möglichkeiten für die Glasarchitektur.**

Das WINKHAUS highControl-Programm ermöglicht Lösungen zur natürlichen Lüftung, ohne den gestalterischen Freiraum einzuschränken.

Fordern Sie unseren Prospekt an, und informieren Sie sich über die

vielfältigen Möglichkeiten zur natürlichen Lüftungsregelung mit WINKHAUS highControl!



**WINKHAUS TECHNIK**  
Allmendstrasse 30  
8320 Fehraltorf  
Tel. 01 956 51 61  
Fax 01 956 51 69

SWISSBAU Halle 222 Stand A72

**WINK  
HAUS**

**highControl**

INTELLIGENZ IM FENSTER.

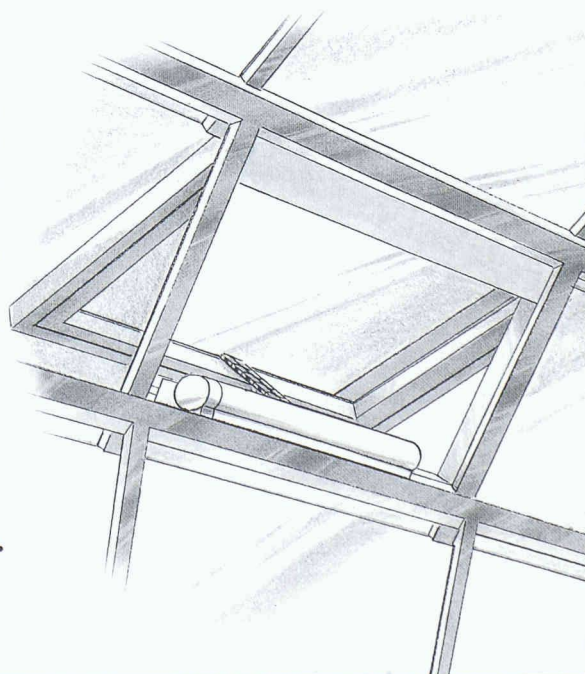



# Baurechts- tagung 1997

an der Universität  
Freiburg

deutsch:

4./5. März oder  
11./12. März 1997

**Referierende:** Prof. Peter Gauch, Freiburg; Prof. Pierre Tercier, Freiburg; Dr.iur. Hugo Casanova, Freiburg; Dr.iur. Anton Egli, Luzern; Prof. Peter Hänni, Freiburg; Dr.iur. Roland Hürlimann, Baden/Zürich; Dr.iur. Hans Nigg, Winterthur; Prof. Marc Pieth, Basel; Fürsprecher Peter Rechsteiner, Zürich; Prof. Jörg Schmid, Freiburg; Dr.iur. Rainer Schumacher, Baden/Zürich; Bundesrichter Hans Peter Walter, Lausanne; Prof. Beatrice Weber-Dürler, Zürich; Prof. Ulrich Zimmerli, Bern

**Tagung auf französisch:** 6./7. März 1997

## Die Themen:

- Die Liberalisierung des Baumarkts
- Der Baustreit
- Bauimmissionen
- Jüngste Rechtsprechung und Aktualitäten
- Der Unternehmer und seine Rechnungen
- Korruption - Ein Thema?
- Die Staatshaftung im Bauwesen
- Das Leistungsmodell 95
- Bauversicherungen
- Hauseigentum und Steuern
- „Discussion permanente“  
im öffentlichen und privaten Recht
- Das Angebot des Unternehmers

Preis: Fr. 400.-

(inkl. Vortagung, Tagungsunterlagen, Zeitschrift Baurecht 1997/98)

**Seminar für Schweizerisches Baurecht,  
Universität Freiburg, Ch. des Grenadiers 2,  
1700 Freiburg**

**Tel. 026 300 80 40; Fax 026 300 97 20**

✂-----

Ich interessiere mich für die Baurechtstagung und hätte gern die Unterlagen.  
 Ich melde mich für die Baurechtstagung an:  4./5. März 1997  11./12. März 1997

Name:

Adresse:



# CADdy live!

NIC Thür. Imfeld.

**SWISSBAU**  
Halle 101  
Stand B27

- CAD Tiefbau/Hydraulik/  
Kanalplanung/Kanalkataster/  
Allg. Leitungskataster
- GIS
- Strassenbau/Bahnbau/  
Vermessung/Vektorisierung
- Städteplanung
- CAD Hochbau/Bewehrung/  
Stahlbau/Architektur

Lernen Sie die **CADdynamischen** Möglichkeiten aus der Nähe kennen. Systemoffene Programmpakete für Architekten und Ingenieure. Verschiedenste Bereichsmodule, die sich problemlos integrieren und leicht bedienen lassen. Für durchgängige, fachübergreifende Planungsabläufe. Für mehr Effizienz.



Ingware GmbH  
Bau-Informatik

Seestrasse 78  
CH-8703 Erlenbach  
Telefon 01-910 34 34  
Telefax 01-910 34 35  
www.caddy.de



## Zukunftssicherung?

**SWISS  
BAU 97**

Halle 101, Stand B09

**Jetzt erst recht!**

Unternehmensberatung für Qualitätsmanagement,  
Umweltmanagement und Arbeitssicherheit



6227 Rickenbach LU, Tel. 041 - 932 04 04

**DER SPEZIALIST FÜR DIE BAUBRANCHE**



## Kein Ärger beim Sanieren mit einem Qualitäts-Kamin von Rutz.

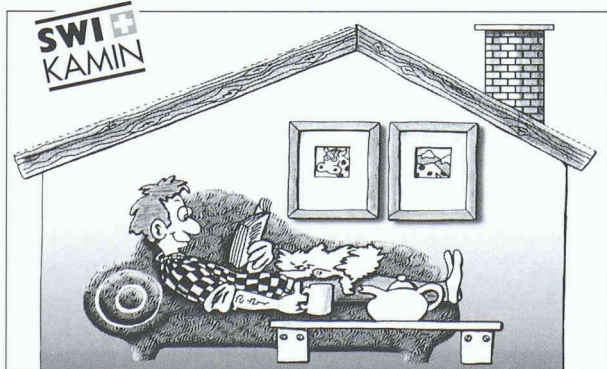

**Alle sind zufrieden:**

- Der Heizungsinstallateur
- Der Hauseigentümer
- Die Bewohner

**RUTZ  
KAMINBAU**

**DER NAME FÜR KAMINE**

RUTZ KAMINBAU AG  
Wibachstr. 3 • Postfach • CH-8153 Rümlang  
Telefon 01-817 13 11 • Fax 01-817 24 33

**Setzen Sie auf Kompetenz.**

# Lager-Regale

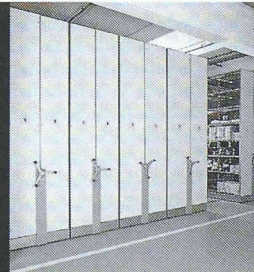

**ERREX®**

Jeden Centimeter Platz im Lager wirtschaftlich nutzen!

HW-Lager-REGALE – robust, schnell montiert, beliebig ausbaubar.

**HW-REGALE AG**

Herbert Weishaupt  
Riedgrabenstr. 10, 8153 Rümlang  
Tel. 01 817 25 55, Fax 01 817 34 24

## Platzgewinn mit System

Ja, ich möchte mehr über die zahlreichen Vorteile dieses bewährten Lager-Regalsystems wissen!

Firma \_\_\_\_\_

Adresse \_\_\_\_\_

Kontaktperson \_\_\_\_\_

Tel. Nr. \_\_\_\_\_

Fax Nr. \_\_\_\_\_



Bitte Coupon einsenden an:

HW-REGALE AG  
Riedgrabenstrasse 10  
CH-8153 Rümlang

**Halle 113, Stand B01**



Wollten Sie nicht schon immer flexibel, rasch und preisgünstig bauen?

# Wandlungsfähig.

Halle 101  
Stand C06

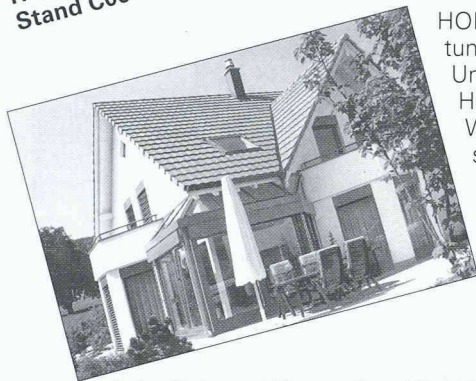

HOMOGEN 80, die Platte aus Holz für fortschrittliches Bauen, bietet volle planerische Gestaltungsfreiheit, kurze Bauzeit, beste Wärmedämmung und ein gesundes Wohnklima. Und – so ganz nebenher – ist das Bauen mit HOMOGEN 80 auch noch kostengünstig. HOMOGEN 80 verarbeitet auch ein renommiertes Holzbauunternehmen in Ihrer Nähe. Wenn auch Sie wandlungsfähig genug sind, sich für das Bauen mit Holz zu interessieren, sollten Sie Unterlagen über HOMOGEN 80 anfordern bei der Koordinationsstelle der Holzbaunternehmen:

Hans Christen, 5610 Wohlen.  
Tel. 056-622 25 30, Fax 056-622 60 00

**Die Steinzeit ist vorbei.  
Bauen mit System. Bauen mit Holz.**



## SYSTEMHOLZBAU HOMOGEN 80:

Artho Holz- und Elementbau AG, 8735 St. Gallenkappel • Biberbau AG, 8836 Biberbrugg • Bisang AG, Systembau, 6403 Küssnacht a.R.  
Burkart Holzbau AG, 5644 Auw • Hürlimann AG Holzbau, 8340 Hinwil • Kaufmann Holz + Bau AG, 4323 Wallbach  
Xaver Keiser Zimmerei Zug AG, 6300 Zug • Gebr. Roth, Zimmerei, 4242 Laufen • Späti AG, Holzbau, 4512 Bellach  
Spöri Holzbau AG, 3607 Thun • Ernst Thommen AG, Holzbau, 8902 Urdorf • Trüssel Holzbau, 6214 Schenkon

## renovaPro<sup>®</sup>

Planungsinstrument für die Bauerneuerung

**renovaPro<sup>®</sup>** ist das Planungsinstrument für die Bauerneuerung. Das EDV-Werkzeug **renovaPro<sup>®</sup>** erweitert das Modell der Grobdiagnose IPBAU. **renovaPro<sup>®</sup>** kann im gesamten Projektierungsprozess der Bauerneuerung eingesetzt werden. Mit **renovaPro<sup>®</sup>** wird der Planungsaufwand von der Zustandserfassung bis zum Bauprojekt und zum Kostenvoranschlag entscheidend reduziert.

Die bedienerfreundliche Software läuft unter Windows 3.x, Windows 95 und Windows NT. Profitieren Sie dank **renovaPro<sup>®</sup>** und verlangen Sie die Dokumentation.

 Ingware Sursee Bau-Informatik  
Wassergraben 6, Postfach, 6210 Sursee  
Tel. 041 922 05 05, Fax 041 922 05 06



## Zentralschweizer

# Baumaschinen-Messe LUZERN

**Fachmesse für Baumaschinen und Baugeräte mit Sonderschau «Lerne Maurer» und Occasionenmarkt**

**7. BAUMAG 12.-16. Febr. 97**  
**Täglich 9-18 Uhr**

Bitte öffentliche Verkehrsmittel benutzen

**Messegelände Allmend Luzern**

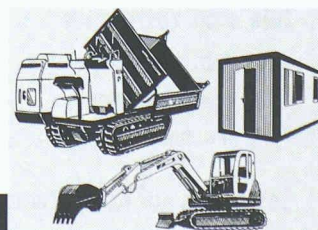
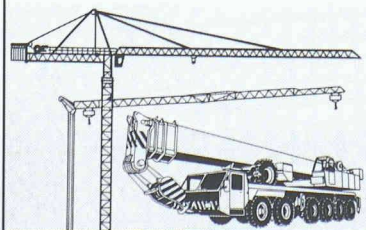



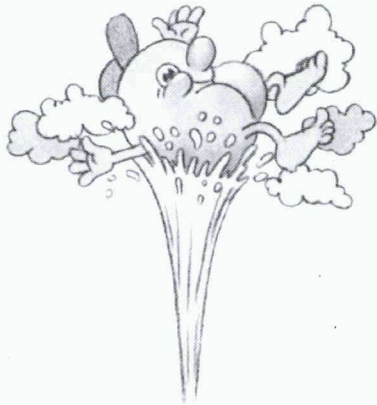

**Es gibt nichts Herrlicheres, als den  
clos o mat direkt von der CD zu importieren.**

**Und die gibt es gratis  
für alle Planer und Architekten  
an der SWISSBAU '97  
in der Halle 331 - am Stand B14**



**Sagen Sie  
Ja zum GrünDach!**

**...auf der Swissbau 97  
Halle 115, Stand DO 2**

ZinCo AG  
Dachbegrünungssysteme  
Grubenstrasse 26  
CH-3072 Ostermündingen 2

Telefon 031 939 31 91  
Telefax 031 939 31 99

**cubus**  
SOFTWARE

Eggbühlstrasse 20  
CH - 8052 Zürich  
Telefon 01 302 13 00  
Telefax 01 302 19 11

28.1.-1.2.97  
**SWISS  
BAU 97**  
Messe Basel.

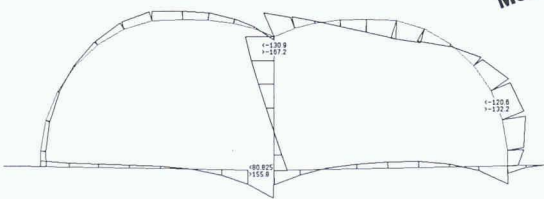

**Computerstatik für das Bauingenieurwesen**

- CEDRUS-3plus:** Platten und Scheiben mit Finiten Elementen, Dynamikmodul, Vorspannmodul
- STATIK-3:** Lineare Stabstatik mit grafischer 2D- und 3D-Eingabe, 2. Ordnung, Dynamik, Stabilität, Vorspannung, Antwortspektren
- STATIK-2N:** Nichtlineare 2D-Stabstatik
- FAGUS-3:** Querschnittsberechnungen Stahl-/Spannbeton, mit grafischer Eingabe
- LARIX-2S, 2G, 2M:** Grundbauprogramme
- AVENA:** Nachweis und Bemessung von Stahlstäben
- PYRUS:** Nichtlineare Stützenberechnung
- FERRO-2:** Eisenlisten

# Paletten-Regale

SAFIM

Grossgüter und Paletten,  
rational, wirtschaftlich  
und platzsparend lagern!

HW-Paletten-REGALE –  
robust, schnell montiert,  
beliebig ausbaubar.

**HW-REGALE AG**  
Herbert Weishaupt  
Riedgrabenstr. 10, 8153 Rümlang  
Tel. 01 817 25 55, Fax 01 817 34 24

**Platzgewinn mit System**  
Ja, ich möchte mehr über die zahlreichen Vorteile dieses bewährten Paletten-Regalsystems wissen!

Firma \_\_\_\_\_  
Adresse \_\_\_\_\_  
Kontaktperson \_\_\_\_\_  
Tel. Nr. \_\_\_\_\_ Fax Nr. \_\_\_\_\_

Bitte Coupon  
einsenden an: HW-REGALE AG  
Riedgrabenstrasse 10  
CH-8153 Rümlang

**Halle 113, Stand B01**



Wirksam entwässern?

**scheco** weiss wie!

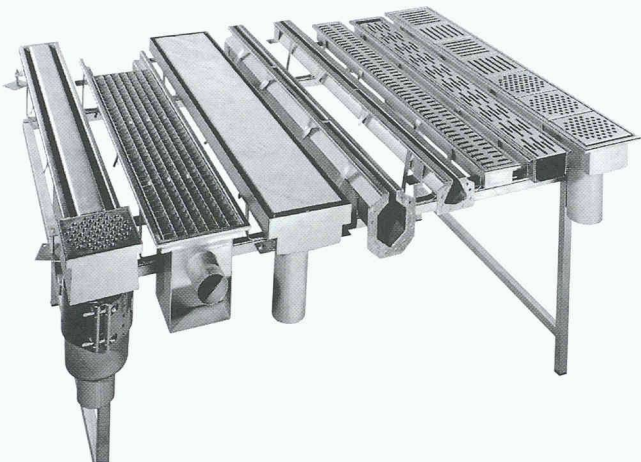

Massgefertigte Scheco-Rinnen und Bodenwannen mit eingebautem Gefälle und Sifon sind für uns eine willkommene Herausforderung. Kurze Lieferfristen, absolute Termingarantie.

Unsere Herren B. Mühle und L. Scheiwiler unterstützen und beraten Sie gerne bei Ihrer Planung.

SCHECO AG      Hegistrasse 41      Telefon 052 244 02 93  
Entwässerungstechnik      8404 Winterthur      Fax      052 244 02 90

## CAD-Praxis für Chefs:

in 90 (neunzig) Sekunden  
digitalisieren wir einen Plan  
*und generieren*  
Flächen und kub. Berechnungen,  
det. KV und  
Leistungsverzeichnisse.

**SwissBau, Halle 101, Fertighäuser  
Stand E07, MOOS-Systemplanung  
Otto Kober AG, 7500 St. Moritz  
Tel./Fax 081 833 67 75**

auf PcBat-Windows ab Vorlage  
auf Papier

**AscoTherm<sup>2002</sup>: Die Schweizer  
Hochleistungs-Bodenkonvektoren  
für angenehme Wärme und  
höchste Behaglichkeit**

**Katalog mit Auslegedaten und Zubehör**

# SCHMIDLIN

Schmidlin ASCO Metallbau AG · CH-4222 Zwingen  
Telefon 061/761 70 00 · Telefax 061/761 11 84

**Halle 300, Stand C 59**



**Werkzeuge für CAD,  
Digital Imaging/Design  
und virtuelle Welten**

26 Stunden High-Tech-Information

- Animation
- Architektur
- Avatars und Agenten
- Bauwesen
- CAD/CAM
- CIM
- Collaborative Design
- Computer Art
- Computergrafik-Zubehör
- Dienstleistungen
- Digitale Fotografie
- Digital Imaging
- Electronic Publishing
- Geoprocessing
- Grafik-Peripherie
- Grafik-Plattformen
- Grafik-Software
- Internet
- Intranet
- Java, HTML, VRML, ActiveX
- Managementgrafik
- Mathematics
- Modellierwerkzeuge
- Multimedia
- Netzwerke
- Plug-Ins, Browsers
- Posterproduktion
- Programmierumgebungen
- Remote Sensing
- Simulation
- Video Editing
- Virtual Classroom
- Virtual Reality
- Visual Design
- Virtuelle Räume
- Visualization
- World Wide Web
- Cyber Worlds & Medias
- CyberStage
- Web Design-Miniseminare
- Fokus-Seminare
- Anbieter-Referate
- Wettbewerb

**CG'97: 29/30/31. Januar 1997 im Kongresshaus Zürich**  
Öffnungszeiten: 9 bis 18 Uhr, letzter Tag bis 17 Uhr  
Weitere Infos: <http://www.scga.ch> oder Tel. 01-257 52 57 Fax 01-362 52 27  
**CG'97, die 16. High-Tech-Messe der Swiss Computer Graphics Association**



# DAS BAUGESPANN - IHRE

# VISITENKARTE

Montage

Demontage

Vermietung



**KELLER  
+STEINER AG  
BAUPROFILE**

Industrie Breite 5615 Fahrwangen  
Tel. 056/667 36 27 Fax 056/667 33 47

**Preisgünstig - Ausführungen in diversen Kantonen**

Hans Denzler + Co. AG  
A NEOPERL Company  
Pfeffingerstrasse 21  
CH-4153 Reinach-Basel

**NEOPERL**

*Qualität ist die härteste Währung der Welt.  
cityline ist Qualität.*

**Artweger**

*Die feinere ART im Bad.*

CITYline - die neue Echtglas-Duschenserie von Artweger - bietet klare Formen, schöne Farben und Technik vom Feinsten. Und das zu einem überraschend günstigen Preis. Überzeugen Sie sich selbst!

**Swiss Bau '97  
Halle 331, Stand E53**



**Logo, ich  
spende Blut!  
Und Du?  
155 56 55**

**Das Kraftpaket von  
SIXMADUN-OLYMP**

COP-Wert: bis 4,6! (S0/W35)

3,6 kW Umweltenergie → 4,6 kW Heizenergie  
1 kW Stromzufuhr

- FCKW-freies Kältemittel
- Regler und Elektrotabelleau eingebaut
- Höchster Wirkungsgrad
- Sehr niedrige Betriebskosten
- Geringster Platzbedarf
- Besonders geräuscharm
- Einfacher Einbau

Swissbau 1997  
28.1. bis 1.2.97  
Halle 301, Stand E30

**Wärmepumpe SMSK:  
fast so klein wie ein PC!**

**sixmadun-OLYMP**

**Ja, bitte senden Sie mir Unterlagen über Ihre Wärmepumpe SMSK.**

Name/Vorname: \_\_\_\_\_

Strasse/Nr.: \_\_\_\_\_

PLZ/Ort: \_\_\_\_\_

Coupon einsenden an: SIXMADUN-OLYMP AG, Bahnhofstrasse 25, 4450 Sissach





Feller

**SCHALTEN SIE MIT FARBE:  
AN DER SWISSBAU 97 IN BASEL!**

EDIZIO, das Schalter- und Steckdosen-Programm von FELLER lässt Ihnen die Wahl: 16 Farben und alle möglichen Funktionen. Das sind Gestaltungs- und Anwendungsmöglichkeiten wie sie nur ein Programm bietet. Das ist EDIZIO. Überzeugen Sie sich selbst: an unserem Stand an der SWISSBAU 97. Wir bieten Ihnen dort die Möglichkeit, Ihre

28.1.-1.2.1997

**SWISS  
BAU 97**

**Messe Basel.**

**FELLER-Stand:  
Halle 214, Stand N 74**

bevorzugte EDIZIO-Farbkombination zu gestalten – der Computer macht's möglich. Natürlich informieren wir Sie auch über weitere Produkt-Highlights. Wir freuen uns auf Ihren Besuch.

Feller AG

Postfach

CH-8810 Horgen 1

Telefon 01 728 72 72

Telefax 01 728 72 99

*Edizio*  
by  
FELLER

