

Objektyp: **Advertising**

Zeitschrift: **Schweizer Ingenieur und Architekt**

Band (Jahr): **115 (1997)**

Heft 22

PDF erstellt am: **24.07.2024**

### **Nutzungsbedingungen**

Die ETH-Bibliothek ist Anbieterin der digitalisierten Zeitschriften. Sie besitzt keine Urheberrechte an den Inhalten der Zeitschriften. Die Rechte liegen in der Regel bei den Herausgebern. Die auf der Plattform e-periodica veröffentlichten Dokumente stehen für nicht-kommerzielle Zwecke in Lehre und Forschung sowie für die private Nutzung frei zur Verfügung. Einzelne Dateien oder Ausdrucke aus diesem Angebot können zusammen mit diesen Nutzungsbedingungen und den korrekten Herkunftsbezeichnungen weitergegeben werden. Das Veröffentlichen von Bildern in Print- und Online-Publikationen ist nur mit vorheriger Genehmigung der Rechteinhaber erlaubt. Die systematische Speicherung von Teilen des elektronischen Angebots auf anderen Servern bedarf ebenfalls des schriftlichen Einverständnisses der Rechteinhaber.

### **Haftungsausschluss**

Alle Angaben erfolgen ohne Gewähr für Vollständigkeit oder Richtigkeit. Es wird keine Haftung übernommen für Schäden durch die Verwendung von Informationen aus diesem Online-Angebot oder durch das Fehlen von Informationen. Dies gilt auch für Inhalte Dritter, die über dieses Angebot zugänglich sind.

The screenshot displays the software interface for creating CRB/NPK performance lists. It consists of three main windows:

- Suchbaum (Search Tree):** A hierarchical tree view on the left showing categories like '500 Elektro- und Telekommu', '511 E und T: Bedingungen', '512 E und T: Rohre, Schlaue', etc. The item '252 Kabel flexibel' is selected.
- Positionen im Kapitel 522 (Positions in Chapter 522):** A list of items with columns for 'Hau' (quantity), 'Unt' (unit), and 'Text' (description). The selected item is '252 0 Flexible Kabel für Fotovoltaikanlagen, beständig gegen UV-Strahlung, halogenfrei, schwerentflammbar, ohne Funktionserhalt.' Below it are other items like '100 Doppelte Isolation.', '110 Leiterquerschnitt mm2 2,5; 1 Leiter.', etc.
- Erfassen Leistungsverzeichnis (LV) (Create Performance List):** A table for entering item details. The table has columns: 'H', 'UP', 'Positionstext', 'Menge', 'EH', 'E. Preis', 'G. Preis'. The selected item is shown with a quantity of 1.00 m and prices of 25.25. Below the table is a summary: 'Total 522 / E: Kabel, Drähte und Stromschienen'. At the bottom, there is a summary table with columns: 'VJ', 'NPK-Nr.', 'Var', 'Menge', 'G.-Preis', 'KAG', 'OGL', 'PSL', 'EKG', 'ET'. The data row shows: '97 522 252 112 00 1.00 25.25'. Below the table are various icons for 'Rechnen', 'Import', 'Export', 'Drucken', 'Zoom', 'Bearb.', 'Speichern', and 'Ausgang'. At the very bottom, it shows 'Neu Rechnen', '11:16:25', '24.04.97 [W17]', and 'Demoprojekt'.

## Das ECO/NPK Grundprogramm weist folgende Leistungsmerkmale auf:

Adressen- und Auftragsprogramm zum Erstellen von CRB/NPK Leistungsverzeichnissen, Offerten und Rechnungen. CRB-Referenz- oder eigene Preise. SIA 451 Schnittstelle, elektronische CRB/NPK Bücher. **Im obigen Preis nicht inbegriffen sind:** Die CRB-Daten, Schulung und Support. Optional mit: Offertvergleich, Durchschnittspreiskalkulation, Vergabe und Werkvertrag.

## Hervorragend geeignet für KMU!

Ausbaubar zur umfangreichen mehrplatzfähigen Komplettlösung mit Branchenmodulen (Elektro, Sanitär, Maler usw.), Finanzbuchhaltung, Salärabrechnung. Preise auf Anfrage.

Systemvoraussetzungen:

Min. Pentium 133Mhz, 16 MB RAM, 1 GB HDD, CD-ROM.

**Konkurrenzlos  
günstiger Preis:  
nur FR. 680.-  
(exkl. MwSt.)**



**Infos erwünscht?**  
**Tel: 061 / 639 5 639**

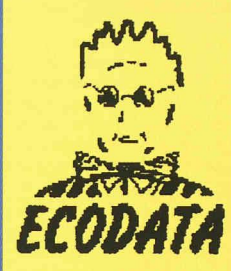

**Das ECO/NPK Bau Programm ist die ideale Lösung für Architekten, Ingenieure, Planer und Bauhandwerker. Es eignet sich sehr gut zum Erstellen von CRB/NPK Leistungsverzeichnissen, Offerten und Rechnungen. Optional sind diverse Branchenmodule (Elektro, Sanitär, Maler usw.) erhältlich.**

## Highlights

### Grundmodul

CRB geprüft

- Ein- und mehrplatzfähig
- Läuft unter Novell oder NT
- Datenhaltung MS-Access
- Passwortschutz
- Bedienung
- Adressverwaltung
- Word-Schnittstelle
- Projektverwaltung
- Leistungsverzeichnisse
- Offerten
- Rechnungen
- CRB-Referenzpreise
- Eigene Preise
- SIA 451 Schnittstelle
- CRB Daten
- Elektron.CRB-Bücher
- Reservepositionen
- Lieferantendaten
- Vielfältige Ausdrücke

### Optionen

- Vergabe
- Werkvertrag
- Offertvergleich
- Durchschnittspreiskalkulation
- Anbindung ans Internet

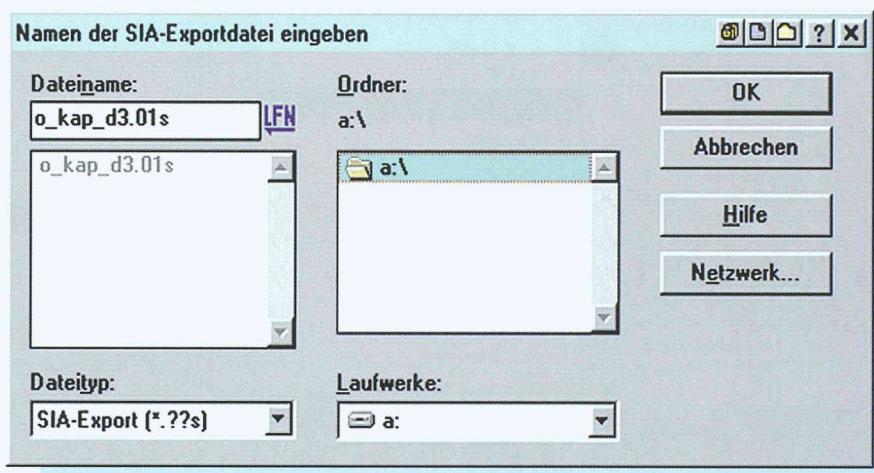

Die SIA-Schnittstelle übernimmt zuverlässig und schnell den normgerechten Import und Export von Leistungsverzeichnissen.

### Branchenmodul

- Verbandsdaten
- Vorkalkulation
- Nachkalkulation
- Rapportwesen
- Kleinfaktura
- Formulareditor

### Schnittstelle:

- Rechnungswesen
- Personalwesen

### Systemvoraussetzungen

Pentium, 16 MB RAM, CD-ROM

### Preise

Grundmodul ab Fr. 680.-  
Branchenmodule ab Fr. 2500.-

Preise exkl. Daten

**Ja, ich will kostenlos mehr Informationen über ECO/NPK !**

Firma \_\_\_\_\_  
Name \_\_\_\_\_  
Strasse \_\_\_\_\_  
PLZ/Ort \_\_\_\_\_  
Tel/Fax \_\_\_\_\_

**Coupon schicken  
oder faxen an:**



Ecodata AG  
Schäferweg 18  
4019 Basel  
Fax 061 639 5 939  
oder rufen Sie an:  
Tel 061 639 5 639

# Konkurrenzlos neu: Spirit, die neue Schulthess.

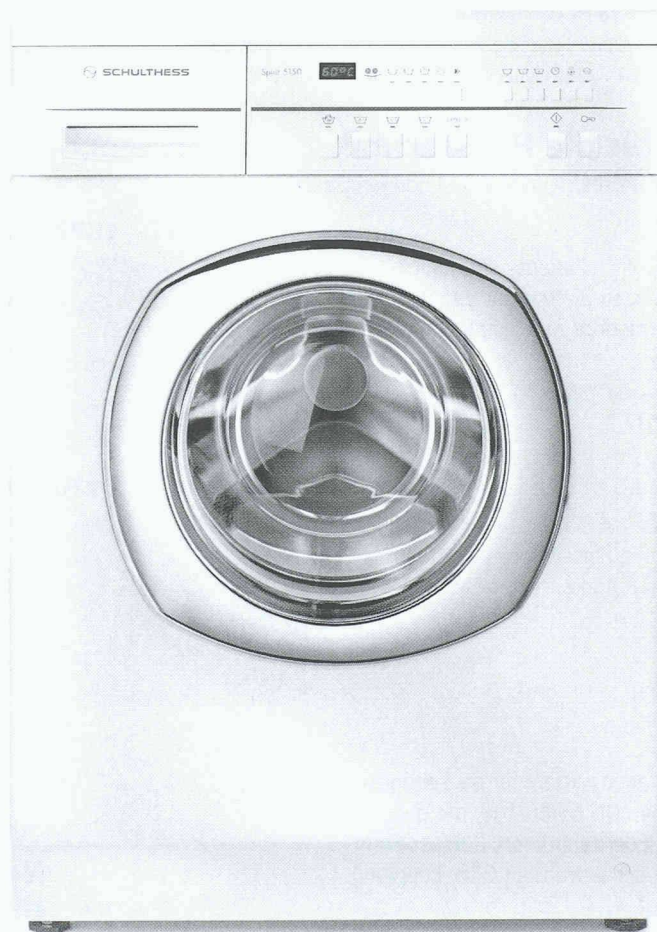

## **Konkurrenzlos schnell:**

Express-Waschen in 27 Min. bei 30°, 30 Min. bei 40°, 39 Min. bei 60° und 55 Min. bei 95°C.

## **Konkurrenzlos schonend:**

Hydrodynamisches Waschverfahren – so sanft wie von Hand.

## **Konkurrenzlos sparsam:**

40°-Expressprogramm mit 35 Liter Wasser- und 0,2 kWh Energieverbrauch.

Eine Schweizer Meisterleistung. **Die neue Spirit.**



**SCHULTHESS**

Bitte senden Sie mir mehr Infos zur Spirit, der neuen, konkurrenzlosen Schulthess. Coupon einsenden oder faxen an: Schulthess Maschinen AG, Postfach, 8633 Wolfhausen, Tel. 055/253 51 11, Fax 055/253 54 64.

Name/Vorname: \_\_\_\_\_

Strasse: \_\_\_\_\_

PLZ/Ort: \_\_\_\_\_



# Gebäude-Armaturen und Installationssysteme von Nussbaum...

## Gebäude-Armaturen

Das umfassende Gebäude-Armaturen-Programm von Nussbaum lässt keine Wünsche offen. Vom Absperrventil und Druckreduzierventil bis hin zum Sicherheitsventil und Feinfilter enthält es alles, was die Trinkwasserversorgung im Keller oder Untergeschoss benötigt. Der rechts abgebildete Interbloc dient als Beispiel. Es ist die vielfach nachgeahmte, doch nie erreichte Verteilbatterie von Nussbaum – die zuverlässige Hauswasserzentrale mit eingebautem Redfil (der platzsparenden Kombination aus Druckreduzierventil und Wasserfeinfilter).

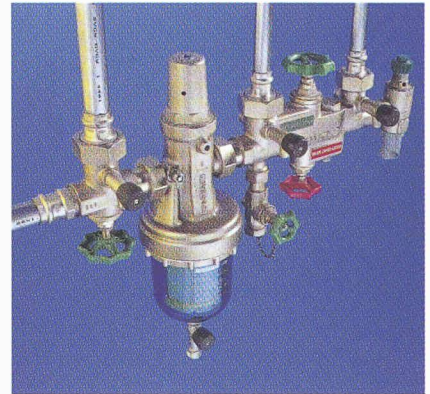

## Installationssysteme für die Haustechnik

Alle Installationssysteme von Nussbaum sind korrosionsfrei und langzeitbeständig.

### OPTIFLEX

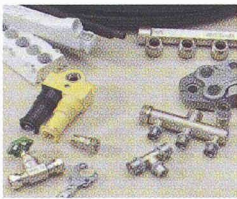

Das Sanitär-Installationssystem mit dem schwarzen PE-Xc-Rohr und den beiden Verbindern zum Schrauben und Pressen.

### CUPRESS

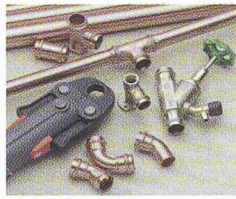

Das Installationssystem mit Cu-Rohr und Pressfittings aus Kupfer, sowie Pressfittings und Armaturen aus Spezial-Rotguss.

### OPTIPRESS



Das Sanitär-Installationssystem mit Edelstahlrohr, Pressfittings und Armaturen aus Spezial-Rotguss.

### OPTIFLEX-THERM

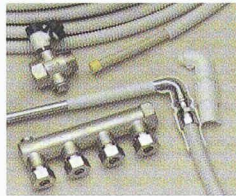

Das Heizkörperanschluss-System mit den Varianten starr und flexibel. Beim flexiblen Anschluss lassen sich die Heizkörper im Betriebszustand von der Wand wegheben.

### OPTIGRIP



Das Installationssystem für die Leitungsdimensionen DN 65/80/100, mit dünnwandigen Edelstahlrohren, Rotguss-Formteilen und der bewährten GRIP-Kupplung.

## Industrie-, Labor- und Spezialarmaturen

Ein breites Angebot überzeugender Produkte für die chemische und pharm. Industrie, für Spitäler, Laboratorien, Universitäten usw.

## Kundenguss

Die Giesserei von Nussbaum ist ein kreativer und flexibler Betrieb zur Herstellung anspruchsvoller wie auch einfacher Gussteile, die nach individuellen Bedürfnissen in kleinen und grossen Serien gefertigt werden.

## Nussbaum – Ihr Partner

Nussbaum ist ein eigenständiges, schweizerisches Industrieunternehmen mit rund 330 Mitarbeiterinnen und Mitarbeitern. Die Firma zählt zu den erfolgreichsten Herstellern von Gebäude-Armaturen und Sanitär-Installationssystemen. Der Hauptsitz befindet sich in Olten; Filialen bestehen in Basel, Bern, Biel, Brig, Giubiasco, Kriens, Lausanne, St. Gallen und Zürich. Über das dichte Filialnetz beliefert Nussbaum die Sanitär-Installateure in allen Teilen der Schweiz.

## Nussbaum bürgt für Qualität



Nussbaum-Armaturen und Installationssysteme werden nach strengsten Qualitätskriterien hergestellt. Sie garantieren Sicherheit und Langlebigkeit. Die Produkte sind SVGW-geprüft und zugelassen. Das Qualitätsmanagement von Nussbaum ist SQS-zertifiziert und sämtliche Unternehmensbereiche arbeiten nach den Qualitätssicherungsnormen gemäss ISO 9001.

# NUSSBAUM<sup>RN</sup>

...damit im Haus rund ums  
Wasser alles rund läuft.

R.Nussbaum AG  
Metallgiesserei  
und Armaturenfabrik  
Martin-Disteli-Strasse 26  
Postfach, CH-4601 Olten  
Telefon 062 286 81 11  
Fax 062 296 25 85  
e-mail: Info @ Nussbaum.ch



# Ray ag

Metallfassaden

Dach  
Spenglerei  
Planung  
Renovationen

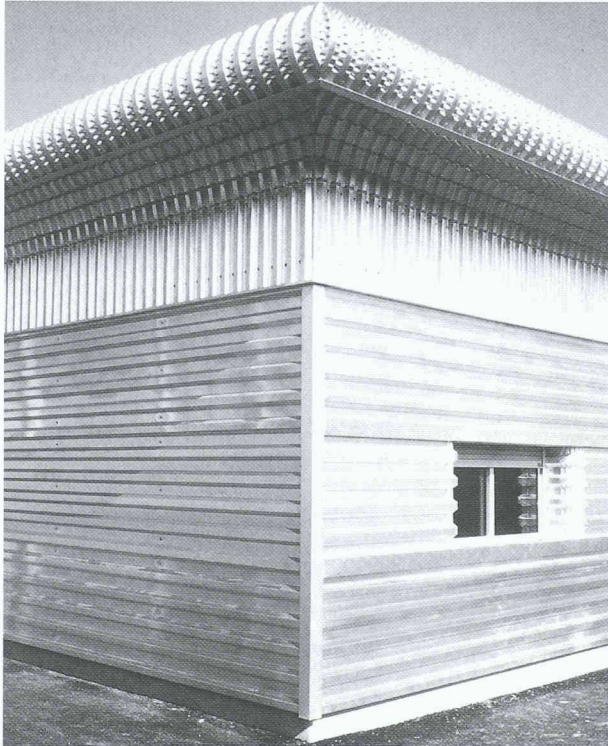

Mühletalweg 22  
CH-4600 Olten

Tél. (062) 296 00 10  
Fax (062) 296 00 11

## Schlauchdrosseln

Abflußsteuerungen mit konstantem Abfluß.  
Das Gerät arbeitet nach dem Bernoulli-Effekt ohne  
mechanisch bewegte Teile und ohne Hilfsenergie.

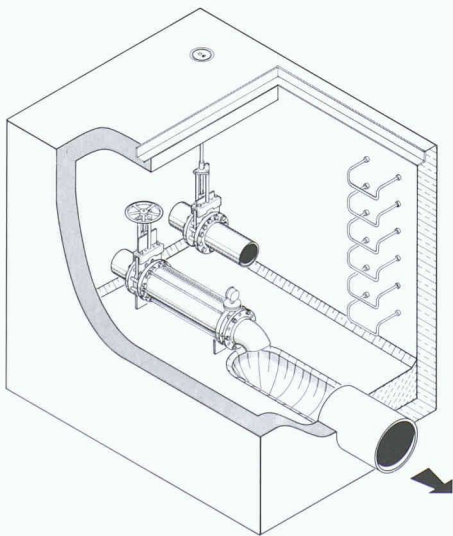

UFT  
Umwelt- und Fluid-Technik  
Niederegger AG

St. Georgenstrasse 78  
CH-9000 St. Gallen  
Tel. (071) 228 40 88  
Fax (071) 228 40 86



# DIESER TROPFEN SCHENKT WÄRME UND GEBORGENHEIT:

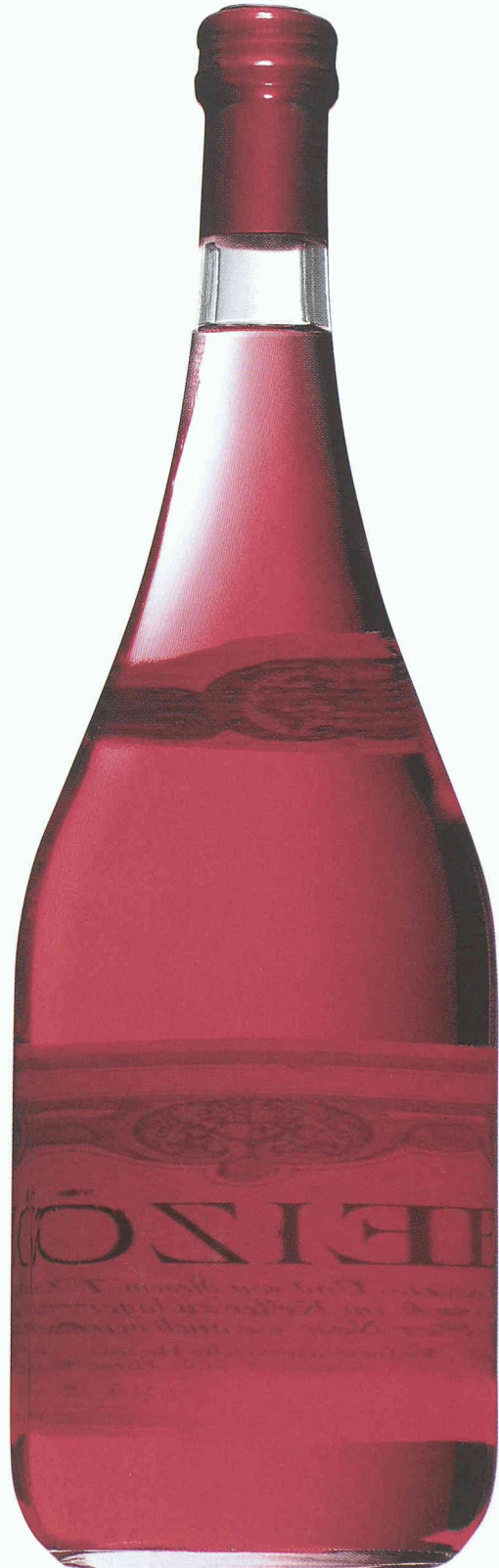

# DAS NEUE, ROTE HEIZÖL.

Aebi-Ströbel



**HEIZEN MIT ÖL.**  
ENTSCIEDEN RICHTIG.

## DRUCKENTWÄSSERUNG MIT SYSTEM FERTIG-PUMPWERK

### HÄNY

Das neue Fertigpumpwerk mit Polyethylenschacht setzt Massstäbe.

Die Pumpenvormontage erfolgt in unserem Werk. Mit ein paar Handgriffen ist die Endmontage auf der Baustelle eine leichte und kurze Sache. Das Pumpwerk ist als Einzel- oder Doppelpumpwerk erhältlich.

**Weitere hervorstechende Merkmale:**

- kurze Lieferfrist
- alles aus einer Hand
- leicht versetzbar durch geringes Gewicht
- absolut dichter Schacht
- preisgünstig.

Rufen Sie an Tel. 01 / 925 41 11  
P. Fankhauser, K. Signer oder  
G. Ballan geben Ihnen Auskunft.

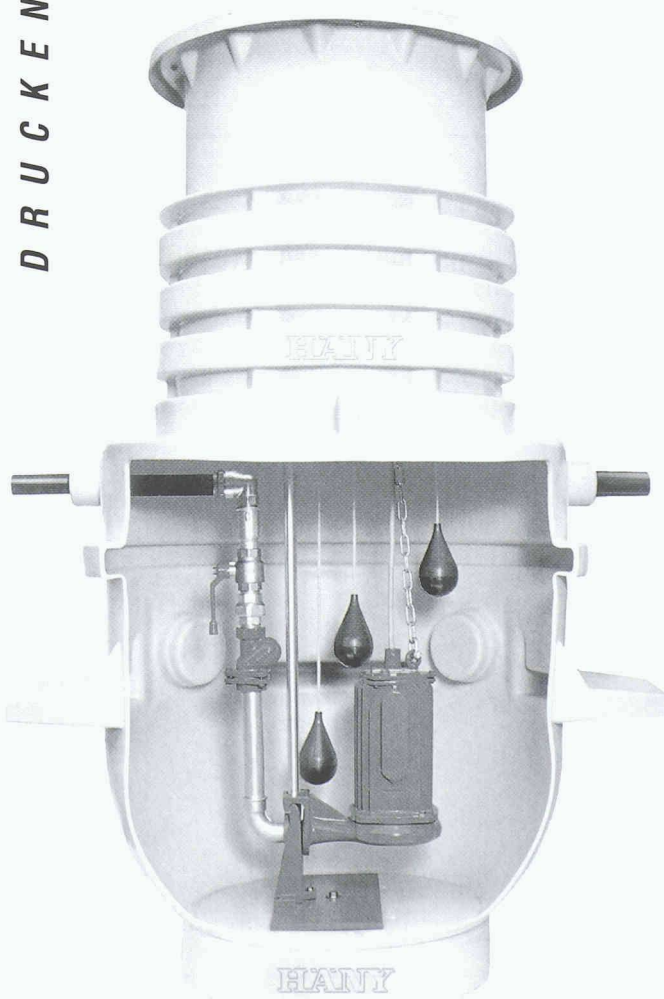

Häny & CIE. AG Pumpen und Wasseraufbereitung CH-8706 Meilen  
Tel. 01 / 925 41 11 Fax. 01 / 923 38 44





Nur ein guter Grund von vielen,  
warum Sie **Perimate<sup>AVANCE</sup>** für  
die Perimeterdämmung Ihres  
Projektes wählen sollten.



## FORTSCHRITTLICHE WÄRMEDÄMMUNG



Alle blauen Polystyrol-Extruder-  
schaumplatten in AVANCE  
Qualität enthalten in ihren Zellen  
Luft statt HFCKW. Was einfach  
klingt, ist das Ergebnis jahre-  
langer Forschungsarbeit.

Mit dem kombinierten Dämm- und  
Dränelement **Perimate<sup>AVANCE</sup>DI-A**  
können Schutz, Dämmung und  
Dränung der Kelleraussenwand  
in einem einzigen Arbeitsgang  
verlegt werden.

Eine moderne, zeit- und kosten-  
sparende Lösung! Für die  
Planung, Ausschreibung und  
Anwendung steht Ihnen der  
kompetente Beratungsservice  
unseres Vertriebspartners, der  
WANCOR AG, zur Verfügung.

Sie sind an Details oder  
Beratung für Ihr spezielles Pro-  
jekt interessiert? Dann schicken  
Sie uns die Karte!

Vertriebspartner in der Schweiz:

**Wancor AG**

Regensdorf, Bern, Muttenz,  
Crissier



Dämmstoffqualität  
von Dow

\* Marke – The Dow Chemical Company  
**Perimate** und **AVANCE** sind Marken von The Dow Chemical Company.



# Die sanfte Kühle von Stramax.

**V**ergessen Sie alles, was Sie über Raumkühlung wissen. Denn die Kühldecke Stramax 2000 verursacht weder Zugluft noch Geräusche. Ein feines Geflecht aus wasserführenden Kunststoffrohren kühlt gleichmässig den gesamten Deckenbereich. Auch an ausgeprägten Hitzetagen entsteht so ein angenehmes Klima. Die

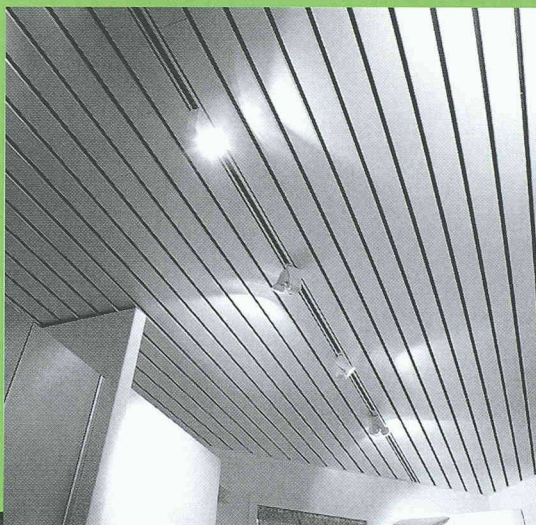

Stramax-Kühldecke ist unabhängig vom Deckenfabrikat und kann auch nachträglich in bestehende Bauten eingebracht werden.

Für ausführliche Infos benutzen Sie unseren **Info-Telefax 01 735 54 54** oder Tel. 01 735 50 00

**TOBLER**  
Haustechniksysteme

## DIE WELTNEUHEIT FÜR HOLZBALKONE

Das erste Wärmedämmelement für frei auskragende Holzbalkone; SCHÖCK ISOKORB® Typ KH und Typ QH.

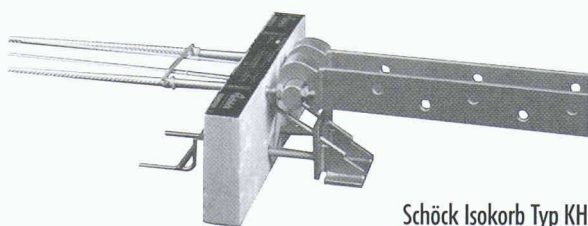

Schöck Isokorb Typ KH

Die Weltneuheit SCHÖCK ISOKORB® TYP KH und TYP QH revolutioniert den Bau mit Holzbalkonen. Mit ihm ist erstmals ein wärmedämmter Anschluß frei auskragender Holzbalkone möglich. Zwei Bauteile in einem: Der Bewehrungskorb garantiert optimale Wärmedämmung. Die Tragbalken des Balkons lassen sich aufgrund der innovativen Einhäng-Zughaken mit großer Zeitersparnis einfach einhängen.

Schöck ist Spezialist bei der Entwicklung von Bauteilen für bauphysikalische Anwendungen im Bereich Wärmedämmung auskragender Bauteile.

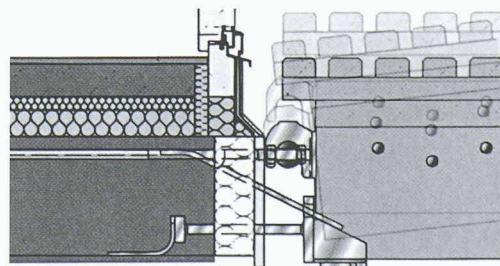

Einfaches Einhängen des Holzbalkens Schöck Isokorb Typ KH

Sie erhalten von den Schöck Bauingenieuren Informationen und kostenlose Beratung zum Thema „Wärmedämmung von auskragenden Bauteilen“. Rufen Sie uns einfach an.



**Schöck**  
einfach besser bauen

Schöck Bauteile AG  
Pilatusstrasse 26  
CH-5630 Muri/AG  
Tel. 056/66 45 544  
Fax 056/66 44 785



# ArchiCAD® 5.0

**Das Standard-CAD des Schweizer Architekten...**

- ArchiCAD 5.0 *Auf Windows®95/Windows®NT/PowerPC™*
- ArchiCAD 5.0 *Auf Apple Macintosh und Motorola PowerPC™*
- ArchiCAD 5.0 *Attraktive Umsteiger-Konditionen von anderen CAD-Systemen*
- ArchiCAD 5.0 *Kurze Einarbeitungszeit, einfachste Bedienung*
- ArchiCAD 5.0 *Assoziative Arbeit in Grundriss, Ansicht und Schnitt*
- ArchiCAD 5.0 *Mit SIA-Raumstempel und detailliertem Raumbuch*
- ArchiCAD 5.0 *Nachvollziehbare Flächenberechnung, Massenermittlung*
- ArchiCAD 5.0 *Umfangreiche Bibliotheken, Treppenmodul, Plottmaker*

**...und Marktleader auf allen Plattformen**

von Graphisoft

Generalvertrieb für die Schweiz und Liechtenstein

**INGENIEUR- & PLANUNGSBÜRO BOGATZKI AG**

Bahnstrasse 102, CH-8105 Regensdorf, Telefon 01/870 05 01, Telefax 01/870 06 43



Alte Häuser, neue Chancen  
Mit dem Hager System - garantiert sicher

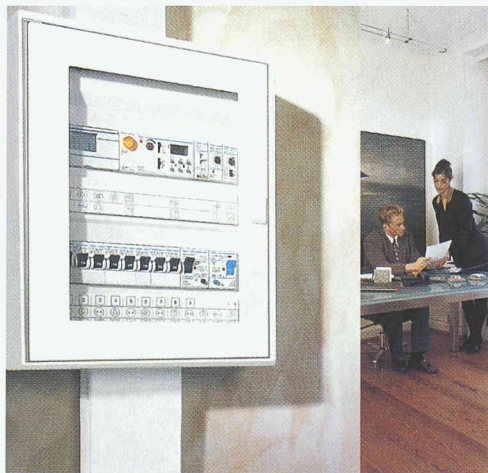
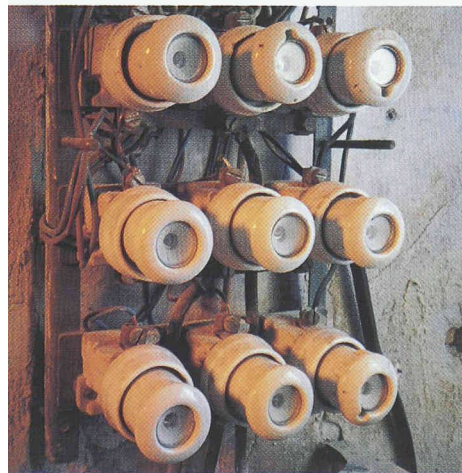

dezentere Optik auch in Fachwerkhäusern eine gute Figur macht. Oder unser umfangreiches Programm an Modulargeräten, mit denen Sie Altbauten in puncto Sicherheit, Komfort und Wirtschaftlichkeit schnell auf den neuesten Stand bringen können.

Überzeugen Sie sich selbst:

Kommen Sie auf die sicherere Seite der Elektroinstallation!

Bitte schicken Sie mir ausführliche Informationen über das Hager System.

Herr / Frau: \_\_\_\_\_

Firma: \_\_\_\_\_

Adresse: \_\_\_\_\_

Bitte in einen Umschlag stecken und an uns schicken. Natürlich können Sie es uns auch als Fax senden.

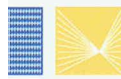

erplatz- und  
ilungssysteme  
hilussysteme  
ulargeräte

Alte Wohn- und Gewerbebauten bieten dem Handwerk oft ungeahnte Chancen: Denn die umfassende Renovierung von alter Bausubstanz macht in den meisten Fällen auch eine neue

Elektroinstallation notwendig.

Damit Sie auch bei der Altbaurenovierung auf der sicheren Seite sind, hat Hager nach ISO 9001 zahlreiche Pro-

dukte entwickelt, mit denen Sie schnell, kostensparend und effizient aus alt neu machen können. Zum Beispiel Volta APV, der Kleinverteiler für die Aufputzinstallation, der durch seine zeitlose,

**hager**

Der Partner mit System

Ausstellung Zürich:  
Glattalstrasse 521  
8153 Rümlang  
Telefon (01) 817 34 00  
Telefax (01) 817 34 40

Ausstellung Bern:  
Wankdorffeldstrasse 104  
3014 Bern  
Telefon (031) 332 48 32  
Telefax (031) 333 04 19

Hager Modula S.A.  
En Budron A9  
1052 Le Mont-sur-Lausanne  
Telefon (021) 653 63 11  
Telefax (021) 652 55 23



# The Natural Choice

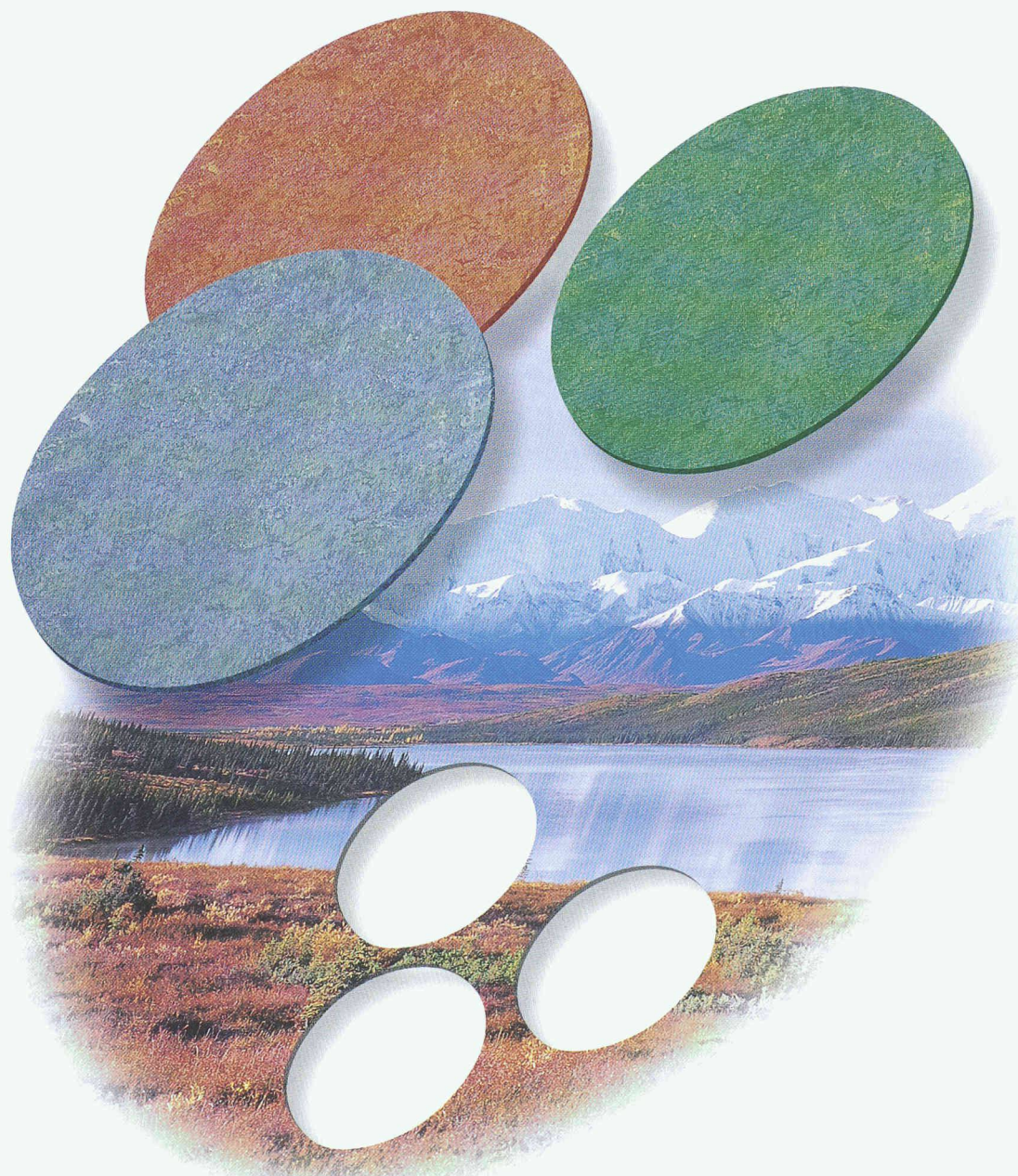

## MARMOLEUM®

Der ökologische Linoleum-  
Bodenbelag im Einklang  
mit der Natur.

Aus den exklusiven, natürlichen  
Rohstoffen, Leinöl, Harz  
Holz-/Korkmehl, Pigmente  
und Jute hergestellt, erfüllt er  
die höchsten Anforderungen  
einer **modernen und gesunden**  
Architektur.

### Einsatzbereiche

- Allgemeiner Wohnungsbau,  
Schlafzimmer, Korridor  
und Wohnzimmer
- Schulen, Krankenhäuser,  
Verwaltungsgebäude,  
Kaufhäuser, Theater,  
Hotel und Restaurant
- Fahrzeug- und  
Waggonbau

### Neue Kollektion

# MARMOLEUM®

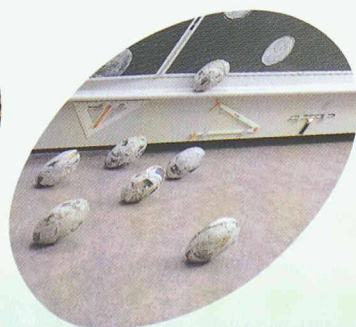
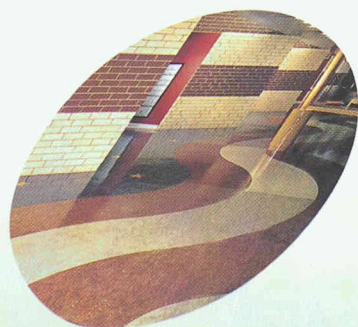

Forbo-Giubiasco SA  
6512 Giubiasco  
Tel. 091/850 01 11  
Fax 091/850 01 41

Internet:  
<http://www.forbo-giubiasco.ch>  
E-mail:  
[marketing-tr@forbo-giubiasco.ch](mailto:marketing-tr@forbo-giubiasco.ch)



**forbo**  
**GIUBIASCO**



# SOPRANATURE

Das dauerhafte Dachbegrünungssystem

Ein sicherer Wert für die Zukunft

100 % ökologisch



Wir beraten und devisieren für Sie !

Rufen Sie uns an!  
Tel. 01 / 401 15 50  
Fax 01 / 492 52 22



Rautstrasse 58 CH - 8048 Zürich

## Kunststoff- Rohrleitungsbau

aus HDPE und PP (ETALEN® / ETASA®)

Anlagebau – Reliningtechnik – Kunststoffhandel

HDPE-Rohre  $\varnothing$  20 bis 1200 mm

PP-Rohre  $\varnothing$  20 bis 710 mm

Dank unserer Erfahrung über viele Jahre sind wir auch im Kunststoff-Rohrleitungsbau Ihr kompetenter Partner.



Verlangen Sie Unterlagen und Offerte.

**ETASA AG** Bautechnik – Kunststoffe  
Im Zelgli/Erlösen, **CH-8340 Hinwil**  
Tel. 01/938 12 12, Fax 01/938 12 14



Produkteinnovationen sind für uns ein Muss

Diem & Partner BSV

# Selbst die besten Produkte verbessern wir stetig

Ja, auch wenn wir in einem Bereich die besten Produkte im Markt haben, verbessern wir sie stetig. Nach der weltweit erfolgreichen Anwendung von Faserverbundwerkstoffen in der Industrie und im speziellen in der Raumfahrt findet dieser nun auch in Form der CARBO Anker Einzug in das

Baugewerbe. Die CARBO Anker sind

eine der Weiterentwicklungen  
der ZZ Ziegeleien und

sorgen dafür, dass künftig  
Zweischalenmauerwerke  
noch besser und be-

ständigiger verbunden  
werden können als bis  
anhin. Die neuen Anker,  
hergestellt aus dem Faser-

verbundwerkstoff CFK,

garantieren eine hohe zulässige

Gebrauchslast dank der ausgezeich-

neten Materialfestigkeit und der optimalen Verankerungstechnik. Die CARBO Anker sind bei jeder Anwendung korrosionsbeständig, auch gegen aggressive Medien. Aufgrund der Materialbeschaffenheit weisen sie auch eine wesentlich geringere Wärmeleitfähigkeit auf als gängige Anker aus Stahl (keine k-Wert-Verschlechterung durch Wärmebrücken).

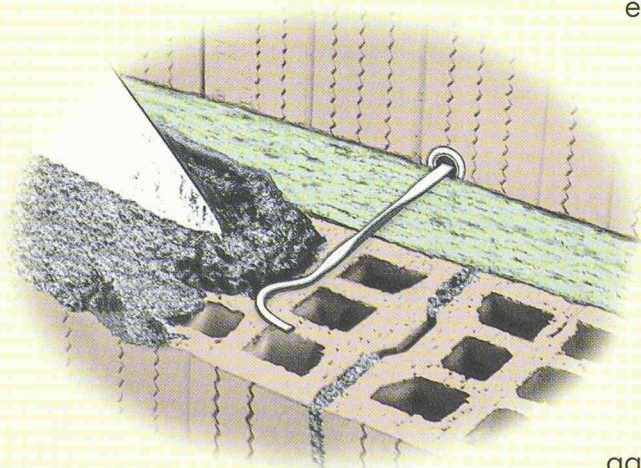

**Sie finden bei uns mehr,  
als Sie suchen:**

5 Formen und 16 Farben der Marke  
ZZ Istighofer Tondachziegel.

**Spezielle Problemstellungen  
lösen wir Ihnen gerne:**

ZZ Istighofer Tondachziegel  
frostsicher in allen Höhenlagen.

**Verlangen Sie von uns,  
was der Markt begehrt:**

Optitherm Verbandmauerwerk  
für natürliches Wohnen. Ein Trend.

**Stellen Sie an uns  
hohe Anforderungen:**

Sumo SwissModul-Backsteine  
halten höchstem Druck stand.

**Als Kunde sollen Sie  
zufrieden sein:**

Hohlstürze oder Fensterbänke nach  
Mass liefern wir in einer Stunde aus.

**Sie können von uns  
beste Qualität erwarten:**

Das Röbenklinker Sichtmauerwerk ist  
über Generationen wertbeständig.



## CARBO® Anker

Die innovative Verbindung für Zweischalenmauerwerke

**Zukünftig. Mit Sicherheit.**

## ZZ

### ZZ ZIEGELEIEN

ZZ Ziegeleien, Postfach, 8045 Zürich

Tel. 01/468 21 11, Fax 01/468 23 09