

Objektyp: **Advertising**

Zeitschrift: **Schweizer Ingenieur und Architekt**

Band (Jahr): **116 (1998)**

Heft 11

PDF erstellt am: **08.08.2024**

### **Nutzungsbedingungen**

Die ETH-Bibliothek ist Anbieterin der digitalisierten Zeitschriften. Sie besitzt keine Urheberrechte an den Inhalten der Zeitschriften. Die Rechte liegen in der Regel bei den Herausgebern. Die auf der Plattform e-periodica veröffentlichten Dokumente stehen für nicht-kommerzielle Zwecke in Lehre und Forschung sowie für die private Nutzung frei zur Verfügung. Einzelne Dateien oder Ausdrucke aus diesem Angebot können zusammen mit diesen Nutzungsbedingungen und den korrekten Herkunftsbezeichnungen weitergegeben werden. Das Veröffentlichen von Bildern in Print- und Online-Publikationen ist nur mit vorheriger Genehmigung der Rechteinhaber erlaubt. Die systematische Speicherung von Teilen des elektronischen Angebots auf anderen Servern bedarf ebenfalls des schriftlichen Einverständnisses der Rechteinhaber.

### **Haftungsausschluss**

Alle Angaben erfolgen ohne Gewähr für Vollständigkeit oder Richtigkeit. Es wird keine Haftung übernommen für Schäden durch die Verwendung von Informationen aus diesem Online-Angebot oder durch das Fehlen von Informationen. Dies gilt auch für Inhalte Dritter, die über dieses Angebot zugänglich sind.

Ein Dienst der *ETH-Bibliothek*  
ETH Zürich, Rämistrasse 101, 8092 Zürich, Schweiz, [www.library.ethz.ch](http://www.library.ethz.ch)

<http://www.e-periodica.ch>



Redline  
electronics

# Die zukunfts- weisende Pumpen- technologie

Mit modernster Elektronik.  
Robust und zuverlässig



Biral Redline Umwälzpumpen mit integrierter elektronischer Drehzahlregelung. Mit der stufenlosen Drehzahlregelung ist eine Anpassung der Pumpenförderleistung an die verschiedenen Betriebszustände problemlos möglich.

Bieri Pumpenbau AG Biral International 3110 Münsingen

Beratung und Verkauf:  
Hoval Herzog AG

8706 Feldmeilen Tel. 01 925 61 11  
4153 Reinach BL Tel. 061 711 20 70  
3013 Bern Tel. 031 332 62 66  
1000 Lausanne Tel. 021 624 89 01  
6900 Lugano Tel. 091 923 48 01  
FL-9490 Vaduz Tel. 075 399 38 66

# Hoval

Verantwortung für  
Energie und Umwelt

## «Trigon», der Umwelt zuliebe

ohne Mehrpreis

### Wassersparnis

durch einfache Limitierung der Ausflussmenge nach Wunsch.

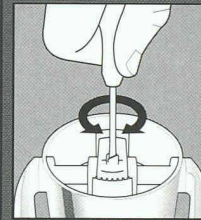

Mit ein paar Handgriffen sparen Sie Wasser und Energie dank «Trigon», dem Multitalent.

«Trigon» ist das einheitliche Bedienung- und Mischsystem der Sortimente:

- arwa-class
- arwa-Prestige
- arwa-twin
- arwa- fashion

### Sicherheit und Energieersparnis

durch einfache Limitierung der Höchsttemperatur nach Wunsch.

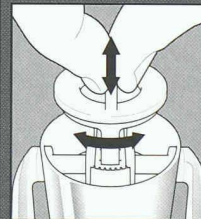

### Komfort und Hygiene

Klare Trennung der Temperatur- und Mengenfunktion. In jeder Bedienungsposition hygienisch geschlossen.

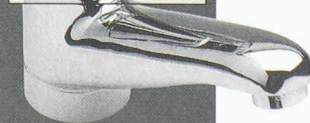
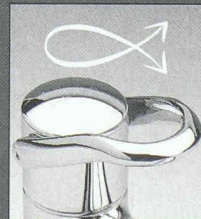

SWISS  
QUALITY

# arwa

Armaturenfabrik  
Wallisellen AG  
Richtstrasse 2  
8304 Wallisellen  
Telefon 01/830 31 77  
Telefax 01/830 06 30

Der vielseitigste Schweizer Naturstein für Neubau, Renovationen, Gartenbau

# BOLLINGER SANDSTEIN

Gebrüder Müller AG  
Natursteine  
Alte Uznabergstrasse  
8732 Neuhaus SG

Telefon 055/286 30 00  
Telefax 055/282 42 50

In 1A-Qualität natürlich von:

**M MÜLLER**  
NATURSTEINE

Bestellen Sie bei uns Musterplatten, Werbeunterlagen. Besuchen Sie mit Ihren Kunden unseren Betrieb

## Lärmschutz Körperschalldämmung

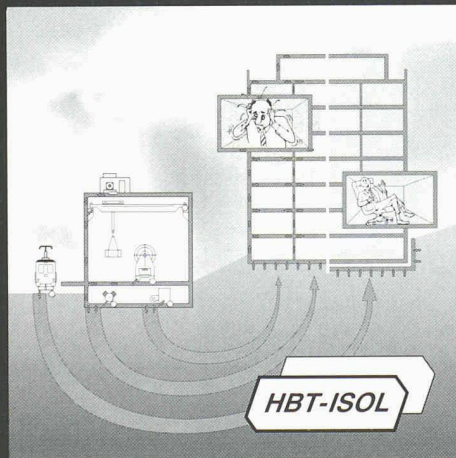

Für Sie planen, liefern  
und montieren wir  
wirksame,  
wirtschaftliche  
Lösungen

**HBT-ISOL AG**  
5620 Bremgarten AG 2

Tel. 056 648 41 11  
Fax 056 648 41 18

Internet  
<http://www.laermschutz.ch>

## Erschütterungsschutz Schwingungsdämmung

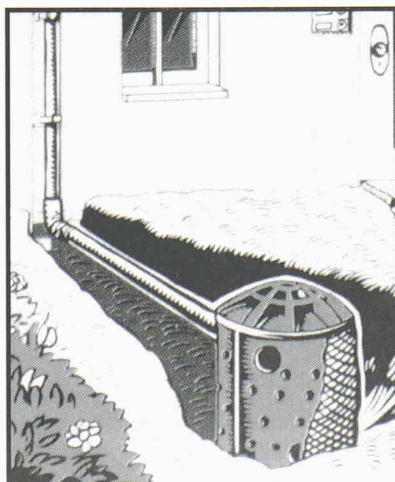
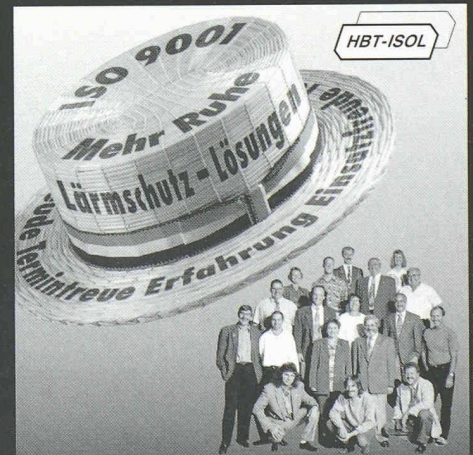

**EXTRALEICHT**

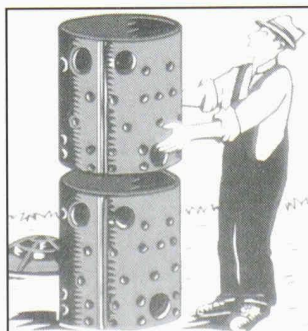

**SYSDRAIN®**

Regenwasser versickern lassen

**VIELSEITIG**

- Sickerschacht
- Kompostierer
- Zisterne
- Revisionschacht

**alpa**  **vert**

alpavert SA 026. 913 75 40  
CH-1628 VUADENS Fax 026. 913 75 41

# ArchiCAD<sup>®</sup> 5.0

## ArchiCAD 5.0 - das PlanungsWerkzeug der Schweizer Architekten

ArchiCAD ist ein professionelles, voll integriertes CAAD-Softwarepaket, benutzerfreundlich und leicht beherrschbar im 2D- und 3D-Bereich, mit umfangreicher Bibliothek, Treppenmodul, Layoutprogramm und 3D-Visualisierungswerkzeugen

- Marktleader und führendes CAAD-System der schweizerischen Architekturszene
- In 80 Ländern mit lokalisierten Programmversionen in 22 Sprachen im Einsatz
- ArchiCAD 5.0 läuft unter Windows95, WindowsNT und auf PowerMacintosh
- An Schulen und Hochschulen unbestrittene Nummer 1 in der CAAD-Ausbildung

ArchiCAD 5.0 bietet u.a. interaktives Arbeiten in Grundriss und Schnitt, automatische Flächenberechnung, SIA-Raumstempel, assoziative Bemassung, 3D-Animation

## ArchiCAD 5.0 - SpezialOfferten und DemoTermine auf Anfrage

ArchiMedia BOGATZKI AG

8105 Regensdorf Zürich Tel 01 870 05 01 Fax 01 870 06 43 e-mail archimed@dial.eunet.ch

GeneralDistributor für die Schweiz

ArchiMedia  
BOGATZKI AG

GENERALIMPORT UND VERTRIEB IN DER SCHWEIZ

# Eurodur.

*Denn Sie geben  
sich ja auch  
sonst nur  
mit dem besten  
zufrieden.*

# Oder.

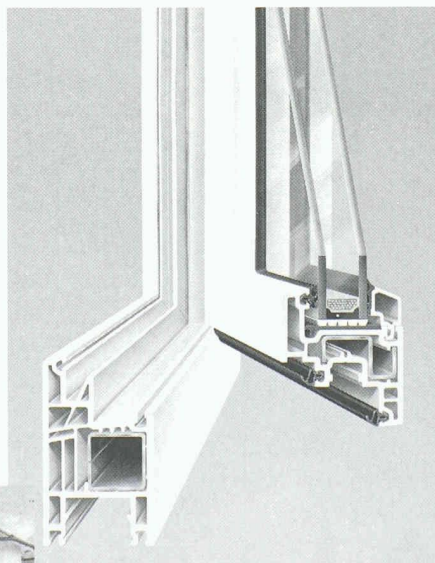

Kunststoff-Fenster

**SYSTEM EURODUR<sup>®</sup>**

SWISSLINE

 **KÖMMERLING**  
Systemgeber für Kunststoff-Fenster

Im neuen Fenster-Profilsystem EURODUR SWISSLINE vereint Kömmerring die seit über 30 Jahren in der Schweiz gemachten Erfahrungen mit der Technologie der Zukunft. Dadurch erfüllt dieses Fenstersystem nicht nur die typischen Bedürfnisse und Anforderungen – gesetzliche, architektonische, optische, ästhetische und ökologische – der Schweizer Bauherren und Bauschaffenden, sondern wird nun auch, aufgrund seines funktionellen Designs, der hohen Qualität und technischen Ausgereiftheit, auf dem gesamten europäischen Markt als Mitteldichtungssystem angeboten. Profitieren auch Sie von den Vorteilen, wie hohem Wärme- und Schallschutz bei geringen Unterhaltskosten, des Kunststoff-Fenster Systems EURODUR SWISSLINE.

Ausführliche Unterlagen über

- EURODUR SWISSLINE. Schweizer Kunststoff-Fenster System für Europa
- Kömaterra. Stilvolles Tor- und Zaunsystem
- RolaPlus. Revolutionäres Rolladenkasten-System erhalten Sie bei:

KÖMMERLING (Schweiz) AG, Objektservice  
Herblingerstrasse 119, CH-8207 Schaffhausen  
Telefon 052 644 05 44, Fax 052 644 05 40.

# DIE IDEALE KOMBINATION FÜR DEN KELLER

SCHÖCK Lichtschacht und SCHÖCK Kellerfenster

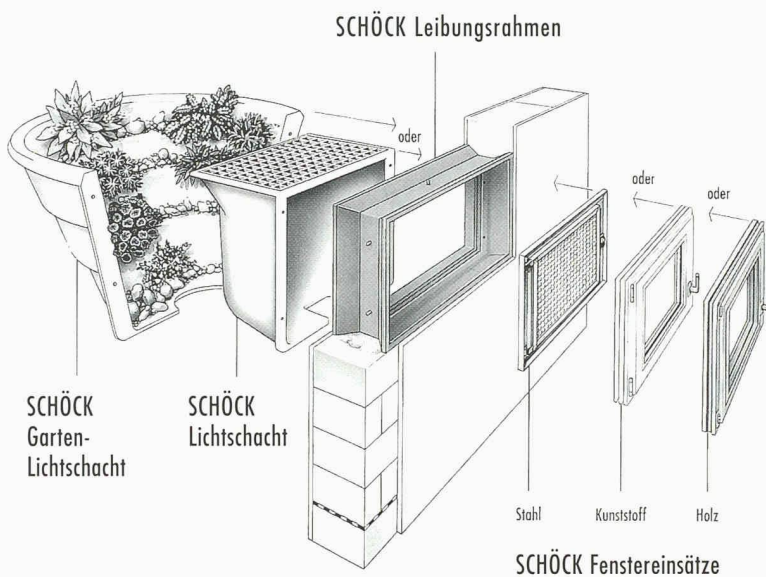

Schöck Lichtschächte aus glasfaserverstärktem Kunststoff sind millionenfach bewährt, enorm stabil, einfach zu montieren und sorgen für mehr Lichteinfall im Kellerraum.

Der Schöck Leibungsrahmen aus Glasfaserbeton sorgt für einen einfachen Einbau von Kellerfenstern. In allen passenden Grössen können die Kellerfenster aus Holz, Stahl und Kunststoff eingesetzt werden. Hohe Qualität und Funktionalität zeichnen die Schöck Kellerfenster aus.

Sie erhalten von Schöck Informationen und kostenlose Beratung zum Thema „Kellerbau“. Rufen Sie uns einfach an.



Schöck Bauteile AG  
Pilatusstrasse 26  
CH-5630 Muri/AG  
Tel.: 0 56 / 664 55 44  
Fax: 0 56 / 664 47 85

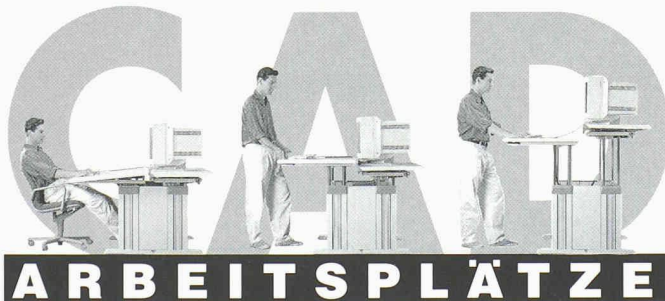

Ergonomisch perfekte Arbeitsplätze: Sitzen und Stehen bei der Bildschirmarbeit!  
Fordern Sie ausführliche Unterlagen an und besuchen Sie unseren Showroom.

# JOMA

IHR BÜROMÖBELSPEZIALIST

A A D O R F

JOMA-Trading AG, Weiernstrasse 22, CH-8355 Aadorf,  
Telefon 052/365 41 11, Fax 052/365 20 51

<http://www.joma.leuwico.com/>

SIA / C3

## Anspruchsvolle Fugenübergangs-Konstruktionen

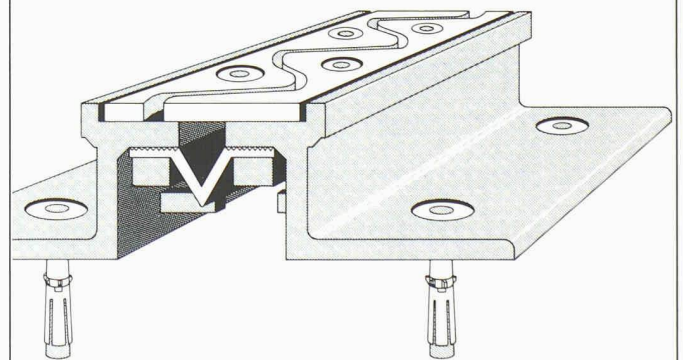

Optimale Problemlösungen zeigen sich im Detail

- o wasserdicht
- o wartungsfrei
- o schlagfrei überfahren
- o für sämtliche Belagsarten

**BAMECO AG** 8424 Embrach, Stationsstrasse 100  
Tel. 01/865 31 34, Fax 01/865 57 90



hafa

# Das Tor zur Schweiz!

**Schweizer Präzision und hafa-Technik:**

**Das sichere Gefühl für Zusammengehörigkeit.**

Präzision, Zuverlässigkeit und Sicherheit gehören nirgendwo so fest zusammen wie in der Schweiz. Deshalb ist hafa jetzt mit einem neuen Domizil direkt im Dreieck Bern, Basel und Zürich vertreten. Mit Anpassrampen, Torabdichtungen, Industrie-Toren und der Verladetechnik bietet hafa genau die Qualität und Sicherheit, die sich Schweizer wünschen und seit mehr als 30 Jahren gewohnt sind.

Diese Tradition setzen unsere Verkaufingenieure fort: Stets präsent, nicht frech, aber unkompliziert, flexibel und technisch kompetent.

hafa-Verladetechnik: Das Tor zur Schweiz.

**hafa**  
für modernes Verladen



**Die neue hafa-Vorschubtechnik:  
Ein Leichtmetall-Auflager  
garantiert Korrosionsbeständigkeit**

### Beratung und Vertrieb

Richtig beraten spart Zeit und Geld. Das neue hafa-Team weiss, worauf es beim Verladen ankommt und setzt seine langjährige Erfahrung in Beratungsqualität um. So bekommt jeder Kunde seine ganz spezifische Lösung von hafa.

Das Know-how der Beratung geht Hand in Hand mit der Technik, dem Vertrieb und dem Service. So sorgt hafa für Verlässlichkeit und für die sprichwörtliche Schweizer Qualität.

### Service und Wartung

Schnell muss es gehen, wenn es irgendwo einmal hakt. hafa sieht deshalb die Unterstützung der Kunden als genauso wichtig an wie die Qualität der Erzeugnisse. Und das seit mehr als 30 Jahren.

hafa steht auch für die Wartung und den Service an Fremdprodukten zur Verfügung, sorgt für die fachgerechte Behebung von Störungen und sichert so den reibungslosen Betrieb.

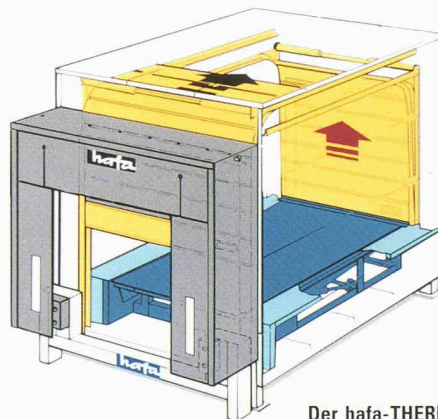

**Der hafa-THERMO-Tunnel  
für Tiefkühlhäuser**

### Montage

An der Schnittstelle zwischen Rampe und Lkw entscheidet sich die Leistungsfähigkeit einer Logistikkette. Nur wenn hier alles läuft, ist der Kunde zufrieden. Genauso reibungslos geht die Montage der hafa-Verladesysteme über die Bühne. In engem Kontakt zu allen Beteiligten am Bau, Handwerkern oder Planern, wird die Montage in den Gesamtprozess integriert. Eine schnelle und termingerechte Montage ist nur der Anfang einer partnerschaftlichen Verbindung mit hafa.

**hafa-VERLADETECHNIK GmbH**  
Südringstrasse 2  
CH-4702 Oensingen  
Telefon 0 62 / 388 03 30  
Telefax 0 62 / 388 03 35

**hafa**  
für modernes Verladen



**Das ISO-System von hafa für temperaturgeführte Lager**

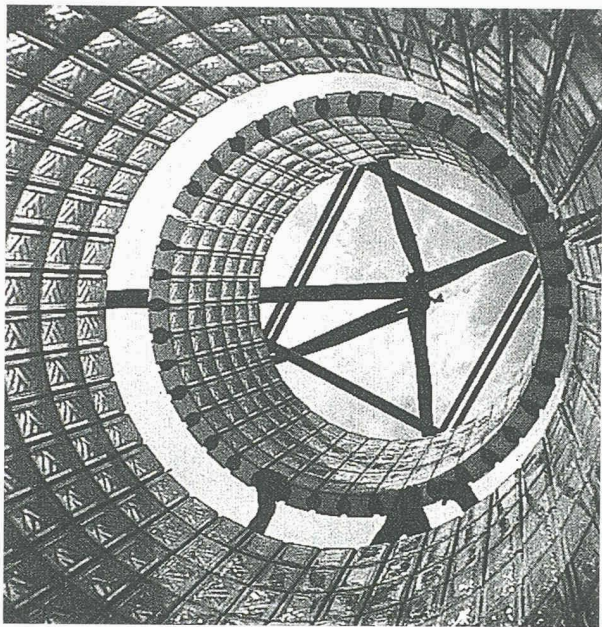

**GLASBAUSTEINE  
VORGEFERTIGTER WAND UND DECKEN**



42, route de Satigny - 1217 Meyrin-Genève  
Tél. 022/341 40 81 - Fax 022/341 40 82

**Einviertel?**



**Halbgewandelt?**

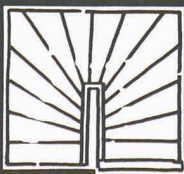

**TREPPEN  
MEISTER**

**Alles passend  
bei Ihrem  
Treppenmeister!**

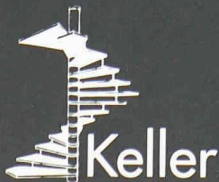

**Keller Treppenbau AG**

3322 Schönbühl Tel. 031 859 23 13  
5600 Lenzburg Tel. 062 891 28 15  
8953 Dietikon Tel. 01 741 50 52

**Der KüchenAusstatter**

Mit

Bucher

gelingt Ihnen

die beste

Küchen-

Ausstattung.

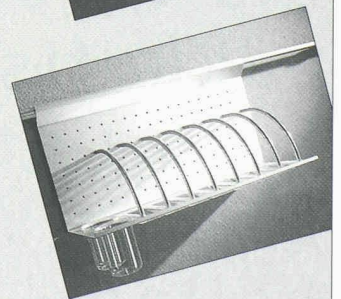
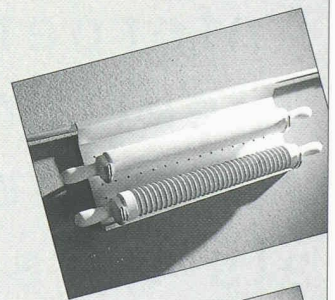
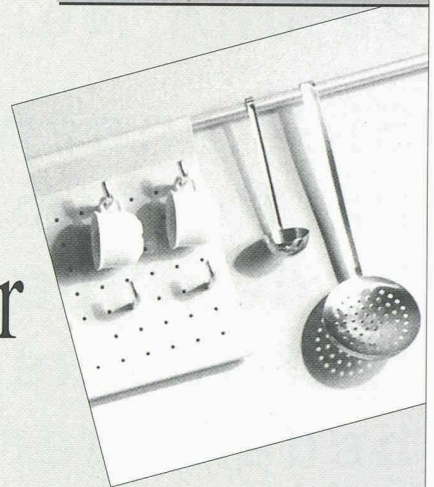

**Nischensysteme:  
perfekt in Design  
und Funktion.**

**BUCHER**  
TECHNISCHER GROSSHANDEL

Senden oder faxen Sie diesen Coupon zurück.  
Ich wünsche Infos im Bereich:  Nischensysteme  
Ich bestelle den  Lichtkatalog  Beschlägekatalog  
Infos via Internet: <http://www.BeatBucherAG.ch>

Firma \_\_\_\_\_

Name \_\_\_\_\_

Adresse \_\_\_\_\_

Beat Bucher AG • Konstanzerstrasse 58 • CH-8274 Tägerwilten  
Fax 071-666 71 00 • Tel. 071-666 71 71 • e-mail@BeatBucherAG.ch



Ein neues Unternehmen?  
Ja und Nein!

Sie kennen uns. Als kompetenten Partner im Hoch- und Tiefbau. In den Sparten Bauteile und Bautechnik bieten wir qualitätsbewusste, bedarfsgerechte Problemlösungen. Und da die Baubranche etwas Lebendiges mit stets wechselnden Anforderungen ist, haben wir unser Erscheinungsbild angepasst. Verstehen Sie diesen neuen Auftritt als Versprechen: Innovation und zukunftsgerichtete Kundenorientierung sind unsere obersten Prinzipien. Dieses Versprechen werden wir halten – auch in Zukunft.

st  hlt  on

Stahlton AG, Riesbachstrasse 57, CH-8034 Zürich, Tel. 01 384 88 84, Fax 01 383 66 40  
<http://www.stahlton.ch>, E-Mail: [info@stahlton.ch](mailto:info@stahlton.ch)