

Objektyp: **Advertising**

Zeitschrift: **Schweizer Ingenieur und Architekt**

Band (Jahr): **116 (1998)**

Heft 44

PDF erstellt am: **13.09.2024**

Nutzungsbedingungen

Die ETH-Bibliothek ist Anbieterin der digitalisierten Zeitschriften. Sie besitzt keine Urheberrechte an den Inhalten der Zeitschriften. Die Rechte liegen in der Regel bei den Herausgebern. Die auf der Plattform e-periodica veröffentlichten Dokumente stehen für nicht-kommerzielle Zwecke in Lehre und Forschung sowie für die private Nutzung frei zur Verfügung. Einzelne Dateien oder Ausdrucke aus diesem Angebot können zusammen mit diesen Nutzungsbedingungen und den korrekten Herkunftsbezeichnungen weitergegeben werden. Das Veröffentlichen von Bildern in Print- und Online-Publikationen ist nur mit vorheriger Genehmigung der Rechteinhaber erlaubt. Die systematische Speicherung von Teilen des elektronischen Angebots auf anderen Servern bedarf ebenfalls des schriftlichen Einverständnisses der Rechteinhaber.

Haftungsausschluss

Alle Angaben erfolgen ohne Gewähr für Vollständigkeit oder Richtigkeit. Es wird keine Haftung übernommen für Schäden durch die Verwendung von Informationen aus diesem Online-Angebot oder durch das Fehlen von Informationen. Dies gilt auch für Inhalte Dritter, die über dieses Angebot zugänglich sind.

Manches gehört... einfach zusammen

Sparen Sie Jetzt bis zu Fr. 2.500,-
mit dem Kombi-Angebot,
oder profitieren Sie vom
HP DesignJet Eintauschprogramm

**HP macht den Einstieg
ins CAD/GIS auf der NT-**

Plattform schnell und bequem:
Verbinden Sie einfach NT mit den
leistungsstarken HP Kayak NT Workstations
und HP DesignJet Grossformatdrucker.
Der HP DesignJet erfüllt problemlos extrem
hohe Qualitätsansprüche und druckt auch grosse
Formate zu kleinem Preis. Und wenn Sie den
DesignJet Ihrer Wahl zusammen mit einer
Kayak Workstation kaufen, profitieren Sie erst noch
von unserem äusserst attraktiven Kombi-Preis. Eine
weitere Sparmöglichkeit ist das HP DesignJet
Eintauschprogramm: Wir machen Ihnen gerne eine
Offerte für Ihren alten Drucker.

Mehr erfahren Sie unter www.hp.com/go/designjet
oder Telefon 0848 88 44 66.



NT
Workstations

HP
DesignJets

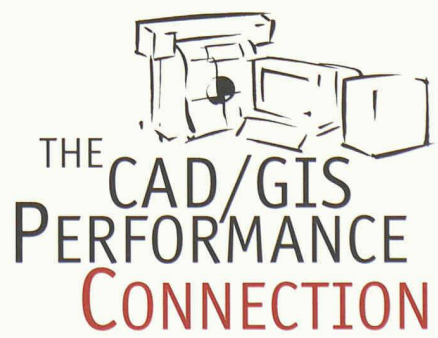

Diese Verbindung bringt Ihre CAD- und GIS-Projekte
ganz schön in Form.

Bequem bis zu 64% Telefonkosten sparen.

diAx
Die beste Wahl.

Ktip

«diAx: 22
Stunden pro Tag
am billigsten.»

K-Tip-Vergleich, 9. 9. 1998

«Und erst noch wesentlich mehr Service genießen.»

diAx für Business: 0800 333 111

diAx ist und bleibt günstiger: Denn diAx Preise gelten ohne Einschränkungen für alle Nummern und alle Länder. So profitieren Sie mit diAx tagsüber am meisten und sparen bei nationalen Verbindungen von Montag bis Freitag zwischen 19.00 und 21.00 Uhr 64% gegenüber der Swisscom. Weitere Infos: www.diAx.ch

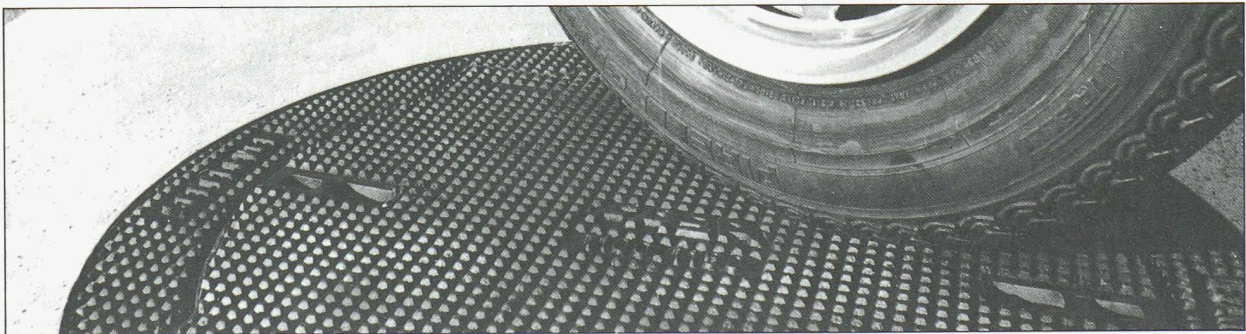

**FONDERIE ET
MECANIQUES**

**ATELIERS
D'ARDON SA**

CH-1957 Ardon Valais
Tel. 027/305 30 30
Fax 027/305 30 40

Eine exklusive und fortschrittliche Produktpalette

Eine gesicherte Verkehrsberuhigung und eine Höhenverstellbarkeit innerhalb von wenigen Minuten!

SOLO-SELFLEVEL, Schachtabdeckungen mit **aufklappbarem** Deckel und auf Strassenbelageebene **höhenverstellbar**, mit einem durchgehenden Neopren-Dichtungsring versehen, deren Stellung eine perfekte Stabilität gewährt, ohne Wackeln und Klappern.

Die Konstruktion dieser Serie garantiert optimales Verhalten sowohl bei intensivem Verkehr wie auch unter schwersten Belastungen.

Lieferbar mit Vollgussdeckel der Klasse D 400, E 600 und F 900 mit oder ohne Verriegelung (mit oder ohne Belüftungslöchern in D 400)

Lieferbar zum Auffüllen mit Beton der Klasse D 400 mit oder ohne Verriegelung.

Lieferbar als Rost in der Klasse D 400

Solo-Selflevel

Brevet + Patent



VA 12/87

Neuerscheinung

Rissebildung und Verwölben bei schwimmenden Unterlagsböden



Ursachen und Schadensverhütung in Theorie und Praxis



Gleich anfordern!

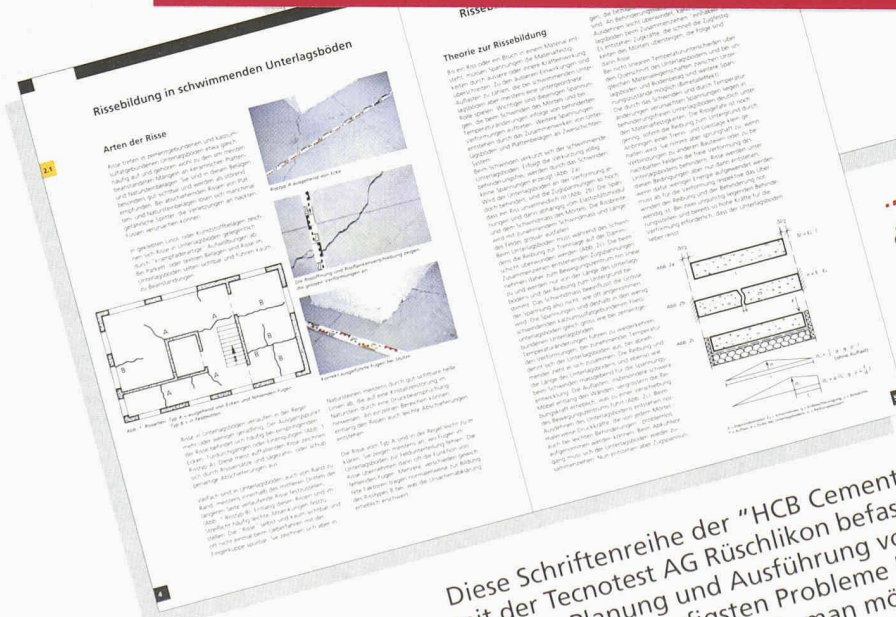

...bereits auf Basis der neuen SIA-Empfehlungen 1998 V251/1 und V251/2 für schwimmende Unterlagsböden

Diese Schriftenreihe der "HCB Cementverkauf AG in Zusammenarbeit mit der Tecnotest AG Rüschlikon befasst sich mit den Grundrissen für eine korrekte Planung und Ausführung von schwimmenden Unterlagsböden. Es werden die häufigsten Probleme bezüglich Risse und Verformungen analysiert und gezeigt, wie man mögliche Ursachen verhindern kann und wo die physikalischen Grenzen liegen. Eine für Planer und Bauausführende gleichermaßen wertvolle Arbeitshilfe.

"HCB
"HCB Cementverkauf AG
Siewerdstrasse 10
CH-8050 Zürich
Tel. 01/315 50 15
Fax 01/315 50 16
cementverkauf@hcb.ch
www.cement.ch

Falls die beigeleimte Anforderungskarte fehlt, lassen Sie sich Ihr Exemplar kostenlos vom "HCB Cementverkauf schicken.

Brücken in Stahl

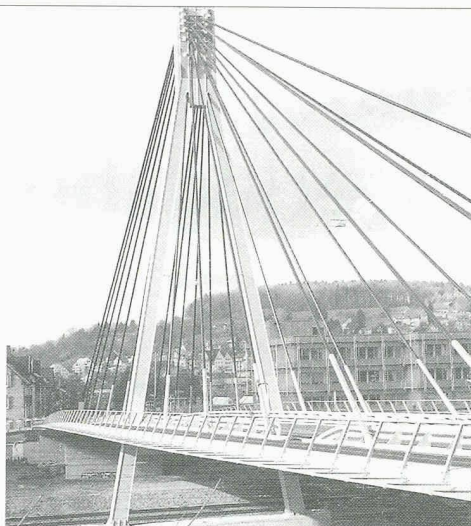

Projekt: Storchbrücke Winterthur Ingenieure: Höltschli + Schürter, Oberflikon

Nur mit diesem Baustoff sind die grössten Spannweiten möglich, dies mit Berücksichtigung der Wirtschaftlichkeit und des vorteilhaften Leistungsgewichtes. Stahl bietet eine nahezu unerschöpfliche Fülle von Möglichkeiten, Ihre Ideen zu verwirklichen.

Wir informieren Sie gerne kompetent und ausführlich.



Tuschmid Engineering AG
Kehlhofstrasse 54, CH-8501 Frauenfeld

Telefon 052 728 81 11
Telefax 052 728 81 00

Spreng-, Ramm-, Verkehrs- und andere Erschütterungen



Erschütterungsmessgeräte

VIBRAS

Interessiert?
Verlangen Sie
unverbindlich
den ausführlichen
Prospekt.

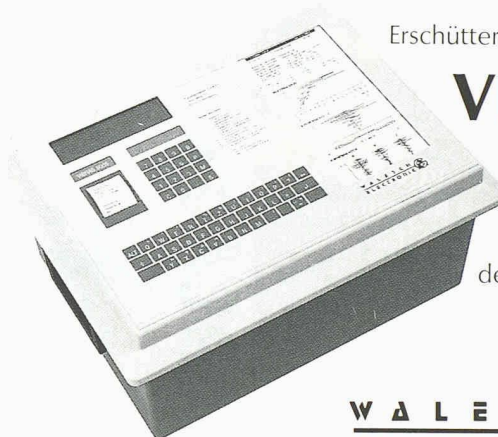

WALESCH
ELECTRONIC

Gestenrietstr. 2, 8307 Effretikon, Tel. 052/343 80 80, Fax 052/343 15 00

JOMA

Ihr Spezialist für die Einrichtung technischer Büros

Joma-Trading AG, Weiernstrasse 22, 8355 Aadorf
Telefon 052 365 41 11, Telefax 052 365 20 51

- erstklassige Qualität
- unschlagbare Preise
- garantierter Service

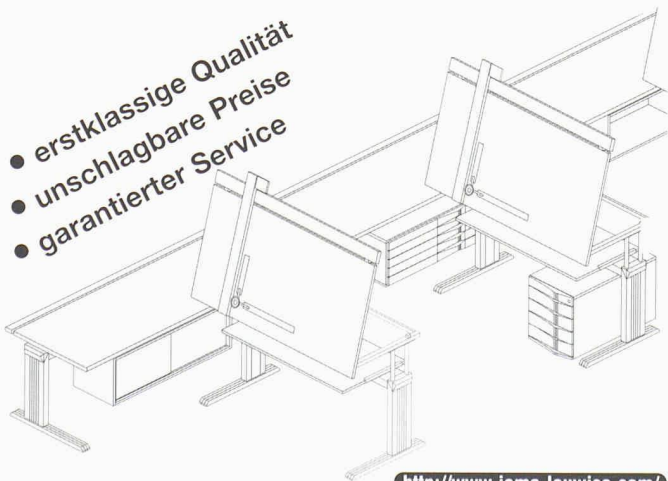

<http://www.joma.leuwico.com/>

G U T S C H E I N

Ich wünsche Unterlagen über: Zeichenmaschinen
 Zeichentische
 Planschränke
 Büromöbel
 CAD Arbeitsplätze

Meine Adresse: _____

SIA/Z5

Neuheit! für Planer und Bauunternehmer

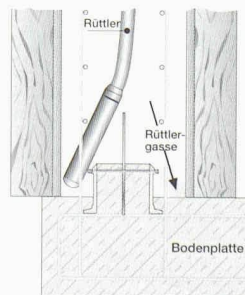
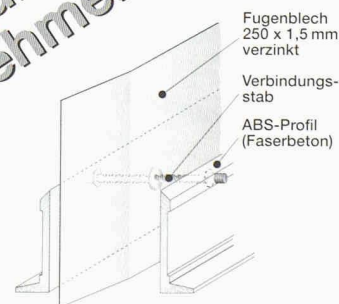

Quick-SOS-Element

- > baustellengerechte, vorgefertigte Elemente (Fugenblech inkl. Aufkantung)
- > handliche Elemente, 1,00 m lang (8,5 kg)
- > nur noch in die Anschlußboisen stellen, mehr ist nicht nötig
- > SOS garantiert höchste Wirtschaftlichkeit
- > patentiert
- > Prüfbericht auf Wasserundurchlässigkeit MPA

...Interesse?
Sonderprospekt anfordern bei

6914 Carona · Postfach
Tel. 091 - 649 44 47
Fax 091 - 649 40 04

QUICK
Bauprodukte GmbH



ArchiCAD®
Generalimport

MacOS, Win95/98/NT
für die Schweiz

ArchiMedia®
Bahnstrasse 102
Tel. 01 870 05 01
e-mail
Internet

BOGATZKI AG
8105 Regensdorf
Fax 01 870 06 43
mail@archimedia-ag.ch
www.archimedia-ag.ch

ArchiCAD

ArchiCAD 6.0 - die neue Generation

- Leistungsfähig, effizient und benutzerfreundlich
- Entwurf und Planung 3D, Visualisierung, Animation
- Komfortable 2D Werkzeuge für Ausführungs- und Werkplan
- Autom. Massenermittlung, Flächenberechnung, Raumbuch
- MacOS 7.6/8.x und Windows 95/98/NT 4.0

A t t r a k t i v e
U m s t e i g e r P r e i s e
V e r l a n g e n
S i e u n s e r e
S p e z i a l O f f e r t e



<http://www.archicad.ch>

*4th International
Exhibition for Tunnelling
and Underground
Excavation*

*4. Internationale
Ausstellung für Tunnelbau
und unterirdische
Ausschachtungen*

*4e Salon international
sur le percement de tunnels
et sur les excavations
souterraines*

INTER TUNNEL (EUROPE) 98

**8-10 December 1998
BASEL SWITZERLAND**



To: Maren Paatzsch, Mack-Brooks Exhibitions Ltd, Forum Place, Hatfield, Herts AL10 0RN, England.
Tel: +44 (0)1707 275 641 Fax: +44 (0)1707 275 544

From:
Name Company
Address
Tel: Fax: SIA

Information required: Exhibitor pack Ausstellerunterlagen Exposer Visitor pack Besucherunterlagen Visiter Conference Details Konferenzunterlagen Assister à la conférence





- SICHERHEIT ZUERST - DEN KINDERN ZULIEBE!
- Spiel-/Spass - Vergnügen für jedes Alter
- DER PHANTASIE SIND KEINE GRENZEN GESETZT!
- Qualität: ISO 9001 / ISO 14001



Spielplatzeinrichtungen

Oeko-Handels AG



CH-9016 St. Gallen
Schuppisstr. 13, Postfach

Tel. 071-288 05 40
Fax 071-288 05 21

www.hags.ch
e-mail: info@oeko-handels.ch

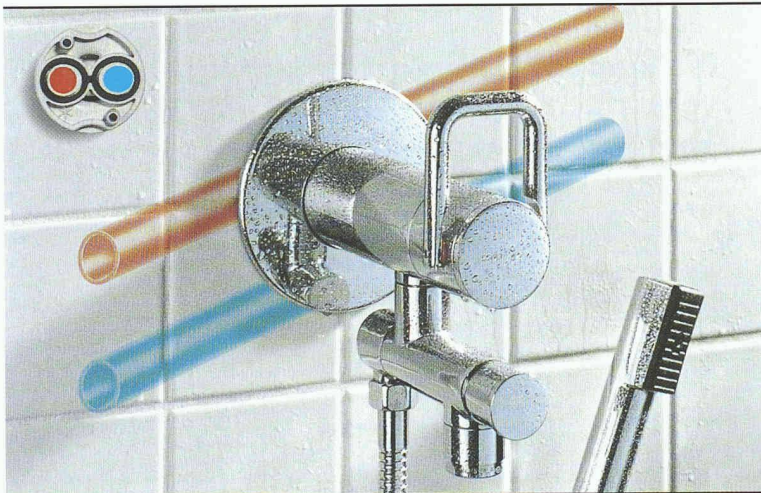

Auf einem Punkt

Einpunktarmaturen «1Point» aus dem System **Wassersteckdose** sind moderner und hygienischer.



Armaturenfabrik Wallisellen AG
Richtistr. 2, CH-8304 Wallisellen
Telefon 01-830 31 77
Telefax 01-830 06 30



Die Welt baut auf Polyfelt

Qualität ist mehr als nur gute Produkte!
Polyfelt Geokunststoffe

Bei uns bekommen Sie mehr als nur Geotextilien, Filtermatten, geotextile Schutzlagen, hochzugfeste Verbundstoffe, Geogitter, Dichtungsbahnen, Dränmatten, Erosionsschutzmatten ... Bei uns bekommen Sie auch **Service**, Beratung, Bemessung, Einbau - und die Sicherheit eines nach **ISO 9001** zertifizierten Qualitätsmanagement-Systems.



Polyfelt Geosynthetics (Schweiz) AG • Siewerdstr. 105 • CH-8050 Zürich • Tel. (01) 3186590 • Fax (01) 3186597 • e-mail: polyfelt-ch@compuserve.ch

SECUDRÄN® Dränmatten
Umweltschonende und wirtschaftlich interessante Lösungen mit Secudrän Dränagematten: leistungsfähige, dreidimensionale Filter- und Sickerschichten

SECUDRÄN®
Dränmatten

BENTOFIX® Dichtungsmatten
faserarmierte, mineralische Bentonitmatten für den **Wasser-, Erd- und Deponiebau**

BENTOFIX®
Dichtungsmatten

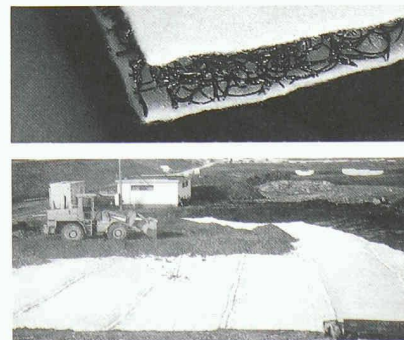

Oeko-Handels AG

Geotextil, Bau- und Umwelttechnik



CH-9016 St. Gallen
Schuppisstr. 13, Postfach

Tel. 071-288 05 19
Fax 071-288 05 21

www.gbu.ch
e-mail: info@oeko-handels.ch