

Objektyp: **Advertising**

Zeitschrift: **Schweizer Ingenieur und Architekt**

Band (Jahr): **117 (1999)**

Heft 10

PDF erstellt am: **10.08.2024**

Nutzungsbedingungen

Die ETH-Bibliothek ist Anbieterin der digitalisierten Zeitschriften. Sie besitzt keine Urheberrechte an den Inhalten der Zeitschriften. Die Rechte liegen in der Regel bei den Herausgebern.

Die auf der Plattform e-periodica veröffentlichten Dokumente stehen für nicht-kommerzielle Zwecke in Lehre und Forschung sowie für die private Nutzung frei zur Verfügung. Einzelne Dateien oder Ausdrucke aus diesem Angebot können zusammen mit diesen Nutzungsbedingungen und den korrekten Herkunftsbezeichnungen weitergegeben werden.

Das Veröffentlichen von Bildern in Print- und Online-Publikationen ist nur mit vorheriger Genehmigung der Rechteinhaber erlaubt. Die systematische Speicherung von Teilen des elektronischen Angebots auf anderen Servern bedarf ebenfalls des schriftlichen Einverständnisses der Rechteinhaber.

Haftungsausschluss

Alle Angaben erfolgen ohne Gewähr für Vollständigkeit oder Richtigkeit. Es wird keine Haftung übernommen für Schäden durch die Verwendung von Informationen aus diesem Online-Angebot oder durch das Fehlen von Informationen. Dies gilt auch für Inhalte Dritter, die über dieses Angebot zugänglich sind.

Ein Dienst der *ETH-Bibliothek*
ETH Zürich, Rämistrasse 101, 8092 Zürich, Schweiz, www.library.ethz.ch

<http://www.e-periodica.ch>

FERMACELL®: Vorsprung in der Gipsfaser-Technologie

Fels®
Für Bau und Umwelt

**DAFÜR
GIBT'S
5 JAHRE.**

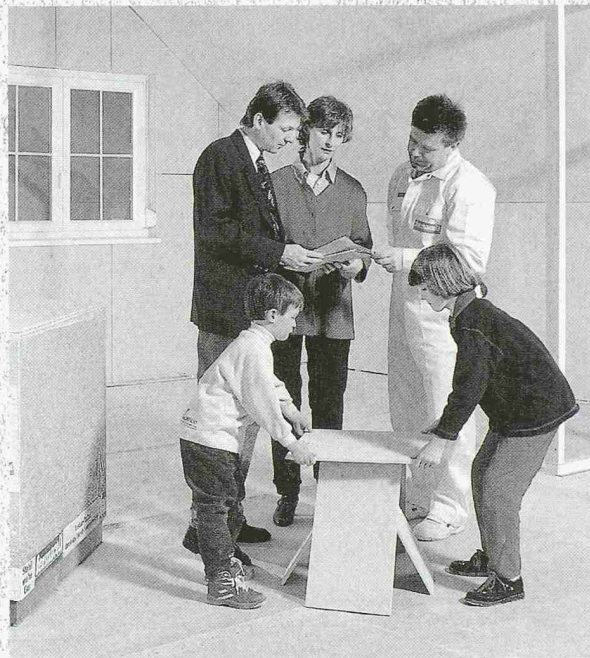

GARANTIIERT!



Ein starkes Stück, die FERMACELL® Gipsfaser-Technologie! Denn FERMACELL® ist die einzige Trockenbauplatte, für die Sie fünf Jahre Garantie bekommen. Und das nicht ohne Grund. Seit über 25 Jahren haben sich unsere Gipsfaser-Platten als extrem stabil, enorm belastbar und äußerst langlebig erwiesen. Kontinuierlich weiterentwickelt, bieten sie Schallschutz,

Brandschutz und Feuchteschutz in einer Platte. Egal ob im Alt- oder Neubau, ob für Keller, Küche, Bad oder Dachgeschoß, mit FERMACELL® Gipsfaser-Platten profitieren Sie von einem faserverstärkten Baustoff für den universellen Einsatz. Wenn Sie sich für Trockenbau mit Gipsfaser-Technologie entscheiden, entscheiden Sie sich für fünf Jahre Garantie. Für FERMACELL®.



FELS-WERKE GmbH, Verkaufsbüro Schweiz, Postfach 1338, CH-3110 Münsingen
Telefon (0 31) 7 21 53 51, Fax (0 31) 7 21 64 97, <http://www.fels.de>

Ein Unternehmen
der Preussag



**100 %
wasserdicht**

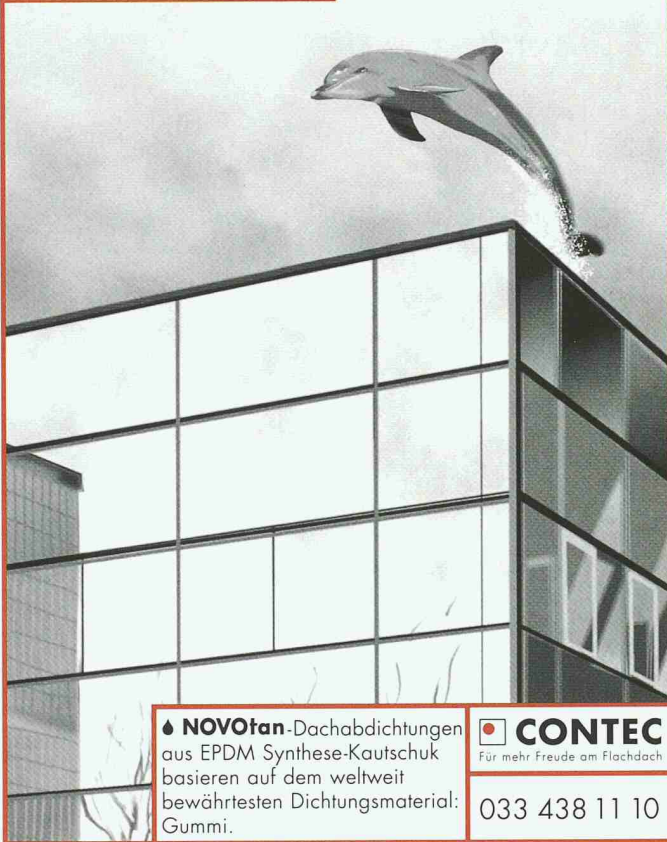

♦ **NOVOtan**-Dachabdichtungen aus EPDM Synthese-Kautschuk basieren auf dem weltweit bewährtesten Dichtungsmaterial: Gummi.

 **CONTEC**
Für mehr Freude am Flachdach

033 438 11 10

Die Hoesch Additiv Decke®

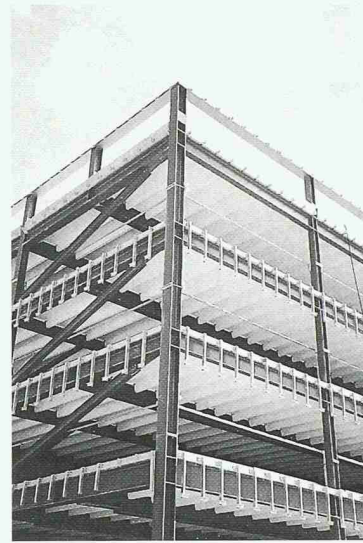

- Freie Stützweite bis 5,80 m in der Betonierphase
- Schnelle Montage
- Nachweislich wirtschaftlich
- Geringes Gewicht
- F90 mit zusätzlicher Armierung
- Farbige kunststoffbeschichtet und als Sichtdecke geeignet

Messe Zürich
neues Parkhaus mit 30 000 m²
Hoesch Additivdecke®

PANEL SYSTEMS

DACH- & FASSADEN-TECHNIK AG
Täferstrasse 4 / CH-5405 Baden-Dättwil
Telefon 056 483 00 83 / Telefax 056 483 00 88



Start frei für den Kampf um saubere Luft. Ein «Must» im Hinblick auf die Luftreinhalteverordnung. Und ein fast schon zwingendes Argument für die Sanierung der Heizung mit Erdgas: in puncto Technologie, Emissionen, Investitionen, Unterhaltskosten und Raumersparnis einer der «stärksten» Energieträger. Wann bringen Sie Ihre Kunden dazu, abzuheben? Last-minute-Infos erhalten Sie bei Ihrer lokalen Erdgasversorgung oder unter www.air-force.ch

1 +  = erdgas
Rechnen mit dem Faktor Zukunft.

Weil Qualität Vorrang hat...

Wände von aussen mit Steinwolle dämmen und verputzen.

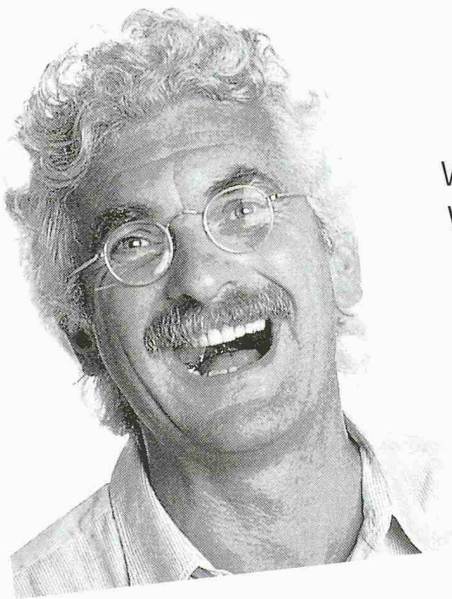

Wenn sich Ihr Bauherr über den vorzüglichen Wärme-, Schall- und Brandschutz freut, sich für die kostensparende Lösung mit dem mineralischen Aufbau bedankt und Ihre bauphysikalisch und ökologisch vorsorgliche Planung lobt, dann haben Sie richtig entschieden.

Und damit Sie auch von der Baustelle nur Gutes hören, gibt es die neue FLUMROC-Dämmplatte mit Wellfaserstruktur, harter Deckschicht und der speziellen Beschichtung für die optimale Putzhaftung.

Mehr darüber, und wie gut sich damit arbeiten lässt, sagt Ihnen unsere Dokumentation. Fordern Sie sie an!

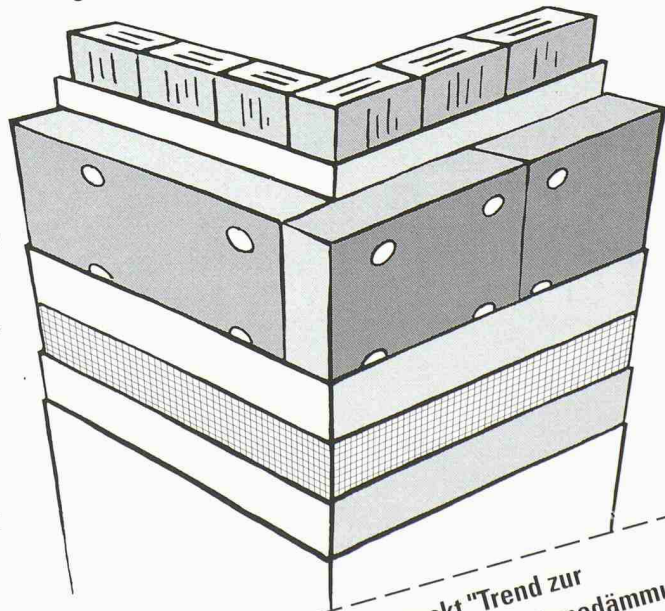

Senden Sie mir Ihren Prospekt "Trend zur mineralischen, verputzten Aussenwärmedämmung"!

Name:

Vorname:

Strasse:

Telefon:

PLZ/Wohnort:



Flumroc AG, 8890 Flums

Telefon 081 / 734 11 11

Telefax 081 / 734 12 13

www.flumroc.ch

**100 %
wetterfest**



♦ **NOVOtan**-Dachabdichtungen aus EPDM Synthese-Kautschuk sind dank höchster Alterungsbeständigkeit, Elastizität und Wurzelfestigkeit absolut ideal für Dachbegrünungen. (Und seien es Wasserpflanzen.)

CONTEC
Für mehr Freude am Flachdach

033 438 11 10

Überzeugende Lösungen in Stahl und Metall

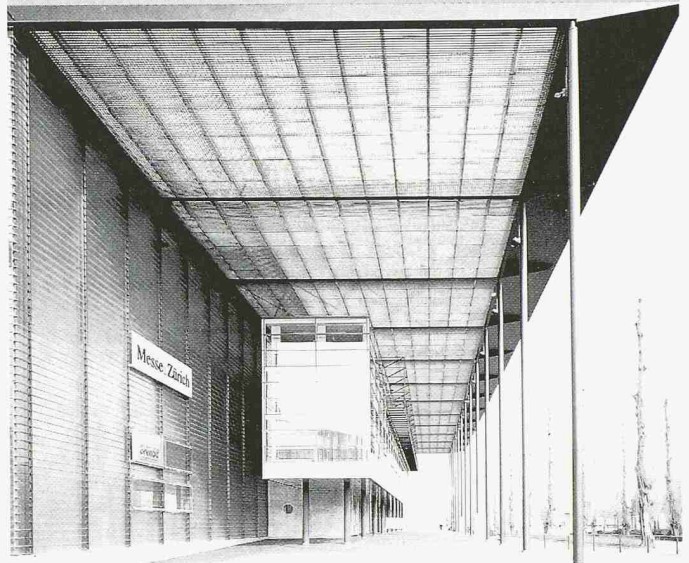

(in ARGE)

**Stahlbau
Metallbau
Anlagebau**

JOSEF MEYER

JOSEF MEYER STAHL & METALL AG • CH-6032 EMMEN

**«Die Idee vom
perfekten Schliessen!»**

Schliesstechnik
von KESO
bietet Ihnen mehr
Sicherheit – sei es
mechanisch oder
elektronisch, für Ihre
Wohnung, das
Einfamilienhaus
oder Mehrfamilienhaus
wie auch für Ihr
Geschäfts- oder
Fabrikationsgebäude.

Profitieren Sie
von unserer langjährigen
Erfahrung bei der
Planung und Realisierung
Ihrer Schliessanlage.

KESO[®]

KESO AG Sicherheits-Systeme

Untere Schwandenstrasse 22 · CH-8805 Richterswil
Telefon ++41-1-787 34 34 · Fax ++41-1-787 35 35

«Unser Anlagereglement bietet Gewähr,
dass das Streben nach Gewinn
nicht zum Risiko wird.»

ptv

Peter Senn, Telefon 031 320 61 60

■ Pensionskasse der
Technischen Verbände
SIA STV BSA FSAI
www.ptv.ch

Kragplatten: Inox + Schweissung = Risiko! Egco Kragplatten sind risikolos:

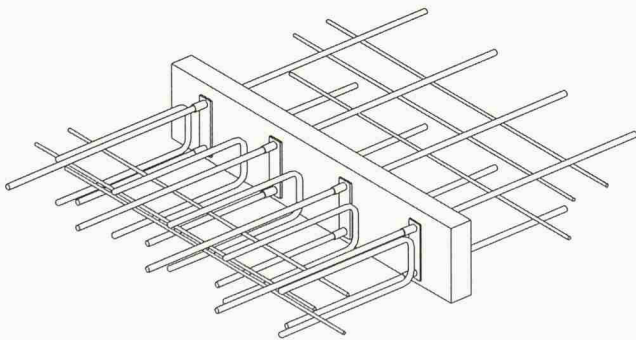

Typ N2-120

EGCO box

Die Schweizer Kragplatte aus Baustahl mit V4A-Schutz und Feuerwiderstand F90: Damit sind Sie auf der rostlos sicheren Seite! Unsere Engineering-Abteilung löst Ihre Balkon-Probleme schnell und zuverlässig. Wir produzieren ISO-9001-zertifiziert, liefern auch Spezialteile kurzfristig, nach Ihren Einbau-Etappen, direkt auf die Baustelle und fakturieren über den Stahl- und Baufachhandel!



In Deutschland
erhalten Sie unsere
Kragplatten unter dem
Namen Eurobox

EGCO

Die professionelle Lösung

Wintergärten und Verglasungen

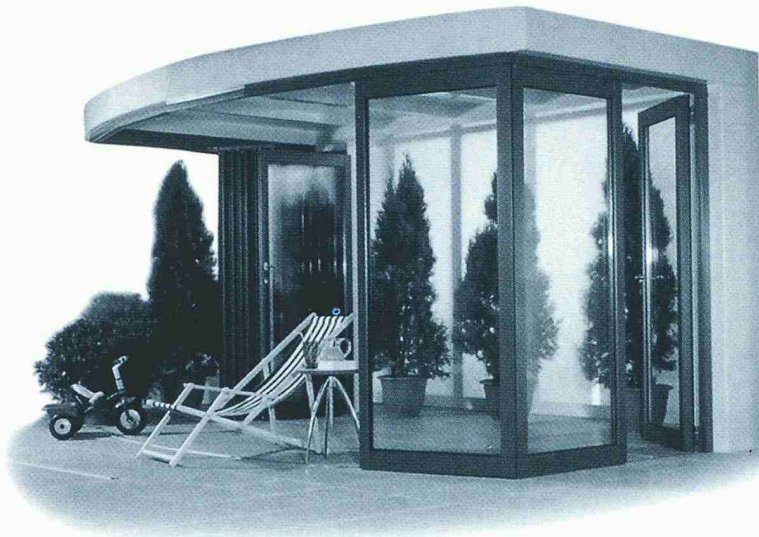

Die Rollwand der Alu-System AG überzeugt nicht nur in ästhetischer Hinsicht, sie bietet wie kein anderes System Gestaltungsmöglichkeiten und eine ausgeklügelte Technik, gepaart mit hohem Bedienungskomfort und perfekter Isolation: Für Glasfronten, Wintergärten, Balkonverglasungen, Raumteilungs-Konzepte. Durchdachte Lösungen müssen nicht teuer sein. Machen Sie einen Preisvergleich und überzeugen Sie sich selbst. Rufen Sie uns an oder besuchen Sie unseren Show-Raum in Wädenswil.

alu
SYSTEM

Die Rollwand

Alu-System AG, Industriestrasse, CH-8820 Wädenswil, Tel. 01/781 15 35, Fax 01/781 15 36

Anpassungsfähig

- automatische Regulierung bei Baukörperbewegungen
- optimale Abdichtung zwischen Grundrahmen und Flügel

Individuelle Parkräume

- geringer Platzbedarf
- parallel oder 90° zu Laufschiene
- Flügel als Sicht- oder Windschutz

Flexible Gestaltung

- Winkel beliebig wählbar
- individuelle Segmentierung
- unterschiedliche Flügelbreiten
- postenfremde Eck-Konstruktion
- schlanke Profile

Optimale Isolation/ Dichtung

- Isolationsstege mit 28 mm Breite
- 4 Dichtungsebenen
- verdeckte Automatik-Dichtung aussen
- verdeckte Lippenprofile innen

Keine Schwellenangst

- schwellenlose Bodendetails
- rollstuhlgängig

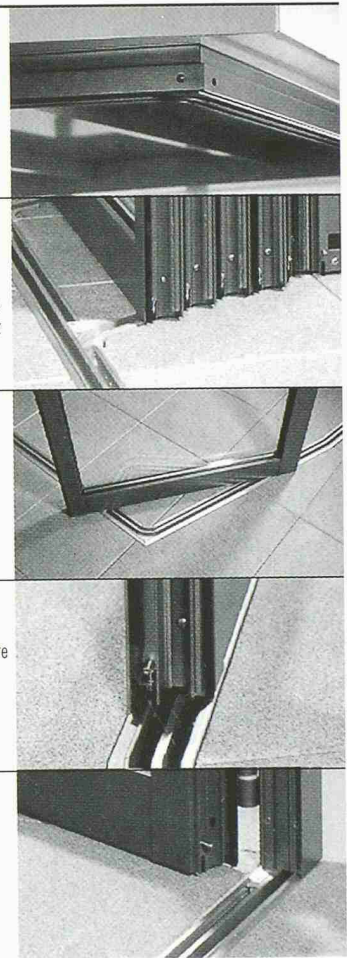

Sicherheits-effizienz

Wir sind Ihr kompetenter Partner für

- Integrale Sicherheit
- Risikoanalysen
- Gutachten
- Brandschutzkonzepte
- Explosionsschutz
- Sicherheitsausbildung



Schweizerisches Institut zur Förderung der Sicherheit
Nüscherstrasse 45, CH-8001 Zürich, Tel. 01/217 43 33, Fax 01/211 70 30
E-mail: safety@swiss.ch, Internet <http://www.swiss.ch>

Ihre Sicherheit ist unser Ziel.

KVT Koenig Verbindungstechnik

Befestigungstechnik
für Dach und Wand

spedec topform spike

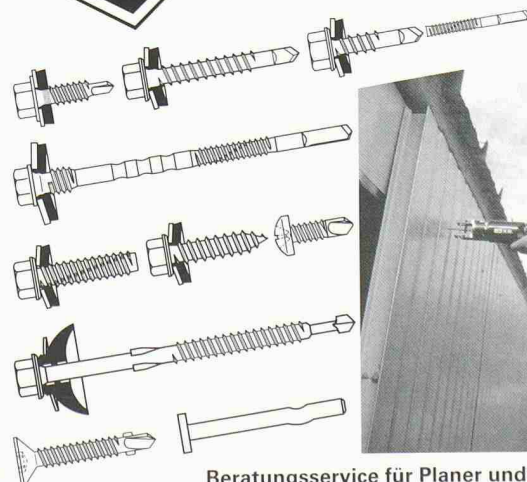

Beratungsservice für Planer und Architekten
Schulung und Baustellenbetreuung

Koenig Verbindungstechnik AG, CH-8953 Dietikon
Telefon 01/743 33 33, Telefax 01/740 65 66

Internet: <http://www.kvt.ch>

500'000 m² Flachdach

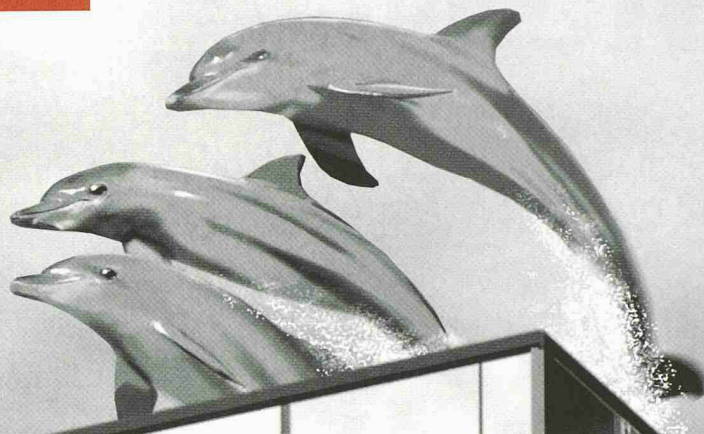

Für Gummidächer
Die Nr. 1
mit CAD-Planung

Nichts spricht mehr für einen Baustoff als das Vertrauen, welches Fachleute in ihn setzen. Fünfhunderttausend Quadratmeter verlegte Flachdach-Abdichtung sprechen demnach deutlich für **NOVotan** aus EPDM Synthese-Kautschuk. Vorkonfektioniert dank CAD-Planung inklusive Dachdurchdringungen, ausgereifte Thermofast-Fügetechnik: **NOVotan**. 100% wetterfest. 100% wasserdicht.

Wann gehören Sie zu unseren zufriedenen Auftraggebern? Rufen Sie uns an.

 **CONTEC**

Für mehr Freude am Flachdach
Winterhaldenstrasse 12 · 3627 Heimberg
Tel. 033 438 11 10 · Fax 033 437 00 16

 **NOVotan**
DICHTUNGSBAHNEN

 **NOVAfior**
DACHBEGRÜNUNG

 **NOVAtherm**
WÄRMEDÄMMUNG

 **NOVAvap**
DAMPFSPERRBAHN

Mit der bauen Sie auf...

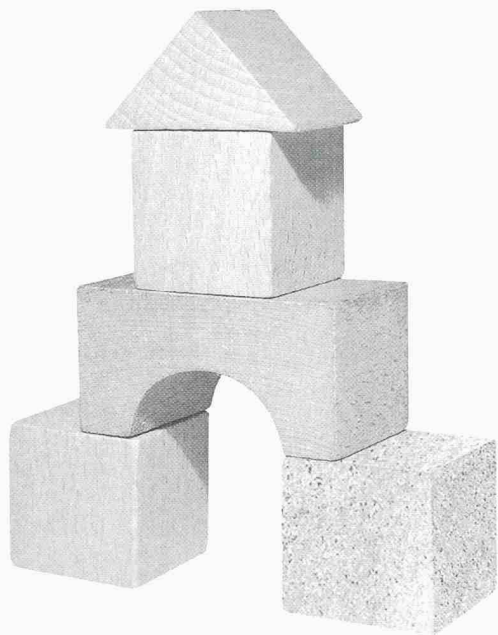

Die ökologische Dämmplatte ZP aus Zellulose von HOMATHERM®

HOMATHERM® macht aus **Zellulose** ausgezeichnete ökologische Dämmplatten für wohngesunde Häuser. Die sind für Planer, Bauherren, Verarbeiter und den Handel gleichermaßen interessant.

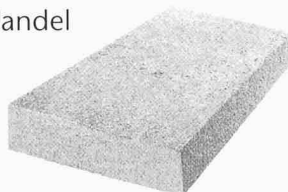

Fax-Anforderung an 031 735 60 29
Ja, ich will...
detaillierte Informationen über HOMATHERM®

Name/Firma

Straße

PLZ/Ort

Tel./Fax



HOMATHERM®
Natürlich dämmen mit System

HOMATHERM® (Schweiz) GmbH
Postfach • 3147 Mittelhäusern • Telefon 031 735 60 30

Stahl • Glas

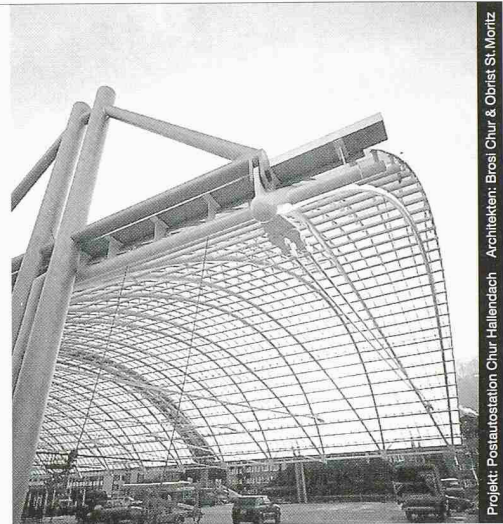

Projekt: Postautostation Chur Hallendach Architekten: Brosi Chur & Obist St.Moritz

Stahl-Glas-Konstruktionen in architektonisch perfekter Vollendung verwirklichen wir mit innovativen Ideen und höchsten Anforderungen an Materialien und Ausführung.



Tuschmid AG CH-8501 Frauenfeld Telefon 052/728 81 11
Tuschmid Engineering AG CH-8501 Frauenfeld Telefon 052/728 81 11
Tuschmid Constructa AG CH-6045 Meggen Telefon 041/377 40 04

FHBB Fachhochschule beider Basel
Nordwestschweiz

19. ab
April
1999

Das neue NDS-Energie

- Individuelle Studiengestaltung
- Vertiefung Architektur & Bau oder Gebäudetechnik & Industrie
- Vollzeit, Teilzeit, Modular
- Managementskills, Kaderqualifikationen

INFO Tel. 061 467 45 45 www.fhbb.ch/energie

Architekturorientierte Glaskunst

finden Sie in unserer Atelier-Ausstellung
umfassend dokumentiert.

Integrierte Farbfenster-Gestaltung in verschiedenen
Techniken ausgeführt.
Verlangen Sie bitte Informationsunterlagen.



Atelier für Glasmalkunst Martin Halter
Klosterlistutz 10, CH-3013 Bern, Fon/Fax 031/331 42 66
Gegründet 1916 / seit drei Generationen