

Objektyp: **Advertising**

Zeitschrift: **Schweizer Ingenieur und Architekt**

Band (Jahr): **117 (1999)**

Heft 21

PDF erstellt am: **06.07.2024**

### **Nutzungsbedingungen**

Die ETH-Bibliothek ist Anbieterin der digitalisierten Zeitschriften. Sie besitzt keine Urheberrechte an den Inhalten der Zeitschriften. Die Rechte liegen in der Regel bei den Herausgebern.

Die auf der Plattform e-periodica veröffentlichten Dokumente stehen für nicht-kommerzielle Zwecke in Lehre und Forschung sowie für die private Nutzung frei zur Verfügung. Einzelne Dateien oder Ausdrucke aus diesem Angebot können zusammen mit diesen Nutzungsbedingungen und den korrekten Herkunftsbezeichnungen weitergegeben werden.

Das Veröffentlichen von Bildern in Print- und Online-Publikationen ist nur mit vorheriger Genehmigung der Rechteinhaber erlaubt. Die systematische Speicherung von Teilen des elektronischen Angebots auf anderen Servern bedarf ebenfalls des schriftlichen Einverständnisses der Rechteinhaber.

### **Haftungsausschluss**

Alle Angaben erfolgen ohne Gewähr für Vollständigkeit oder Richtigkeit. Es wird keine Haftung übernommen für Schäden durch die Verwendung von Informationen aus diesem Online-Angebot oder durch das Fehlen von Informationen. Dies gilt auch für Inhalte Dritter, die über dieses Angebot zugänglich sind.

# Beschleunigen Sie von 0 auf A1 in 45 Sekunden

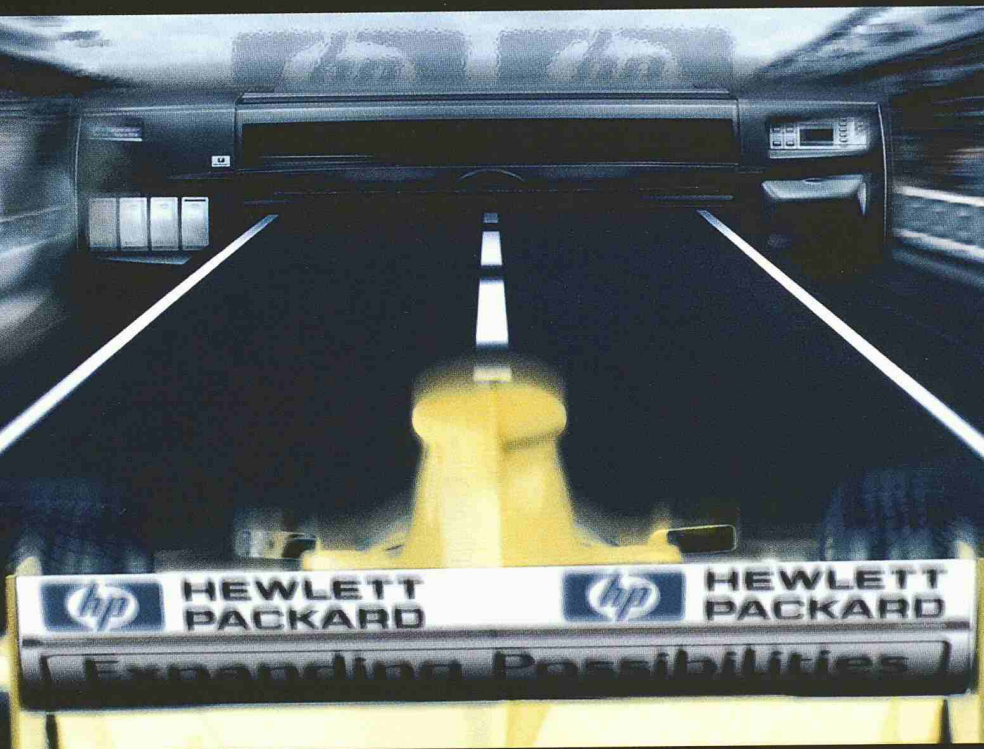

## Die neue HP DesignJet 1000 Serie.

Erleben Sie die Geschwindigkeit der neuen HP DesignJet 1000 Serie. Und das Gefühl, bis zu 6x schneller zu arbeiten, als mit einem herkömmlichen Grossformatdrucker. Halten Sie einen Präzisions-Druck in A1-Format in nur 45 Sekunden in Ihren Händen. Und bewundern Sie die beinahe Foto-Qualität eines 600-dpi-Farbdruckers.

Der Grossformatdrucker, der Betriebskosten senkt und die Produktivität erhöht. Beurteilen Sie selbst, wie perfekt der neue

**45**  
**Sekunden**  
A1-Format  
In Schwarz und  
Farbe (Entwurfs-Modus)



Grossformatdrucker der HP DesignJet 1000 Serie auf Ihre Bedürfnisse zugeschnitten ist.

Während Sie dies lesen, wärmen sich die neuen HP DesignJets für die Qualifikationsrunden bei Ihrem HP Händler auf. Melden Sie sich jetzt an und testen Sie die neuen Grossformatdrucker gleich selbst. Und fragen Sie auch nach Hewlett-Packard's günstigen Leasing- und Eintauschmöglichkeiten.

## Beschleunigung auf Höchstgeschwindigkeit.

- Bis zu 6x schnellerer Druck dank revolutionärer Druckkopftechnik mit HP JetExpress Technologie
- 1200-dpi in Schwarz adressierbar
- 600-dpi in Farbe
- Niedrige Betriebskosten durch geringeren Tintenverbrauch
- 512 Druckkopf-Düsen für erhöhte Zuverlässigkeit
- 16,7 Millionen Farben mit Pantone® Zertifizierung
- HP-Treiber verfügbar für AutoCAD, Microsoft Windows 3.1, 95/98 und NT 4.0
- Netzwerkfähig durch internes HP JetDirect Netzwerkinterface (Ethernet/LocalTalk, 10/100Base-TX)



Für mehr Informationen besuchen Sie unsere Website [www.hp.com/go/designjet](http://www.hp.com/go/designjet), rufen Sie uns an unter 0848 88 44 66 oder senden Sie ein Fax 01/735 77 30.

**JetExpress**  
technology

**hp HEWLETT®  
PACKARD**  
Expanding Possibilities

# Die Langlebigkeit der Schenker Storen ist schwer zu überbieten.

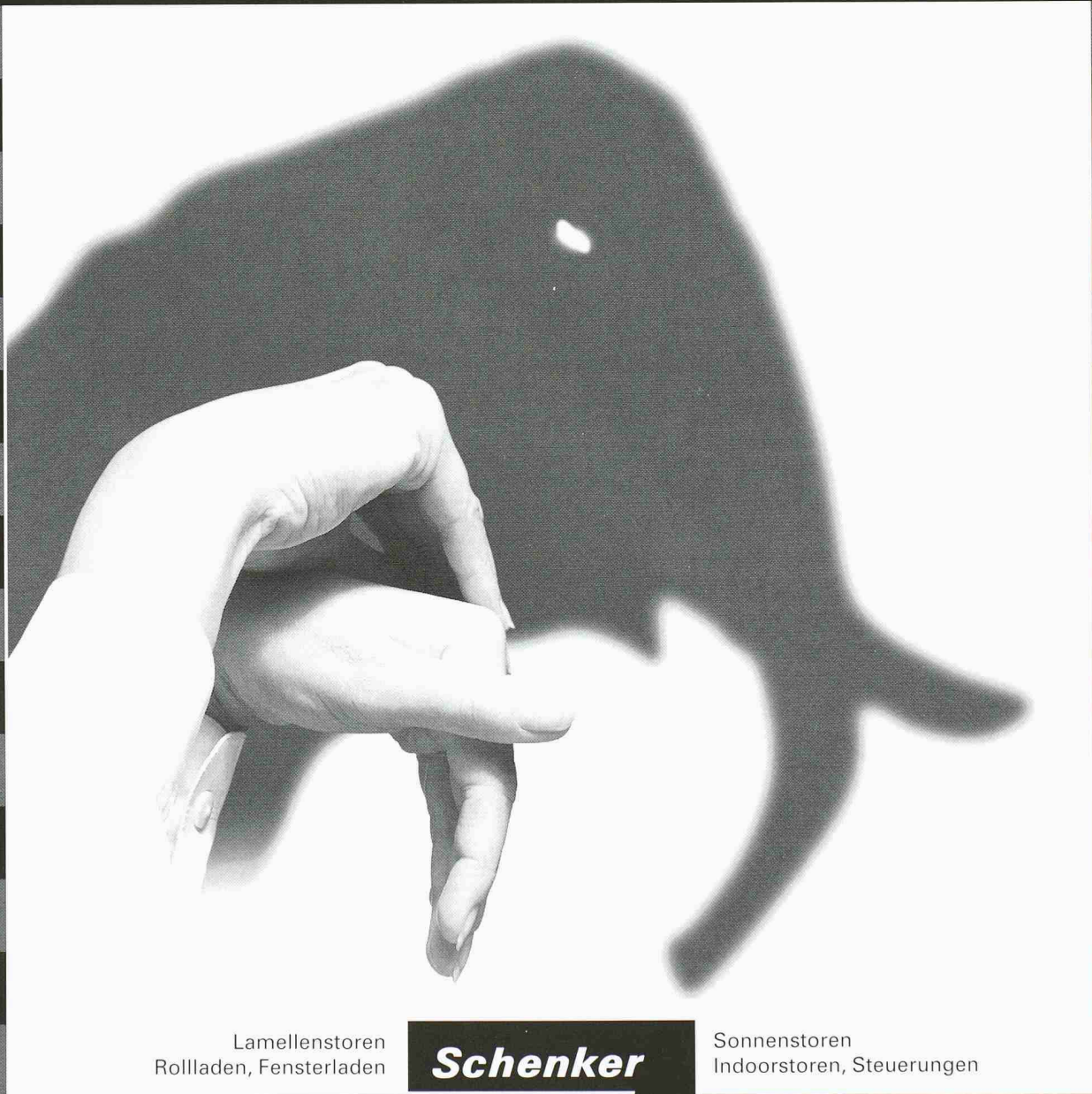

Lamellenstoren  
Rollladen, Fensterladen

**Schenker**  
**Storen**

Sonnenstoren  
Indoorstoren, Steuerungen

MACHT'S IM HANDUMDREHEN MÖGLICH

Seit 1881 liefern wir Qualität. Mit motivierten Mitarbeitenden, welche ihr Fachwissen täglich in Beratung, Planung, Produktion und Montage einsetzen. Ihre Partner für Sonnen- und Wetterschutzsysteme. Sie bringen

Ihnen die ästhetisch vollendeten, langlebigen, störungsfreien Storen ins Haus, Sortiments- und Farbenvielfalt inklusive. Kundennähe, die alles in den Schatten stellt. Gratis-Infoline 0800 802 812, [www.storen.ch](http://www.storen.ch)



## Auch daran erkennen Sie gute Fenster.

Holz und Metall machen Fenster doppelt farbig: Innen lässt sich der Holzrahmen dem Stil Ihrer Wohnung, Ihres Hauses anpassen. Aussen nimmt unverwüchtliches Aluminium jeden gewünschten Farbton an. Die einzigartige Werkstoff-Kombination zeichnet sich zudem auch ökonomisch durch sehr gute Werte aus: Energieeinsparungen und Lebensdauer sind überdurchschnittlich hoch, Anschaffungspreis und Wartungsaufwand ausgesprochen günstig. Und wenn man zur Wirtschaftlichkeit auch noch ihre Schönheit addiert, sind Holz-Metall-Fenster unschlagbar. Alles über die elementaren Vorteile von Fenstern mit mehrfachem Mehrwert bei Pro Holz-Metall-Fenster, Hauptstrasse 68, 5330 Zurzach. Telefon 056 249 04 11, Fax 056 249 01 47, [www.holzmetall.ch](http://www.holzmetall.ch)

**(Holz-  
Metall-  
Fenster]**<sup>®</sup>  
**Doppelt gut.**

## Der Masstab für mobiles Bauen

Schulen, Büros, Kindergärten, Spitäler, Heime und .....



- Provisorien oder Langzeitobjekte
- kurze, wetterunabhängige Bauzeit
- individueller Innenausbau
- jederzeit erweiter-, aufstock- oder versetzbar
- gutes Preis-/Leistungsverhältnis

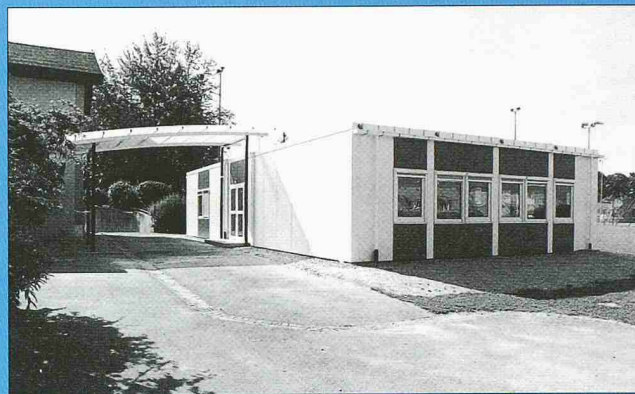

Beratung und Dokumentation:

De Meeuw® Kombi-Raumsysteme AG, Lettenstrasse 7, 6343 Rotkreuz, Tel. 041 790 56 35, Fax 041 790 56 85



VISION  
INNOVATION  
FORTSCHRITT

BAUDOC  
BIBLIOTHEK

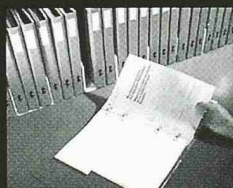

BAUDOC  
DISC



BAUDOC  
INFOLINE



DAS ORIGINAL

## Willkommen im Informationszentrum für das Bauwesen

Wir vermitteln jede Art von Bauinformationen. Spezialisiert auf Bauprodukteinformationen, Planungshilfen, theoretisches Baufachwissen, Baufachliteratur.

Alle dafür geeigneten Medien werden eingesetzt.



SCHWEIZER  
BAU  
DOKUMENTATION

4223 Blauen  
Telefon 061 761 41 41  
Telefax 061 761 22 33  
[www.baudoc.ch](http://www.baudoc.ch)

## DAS ÜBERZEUGENDE LINIEN-ENTWÄSSERUNGSSYSTEM

### Vorteile Maxi-M-Rinne:

- Einfacher Unterhalt  
(Blitzschnelles Öffnen und Arretieren mit spez. Verriegelungssystem. Keine Schrauben)
- Optimaler Kantenschutz durch Verankerung auf der ganzen Rinnenlänge  
Höhere Wasseraufnahme dank Längsschlitz im Abdeckrost
- Überraschendes Preis-Leistungs-Angebot

Rufen Sie an. Wir überzeugen Sie gerne.

# BGS

BAU GUSS AG

BGS Bau Guss AG  
Altgraben 441  
4624 Härkingen  
Tel. 062 / 398 00 60  
Fax 062 / 398 00 65

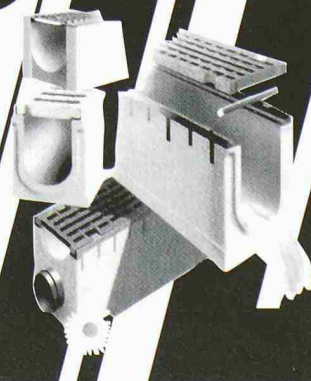

GEMEINDE 99  
Halle 16  
Stand B 1623

Das neue Bodenerlebnis von natürlichem Ursprung

# ARTOLEUM®

Natur und Wohlbehagen

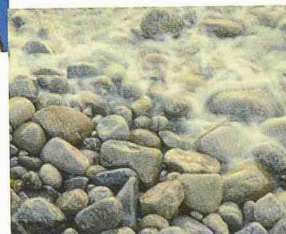
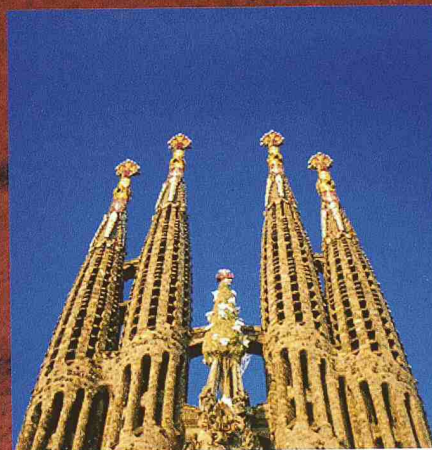

## ARTOLEUM®

Die moderne Gesellschaft konzentriert sich zunehmend auf das Individuelle, entsprechend entwickeln sich Angebot und Nachfrage.

**ARTOLEUM®**, hergestellt aus den exklusiven natürlichen Rohstoffen, Leinöl, Harze, Holz-/Kork-, Kalksteinmehl, Pigmente und Jute, wurde konzipiert, um dem Anwender ein umfangreiches Linoleum-Sortiment mit einer Vielzahl von Dessins und Farben anzubieten.

Allein oder in Kombination eröffnen sich kreative Gestaltungsmöglichkeiten als Ausdruck eines persönlichen Stils.

Forbo-Giubiasco SA  
CH-6512 Giubiasco  
Tel. 091/850 01 11  
Fax 091/850 01 41  
E-Mail: [marketing-tr@forbo-giubiasco.ch](mailto:marketing-tr@forbo-giubiasco.ch)  
Internet: [www.forbo-giubiasco.ch](http://www.forbo-giubiasco.ch)



Certificate Number 60128

*swiss leader in Linoleum*

# Messerli BAUAD

B a u a d m i n i s t r a t i o n

- ▶ **Kostenvoranschlag**
- ▶ **Ausschreibung nach NPK**
- ▶ **Angebotsvergleich**
- ▶ **Werkvertrag**
- ▶ **Baubuchhaltung**
- ▶ **Baukostenkontrolle**
- ▶ **Adressverwaltung**
- ▶ Die Bauadministration für Ihre Zukunft  
Milleniumkompatibel bis ins 3. Jahrtausend.



## Architektur CAD für PC

### ▶ 3D CAD Programm

Bearbeiten Sie Ihr Objekt aus einer beliebigen Ansicht, entsprechende Änderungen an Plänen ( Fassaden, Grundrissen, Schnitten) übernimmt das Programm.



### ▶ Parametrik von Bauteilen

Damit die Architekturbauteile beliebige Konstruktionsvarianten annehmen können setzen wir die Parametrik ein. Sie wählen die Konstruktion, die Software übernimmt die Plananpassung.

### ▶ Darstellungstiefen

Für die korrekte Plandarstellung nach SIA400 sorgt die integrierte Darstellungstiefe. Wählen Sie den Massstab, der Plan passt seine Darstellung automatisch an.

## ROLAND MESSERLI AG

I N F O R M A T I K

Pfadackerstrasse 6  
Tel. : 056 / 402 12 55  
Fax : 056 / 402 14 55

CH-8957 Spreitenbach  
E-Mail: [info@messerlirol.ch](mailto:info@messerlirol.ch)  
Internet: [www.messerlirol.ch](http://www.messerlirol.ch)

## Überzeugende Lösungen in Stahl und Metall

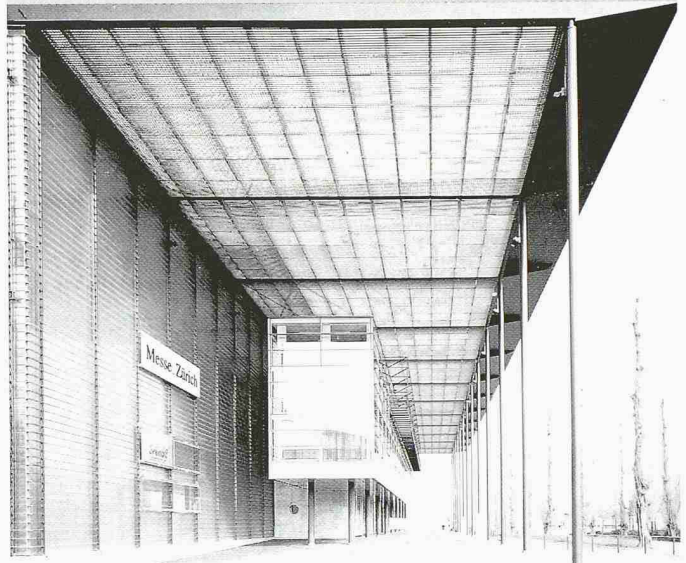

(in ARGE)

Stahlbau  
Metallbau  
Anlagebau

# JOSEF MEYER

JOSEF MEYER STAHL & METALL AG • CH-6032 EMMEN

# TENTA

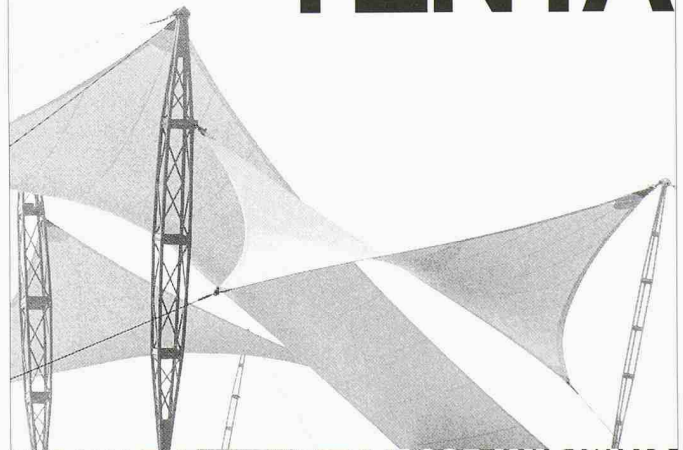

## KLEINE URSACHE, GROSSE WIRKUNG

Segelkonstruktionen

Zelt pavillons

Gross-Schirme



TENTA AG 3415 Hasle-Rüegsau Telefon 034 460 66 66 Fax 034 460 65 50 [tenta@gmx.ch](mailto:tenta@gmx.ch)

# Alle versprechen Wärmenachweise! Egco liefert sie für jede Kragplatten-Lösung:

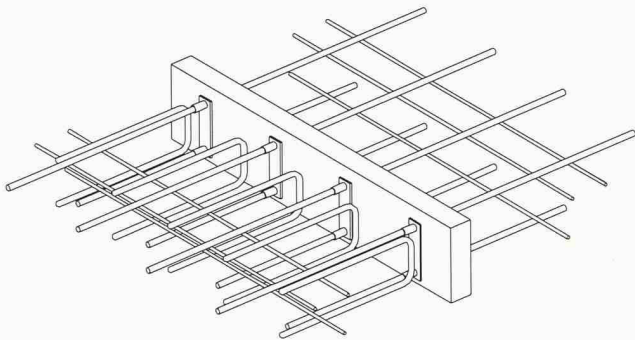

Typ N2-120

## EGCO box

Wenn Sie als Architekt, Bauphysiker oder Bauingenieur auf der restlos sicheren Seite auch in der Wärmedämmung sein wollen: Bei uns bekommen Sie sie – hieb- und stichfest. Wir produzieren ISO-9001-zertifiziert, liefern auch Spezialteile kurzfristig, nach Ihren Einbau-Etappen, direkt auf die Baustelle und fakturieren über den Stahl- und Baufachhandel!



In Deutschland erhalten Sie unsere Kragplatten unter dem Namen Eurobox

**Neue Egco Logistik:**  
franko Talbahnstation innert  
24 bis max. 48 Std. verfügbar

# EGCO

Die professionelle Lösung

Egco AG, Industriestrasse 38, 3178 Böisingen, Telefon 031 740 55 55, Telefax 031 740 55 56, E-Mail [technik@egco.ch](mailto:technik@egco.ch), E-Mail [admin@egco.ch](mailto:admin@egco.ch)

## Das Paket ist geschnürt: AutoCAD 2000 und

 Autodesk  
Authorized Systems Center

Vifian+Zuberbühler AG  
Haldenstrasse 31  
8904 Aesch b. Birmensdorf  
Telefon 01 737 38 11  
Fax 01 737 01 40  
Info@vzag.ch www.vzag.ch



**Das Paket,  
das es in  
sich hat.** \*

Soviel vorweg: Das Paket ist speziell für Architekten und Bauplaner und enthält die neueste Version von **V+Z Bau**.

**V+Z Bau** basiert auf dem weltweit erfolgreichsten CAD-System AutoCAD und ist deshalb so beliebt, weil es die Bedürfnisse der Schweizer Architekten optimal abdeckt. Und weil vor allem die Schweizer Architekten unterschiedliche Ansprüche an ein CAD haben, erhalten sie **V+Z Bau** entweder im Paket mit dem neuen AutoCAD 2000 oder dem günstigeren AutoCAD LT.

Verlangen Sie einen Vorführtermin!

\* **Auch für AutoCAD-Aufsteiger**

Im Paket bekommt man jetzt das neue V+Z Bau, zusammen mit dem AutoCAD 2000 Update, besonders günstig.

Wir möchten mehr über den Inhalt erfahren:

Name/Vorname

Strasse

PLZ/Ort

Telefon/E-Mail

**CAD VOM +Z  
ARCHITEKTEN**

## die neue Applikation von V+Z. Packen Sie's aus!



# FORALITH AG

Bohr- und  
Bergbautechnik

St.Galler Strasse 12  
CH-9201 Gossau SG  
Internet:  
<http://www.foralith.ch>

Telefon 071 388 89 29  
Telefax 071 388 89 25  
E-Mail:  
[foralith@foralith.ch](mailto:foralith@foralith.ch)

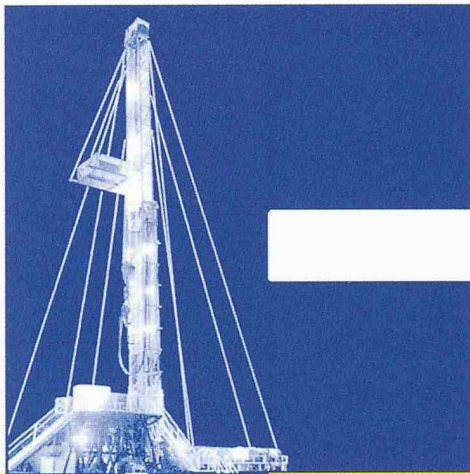

## Heat mining™

Ein Schweizer Bohrunternehmen, das wirklich in die Tiefe geht, bis 4000 Meter.

- Bohrungen für Erforschung und Erkundung von Lagerstätten, Geothermie, Tiefengrundwasser; Produktionsbohrungen.
- Tiefbohrungen mit Seilkern- und Rotary-Verfahren.
- Zielgenaue Bohrungen auch für Kabelführung, Lüftung und Entwässerung, in sämtlichen Richtungen.
- Grossloch- und Raisebohrungen
- Schachtbau
- Dükerbohrungen für Werkleitungen aller Art zur Unterquerung von Hindernissen.
- Horizontalfilter-Brunnen, vertikale Grossfilter-Brunnen

1000 m

---

2000 m

---

3000 m

---

4000 m

---

- Beratung
- Planung
- Ausführung

# Stahlbauten

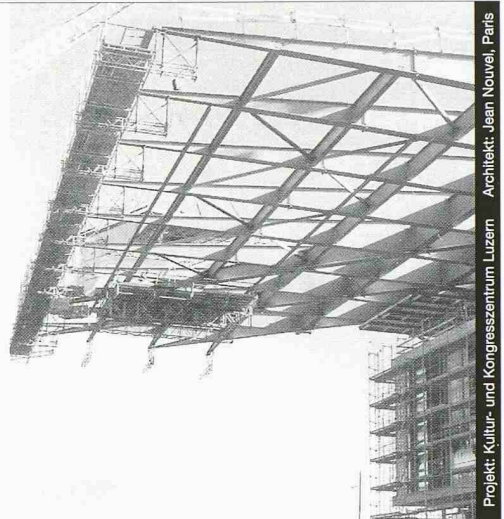

Projekt: Kultur- und Kongresszentrum Luzern Architekt: Jean Nouvel, Paris

Nur mit diesem Baustoff sind die grössten Spannweiten möglich, dies mit Berücksichtigung der Wirtschaftlichkeit und des vorteilhaften Leistungsgewichtes. Stahl bietet eine nahezu unerschöpfliche Fülle von Möglichkeiten, Ihre Ideen zu verwirklichen.

Wir informieren Sie gerne kompetent und ausführlich.



Tuchschnid Engineering AG  
Kehlhofstrasse 54, CH-8501 Frauenfeld  
Telefon 052 728 81 11  
Telefax 052 728 81 00

# MOLOK®

das idealste  
und umwelt-  
freundlichste  
**Abfallsammel-  
system**

- hygienisch
- ästhetisch
- wirtschaftlich

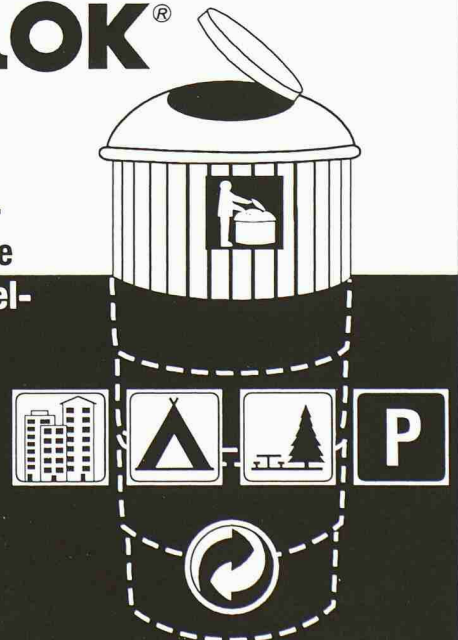

Vertretungen :

Baumaschinen AG	(01) 740. 60. 30
Dietikon	(031) 791. 16. 11
Konolfingen	(081) 353. 61. 71
Trimmis	

**MOLOK®** (Suisse) SA **3960 SIERRE**  
Tel. 027/ 455. 16. 17 Fax 027/ 456. 23. 54

# Deckstreifen

*... die preisgünstigste Lösung - mit optimaler Wirkung!*

# MAB

**MAB Amsler AG, 4512 Bellach**

Tel. 032 618 11 31, Fax 032 618 14 78

**Mit Sicherheit gute Verbindungen**  
Quick-Bewehrungs- und Schalungsanker-Systeme sorgen immer für eine solide Verbindung.

Beton auf Beton

Quick-Bewehrungs-Rückbiege-Anschluß BRA

- ▶ Kein Blech,
- ▶ keine Rückstände im Beton

Bitte fordern Sie Preisliste oder Prospekte an.

6914 Carona · Postfach  
Tel. 091 - 649 44 47  
Fax 091 - 649 40 04

**QUICK**  
Bauprodukte GmbH

## GRIESSER- Lichtlenksysteme erleichtern das Leben

Optimale Ausnutzung des natürlichen Lichtes. Durch gezielte Lenkung verteilt sich das Tageslicht im gesamten Raum. Blendfreie PC-Arbeitsplätze, weniger künstliches Licht, weniger Kosten.



www.griesser.ch

**GRIESSER**  
STOREN UND ROLLADEN  
CH-8355 Aadorf, Tel. 0848 841 258, Fax 052 368 43 43

Verlangen Sie unsere Gratis-Dokumentation und das ausführliche Verzeichnis unserer Verkaufsstellen in der ganzen Schweiz.

Name	Vorname
Adresse	
PLZ	Ort

IA 1/99

neomat

hat gute Nachrichten  
für Qualitätsbewusste:

**scobalit®..!**

Die Schweizer Topclass-Lichtplatte  
rundet das neomat-Programm  
an Qualitätsplatten nach oben ab.

Neu: Exklusiv bei neomat!

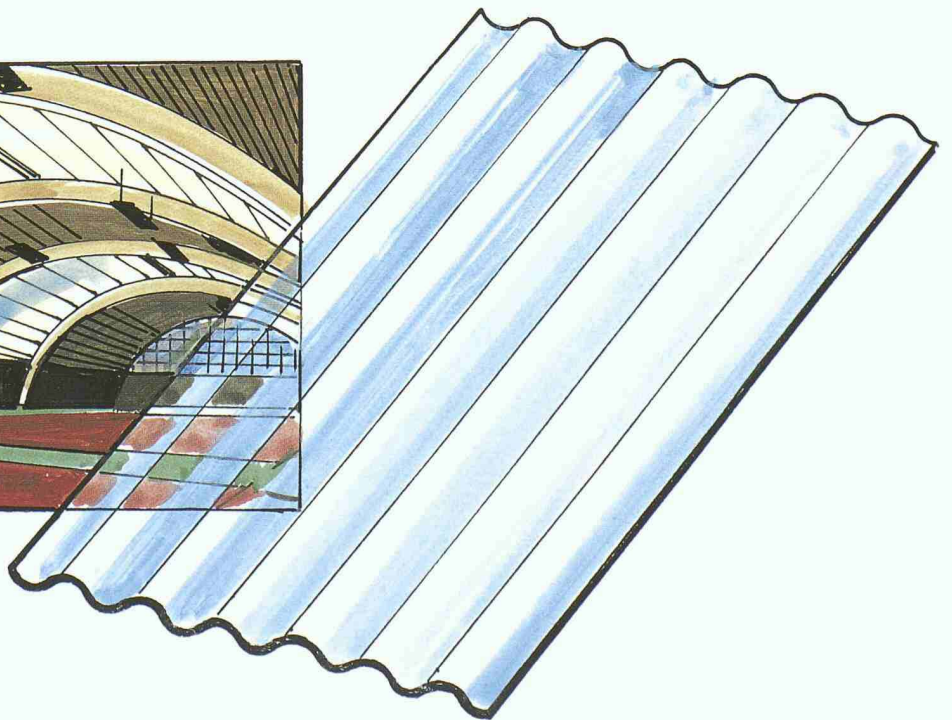
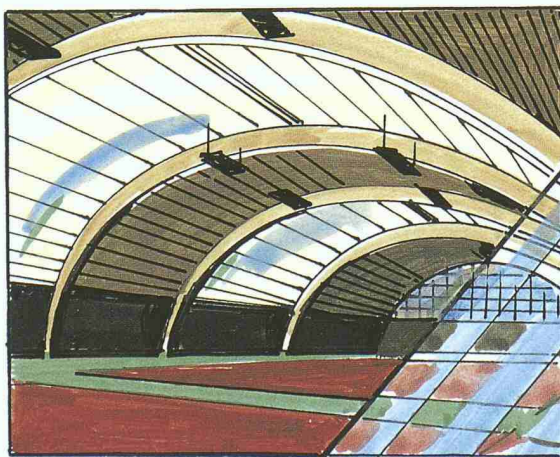

**neomat**

Neomat AG  
Alzbachstrasse 30  
5734 Reinach/AG  
Tel. 062/771 62 62  
Fax 062/771 72 33