

Objektyp: **Advertising**

Zeitschrift: **Schweizer Ingenieur und Architekt**

Band (Jahr): **117 (1999)**

Heft 37

PDF erstellt am: **10.08.2024**

Nutzungsbedingungen

Die ETH-Bibliothek ist Anbieterin der digitalisierten Zeitschriften. Sie besitzt keine Urheberrechte an den Inhalten der Zeitschriften. Die Rechte liegen in der Regel bei den Herausgebern. Die auf der Plattform e-periodica veröffentlichten Dokumente stehen für nicht-kommerzielle Zwecke in Lehre und Forschung sowie für die private Nutzung frei zur Verfügung. Einzelne Dateien oder Ausdrucke aus diesem Angebot können zusammen mit diesen Nutzungsbedingungen und den korrekten Herkunftsbezeichnungen weitergegeben werden. Das Veröffentlichen von Bildern in Print- und Online-Publikationen ist nur mit vorheriger Genehmigung der Rechteinhaber erlaubt. Die systematische Speicherung von Teilen des elektronischen Angebots auf anderen Servern bedarf ebenfalls des schriftlichen Einverständnisses der Rechteinhaber.

Haftungsausschluss

Alle Angaben erfolgen ohne Gewähr für Vollständigkeit oder Richtigkeit. Es wird keine Haftung übernommen für Schäden durch die Verwendung von Informationen aus diesem Online-Angebot oder durch das Fehlen von Informationen. Dies gilt auch für Inhalte Dritter, die über dieses Angebot zugänglich sind.

Ein Musterbeispiel: 15 Sek. Gesprächszeit = 15 Sek. Verrechnungszeit



-.12 /Min.
inkl. MWSt

Ferngespräche in der ganzen Schweiz,
Montag bis Freitag von 8.00 - 17.00 Uhr.



-.08 /Min.
inkl. MWSt

Ferngespräche in der ganzen Schweiz zwischen
17.00 und 8.00 Uhr sowie am Wochenende.

**KEINE ANMELDEGEBÜHREN • KEINE MONATLICHEN GRUNDGEBÜHREN • KEIN
MINDESTUMSATZ • KEIN FESTER VERTRAG • KEINE SEKUNDE ZUVIEL BEZAHLEN**

Neu auch in die wichtigsten Länder der EU sowie nach USA, Kanada, Neuseeland und Australien telefonieren Sie zu nur noch Fr. -.23/Min. Und damit Sie keine Sekunden zu viel zahlen, werden Ihre Gespräche im Sekundentakt genaustens und fair verrechnet. Sie behalten Ihr normales Abonnement und Ihre Telefonnummer. Anmeldung gratis und rund um die Uhr unter 0800 24 24 24 oder über Internet www.tele2.ch. Nachher wählen Sie einfach vor jedem Anruf 10-7-53. Aber auch das können Sie sich sparen, wenn Sie von Anfang an die automatische Voreinstellung (Pre-Selection) verlangen.

Gratis-Anmeldung unter Tel. 0800 24 24 24 oder im Internet unter www.tele2.ch
oder bei einer Ihrer Poststellen in der ganzen Schweiz.

NEU: Anmeldung bei Ihrer Poststelle

TELE2.

Einfach billiger telefonieren.



PROFESSIONELLE + INDUSTRIELLE VISUALISIERUNG
PROFESSIONELLE KOMMUNIKATION

WIR SETZEN AUCH IHRE DATEN INS RICHTIGE BILD

**PROFESSIONELLE
VISUALISIERUNG
UND
KOMMUNIKATION**



ViewSonic

SONY



ACT.Kern.



**WALTER
ELECTRONIC AG**

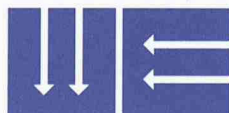

Frauenfelderstrasse 49
CH-8370 Sirmach
Telefon +41/71/969 43 43
Telefax +41/71/969 43 50
Internet www.walter-electronic.ch

Sicherheits- effizienz

**Wir sind Ihr
kompetenter Partner für**

- Integrale Sicherheit
- Risikoanalysen
- Gutachten
- Brandschutzkonzepte
- Explosionsschutz
- Sicherheitsausbildung



Schweizerisches Institut zur Förderung der Sicherheit
Nüscherstrasse 45, CH-8001 Zürich, Tel. 01/217 43 33, Fax 01/211 70 30
E-mail: safety@swissi.ch, Internet: <http://www.swissi.ch>

Ihre Sicherheit ist unser Ziel.

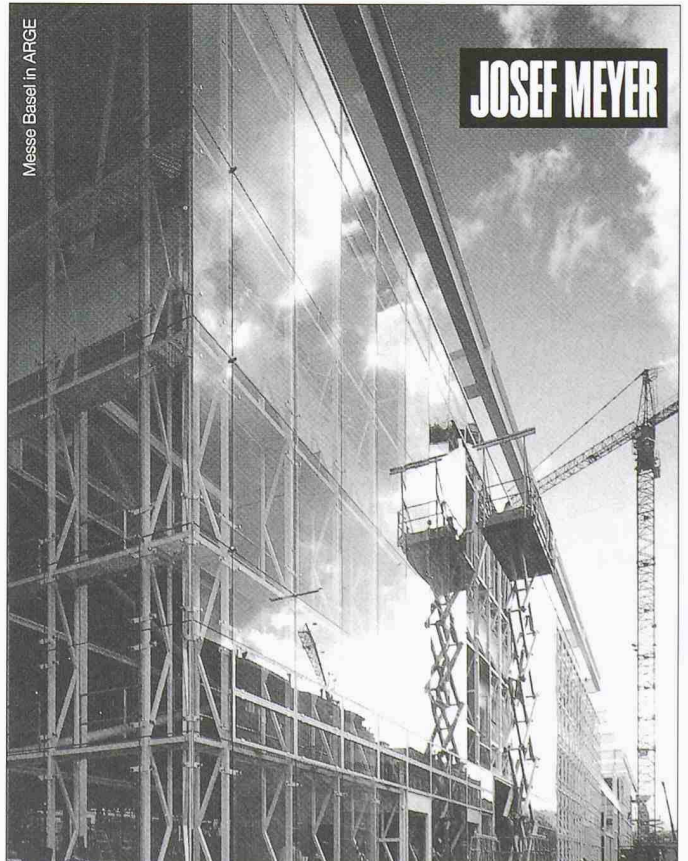

JOSEF MEYER

Überzeugende Lösungen in Stahl und Metall
JOSEF MEYER STAHL & METALL AG · CH-6032 EMMEN www.josefmeyer.ch

neu

Wieder eine patentierte dörig Innovation:

dörig isolux[®] die neue Generation

www.doerigfenster.com

6-Kammer-Flügel-Profil auf schlankem dörig Rahmen
25% bessere Wärmedämmung

Bestes Renovationsfenster mit dem tiefsten k-Wert 0,9

50% bessere Wärmedämmung im Glasrandbereich

Verdeckte Beschläge mit 130 kg Tragkraft auch bei dreiflügeligen Fenstern

Serienmässige Sicherheitsstufe 1

Neue wärmedämmende Profil-Verstärkung mit 300mal geringerer Wärmeleitung als Stahl (CH-pat.)

Top in Funktion, Design und Ökologie!

dörig ecosystem[®]:
wegweisende Ökologie

Alle dörig Fenster 180° öffnend

7 Sicherheits-Optionen d-safe 1-7

Gutschein Fr. 500.-

Verlangen Sie unsere Gratis-Offerte und profitieren Sie von der Einführungs-Aktion auf alle bis 31.10.99 in Auftrag gegebenen **isolux** Fenster. (Auftragswert mind. Fr. 5'000.-, nicht kumulierbar)

Ich wünsche die dörig **isolux** Dokumentation:

Name:
Strasse:
PLZ/Ort:

SI+A

Das beste Fenster der Schweiz

...sofort kennenlernen!

Erlebnis-Schau

und Verkaufsniederlassungen

9016 St. Gallen-Mörschwil Tel. 071 868 68 68 • 8048 Zürich Tel. 01 434 80 00
4613 Rickenbach/SO Tel. 062 209 57 90 • 6592 S. Antonino/TI Tel. 091 840 11 35

Verlosung Warengutschein Fr. 10'000.- unter allen Besuchern!



dörig

FENSTER- UND TÜRENFABRIK
9016 St. Gallen-Mörschwil · Neben A1
doerig@doerigfenster.com
Telefon

0848 848 777

- ▶ **Kostenvoranschlag**
- ▶ **Ausschreibung nach NPK**
- ▶ **Angebotsvergleich**
- ▶ **Werkvertrag**
- ▶ **Baubuchhaltung**
- ▶ **Baukostenkontrolle**
- ▶ **Adressverwaltung**
- ▶ Die Bauadministration für Ihre Zukunft
Milleniumkompatibel bis ins 3. Jahrtausend.

Besuchen Sie uns an der
orbit
21.9.-25.9.1999
Halle 2² Stand A40



Architektur CAD für PC

▶ 3D CAD Programm

Bearbeiten Sie Ihr Objekt aus einer beliebigen Ansicht, entsprechende Änderungen an Plänen (Fassaden, Grundrissen, Schnitten) übernimmt das Programm.



▶ Parametrik von Bauteilen

Damit die Architekturbauteile beliebige Konstruktionsvarianten annehmen können setzen wir die Parametrik ein. Sie wählen die Konstruktion, die Software übernimmt die Plananpassung.

▶ Darstellungstiefen

Für die korrekte Plandarstellung nach SIA400 sorgt die integrierte Darstellungstiefe. Wählen Sie den Massstab, der Plan passt seine Darstellung automatisch an.

DIE Konstruktion über DER Dilatationsfuge und DAS Problem ist gelöst

Reihe ES 60

Edelstahl massiv für Lebensmittel-
betriebe, Chemische Industrie usw.

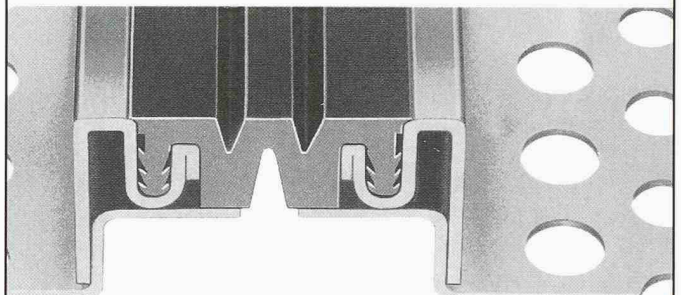

Für starke Beanspruchung, beständig gegen aggressive Medien

BAMECOAG

8424 Embrach, Stationstrasse 100
Tel. 01/865 31 34. Fax 01/865 57 90

Leistungsfähige und benutzerfreundliche Software für den Bauingenieur

ZUM BEISPIEL CEDRUS-4



cubus

ENGINEERING SOFTWARE

CUBUS AG | EGGBÜHLSTRASSE 20 | POSTFACH
8052 ZÜRICH | TEL 01 305 30 30
FAX 01 305 30 35 | E-MAIL cubus@cubus.ch
INTERNET <http://www.cubus.ch>

HELLOS

AUFREGEND SCHÖN UND
ZUKUNFTSWEISEND



JOMA

BÜROMÖBELSYSTEME

A A D O R F

JOMA-Trading AG, Weiernstrasse 22, CH-8355 Aadorf,
Telefon 052/365 41 11, Fax 052/365 20 51

<http://www.joma.leuwico.com/>

SIA/H2

Ray ag

**hinterlüftete
Fassaden**

Mühletalweg 22
CH-4600 Olten
Tel. (062) 296 00 10
Fax (062) 296 00 11

GRIESSER- Lichtlenksysteme erleichtern das Leben

Optimale Aus-
nutzung des na-
türlichen Lichtes.
Durch gezielte
Lenkung verteilt
sich das Tages-
licht im gesam-
ten Raum. Blend-
freie PC-Arbeits-
plätze, weniger
künstliches Licht,
weniger Kosten.



www.griesser.ch

GRIESSER

STOREN UND ROLLADEN

CH-8355 Aadorf, Tel. 0848 841 258, Fax 052 368 43 43

Verlangen Sie unsere Gratis-Dokumentation und das ausführliche
Verzeichnis unserer Verkaufsstellen in der ganzen Schweiz.

Name	Vorname
Adresse	
PLZ	Ort

IA 1/99

straub®
the original

Werte zählen,

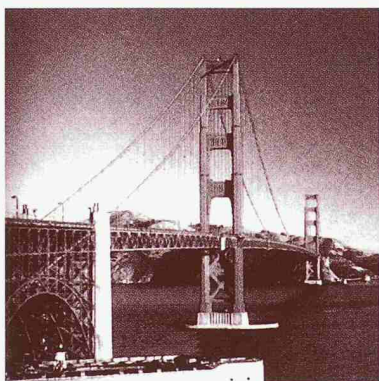

Sicherheit greift.

STRAUB Rohrkupplungen sind seit über 30 Jahren weltweit vorbildlich. Souveränität und Sicherheit konnten durch eigene Forschung kontinuierlich weiterentwickelt und verbessert werden. Beispiel hierfür ist der Verankerungsring mit patentierter V-Zahnform. Mit ihm beweist STRAUB einmal mehr: Vorbild ist gleich Vorsprung. Qualitätsgarantie durch ständige Prüflabor-Tests unter härtesten Bedingungen, ausführliche Dokumentationen und erstklassige Referenzen in der ganzen Welt bestätigen die Kompetenz. STRAUB ist ein verbindliches Mehrwert-Versprechen in jeder Hinsicht. Dafür steht vor allem die menschliche Stärke mit hoch motivierten und überzeugten Mitarbeiterinnen und Mitarbeitern, die beispielhaftes Engagement an den Tag legen: Erfahrene Profis in der Anwendungsberatung sind weltweit vor Ort und damit immer in Ihrer Nähe – kompetent und zuverlässig. Mit STRAUB sind Sie immer auf der sicheren Seite.



STRAUB – das Original.
Denn Erfahrung ist nicht kopierbar.

Kompetenz in der Rohrverbindungstechnik – welt-

Straub Werke AG • Rohrverbindungen • Straubstrasse 13 • CH-7323 Wangs
Tel. +41 81-725 41 00 • Fax +41 81-725 41 01 • www.straub.ch • straub@straub.ch

Glynwed

A Glynwed International business

www.straub.ch

EUROPILZ® das Original...

spannverbund

JOSEF MEYER

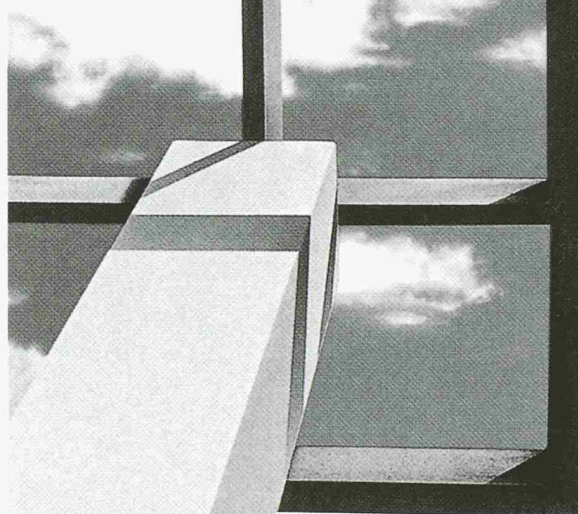

Spannverbund Bausysteme GmbH
Schützenmattstrasse 1
CH-8180 Bülach
Telefon 01 862 52 00
Telefax 01 862 52 05

Josef Meyer Stahl & Metall AG
Seetalstrasse 185
6032 Emmen
Telefon 041 269 44 44
Telefax 041 269 44 48

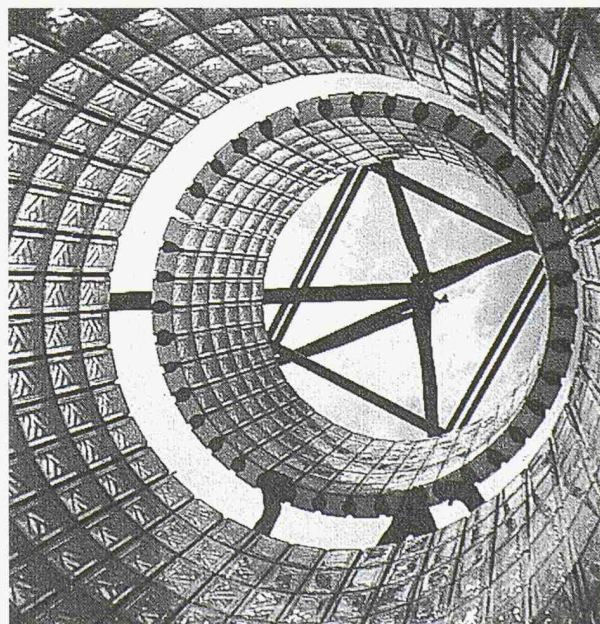

GLASBAUSTEINE
VORGEFERTIGTE WÄNDE UND DECKEN

CONTI

42, route de Satigny - 1217 Meyrin-Genève
Tél. 022/341 4081 - Fax 022/341 4082

Kragplatten: Inox + Schweissung = Risiko! Egco Kragplatten sind risikolos:

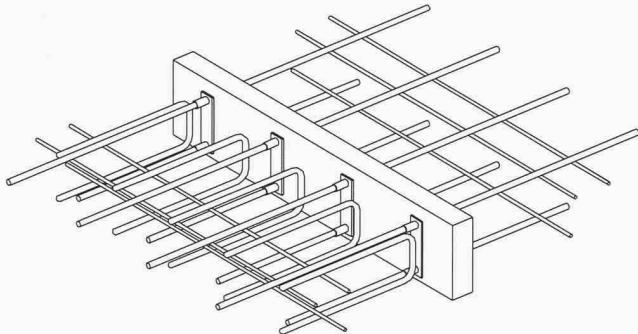

Typ N2-120

EGCO box

Die Schweizer Kragplatte aus Baustahl mit V4A-Schutz und Feuerwiderstand F90: Damit sind Sie auf der rostlos sicheren Seite! Unsere Engineering-Abteilung löst Ihre Balkon-Probleme schnell und zuverlässig. Wir produzieren ISO-9001-zertifiziert, liefern auch Spezialteile kurzfristig, nach Ihren Einbau-Etappen, direkt auf die Baustelle und fakturieren über den Stahl- und Baufachhandel!



In Deutschland erhalten Sie unsere Kragplatten unter dem Namen Eurobox

Neue Egco Logistik:
franko Talbahnstation innert
24 bis max. 48 Std. verfügbar

EGCO

Die professionelle Lösung

Egco AG, Industriestrasse 38, 3178 Bösinggen, Telefon 031 740 55 55, Telefax 031 740 55 56, E-Mail technik@egco.ch, E-Mail admin@egco.ch

INTERGRAPH SmartSketch® 3.0

Die neue Dimension für 2D Skizze, Entwurf & Detaillierung

SmartSketch 3.0 ist die bislang wohl beeindruckendste Version und begeistert in seiner Preisklasse als das leistungsstärkste Produkt. Es garantiert eine Produktivitätssteigerung bei minimiertem administrativen Aufwand. SmartSketch 3.0 Anwender haben Spass in der Leichtigkeit der Bedienung dieser unvergleichlich innovativen INTERGRAPH-Lösung.

SmartSketch 3.0 ist multifunktional. Office Integration, CAD Kompatibilität, einfachste Handhabung sowie Parametrik wurden weiter verbessert und unterstützende Funktionen für die Erzeugung von Fließbild-Entwürfen und Diagrammen hinzugefügt.

Darüber hinaus wurden in SmartSketch 3.0 die speziellen Anforderungen der Bau- und Prozessindustrie berücksichtigt. SmartSketch und INTERGRAPHS SmartPlant-Lösungen integrieren sich nun auf einheitlicher Basis.

- 7500 Symbole
- CAD neutral, liest/schreibt AutoCAD, Microstation, DXF, HTML, CGM-Format
- Web-Integration
- Microsoft-Office-Integration
- unerreicht einfache Handhabung

Einführungs-Angebot

SmartSketch 3.0 und ein halber Schulungstag in unserem Trainingscenter Zürich oder Basel.

Fr. 999.-

exkl. MwSt.

INTERGRAPH

INTERGRAPH (Schweiz) AG
Thurgauerstrasse 40, CH-8050 Zürich, Tel. 01 308 48 48, Fax 01 308 49 19
www.smartsketch.ch



Ich profitiere vom INTERGRAPH-Angebot:

Versionssprache D E F

Name Vorname

Firma

Strasse PLZ, Ort

Telefon Fax

Ort, Datum Unterschrift

Wir verweisen auf die allgemeinen Geschäftsbedingungen der Intergraph (Schweiz) AG.
Weitere Informationen erhalten Sie unter <http://www.smartsketch.ch>,
Tel. 01/308 48 48 oder Fax 01/308 49 19.

Faxen oder einlesen an Intergraph (Schweiz) AG

Genial.

Oder wie würden Sie ein ausgereiftes **3D-CAD-Programm** bezeichnen, das mit einem intelligenten 3D-Gebüdemodell arbeitet, für den **Preis von 2D** zu haben ist, u. a. höchsten Bedienungskomfort, durchgängige Projektbearbeitung, fotorealistische Darstellungen und detailgenaue Werkpläne bietet?

CADdy⁺⁺Architektur

Lassen Sie sich die Möglichkeiten unverbindlich zeigen.



Ingware GmbH
Bau-Informatik

Seestrasse 78
CH-8703 Erlenbach
Telefon 01-910 34 34
Telefax 01-910 34 35
www.caddy.ch

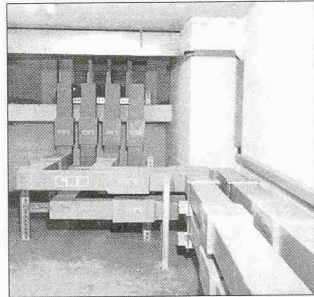
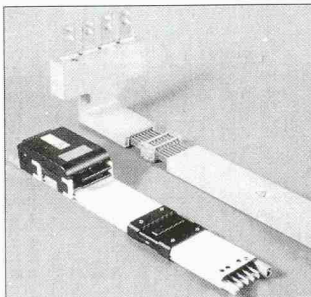

Ihre Sicherheit – Unsere Kernkompetenz – LANZ Stromschienen 25 A – 8'000 A

lanz oensingen ist der marktführende Stromschienenanbieter mit langjähriger Erfahrung und mit einem leistungsstarken kompletten Lieferprogramm:

- Modernste, nach internationalen EN/IEC-Normen typengeprüfte Stromschienen 25 – 6'000 A/1'000 V bzw. 630 – 8'000 A/245 kV
- Schutzarten bis IP 68 korrosionsfest giessharzvergossen
- Rationelle „Just-in-time“-Produktion ISO 9001-zertifiziert

Profitieren Sie von unserer Kernkompetenz. Verlangen Sie Beratung, Offerte, rasche und preisgünstige Lieferung und Montage von

lanz oensingen ag Tel. 062 388 21 21, Fax 062 388 24 24

LANZ Stromschienen interessieren mich! Bitte senden Sie Unterlagen.

Könnten Sie mich besuchen? Bitte tel. Voranmeldung!

Name/Adresse/Tel. _____

SS 03



lanz oensingen ag
CH-4702 Oensingen • Telefon ++41/62 388 21 21

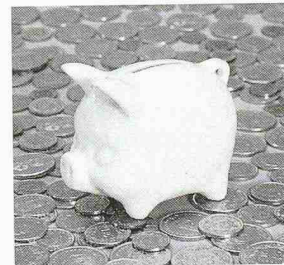

Wirtschaftlich – wie die FERWAG-Fernwärmeleitung

Für den Heizungsbauer ist dieses hochwertige Stahlrohr ein raffiniert durchdachtes Baukasten-System • Das erleichtert die Planung, ermöglicht schnelle Montage, senkt Kosten • Besonders bei längeren Versorgungsleitungen wird dieses Tatsache zum gewichtigen Wirtschaftsfaktor • Nach der Verlegung werden sämtliche Verbindungsstellen durch unsere Monteure abgedichtet und ausgeschäumt • Garantie in eigener Sache! • Betriebstemperatur bis 130 °C, Betriebsdruck bis 40 bar.

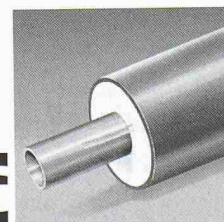

Verlangen Sie
Spezial-
Informationen

BRUGG

Rohrsysteme

Brugg Rohrsystem AG
Fernwärme- und
Flüssigkeitstransport-Leitungen
CH-5314 Kleindöttingen
Telefon 056-268 78 78
Telefax 056-268 78 79

**Erfolgreich inserieren im
«Schweizer Ingenieur und Architekt»**

«Der ‹flexible Altersrücktritt› und die ‹Lebenspartnerrente› sind bei der PTV mehr als nur Modewörter.»

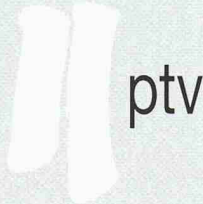

Nathalie Sesiani, Telefon 031 320 61 60

■ Pensionskasse der Technischen Verbände
SIA STV BSA FSAI
www.ptv.ch

“Das Flachdach hat Zukunft!” Fachtagungen in Bern und Zürich.

Welches Abdichtungssystem für welche Nutzung? Wo steht die Fachausbildung heute? Welche Anforderungen stellt der Bauherr? Antworten auf all diese Fragen und mehr erhalten Sie an einer der Fachtagungen in Bern oder Zürich!



ZZ WANCOR

Sarnafil

VAPAROID



FOAMGLAS®



Bern: Dienstag, 2. November 1999
Kursaal Bern

Zürich: Dienstag, 16. November 1999
Hotel Mövenpick, Regensdorf

Tagungspauschale: Fr. 120.-/Teilnehmer
(Einzahlungsschein folgt nach Anmeldung)

Anmeldetalon für

Bern

Zürich

Firma: _____

Name(n)/Vorname(n): _____

Strasse/Nr.: _____

PLZ/Ort: _____

Tel.: _____

Fax: _____

Senden an: Fachtagung Flachdach, Postfach, 6060 Sarnen

Faxen an: 041 666 98 17

Kunstbetrachtungen (2)

DURA-Stahlpilze beweisen nach einhelliger Meinung anerkannter Baukunstschaffender exemplarische Eigenschaften, wenn durchstanzgefährdete Bereiche von Flachdecken zu bewehren sind. Je nach Durchstanzlast sorgen sie allein oder zusammen mit DURA-Bügelkörben für eine markante Erhöhung des Tragwiderstands. Pilz- und Korbdimensionen sind vollendet aufeinander abgestimmt, was in jeder Situation zu sicheren und wirtschaftlichen Resultaten führt. In Kombination mit vorfabrizierten ORSO-Stahlbeton- und Stahlbeton-Verbundstützen ist selbst die durchgehend einheitliche Dimensionierung des ganzen statischen Systems von Stütze und Deckenanschluss keine Kunst. Genauso wenig, wie das Bestellen der ausführlichen technischen Dokumentation – Anruf genügt.

jahre · ans · years

Aschwanden