

Zeitschrift: Tec21
Band: 128 (2002)
Heft: 42: Niedrigenergiebau

Werbung

Nutzungsbedingungen

Die ETH-Bibliothek ist die Anbieterin der digitalisierten Zeitschriften. Sie besitzt keine Urheberrechte an den Zeitschriften und ist nicht verantwortlich für deren Inhalte. Die Rechte liegen in der Regel bei den Herausgebern beziehungsweise den externen Rechteinhabern. [Siehe Rechtliche Hinweise.](#)

Conditions d'utilisation

L'ETH Library est le fournisseur des revues numérisées. Elle ne détient aucun droit d'auteur sur les revues et n'est pas responsable de leur contenu. En règle générale, les droits sont détenus par les éditeurs ou les détenteurs de droits externes. [Voir Informations légales.](#)

Terms of use

The ETH Library is the provider of the digitised journals. It does not own any copyrights to the journals and is not responsible for their content. The rights usually lie with the publishers or the external rights holders. [See Legal notice.](#)

Download PDF: 17.11.2024

ETH-Bibliothek Zürich, E-Periodica, <https://www.e-periodica.ch>

Treibhausgasemissionen). Der Einfluss der britischen Regierung auf die Landwirtschaft ist begrenzt, denn die generellen Richtlinien werden auf europäischer Ebene in der CAP (Common Agricultural Policy) beschlossen. Umweltpolitische Ziele sollen daher EU-weit in eine vernünftige Landwirtschaftspolitik integriert werden. Man erhofft sich vom schrittweisen Abbau der Subventionen und der Verschärfung der Richtlinien unter anderem einen sinkenden Verbrauch von künstlichen Düngemitteln, sinkende Viehbestände und damit auch sinkende Treibhausgasemissionen (im Verdauungstrakt der Kühe entstehen grosse Mengen an Methan).

Die Landwirtschaft könnte aber auch auf andere Weise zur Einsparung von Treibhausgasemissionen beitragen. Wie schon erwähnt, wäre insbesondere die Energieerzeugung aus Biomasse eine Möglichkeit. Die Landwirte werden zur Neuanpflanzung sogenannter «energy crops» ermutigt (nachwachsende Rohstoffe wie Weide oder Chinaschilf). Diese können in Biogaskraftwerken vergast werden. Bis 2010 sollen 125 000 ha Land als Energieplantagen bepflanzt sein. Davon erwartet man eine Reduktion um etwa 0,6 MtC. Wachsende Wälder sind zudem gute Kohlendioxidsenken. Um solche zu schaffen, müsste im waldarmen England und Schottland grossflächig wiederaufgeforstet werden. Landwirte werden bereits mit Prämien dazu motiviert, Acker- oder Weideflächen wieder in Wald zu verwandeln. Geht die Wiederaufforstung in der derzeitigen Geschwindigkeit weiter, könnten die neuen Wälder im Jahr 2010 rund 0,6 MtC absorbieren.

Sind diese Massnahmen hinreichend?

Die britische Regierung behauptet, ihre Massnahmen würden bis 2010 den Stand von 1990 um 15 % unterbieten. Damit wäre zumindest das britische EU-Ziel erreicht. Reicht dies aber aus, um unser Klima zu retten? Wie geht es nach 2010 weiter? Kann das Problem global angegangen werden? Jeder Schritt in die richtige Richtung zeigt andern Ländern, wo der Weg zur Nachhaltigkeit langgehen könnte.

Claudia Scheil, Dipl.-Ing. (FH), 39 Nutkins Way,
Chesham, Buckinghamshire HP52BE, Great Britain

Neue
Version 17

Erfolg hat zwei Gründe. Der eine ist Ihre Idee

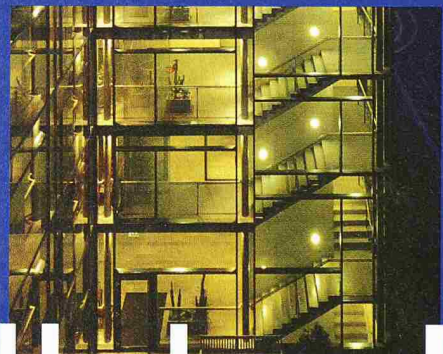

Allplan FT

*Kunde: OMG + Partner Architekten AG, Winterthur
Projekt: Seniorenresidenz Konradhof,
Winterthur*

*"Unser Anspruch war es, ein professionelles
und effizientes Arbeitsmittel mit einfacher
Bedienbarkeit zu erhalten, das an allen
universellen Arbeitsplätzen verfügbar ist."*



NEMETSCHKE
FIDES & PARTNER AG

Distribution und Vertrieb
Nemetschek Fides & Partner AG
8304 Wallisellen, 01 / 839 76 76
3018 Bern, 031 / 998 43 50, www.nfp.ch

Unser Partner in der Ostschweiz
CDS Bausoftware AG, Heerbrugg
071 / 727 94 94, www.cds-sieber.ch

Unser Partner in der Westschweiz
ACOSOFT SA, 1870 Monthey
024 / 471 94 81, www.acosoft.ch



MÜLL-EX®

passt immer

Systematisches Trennen in der Küche von Abfall- und Wertstoffen und das Kompostieren von organischen Stoffen schonen nicht nur die Umwelt, sondern auch das Haushaltsbudget. Stöckli bietet ein **modulares Abfalltrennsystem** an, das die heutigen Bedürfnisse für Jedermann/Frau erfüllt. Informieren Sie sich noch heute. Im Fachhandel, beim nächsten Küchenstudio oder fordern Sie unsere Gratis-Dokumentation an.

Das Müll-EX-Sortiment ist im Fach- und Beschlägehandel erhältlich.

Ja, senden Sie mir bitte die umfassende Müll-EX-Dokumentation mit sämtlichen Detailinformationen und technischen Daten.

Name _____
 Strasse _____ PLZ / Ort _____
 Tel. und Fax _____

Einsenden oder faxen an:
 A. & J. Stöckli AG Telefon: 055 645 55 55
 CH-8754 Netstal Fax: 055 645 54 55

STÖCKLI
 ABFALLSAMMLER

UFT Ausrüstung für die Regenwasserbehandlung
Vertikales Wirbelventil VSU/VLS
FluidVertic

Active Abflusssteuerung mit sehr hohem Fließwiderstand und großem, freien Durchgangsquerschnitt. Besonders geeignet zur Drosselung von kleinen Abflüssen aus Regenrückhaltebecken.

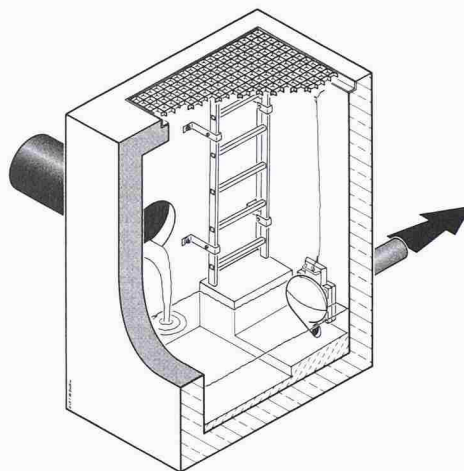

UFT
 Umwelt- und Fluid-Technik
 Dr. H. Brombach GmbH
 Steinstraße 7, 97980 Bad Mergentheim, Germany · Allemagne
 Tel.: +49 (79 31) 97 10-0 Fax: +49 (79 31) 97 10-40
 E-Mail: uft@uft-brombach.de Internet: www.uft-brombach.de



BRUN

Ortsbeton - Vibropfähle
 Rammpfähle Beton/
 Holz/Stahl
 Spundwände
 Pressen von Spundbohlen
 Baugrubenaussteifungen
 Wellpoint - Anlagen
 Grundwasserabsenkungen

Ihr Partner im Spezialtiefbau

GEBR. BRUN AG
 Bauunternehmung Luzern
 Tel. 041 267 66 66
 www.brunbau.ch

Überzeugt

*airsystem -
frischer wohnen!
Und baden.
Und kochen.
Und schlafen. Und...*

Systemtechnik aus einer Hand für jeden Heiz- und Lüftungsbedarf. Natürlich von ELCOTHERM - führend punkto Know-how, Qualität und Serviceleistung.

ELCOTHERM

Natürlich heizen

ELCOTHERM AG, Dammstr. 12, 8810 Horgen, Tel. 01 727 91 91, www.elcotherm.ch

Boden-Tor System Stierli

Suva zugelassen
TUV-geprüft

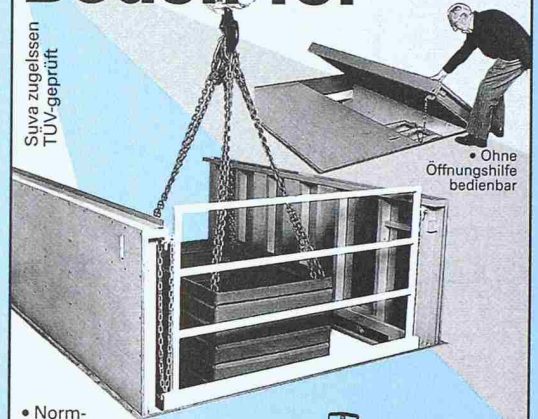

• Ohne
Öffnungshilfe
bedienbar

*Faxen Sie uns dieses Inserat.
Wir beraten Sie gerne.*

- Norm- und Spezialgrößen
- Einbau auch in bestehende Öffnungen
- Versenkbares Geländer
- Ohne Wartung

- Verlangen Sie ausführliche Dokumentation

S Stierli - Sursee S
Schellenrain 1, CH-6210 Sursee
Tel. 041-920 20 55, Fax 041-920 24 55
sales@stierli-bieger.com www.stierli-bieger.com

Stempel



Tel.

zHv

Auswandern ist eine Möglichkeit.

Eine Glasfaltwand von Schweizer die andere.

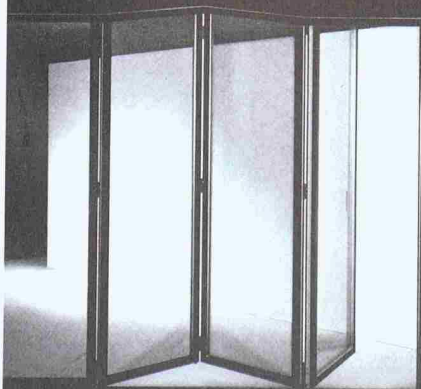

Mit einer Glasfaltwand kann Ihnen das Wetter nichts mehr anhaben. Und mit einer Glasfaltwand von Schweizer geniessen Sie nicht nur schöne Ausblicke, sondern auch einen schönen Anblick.

Bitte senden Sie mir Unterlagen über:

- Glasfaltwände/Wintergärten
- Balkonverglasungen
- Fenstersysteme

Absender:

tec

Schweizer

Ernst Schweizer AG, Metallbau,
8908 Hedingen,
Tel. 01 763 61 11, Fax 01 763 61 19
www.schweizer-metallbau.ch

WETTBEWERBE

Auftraggeber, Betreuer

Objekt, Aufgabe, Volumen

Verfahren, Preissumme

Wettbewerbe

Régie autonome des transports parisiens (RATP), département des projets et ingénierie des lieux (PIL), Nicolas Beaugendre, LAC P32, 40bis, rue Roger Salengro, F-94724 Fontenay-sous-Bois Cedex, Tel. +31 1 41 95 46 41

Stadtmöblierung für die Strassenbahn von Maréchaux
Plätze, Parks und Strassenräume

Ideenwettbewerb begrenzt offen mit fünf Teilnehmenden

Association Cité Saint-Justin
secrétariat: Atelier d'architecture A. Lotti SA, Kleinschönberg 135, 1700 Fribourg

Aménagement urbanistique du site Saint-Justin et projets pour la construction d'une infrastructure d'enseignement, Fribourg

Concours d'architecture, procédure ouverte
montant des prix: 150 000 Fr.

Durchführungsgesellschaft Grenzüberschreitende Gartenschau 2006
Betreuung: Landschaftsarchitekt R. Böhringer, Markgrafenstrasse 9, 95680 Bad Alexandersbad, Tel. 09232 70544, Fax 70648, boehringer.land-arc@t-online.de

Grenzüberschreitende Gartenschau Marktredwitz und Cheb (Eger)

Landschaftsplanerischer und städtebaulicher Ideen- und Realisierungswettbewerb
Preissumme: 82 500 Euro

Kanton Solothurn, Bau- und Justizdepartement, Amt für Verkehr und Tiefbau
Betreuung: R + R Burger und Partner, Haselstrasse 1, 5401 Baden
Fax 056 203 72 99

«Solothurn – Entlastung West», Solothurn
Ingenieurleistungen für Kantonsstrasse H5a (u.a. neu Aarebrücke, Fussgängerbrücke, Tagbautunnel u.a.)

Ausschreibung von Ingenieurleistungen (Skizzen-Präqualifikation) mit zwei bis vier Teilnehmenden

Wettbewerbssekretariat Stadion Letzigrund, Buchofer Barbe AG
Florastrasse 49, CH-8008 Zürich, Tel. 01 422 60 40, Fax 422 70 90, bbag@bluewin.ch

Leichtathletik-Stadion Letzigrund, Zürich
Neubau mit 25 000 Sitzplätzen
Bausumme: ca. 100 Mio. Fr.

Gesamplanungs-Studienauftrag selektiv mit 10 bis 12 Teilnehmenden

Amt für Hochbauten der Stadt Zürich
Amtshaus III, Lindenhofstrasse 21, Postfach, 8021 Zürich

A: «Wohnen für alle», Ersatzneubau (Alterswohnungen) Hirzenbach, Zürich
B: Erweiterung Schulanlage Hirzenbach, Zürich

2 Architekturwettbewerbe selektiv mit je 8 bis 12 Teams (Bewerbung bei beiden Wettbewerben möglich)

Klinikum der Universität Köln
Betreuung: tb con, Concept Planning, Thalkirchner Strasse 45, D-80337 München, Tel. +49 (89) 72 95 99 58, Fax 72 95 99 59, laborneubau@tb-con.de

Neubau Laborgebäude, Köln (D)
Hauptnutzfläche: 11 000 m²

Projektwettbewerb selektiv mit ca. 25 Teilnehmenden
Preissumme: 190 000 Euro

NEU Commune de Corpataux-Magnedens
«bâtiment communal», 1727 Corpataux-Magnedens
tel. 026 411 32 39, fax 411 32 33, info@corpataux-magnedens.ch

Bâtiment communal, Corpataux-Magnedens FR
Budget cadre: 4 mio. fr.

Mandat d'études parallèles, procédure sélective; indemnité: 9000 à 12000 francs par groupe d'étude

NEU International Concept Competition Committee of Northern Osaka Station Area
OCAT Building 1st floor, 1-4-1, Minato-machi, Naniwa ward, Osaka-city, 556-007 Japan; Tel. +816 663 533 37, Fax 663 533 38, sec@osakacompe.jp

Osaka International Concept Competition (Japan)
Aera of the Umeda Freight station (approx. 24 ha)

Open competition
Winner awards: total 20 mio. Yen

Politische Gemeinde Küsnacht
Abteilung Liegenschaften, Gemeindehaus am Dorfplatz, 8700 Küsnacht

Quartierzentrum Itschnach, Küsnacht ZH

Ideenwettbewerb offen

Land Baden-Württemberg, Staatliches Vermögens- und Hochbauamt Freiburg
Universitätsbauamt Freiburg, Hugstetter Strasse 53, D-79106 Freiburg
Tel. +41 (761) 270 58 07, Fax 270 58 06

Neubau Bergakademie Lörrach, (D)
Hauptnutzfläche: 4255 m²

Realisierungswettbewerb selektiv mit 40 Teilnehmenden
Preissumme: 80 000 Euro

Land Hessen, Staatsbauamt Frankfurt II, Frankfurt am Main
Betreuung: Achatzi und Hossbach, Cuxhavener Str. 12–13, D-10555 Berlin, Tel. +49 30 315931 0, Fax 312100 0, campus-westend@phase1.de

Campus Westend, Frankfurt am Main (DE)
Städtebaulicher Wettbewerb zur Entwicklung des Campus Westend der J.-W.-Goethe-Universität

Realisierungswettbewerb, einstufig, offen
Gesamtpreissumme: 80 000 Euro

Freistaat Bayern und Landeshauptstadt München
Betreuung: Walter Landherr, Architekt, Karlstrasse 55, D-80333 München, Tel. +49 89 5507 9340, Fax 5507 9381, architekt@walterlandherr.de

Hochwasserschutz und naturnahe Umgestaltung der Isar, München (D)

Projektwettbewerb selektiv mit sieben Teilnehmenden
Preissumme: 68 000 Euro

Auch unter: www.sia.ch/wettbewerbe

Hangentwässerung mit Enkadrain® CK Drainage-/Sch

Details siehe ww

