

Objektyp: **Advertising**

Zeitschrift: **Tec21**

Band (Jahr): **130 (2004)**

Heft Dossier (~~Juli~~) **Jubiläumsausgabe 130 Jahre**

PDF erstellt am: **13.09.2024**

Nutzungsbedingungen

Die ETH-Bibliothek ist Anbieterin der digitalisierten Zeitschriften. Sie besitzt keine Urheberrechte an den Inhalten der Zeitschriften. Die Rechte liegen in der Regel bei den Herausgebern. Die auf der Plattform e-periodica veröffentlichten Dokumente stehen für nicht-kommerzielle Zwecke in Lehre und Forschung sowie für die private Nutzung frei zur Verfügung. Einzelne Dateien oder Ausdrucke aus diesem Angebot können zusammen mit diesen Nutzungsbedingungen und den korrekten Herkunftsbezeichnungen weitergegeben werden. Das Veröffentlichen von Bildern in Print- und Online-Publikationen ist nur mit vorheriger Genehmigung der Rechteinhaber erlaubt. Die systematische Speicherung von Teilen des elektronischen Angebots auf anderen Servern bedarf ebenfalls des schriftlichen Einverständnisses der Rechteinhaber.

Haftungsausschluss

Alle Angaben erfolgen ohne Gewähr für Vollständigkeit oder Richtigkeit. Es wird keine Haftung übernommen für Schäden durch die Verwendung von Informationen aus diesem Online-Angebot oder durch das Fehlen von Informationen. Dies gilt auch für Inhalte Dritter, die über dieses Angebot zugänglich sind.

RUWA

Einfach praktisch...

**...das Besondere für
Hoch- und Tiefbau**

Steinkörbe RUWA

für jegliche Verbauungen

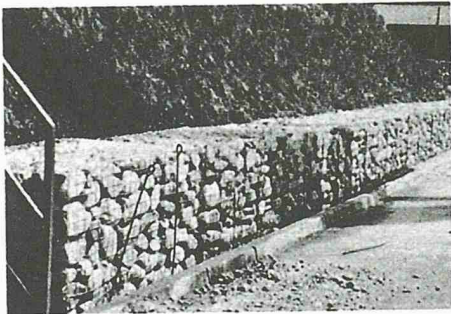

Beispiel einer Böschungverbauung

Distanzkörbe RUWA

für Stahl-III- und -IV-Armierungen

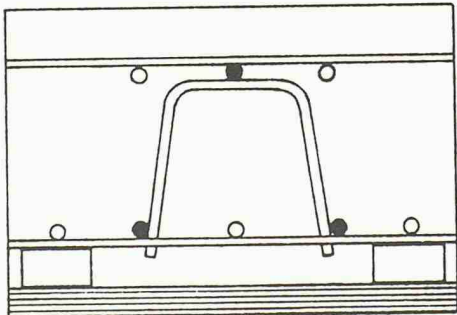

Auf untere Armierung

Unterstützungskörbe KUFU

für Stahl-III- und -IV-Armierungen

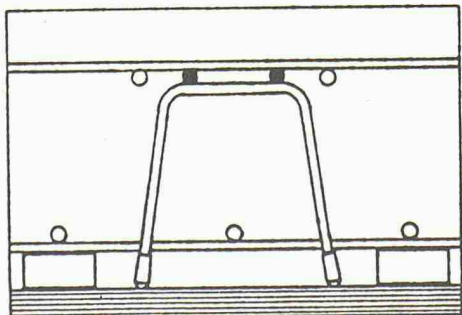

Direkt auf die Schalung

Ein kurzer Anruf lohnt sich – ☎ 034-71 19 65
wir senden Ihnen detaillierte Unterlagen.

Drahtschweisswerk AG
3454 Sumiswald BE

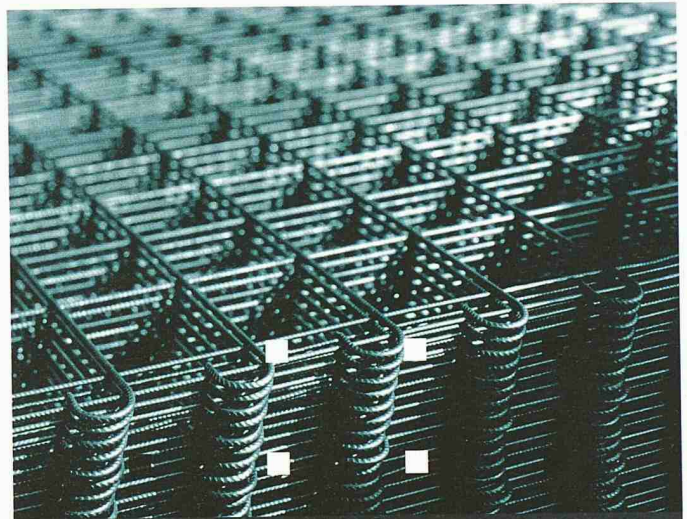

Plus

**BEWEHRUNGSTECHNIK
FÜR IHRE PROJEKTE**



RUWA Drahtschweisswerk AG
3454 Sumiswald

Telefon 034 432 35 35
Telefax 034 432 35 55
E-mail info@ruwa-ag.ch
Internet www.ruwa-ag.ch

1975

DIE 17 TRANSPORTER, DIE BILANZEN IN SCHWUNG BRINGEN.

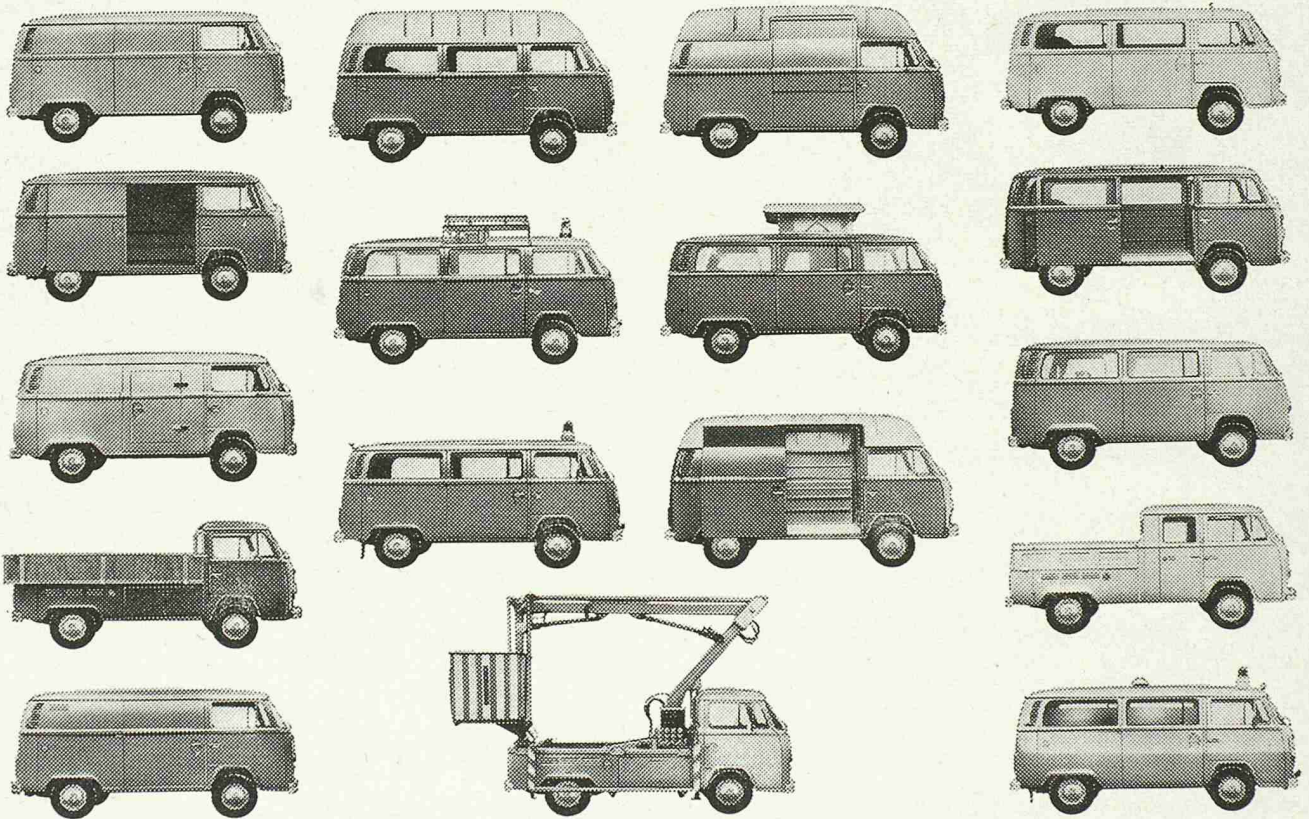

Denn alle 17 sind von VW. Dabei ist es egal, für welchen VW Transporter Sie sich entscheiden. Ob für den Bus. Oder für den Pritschenwagen. Oder für den Hochraumwagen. Oder für den Tiefkühlwagen. Oder für den Kipper. Oder für den Campingwagen. Immer wird er Ihnen dabei helfen, Kosten zu sparen.

Weil er einen robusten, wirtschaftlichen Motor im Heck hat, der Ihren Transport mit 50 oder 68 PS in Schwung bringt.

Weil er ein vollständig ausgekleidetes Fahrerhaus (mit Knautschzonen) hat, das mit

seinem Heiz- und Belüftungssystem Ihrem Chauffeur ein gutes Arbeitsklima verschafft.

Und weil ein dichtes VW Servicenetz und die VW Computer Diagnose dafür sorgen, dass Ihnen der VW Transporter nie Sorgen macht.

Sie sehen: unterm Strich sparen Sie mit dem VW Transporter an allen Ecken und Enden.

Und bekanntlich sind gesparte Kosten der halbe Gewinn.

**DER MEISTGEKAUFTE
TRANSPORTER DER WELT: 3,8 MIO.**

**Leasing für Firmen und Gewerbe.
Auskunft Tel. 056/43 01 01.**

Informations-Coupon.
Bitte schicken Sie mir den Transporter-Prospekt.

Name: _____

Adresse: _____

PLZ/Ort: _____

Tel.: _____

Ausschneiden und einsenden an:
AMAG Generalvertretung, 5116 Schinznach-Bad.

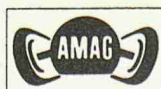



So oder so oder so: Alle VW Transporter jetzt auch als 4MOTION.



Lassen Sie sich vom Wetter keinen Strich durch die Rechnung machen. Nehmen Sie locker. Können Sie auch mit dem neuen VW Transporter mit permanentem Allradantrieb 4MOTION. Da kommen Sie überall durch, wo andere längst aufgeben. 4MOTION sorgt bei jeder Wetterlage für stabile Strassenlage und für ausgewogenes Fahrverhalten. Als Kastenwagen, Kombi, Doppelkabine oder Pick-up. Mit ABS, EDS, ASR, Fahrerairbag etc. Und mit jener sprichwörtlichen VW Qualität, die vor nichts Halt macht.



VW Multivan und Caravelle jetzt ebenfalls als 4MOTION.



Nutzfahrzeuge

Bitte senden Sie mir die komplette Dokumentation.

Firma: _____

PLZ/Ort: _____

Ich möchte gerne eine Probefahrt machen.

Name: _____

Tel.: _____

Coupon einsenden an: AMAG Automobil- und Motoren AG,
Vertrieb VW Nutzfahrzeuge, Aarauerstrasse 20, 5116 Schinznach-Bad.

Strasse / Nr.: _____

Fax: _____

VW IS 4MOTION 4x4

1974



Für die Leute vom Bau

Die Bau-
versicherungen

der National.

Eine Verbindung,

die hält.

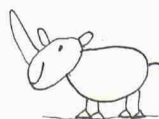
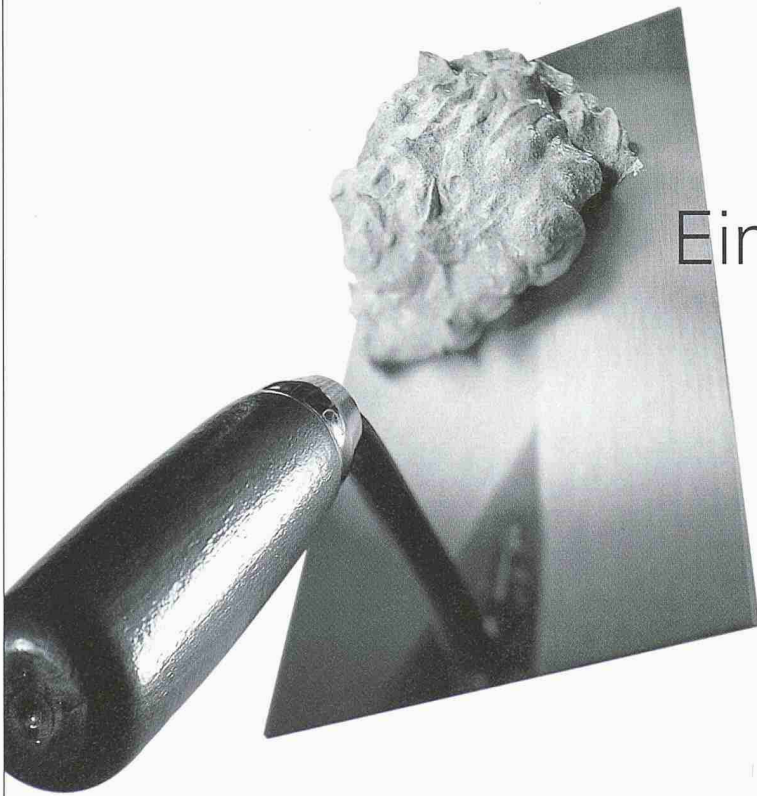

**NATIONAL
VERSICHERUNG**

www.national.ch/kmu

1974

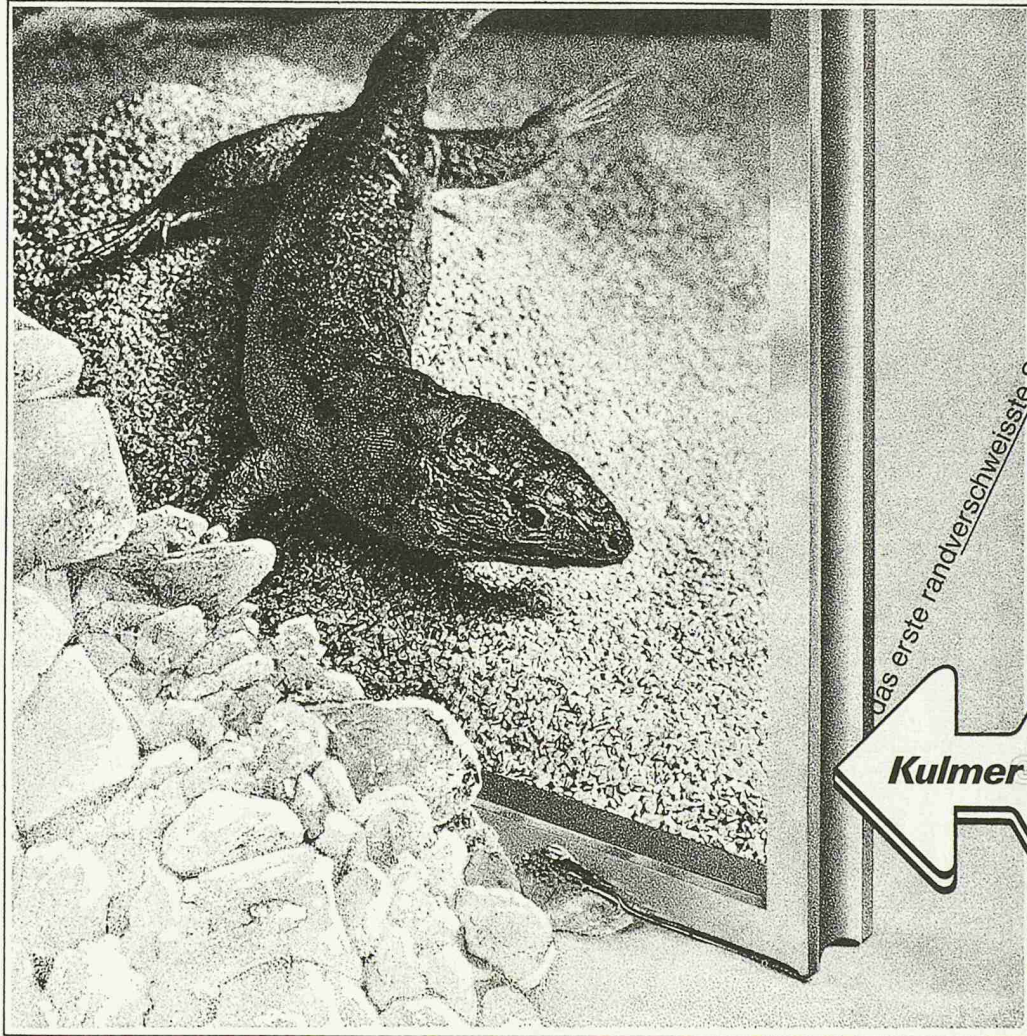

das erste randverschweisste Schweizer-Isoliervglas



Kulmer Glas

hält Kälte → fern

dank dem Polster an getrockneter Luft zwischen den hermetisch randverschweissten Scheiben. Das bedeutet:

**einwandfreie Isolation,
Einsparung an Heizkosten,
gesünderes, behaglicheres Wohnen
und Arbeiten, beschlagfreies Inneres –
kein Reinigen zwischen den Scheiben!**

Kulmer Glas – das erste schweizerische randverschweisste Isoliervglas mit langjähriger Garantie.

Hersteller:
Glas-Trösch AG, 5727 Oberkulm

Ausschneiden und einsenden an
Glas-Trösch AG, 5727 Oberkulm

Coupon

- Wir bitten um die ausführliche Dokumentation
- Wir erwarten Ihren Vertreterbesuch (tel. Anmeldung)

Name _____

Adresse _____

Glas Trösch AG

Industriestrasse 29

4922 Bützberg

Telefon 062 958 52 52

www.glastroesch.ch

glastroesch
Mehr Licht. Mehr Leben.

Als Glasspezialisten sind wir führend in den Bereichen Wärmedämmung, Schallschutz, Sonnenschutz, Brandschutz, Sicherheit und Glaskonstruktionen. Beim Interieur können Sie mit uns sowohl technisch als auch gestalterisch neue Wege gehen. Gerne informieren wir Sie detailliert über alle unsere Produkte und Dienstleistungen.