

Objektyp: **Advertising**

Zeitschrift: **Schweizer Schule**

Band (Jahr): **51 (1964)**

Heft 10

PDF erstellt am: **12.07.2024**

### **Nutzungsbedingungen**

Die ETH-Bibliothek ist Anbieterin der digitalisierten Zeitschriften. Sie besitzt keine Urheberrechte an den Inhalten der Zeitschriften. Die Rechte liegen in der Regel bei den Herausgebern.

Die auf der Plattform e-periodica veröffentlichten Dokumente stehen für nicht-kommerzielle Zwecke in Lehre und Forschung sowie für die private Nutzung frei zur Verfügung. Einzelne Dateien oder Ausdrucke aus diesem Angebot können zusammen mit diesen Nutzungsbedingungen und den korrekten Herkunftsbezeichnungen weitergegeben werden.

Das Veröffentlichen von Bildern in Print- und Online-Publikationen ist nur mit vorheriger Genehmigung der Rechteinhaber erlaubt. Die systematische Speicherung von Teilen des elektronischen Angebots auf anderen Servern bedarf ebenfalls des schriftlichen Einverständnisses der Rechteinhaber.

### **Haftungsausschluss**

Alle Angaben erfolgen ohne Gewähr für Vollständigkeit oder Richtigkeit. Es wird keine Haftung übernommen für Schäden durch die Verwendung von Informationen aus diesem Online-Angebot oder durch das Fehlen von Informationen. Dies gilt auch für Inhalte Dritter, die über dieses Angebot zugänglich sind.

## Schöninghs Französische Lesebogen

FL 90. R. MARTIN DU GARD: *Vieille France*. 72 S. DM 1,50. Briefträger beschreibt die Menschen in einem französischen Dorf. Schwierigere Wörter werden auf französisch erklärt. Obere Stufe.

FL 94. M. DUCHEMIN: *Une Panne par Jour*. 72 S. DM 1,20. Autofahrt mit unterhaltsamen Zwischenfällen durch die Schweiz nach Italien. Inhaltlich Mittelstufe, sprachlich eher obere Stufe. Worterklärungen ohne Zeilenangaben in deutscher Sprache.

FL 98. R. MARTIN DU GARD: *Jacques Thibault: La mort du père*. 56 S. DM 5,80. Erlebnisse des jungen Jacques Thibault in Lausanne und auf der Rückreise nach Paris anlässlich der schweren Erkrankung des Vaters. Sehr wenige, auf französisch erklärte Wörter. Oberstufe.

FL 99. R. MARTIN DU GARD: *Jacques Thibault: L'été 1914*. 78 S. DM 1,30. Auszüge und Texte aus dem Leben von Jacques Thibault im Sommer 1914. Oberstufe.

FL 102. MONTHERLANT: *Le maître de Santiago*. 60 S. DM 1,20. Worterklärungen auf französisch. – Oberstufe.

FL 104. E. PEISSON: *Le voyage d'Edgar*. 96 S. DM 1,30. Auszüge aus dem sehr schönen Jugendbuch. Worterklärungen auf deutsch. – Nach dem 3. Jahr Französisch.

FL 105. R. BAZIN: *Magnificat*. 92 S. DM 1,40. Berufung eines bretonischen Bauernsohnes zum Priester. Beste Heimatdichtung. Worterklärungen auf deutsch. 3.–4. Jahr Französisch.

FL 106. M. GENEVOIX: *Rabotiot*. 72 S. DM 1,30. Spannende Geschichte eines Wilderers. Worterklärungen auf französisch. Sprachlich schwierig. Oberstufe.

FL 107. R. ROLLAND: *Antoinette*. 67 S. DM 1,20. Auszug aus «Jean-Christophe»; zahlreiche französische und deutsche Worterklärungen. Mittel- bis Oberstufe.

FL 108. J. CL. ALAIN: *La maison du bord des sables*. 68 S. DM 1,20. Pfadfindererlebnisse. Worterklärungen zu schwierig für die Mittelstufe.

FL 110. J. ANOUILH: *Médée*. 52 S. DM 1,–. Nur französische Worterklärungen. Oberstufe.

FL 116. S. DE BEAUVOIR: *Mémoires d'une*

*jeune fille rangée*. 70 S. DM 1,20. Erzählungen aus dem Leben von S. de Beauvoir. Worterklärungen auf französisch. Oberstufe.

FL 121. J. SUPERVIELLE: *Le Bœuf et l'Ane de la Crèche*. 53 S. DM 1,20. Worterklärungen französisch. – Mittelstufe.

FS 1. MOLIÈRE: *L'Avare*. 80 S. Text, 17 S. Anmerkungen. Geb. DM 2,40. Kurze Einführung. Worterklärungen französisch. Keine literarischen Erklärungen. Oberstufe.

FS 6. J. LAVERGNE: *Quatre Nouvelles*. 71 S. Worterklärungen auf deutsch. Nach dem 2. Jahr Französisch. Für gute Schüler.

FS 39. R. BAZIN: *Stéphanette*. 88 S. Erzählung aus der Vendée zur Zeit der Französischen Revolution. Gute deutsche Worterklärungen. Mittelstufe.

FS 34. P. MÉRIMÉE: *Colomba*. 117 S. Text und 16 S. Erläuterungen (deutsche Worterklärungen und französische Texterklärungen). Für gute Schüler der Mittelstufe.

FS 9. RACINE: *Athalie*. 91 S. Deutsche Einleitung, deutsche Worterklärungen, keine literarischen Kommentare. Zu wenig Erläuterungen für Mittelstufe; für Oberstufe fehlen eingehende sprachliche und literarische Erklärungen. Dr. H. R. ANTONIETTA SCANFERLATO: *Lezioni d'italiano*. 24. Auflage, völlig neu bearbeitet von H. Hinterhauser. 263 S. Plastik DM 12,80, kart. DM 9,80. M. Hueber Verlag, München.

Die Neubearbeitung trägt der Umgangssprache mehr Rechnung; die Grammatik aber ist immer noch sehr umständlich und unübersichtlich dargestellt. Die Texte sind erfrischend, die Übungen etwas stereotyp. Dr. H. R.

## Berücksichtigt die Inserenten der «Schweizer Schule»

### Gewerbliche Berufsschule Innerschwyz

Auf Beginn des Schuljahres 1965/66 ist an unserer Schule die Stelle eines

### Hauptlehrers für den allgemeinbildenden Unterricht

zu besetzen.

*Anforderungen:* Besitz des Wahlfähigkeitszeugnisses als Primar- oder Sekundarlehrer; Praxis im Unterricht an der Gewerbeschulstufe im Haupt- oder Nebenamt; Besuch des BIGA-Jahreskurses erwünscht.

*Geboten wird:* zeitgemäße Besoldung, fortschrittliche Pensionsverhältnisse.

*Auskunft* erteilt der Vorsteher der Schule, O. Keller, Steinen, Tel. 043 / 9 32 46.

*Anmeldung* mit handgeschriebenem Lebenslauf, Photo und Ausweisen über den Bildungsgang und die bisherige Tätigkeit sind bis zum 30. September 1964 einzureichen an den Präsidenten des Schulvorstandes, G. Dobler, Kantonsrichter, Kùbnacht, Tel. 041 / 81 11 77.

### Militär-Märsche

Sortiment acht Schallplatten zusammen nur sFr. 10.–. Alle Schallplatten 45 Umdrehungen, 17 Zentimeter, fabrikneu, fehlerfrei. Bei Vorauszahlung portofreie Lieferung, sonst Nachnahme sFr. 14.–.

Klein, Steyr, Hafnerstraße 4, Österreich.

### Wer schreibt Kurzgeschichten?

Probearbeiten unverbindlich einsenden an: Informa-Verlag, Wien I., Elisabethstraße 15, Österreich.

## Schulen von Mellingen AG

Infolge Verheiratung bzw. Demission der bisherigen Inhaber sind folgende Lehrstellen frei:

### a) **Bezirksschule**

Hauptlehrer für die Fächer Deutsch, Französisch, Englisch, mit Gelegenheit für die Übernahme von Schreib- und eventuell Turnunterricht.

*Besoldung:* Fr. 18 200.– bis Fr. 24 200.– zuzüglich Ortszulage  
*Stellenantritt:* auf Beginn des Wintersemesters 1964 (Ende Oktober) oder nach Vereinbarung

### b) **Primarschule / Unterstufe**

Lehrerin für die 2. Klasse

*Besoldung:* Fr. 13 200.– bis Fr. 19 200.– zuzüglich Ortszulage  
*Stellenantritt:* auf Beginn des Wintersemesters 1964 (Ende Oktober) oder nach Vereinbarung

Den Anmeldungen sind beizulegen:

Die vollständigen Studiaausweise (für die Stelle an der Bezirksschule werden mindestens 6 Semester akademische Studien verlangt), Ausweis über bestandene Prüfungen und Zeugnisse über bisherige Lehrtätigkeit. Von Bewerbern, die nicht bereits eine aargauische Wahlfähigkeit besitzen, wird ein Arzzeugnis verlangt, wofür das Formular von der Erziehungsdirektion zu beziehen ist.

Anmeldungen sind bis 28. September 1964 der Schulpflege Mellingen einzureichen.

## Kant. Kinderbeobachtungsheim Langenbruck BL

An unsere neugeschaffene Stelle (Unterstufe) suchen wir auf den 15. Oktober 1964

### Lehrerin oder Lehrer

Die Besoldung beträgt je nach Alter und Ausbildung

Fr. 14 053.– bis Fr. 19 750.– für Lehrerin,

Fr. 14 716.– bis Fr. 20 810.– für Lehrer,

zuzüglich Sozialleistungen.

Bewerbungen mit den üblichen Unterlagen sind an die Leitung des Heimes zu richten, welche auch jederzeit für telefonische Auskünfte zur Verfügung steht (Tel. 062 6 61 48).

## Schulgemeinde Wangen SZ

Auf den 1. November 1964, eventuell etwas später, wird wegen Wahl des bisherigen Lehrstelleninhabers zum kantonalen Feuerwehrinspektor in der aufstrebenden Gemeinde Wangen SZ am oberen Zürichsee die Stelle eines katholischen

### Lehrers

an der Knabenoberschule im neuen Schulhaus frei. (5./6. Kl., gegenwärtig 32 Schüler.)

Organistendienst erwünscht, jedoch nicht Bedingung.

Besoldung nach kantonalen Besoldungsverordnung zusätzlich Treueprämien der Gemeinde.

Verheiratetem Lehrer steht eine gut eingerichtete, neue 5-6-Zimmer-Wohnung zur Verfügung.

Der Bewerbung, die möglichst umgehend eingereicht werden sollte, sind Ausweise über den Bildungsgang und die bisherige Tätigkeit beizulegen.

*Schulrat Wangen SZ:* Franz Mettler, Schulratspräsident, Kreuzstraße, Siebnen SZ.

## Primarschule Allschwil BL

### Stellenausschreibung

Auf Beginn des Schuljahres 1965/66 (20. April 1965) – evtl. schon früher – sind an unserer Primarschule 8 Lehrstellen neu zu besetzen, nämlich für die

**Unterstufe** (1.–2. Klasse)

**Mittelstufe** (3.–5. Klasse)

**Oberstufe** (6.–8. Klasse)

und für die **Einführungsklasse** (Sonderabteilung für schulunreife Kinder)

*Besoldung:* die gesetzliche (Maximum für Lehrerinnen Fr. 15 953.–, für Lehrer an der Unter- und Mittelstufe Fr. 16 737.–, an der Oberstufe 17 636.–, dazu Ortszulage Fr. 975.– bis Fr. 1300.–, Familienzulage Fr. 360.–, Kinderzulage Fr. 360.– pro Kind).

Auf Besoldung und Zulagen wird die Teuerungszulage von gegenwärtig 18% ausgerichtet.

Der Beitritt zur Versicherungskasse für das Staats- und Gemeindepersonal ist obligatorisch.

Interessenten werden gebeten, ihre handschriftliche Anmeldung mit den nötigen Ausweisen und mit Zeugnissen über ihre bisherige Tätigkeit bis zum 17. Oktober 1964 dem Präsidenten der Schulpflege Allschwil, Dr. R. Voggensperger, Baslerstraße 360, 4122 Neuallschwil, einzureichen.

Allschwil bei Basel, den 7. September 1964

*Die Primarschulpflege*

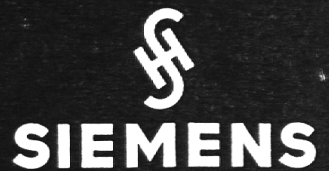

SIEMENS

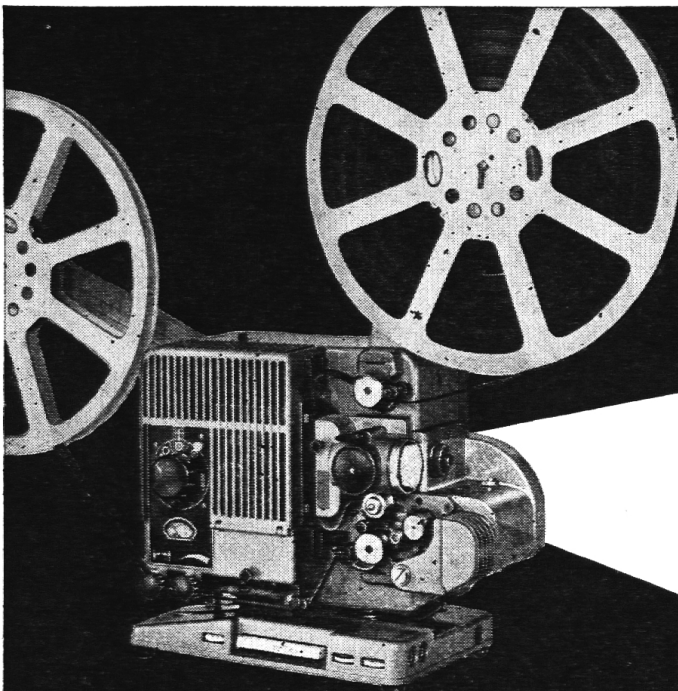

Nur  
**13**  
Kilogramm

- Leichte Bedienung
- Vereinfachtes Filmeinlegen
- Wartungsfrei
- Auswechselbares Bildfenster
- Im Sockel eingebauter Transistorverstärker für Licht- und Magnettonwiedergabe
- Leichter – leiser – lichtstärker
- Direkter Netzanschluss, 110-240 Volt
- Tragkoffer mit eingebautem Lautsprecher
- Günstiger Anschaffungspreis

Der **neue** 16 mm-Siemens-Projektor «2000» mit volltransistorisiertem Sockelverstärker wiegt tatsächlich nur noch 13 Kilogramm. Dieses handliche Gerät wurde **eigens für den Schulbetrieb** konstruiert. Überzeugen Sie sich selbst auch von der guten Licht- und Tonqualität.

Ihr Fachhändler wird Sie gerne beraten.

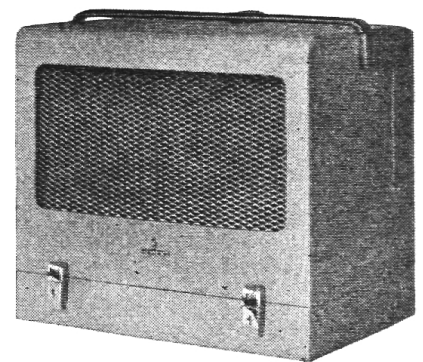

**Siemens Elektrizitätserzeugnisse AG**  
Löwenstrasse 35, Telephon 051/25 36 00  
**8021 Zürich**

Chemin de Mornex 1, Téléphone 021/22 06 75  
**1002 Lausanne**



## Handbücher für den Religionsunterricht

Michael Bertel

### Wir zeichnen den Katechismus

124 Seiten, 100 Tafelskizzen, kart. sFr. 9.80

«Das Neue des vorliegenden Büchleins liegt einmal in einer Anleitung für den Katecheten, der «nicht zeichnen kann», dazu, wie er es schematisch lernen kann, und dann in der Beschränkung auf den Katechismus.» (Religion und Theologie, Düsseldorf)

Kevin Cronin

### Der Aufbau einer katechetischen Unterrichtsstunde

Übersetzt nach der 3. englischen Auflage. 112 Seiten, kart. sFr. 6.80

«Der Katechet kann bei der Vorbereitung auf die katechetischen Unterrichtsstunden keinen besseren Helfer und Berater finden.» (Klerusblatt, Salzburg)

Werner Würbel

### Handbuch zum neuen österreichischen Katechismus

1. Teil: Unser Glaube an Gott. 144 Seiten, kart. sFr. 7.80

2. Teil: Unser Leben in Gott. 144 Seiten, kart. sFr. 7.80

3. Teil: Unser Weg zu Gott (erscheint 1965)

«Die verschiedenen Vorzüge des ersten Teils finden sich auch im zweiten: reiches Einbeziehen von Bibelstellen; deutlich spürbares Bemühen, die Katechismuswahrheiten den Kindern möglichst anschaulich, klar und lebendig nahezubringen...» (Verordnungsblatt, Salzburg)

Alois Beck – Karl Pichl

### Wir und die Welt

390 Seiten, Halbleinen sFr. 9.80

Das Werk wurde unter Mitarbeit der bekanntesten Fachleute als Unterrichtsbuch für die 8. Klasse der höheren Schulen geschaffen. Ein klassisches Handbuch der religiösen Gegenwartsfragen und Gegenwartslösungen. Besonders instruktiv ist die Auseinandersetzung mit dem dialektischen Materialismus.

Michael Pfliegler

### Dokumente zur Geschichte der Kirche

2., wesentlich erweiterte Auflage. 740 Seiten, Leinen sFr. 25.-  
Kompendienreihe

Bei Ihrem Buchhändler

**Tyrolia-Verlag Innsbruck-Wien-München**

## Kantonales Lehrerseminar Marienberg - Rorschach

Auf Beginn des nächsten Wintersemesters (19. Oktober) event. auf Frühjahr 1965 (26. April) sind

### zwei Hauptlehrstellen für Musikfächer

zu besetzen (Klavier und Orgelunterricht, sowie Schulgesang und Kirchenmusik).

Über die Anstellungsbedingungen gibt die Seminardirektion Auskunft.

Anmeldungen mit Lebenslauf und Zeugnissen sind bis 30. September 1964 an das Sekretariat des Erziehungsdepartementes, St. Gallen, erbeten.

St. Gallen, den 4. September 1964.

Das Erziehungsdepartement.

## Primarschule Arlesheim

Infolge Bildung neuer Klassen suchen wir auf Schulbeginn im nächsten Frühjahr (20. April 1965)

### zwei Lehrer

für die Mittelstufe. Die Bewerber sollen fachlich gut ausgewiesen sein mit aufgeschlossenem Geist, frohem Gemüt und verträglichem Charakter.

Unser schöngelegenes Villendorf am Westhang des Juras ist der Schule und den Lehrern wohlgesinnt. Große und modern eingerichtete Schulbauten sowie gute Lehrereinkünfte geben davon Zeugnis. Zudem verschafft die Nähe der Stadt Basel unseren Lehrern mancherlei Anregung und Weiterbildungsmöglichkeit.

Die Besoldung beträgt nach kantonalem Besoldungsgesetz Fr. 14053.— bis Fr. 19750.— plus Familienzulage Fr. 425.— und Kinderzulage Fr. 425.— pro Kind, sowie Ortszulagen Fr. 1534.— für Verheiratete und Fr. 1180.— für Ledige. In obigen Zahlen sind die ordentlichen Teuerungszulagen von z. Zt. 18% inbegriffen. Eine indexmäßige Gehaltsverbesserung auf den 1. Januar 1965 steht bevor. Auswärtige Dienstjahre in definitiver Anstellung werden angerechnet.

Die handschriftliche Bewerbung mit Lebenslauf, Bild und Zeugnissen muß bis spätestens den 15. Oktober 1964 in unserem Besitz sein.

Schulpflege Arlesheim.

## Schweizer Schule

die vorzüglich redigierte katholische Lehrerzeitschrift

## Stadtschulen Luzern

Auf 1. Januar 1965 ist an der *Heilpädagogischen Hilfsschule der Stadt Luzern* die Stelle einer

### Lehrkraft

(Lehrer oder Lehrerin)

zu besetzen. Erwünschte Ausbildung: Primarlehrerpatent und abgeschlossene heilpädagogische Ausbildung.

Auskünfte über Besoldung usw. erteilt ab 3. Oktober 1964 das Rektorat der Primarschulen, Bruchstraße 73, Luzern, Telefon 041 / 2 12 20.

Die Bewerbungen mit Lebenslauf, Photo und Arztzeugnis sind bis 31. Oktober 1964 zu richten an die

Schuldirektion der Stadt Luzern

Luzern, den 15. September 1964.

---

## Primarschule Pfeffingen BL

Auf Beginn des Schuljahres 1965/66 suchen wir im Zusammenhang mit der Schaffung einer neuen Lehrstelle eine

### Primarlehrerin

evtl. einen Primarlehrer

für die Unterstufe. Die gesetzlich geregelte Besoldung beträgt Fr. 11 347.- bis Fr. 15 953.- (für Lehrerin), Fr. 11 909.- bis Fr. 16 737.- (für Lehrer), zuzüglich Teuerungszulage (zurzeit 18%) und Ortszulage (Fr. 1000.-).

Bewerbungen mit den nötigen Unterlagen möge man bis *31. Oktober 1964* an den Präsidenten der Schulpflege, K. Rieser, Pfarrer, richten.

*Primarschulpflege Pfeffingen BL*

---

---

## Einwohnergemeinde Hünenberg ZG

### Offene Lehrstelle

An der Oberschule in Hünenberg, Matten (4., 5. und 6. Primarklasse) ist die Stelle eines

### Primarlehrers

zu besetzen.

*Stellenantritt:* 3. Mai 1965.

*Jahresgehalt* (inkl. 11% Teuerungszulage): Fr. 15 517.- bis Fr. 19 913.-, plus Fr. 1000.- Familienzulage und Fr. 432.- Kinderzulage. Lehrerpensionskasse obligatorisch.

*Bewerbung:* Anmeldungen sind handgeschrieben unter Beilage der Zeugnisse bis 15. Oktober 1964 an den Schulpräsidenten H. H. Pfarrer J. Muff, Cham, einzureichen, der auch jede weitere Auskunft erteilt.

Hünenberg, den 2. September 1964 Die Schulkommission

---

---

## Schulgemeinde Attinghausen UR

Wir suchen auf kommendes Frühjahr 1965, Schulbeginn im April

### 3 tüchtige Lehrkräfte

an unsere Sekundar- und Primarschule.

Lehrer für 1. Klasse Sekundarschule (event. 1. und 2. Klasse.)

Lehrer für 4./5. Klasse Primarschule Knaben.

Lehrer oder Lehrerin für 2. oder 3. Klasse Primarschule gemischt.

Katholische Bewerber und Bewerberinnen melden sich baldmöglichst beim Schulpräsidenten:

Wyrsh Martin, Allmendstraße, Attinghausen UR,  
Tel. 044 2 11 74.

---

---

## Zürich Institut Minerva

Vorbereitung auf

**Universität · ETH**

Arztgehilfenschule

Handelsabteilung

---

---

### Nestroy: «Über die Liebe und das Geld»

Langspiel-Sprechplatte in höchster Vollendung. Für jeden Plattenspieler. Eine Stunde Spieldauer. Preis DM 32.- (Schweiz Fr. 34.-) Postnachnahme.

Auslandsversand Postschließfach 41, Schwechat, Österreich.

---

---

## Kath. Altstätten - Sekundarschule

### Stellenausschreibung

Auf Beginn des Schuljahres 1965/66 ist eine neu zu eröffnende Lehrstelle mathematisch-naturwissenschaftlicher Richtung zu besetzen.

Gehalt: das gesetzliche nebst Ortszulage.

Anmeldungen sind an den Schulratspräsidenten, Herrn Pfarrer J. Halter, Altstätten, zu richten.

---

---

### Preiswerte Briefmarken!

300 herrliche Jugoslawien sFr. 15.-, 300 herrliche Österreich nur sFr. 10.-, 1000 alle Welt nur sFr. 20.-.

Spreitzer, Wien-Schwechat, Fach 41, Österreich. Postscheckkonto Zürich VIII/54615.

---

Alpnach ow sucht für die Zeit vom 20. Oktober 1964 bis Frühling 1965 eine

### Aushilfe

an die 3. Primarklasse. Anmeldungen sind zu richten an den Herrn Schulpräsidenten Nufer, Niederstad, Alpnach-Stad ow. Tel. 041 / 76 12 46.

---

---

## Katholische Privatschule in Basel

sucht auf Ostern 1965

### 1 Reallehrerin sprachlich-historischer Richtung

Vollamtliche Stellung; Altersversicherung.

Bewerberinnen, die sich für Erziehungs- und Schularbeit auf katholischer Grundlage interessieren, bitten wir, sich mit Eingabe der Ausweise über ihren Bildungsgang sowie mit einem ärztlichen Zeugnis zu melden an:

Rektorat der St. Theresenschule, Thiersteinallee 51, Basel,  
Tel. (061) 35 66 30.

---

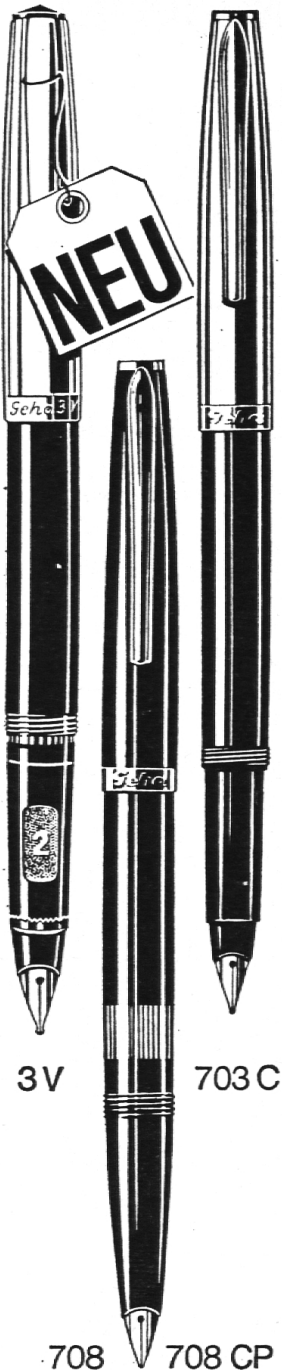

3V

703 C

708

708 CP

## Von Lehrern empfohlen — von Schülern gewünscht

werden die **Geha**-Schulfüller wegen hervorragender Eignung für den Unterricht.

Keine Tintenpanne während der Schulstunde, denn mit einem Druck kann der Reservetank eingeschaltet werden!

Geschützte, aber gut sichtbare, elastische Dauerfeder in allen schulgerechten Spitzen.

### Füller mit Patronenfüllung

703 C mit Chromkappe, farbig Fr. 12,50

3 V der neue und einzige pädagogische

Füller mit einstellbaren Griffmulden Fr. 13,50

708 CP, Mod. „Elegant“, verchromte Metallkappe Fr. 14.—

### Füller mit Kolbenfüllung

708, Modell „Elegant“, 4 Farben

Beschläge verchromt Fr. 14.—

### Schülerfüller mit Goldfedern

Modell „De Luxe“

715, Kolbenmechanik, 4 Farben Fr. 20.—

715 C wie 715, schwere Chromkappe Fr. 25.—

# Geha

## die einzigen Schulfüller mit Reserve-Tintentank

**Geha**  
der erfolgreichste Schülerfülli

In allen guten Fachgeschäften erhältlich.

Bezugsquellennachweis durch die Generalvertretung  
Kaegi AG., Uraniastr. 40, 8001 Zürich, Tel. 051 235330

GEORG PICHT

# Die deutsche Bildungs- katastrophe

Analyse und Dokumentation

250 Seiten

Paperback Fr. 9.80

Die wahrhaft bestürzende Analyse über das deutsche Bildungswesen wird hier zusammen mit einer ausführlichen Dokumentation über die erste Resonanz geschlossen vorgelegt. Dieses Buch wirft Probleme auf, die nicht nur für Deutschland aktuell sind.

In jeder Buchhandlung

**WALTER-VERLAG  
OLTEN**

Übernehme

### Aushilfen

ab sofort bis 25. Oktober an Primar- oder Mittelschulen  
(Zeichnen, Kunstziehung).

Urs Mächler, Zeughausstraße, Lachen sz.

### Gott fährt mit!

In jedem Auto soll eine Autobibel sein.

Preis sFr. 20.—, Luxusausführung in Leder sFr. 30.—. Porto-  
freie Lieferung bei Vorkasse, sonst zuzüglich sFr. 5.— Nach-  
nahmespesen. Bibel-Service, Wien XIII., Braunschweigasse  
13-15, Österreich.

### Junger Primarlehrer

(Österreicher) wünscht in der Schweiz passender Wirkungs-  
kreis. Referenzen und Zeugnisse vorhanden.  
Offerten unter Chiffre 723 an den Verlag der «Schweizer  
Schule», Olten.

### Schwerhörige!

Neues Wunder der Technik gibt Ihnen Ihr normales Gehör  
wieder. Probieren Sie es doch selbst. Unverbindliche, kosten-  
lose Auskunft schriftlich durch: Informa-Verlag, Wien I.,  
Elisabethstraße 15, Österreich.

Haben Sie Freude, neben Ihrem Beruf noch die Führung und den Ausbau einer Ortsagentur zu übernehmen? Für initiativen Typ interessanter Nebenverdienst. Melden Sie sich telefonisch oder schriftlich, wir orientieren Sie gerne über alle Sie interessierenden Fragen.

**Konkordia**

**LUZERN Generalagentur der Basler-Unfall**

Morgartenstraße 3, Tel. 041/2 30 26

# Physik apparate

Metallarbeiterschule  
Winterthur

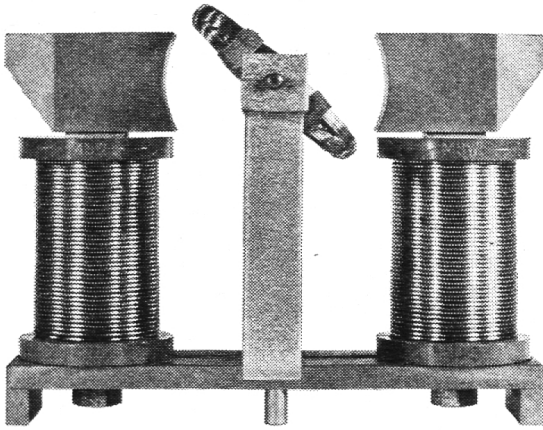

## Composto Lonza

verwandelt Gartenabfälle rasch  
in wertvollen Humus

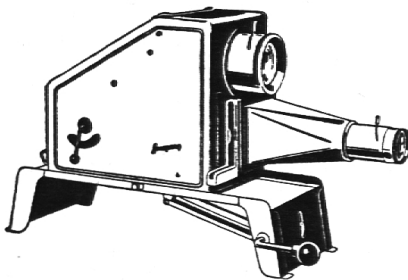

Epidiaskope  
Kleinbild- und  
Diapositiv-Projektoren  
Schmalfilm-Projektoren

Prospekte, Vorführung und unverbindliche Angebote durch

**GANZ & CO**

BAHNHOFSTR. 40  
TEL. (051) 23 97 73

*Zürich*

## Zuger Schulwandtafeln in Aluminium

Zahlreiche  
Schulen ha-  
ben sich für  
die Zuger  
Aluminium-  
tafel ent-  
schieden  
und schätzen  
die vielen  
Vorzüge:

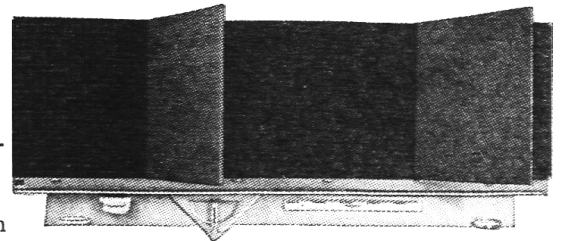

**unsichtbare Schiebeeinrichtung  
bis Boden schiebbar, wodurch Rückwand  
für Projektion frei  
weiches Schreiben, rasch trocknend  
10 Jahre Garantie gegen Riß, Bruch,  
Abblättern und Verziehen**

Verlangen Sie Prospekt, Preisliste und Referenzen

**E. Knobel, Zug**

Tel. (042) 4 22 38

Zuger Wandtafeln seit 1914

# Bauer

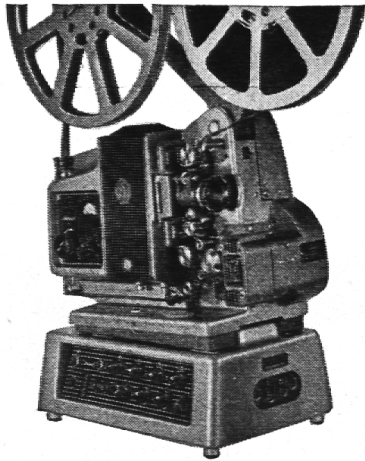

## P 5

### Der ideale 16-mm-Filmprojektor für den Schulbetrieb

Erstklassige Tonqualität, einfachste Bedienung. Baukastensystem: Vom Stummprojektor auf fünf verschiedene Tonmodelle ausbaubar.

Generalvertretung für die Schweiz:

**ERNO PHOTO AG ZÜRICH 7/44**

Restenbergstraße 49

### Ein ideales Geschenk

für Sammler und Liebhaber! Gold- und Silbermedaillen berühmter Musiker. Derzeit sind lieferbar Medaillen von Mozart Beethoven, Lanner, Strauß und Verdi. Preis pro Medaille: Gold (22 Gramm Münzgold) sFr. 200.-, Silber (16 Gramm) sFr. 20.-. Sofortige Lieferung (bitte gewünschte Medaillen angeben!) bei Vorauszahlung (bar im Brief oder Postanweisung) durch Versand-Service, Wien XXI., Stammersdorferstraße 133.

### Beliebte Jodellieder

von **Max Lienert**

Alpfahrt	s'Juze	E rächte Juzer
Lustig will me ledig	Grundhofjodel	Nachtbuebeliedli
Gsunds Holz	Sängertreu	Heuet

von **Anton Zibung**

J Bärg und Flüe (Satz von M. Lienert)

**Musikverlag Willi, 6330 Cham**

### Optische Instrumente für den Unterricht

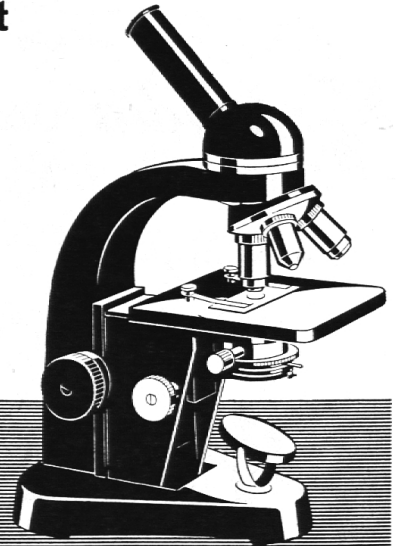

Leitz-Mikroskope - Prismenlupen - Stereomikroskope - Mikroprojektions-Einrichtungen - Epidiaskope

Schweizer Vertretung

**W. Koch Optik AG Zürich**

Bahnhofstraße 17

Telefon 051/25 53 50



**Alder & Eisenhut AG** Küssnacht-Zch.

Turn-, Sport- und Spielgerätefabrik Tel. (051) 90 09 05

Fabrik **Ebnat-Kappel**

Sämtliche Geräte nach den Vorschriften der neuen Turnschule

Direkter Versand ab Fabrik

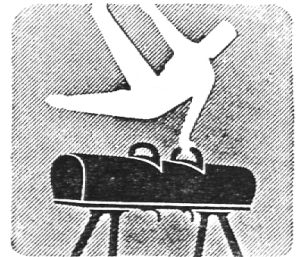

### Autofahrer Achtung!

Die neuartige, automatisch rechnende *Autodistanzkarte* zeigt Ihnen jede Entfernung, von einem Ort zum andern, in genauen Straßenkilometern. Zehntausende Ortsentfernungen! Präzise, dauerhafte Ausführung, handliches Taschenformat! Für die Schweiz, Deutschland und Österreich. Ein herrliches Geschenk für jeden Autofahrer. Preis nur sFr 15.-, portofrei, zollfrei, gegen Vorauszahlung oder sFr. 19.- per Postnachnahme.

**KLEIN, Steyr**, Hafnerstraße 4, Österreich.



# Neu

der Wunschtraum jedes Lehrers, die transportable Schulbühne, geeignet für jedes Schulzimmer, für Turnhallen und Versammlungsräume. In verschiedenen Größen verwendbar als Vortragspodium, für Singspiele und Reigendarbietungen. Spezielles Modell für Kasperlibühne. Ist sehr handlich, rasch aufgestellt und demontiert. Minimaler Platzbedarf in zerlegtem Zustand, zudem sehr preisgünstig.

Hersteller **J. Zuppiger**, Möbel und Ausbau, *Jona SG*  
Telefon (055) 2 21 95

Konservatorisch geschulter und pädagogisch erfahrener Dirigent sucht Stelle als

## Schulmusiker

welcher auch die Leitung eines Männerchors oder einer Blasmusik übernehmen könnte. Offerten erbeten unter Chiffre 727 an den Verlag der «Schweizer Schule», Olten.

## Preissensation!

Achtzehn herrliche Operschallplatten, alle zusammen nur sFr. 20.-, zwölf moderne Schlagerplatten sFr. 10.-, zwölf Platten Heimatklänge sFr. 10.-, zwölf Platten Marschmusik sFr. 10.-, sechzig verschiedene Schallplatten nur sFr. 50.-, alle fabrikenau, 17 Zentimeter, 45 Umdrehungen, fehlerfrei, für jeden Plattenspieler. Versand ins Ausland nur gegen Vorauszahlung (internationale Postanweisung oder Bargeld im Brief), portofreie Lieferung.

**Versand-Service, Wien XXI.**, Stammersdorferstraße 133, Österreich.

# Englisch in England

lernen Sie mit Erfolg an der staatlich anerkannten  
**ANGLO-CONTINENTAL  
SCHOOL OF ENGLISH**

in Bournemouth (Südküste). Hauptkurse 8 bis 9 Monate; Spezialkurse 4 bis 10 Wochen; Ferienkurse Juli, August, September. Vorbereitung auf alle öffentlichen Englisch-Prüfungen. Prospekte und Auskunft kostenlos durch unsere Administration: Sekretariat AGSE, Zürich 8 Seefeldstr. 45  
Tel. 051/84 49 88 und 82 73 40, Telex 62 529



# Verkehrshaus



Europas größtes und modernstes Verkehrsmuseum.

Entwicklung und Technik aller Verkehrsmittel zu Wasser, zu Lande und in der Luft.

Lohnendes Ziel Ihrer Schulreise. Zahlreiche Demonstrationsmodelle.

Auskünfte Telefon 041/3 94 94

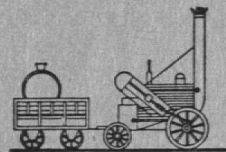

## Luzern

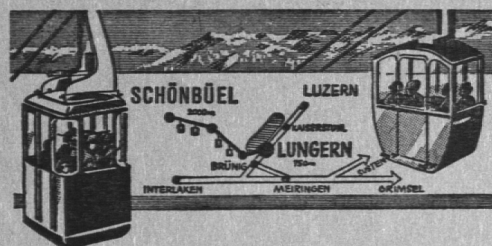

### Luftseilbahn Lungern/Schönbühl

Herrliche Sonnenterrasse auf 2000 m

**Mannigfache Höhenwanderungen.** Einzigartiges Panorama. Neues Hotel mit Matratzenlager, Schulen I. Altersstufe Fr. 2.80, II. Altersstufe Fr. 4.- retour. Dir. Kollektiv-Billette ab allen Bahnstationen. Auskunft: Büro Seilbahn, Tel. 041/85 64 65 oder 85 64 85

## Rechnungs- und Buchführung an Sekundarschulen

von Prof. Frauchiger, Zürich

II. Auflage mit neuen Beispielen aus dem Handelsgewerbe und aus landwirtschaftlichen Betrieben mit *Buchführungsheften* zur Bearbeitung der Aufgaben (von 95 Rappen an).

Preisliste 450 und Ansichtssendung auf Wunsch.

**Landolt-Arbenz & Co. AG, Zürich 1**

Papeterie · Bahnhofstraße 65 · Telefon (051) 23 97 57

## INCA Tischkreissäge

die ideale Universalmaschine für Schule und Freizeit

Ausstellung und  
Vorführung

**P. Pinggera  
Zürich 1**

Löwenstraße 2  
Tel. 051/23 69 74

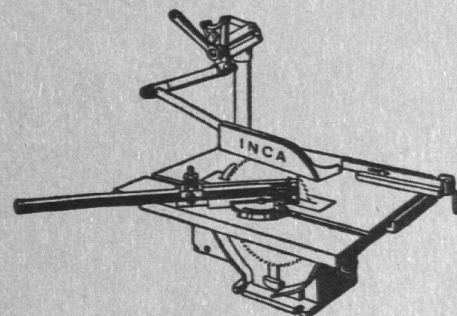



**schulmöbel  
und  
wandtafeln  
so  
fortschrittlich  
wie  
die schule**

**H1 hunziker**

Hunziker Söhne  
Schulmöbelfabrik AG  
Thalwil (051) 920913