

Objektyp: **Advertising**

Zeitschrift: **Schweizer Schule**

Band (Jahr): **56 (1969)**

Heft 22

PDF erstellt am: **28.07.2024**

Nutzungsbedingungen

Die ETH-Bibliothek ist Anbieterin der digitalisierten Zeitschriften. Sie besitzt keine Urheberrechte an den Inhalten der Zeitschriften. Die Rechte liegen in der Regel bei den Herausgebern. Die auf der Plattform e-periodica veröffentlichten Dokumente stehen für nicht-kommerzielle Zwecke in Lehre und Forschung sowie für die private Nutzung frei zur Verfügung. Einzelne Dateien oder Ausdrucke aus diesem Angebot können zusammen mit diesen Nutzungsbedingungen und den korrekten Herkunftsbezeichnungen weitergegeben werden. Das Veröffentlichen von Bildern in Print- und Online-Publikationen ist nur mit vorheriger Genehmigung der Rechteinhaber erlaubt. Die systematische Speicherung von Teilen des elektronischen Angebots auf anderen Servern bedarf ebenfalls des schriftlichen Einverständnisses der Rechteinhaber.

Haftungsausschluss

Alle Angaben erfolgen ohne Gewähr für Vollständigkeit oder Richtigkeit. Es wird keine Haftung übernommen für Schäden durch die Verwendung von Informationen aus diesem Online-Angebot oder durch das Fehlen von Informationen. Dies gilt auch für Inhalte Dritter, die über dieses Angebot zugänglich sind.

Ein Dienst der *ETH-Bibliothek*
ETH Zürich, Rämistrasse 101, 8092 Zürich, Schweiz, www.library.ethz.ch

<http://www.e-periodica.ch>

Kennen Sie den «Abriß der Volksschuldidaktik» von Lothar Kaiser?
Sind Sie schon im Besitz der Festschrift des KLVVS?
Bestellen Sie noch heute!

Administration der «Schweizer Schule»
Postfach 70, 6301 Zug

Auf Schulbeginn **Frühjahr 1970** wird die Stelle an unserer **Oberschule** frei. Unsere Gemeinde ist in starker Entwicklung, und für einen

initiativen Lehrer

eröffnen sich interessante Möglichkeiten, besonders auch im musikalischen Sektor.

Ortszulage: Fr. 1000.— bis Fr. 1500.—.

Anmeldungen bis 30. November 1969 an den Unterzeichneten. Für alle weiteren Auskünfte wenden Sie sich bitte an:

Schulpflege Stein AG

H. Vögeli, Präsident, Telefon 064 - 63 14 24.

Tiefpreis-Rekord bei Foto-Import!

DIA-MAGAZINE

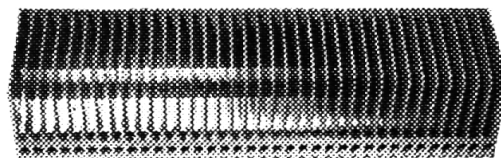

für Leitz, Zeiss, Voigtländer, Rollei, Alfa,
Braun, Noris, Dacora, Enna
Doppel-Kassetten 2 x 36 für 72 Dias 6.50
5 Doppel-Kassetten do. à 5.50
10 Doppel-Kassetten do. à 4.50

Längere Lebensdauer Ihrer Dias
und schärfere Projektion mit

DIA-RÄHMCHEN

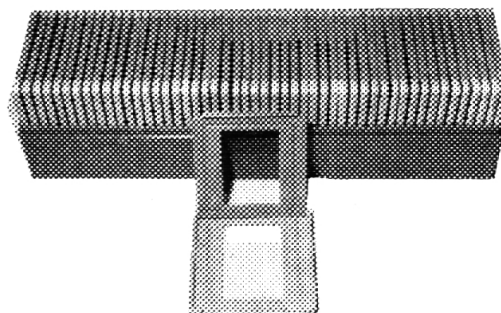

Klappsystem mit Scharnier antinewton trotz
optischem Klarglas, automatische, staub-
dicht, unübertroffen

100 Stück 15.—, 200 Stück 26.—, 500 Stück 59.—

Foto-Import Zürich, Forchstraße 211
Telefon 53 34 55

Die wertvolle Ergänzung im Geschichtsunterricht



(In allen Buch-
handlungen)

Pierre Chessex:

Divico. Erzählung aus der Heldenzeit der Helvetier.

283 Seiten mit zwölf zweifarbigen, ganzseitigen Holzschnitten von Kobi Baumgartner, 13 x 20 cm, Fr. 14.80.

Pierre Chessex, ein fachkundiger Schweizer Historiker, Pädagoge und brillanter Erzähler, entführt den Leser in diesem Buch in die wildbewegte Zeit der Völkerwanderung. Er erzählt uns historisch getreu und dennoch anschaulich und spannend von den Kämpfen der Kelten, Germanen und Römer um Lebensraum und Unabhängigkeit.

Schweizer Verlagshaus AG, Klausstr. 33, 8008 Zürich

Beiträge zur Heilpädagogik und heilpädagogischen Psychologie

Herausgegeben von Professor Dr. phil. P. Moor

- Band 1 **Kobi E. E.: Das Tagträumen bei Kindern und Jugendlichen**
Versuch einer heilpädagogischen Erfassung. 1963, 210 Seiten. — Kartoniert 18.50.
- Band 2 **Grisse mann H.: Verpflichtendes und beglückendes Vorbild**
Zur heilpädagogischen Ausrichtung der Vorbildanalyse in der Erziehungsberatung. 1963, 158 Seiten, 1 Abbildung — Kartoniert 14.80.
- Band 3 **Debrunner A.: Freiheit und Vertrauen in der Erziehung**
Eine Untersuchung über ängstliche Kinder und deren Familiensituation. 1964, 112 Seiten. — Kartoniert 9.80.
- Band 4 **Briner F.: Haltung und Halt**
1964, 138 Seiten. — Kartoniert 14.—.
- Band 5 **Bonderer E.: Bildungsprobleme der Bergbevölkerung**
Ein Beitrag zur Diskussion der bergbäuerlichen Krise der Gegenwart. 1964, 91 Seiten. — Kartoniert 9.80.
- Band 6 **Ruof G.: Asthmakinder**
1964, 115 Seiten. — Kartoniert 14.—.
- Band 7 **Zindel H.: Probleme der schulischen Bildung und Erziehung des Geisteschwachen**
1965, 153 Seiten. — Kartoniert 14.80.
- Band 8 **Sachs Sh.: Aus Nomadenkindern werden Schüler**
Erziehungsprobleme orientalischer Einwandererkinder in Israel. 1967, 130 Seiten, 1 Abbildung. — Kartoniert 12.—.
- Band 9 **Moor P.: Die Bedeutung des Spieles in der Erziehung**
Betrachtungen zur Grundlegung einer Spielpädagogik. 2., unveränderte Auflage. 1968, 151 Seiten. — Kartoniert 9.80.
- Band 10 **Haeblerlin U.: Die Phantasie in Erziehung und Heilerziehung**
1968, 157 Seiten. — Kartoniert 16.80.
- Band 11 **Schwarzenbach P.: Milieuwechsel**
am Beispiel der Aufnahme von Kindern und Jugendlichen in Heime, Anstalten und Kliniken. 1968, 206 Seiten. — Kartoniert 21.—.
- Band 12 **Stalder C.: Die sprachlich-geistige Situation des schwerhörigen Kindes**
1968, 174 Seiten, zahlreiche Tabellen. — Kartoniert 19.80.
- Band 13 **Wehrli R.: Geschichte der schweizerischen Schulen für körperbehinderte Kinder von 1864—1966**
1968, 85 Seiten. — Kartoniert Fr. 8.—.
- Band 14 **Trier-Samuel A.: Das trotzende Kind**
Eine psychologisch-heilpädagogische Studie. 1969, 130 Seiten. — Kartoniert 16.—.
- Band 15 **Nef M.: Die Bedeutung von Fest und Feier in Erziehung und Heilerziehung**
1969, 147 Seiten. — Kartoniert etwa 12.—.

Verlag Hans Huber Bern Stuttgart Wien

Holzspan-Schachteln und -Körbe

zum Bemalen

Drechslerartikel werden beschnitzt oder auch bemalt.

Oder ganz einfach nur Holzspäne zum selber basteln — bietet Ihnen

Frutiger Holzspan-Industrie, 3711 Ried-Frutigen
Telefon 033 - 71 17 83

Verlangen Sie noch heute den Prospekt!

Neuheit

für die
Lehrerschaft



Heron-Bastlerleim

in Nachfüllfläschchen

Verlangen Sie Gratismuster und Prospekte

Briner & Co., 9000 St. Gallen

alles klebt mit Konstruvit

Universal-Klebstoff für
Papier, Karton, Holz,
Leder, Kunstleder,
Gewebe, Folien,
Schaumstoff,
Acrylglas usw.



mit allen Farben überstreichbar
geruchlos, zieht keine Fäden
klebt rasch und trocknet glasklar auf

Grosse Stehdose mit Spachtel 2.25,
kleine Stehdose 1.25, überall erhältlich

**Alle einschlägigen Artikel
zum Selbstbasteln für
Klein und Groß aus dem
Spezialgeschäft**

Schumacher+Co

6002 Luzern

Hobbyartikel und
Farbenfachgeschäft: Mühlenplatz 9
Telephon (041) 23 25 25

paraco

Pablo Rau & Co.

Zollikerstraße 131
8702 Zollikon
Telefon 051 - 65 41 10

Schule und Hobby

Rifra

Linolschnittmesser
Gummi-Farbwalzen
Hobby-Sortimente
für Linolschnitt

Schmincke

Linoldruckfarben
Deckfarben
Malkasten
Plakatfarben

Deka

Batikfarben Paraco
Stoffdruckfarben
Permanent-Stofffarben
Emallack-Zierfarbe
Glas- und Dekorationsfarbe

Minerva

Schablonen
für Kugel- und Faserschreiber
Geometrie-Chemie
Zeichenhilfe
Verkehrszeichen
Landkarten (Konturen)

paraco

Werkkasten für Batik
Werkkasten für Stoffdruck
Werkkasten für Hobby-Malerei
Werkkasten für Glasmalerei



Mirage III RS Patrouille

DEINE ZUKUNFT IST DEIN BERUF!

Weisst Du, dass Dein Beruf hochinteressant sein kann, wenn Du ihn in einer dynamischen Industrie suchst, die noch in voller Entwicklung steht?

Weisst Du, dass unsere Uhrenindustrie auf dem Weltmarkt eine einzigartige Stellung einnimmt, und dass auf allen fünf Kontinenten mehr als eine Milliarde Schweizer Uhren getragen werden?

Weisst Du, dass die EBAUCHES SA 80% aller Einzelteile dieser Uhren hergestellt hat?

Die EBAUCHES SA lädt Dich ein, die mannigfaltigen Berufsmöglichkeiten kennenzulernen, die Dir in ihren Fabriken, Forschungslaboratorien, technischen Büros und in der Verwaltung offenstehen. Fülle noch heute den untenstehenden Coupon aus und bringe ihn gleich zur Post. Du erhältst umgehend eine illustrierte **Broschüre**, die Dir die Berufswahl ganz sicher erleichtern wird, und Du wirst bald verstehen, warum wir so stolz darauf sind, für die EBAUCHES SA arbeiten zu dürfen.

BON: Senden Sie mir bitte kostenlos Ihre Broschüre «Deine Zukunft ist Dein Beruf».

SS2

Name

Vorname

Strasse

PLZ/Ort

Alter

Schule

Ebauches SA 2001 Neuchâtel



Wertvolle Hilfsmittel sind Ihnen unsere Bücher im Unterricht!

Lorenz Rogger

Pädagogik als Erziehungslehre

neu bearbeitet von H.H. Leo Dormann, Seminardirektor. Preis geb. Fr. 12.70.

Lorenz Rogger

Pädagogische Psychologie

für Lehrerseminare und zum Selbststudium. 3., völlig umgearbeitete Auflage. Preis geb. Fr. 12.70.
Diese beiden Werke sind speziell für die Lehrerseminare geschaffen und eignen sich vorzüglich für den Unterricht der Lehramtskandidaten.

Professor E. Achermann

Methodik des Volksschulunterrichts

stark erweitert, 600 Seiten, mit vielen Illustrationen, davon 2 vierfarbig, und viele schematische Wandtafelzeichnungen. Preis Fr. 25.-, geb. in Leinen.

Professor E. Achermann

Kleine Ur- und Frühgeschichte der Schweiz

mit vielen schematischen Darstellungen. Preis (nur geheftet) Fr. 8.50.

Professor E. Achermann

Kleine Schweizergeschichte

Das Werk enthält vier farbige Schemata und viele Kartenzeichnungen und Illustrationen in Schwarzdruck. 240 Seiten. Preis (nur broschiert) Fr. 12.-.

Professor E. Achermann

Kleine Geschichte des Altertums

in reich illustrierter Neuauflage, ergänzt mit vielen Illustrationen. Preis (nur broschiert) Fr. 10.-.

Professor E. Achermann

Kleine Geschichte der abendl. Erziehung

Reich illustriert. Umfang 224 Seiten. Preis (nur broschiert) Fr. 9.-.

Professor E. Achermann

Geschichte des Abendlandes

in Längs- und Querschnitten. Reich illustriert (viele Kartendarstellungen und Zeichnungen). Umfang 456 Seiten, in Ganzleinen gebunden. Fr. 17.60.

Zu beziehen in jeder Buchhandlung.

Martinusverlag
6280 Hochdorf LU

Mehr Vorteile –
mehr Komfort



- X 15 Jahre Garantie** gegen Riss, Bruch, Abblättern und Verziehen
- X Vielseitiges Fabrikations-Programm** für alle Schulzwecke
- X Seit 1914 Erfahrung** im Wandtafelbau

Wir senden Ihnen gerne den instruktiven Bildprospekt, Preisliste und Referenzen.

Eugen Knobel Zug

Chamerstraße 115 Telefon 042 - 21 22 38



ELMO

ein Begriff
für
Schule und Instruktion

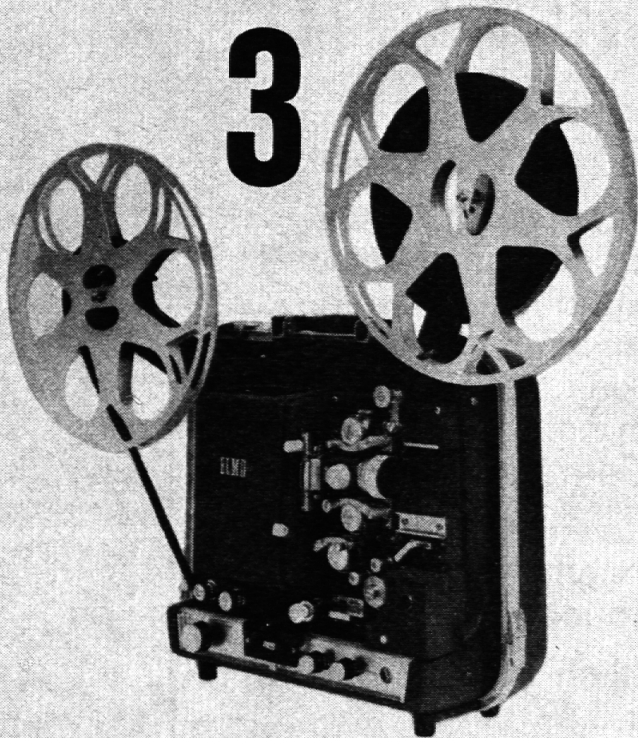

1 ELMO AS-1000
Vollautomatischer Hochleistungs-Projektor für die Projektion von Dias ohne Magazin, sowie für Streifenfilme. Sehr helles Licht, Fernsteuerungs-Automatik, Tonbandanschluss. Zwei Projektoren in einem.

2 ELMO HP-100
Hellraum-Projektor — hohe Lichtleistung durch Halogenlampe 650 W, starke Kühlung, Fresnellinse für gleichmässige Ausleuchtung. Abblendvorrichtung für blendfreies Arbeiten. Schwenkbarer Projektionskopf inklusiv Folienrollvorrichtung.

3 ELMO F 16-1000
Der ideale 16 mm Projektor für den Schulbetrieb. Hohe Lichtleistung 1000 W, sehr gute Tonqualität, kompakte Bauweise, einfach in der Bedienung, sehr vorteilhafter Anschaffungspreis.

Verlangen Sie bitte vom gewünschten Gerät den ausführlichen Spezialprospekt.



Generalvertretung für die Schweiz:

ERNO PHOTO AG Restelbergstrasse 49 8044 Zürich Telefon 051 28 94 32

Mein Freund-

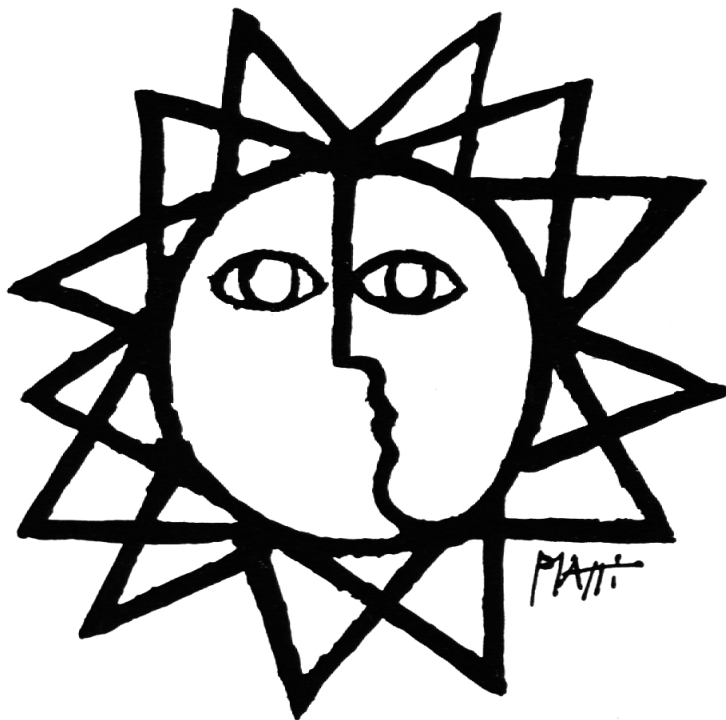

Dein Begleiter 1970

Mit vielen Wettbewerben
Preise im Wert von 15000 Franken

Wertvolle Beiträge für Buben
und Mädchen: Auf zum Mond.
Leuchttürme und Feuerschiffe.
Schüler bauen ein Schloss.
Im Reich der kleinsten Lebewesen.
Wasserratten wollen crawlen.
Und viele andere mehr

Die «Leserratte», unterhaltend
und lehrreich, gibt Auskunft über
neue Jugendbücher

Überall erhältlich
352 Seiten. Fr. 5.80

Walter-Verlag Olten

Kern-Schulreißzeuge jetzt mit Minenhalter

Zum technischen Zeichnen braucht es nicht nur Zirkel und Reißfeder, sondern auch einen gut gespitzten Bleistift. Deshalb enthalten jetzt die vier beliebtesten Schulreißzeuge einen Minenhalter. Der praktische Druckstift besitzt eine normale 2-mm-Mine, einen Clip und im

NEU!



Druckknopf einen Minenspitzer. Übrigens: alle 14 Kern-Schulreißzeuge sind jetzt im neuen, gepolsterten Etui aus weichem Kunststoff erhältlich.



Senden Sie mir bitte für meine Schüler
_____ Prospekte über die neuen Kern-
Schulreißzeuge.

Name _____

Adresse _____

Kern & Co. AG
Werke für Präzisionsmechanik und Optik
5001 Aarau



Kern-Reißzeuge sind in allen guten
Fachgeschäften erhältlich

INCA

**Maschinen
für Ihre
Holz-
bearbeitungs-
kurse**

INCA-Kreissäge

Für Längs-, Quer- und Geh-
rungsschnitte, Nuten, Keh-
len, Schleifen, Zinkenfräsen
und Bohren von Langlöchern.

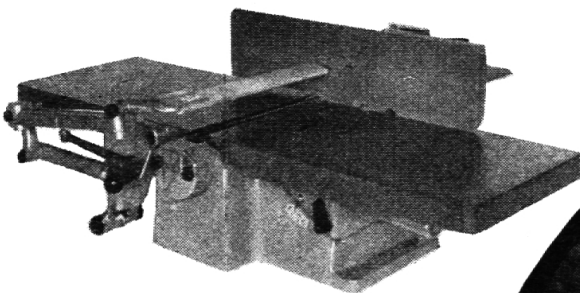
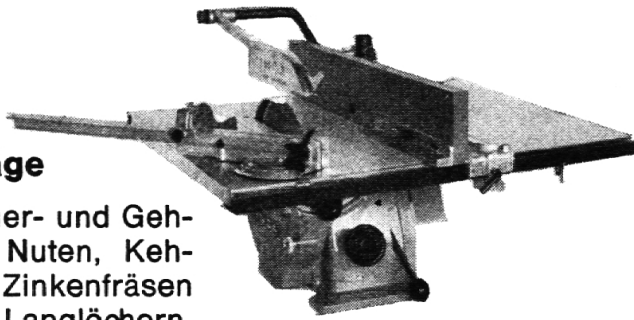

INCA-Hobelmaschine

Zum Hobeln von Brettern bis
220 mm Breite. Mit dem Zu-
satzapparat zum Dickenho-
beln können Hölzer zwischen
60 bis unter 1 mm sauber und
genau gehobelt werden.

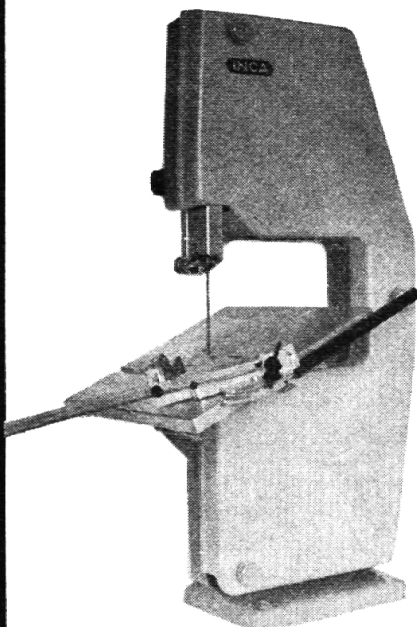

NEU

INCA-Bandsäge

Zum Sägen von Holz, Nicht-
eisenmetall und Kunststoffen.
Ausladung 260 mm. Schnitt-
höhe max. 155 mm.



INCA

INJECTA AG

5723 Teufenthal/AG

Lieferung
nur durch den Fachhandel

NEU

Kurt Brotbeck

IM SCHATTEN DES FORTSCHRITTS

Die Herausforderung der Pädagogik durch Zivilisation und Technik
232 Seiten. Großformat. Leinen Fr. 21.50, kartoniert Fr. 18.50

Perspektiven zu einer pädagogischen Neuorientierung im Hinblick auf die Welt von morgen.

Durch Ihre Buchhandlung
ROTAPFEL-VERLAG ZÜRICH

Murg am Walensee

Für unsere 3. und 4. Primarklasse (evtl. 1. und 2. Klasse) mit total ca. 30 Schülern suchen, wir auf Frühjahr 1970 einen

Primarlehrer oder Lehrerin

Gehalt: das Gesetzliche und die Ortszulage. Für Interessenten wäre zugleich eine Organistenstelle frei, jedoch nicht Bedingung.

Weitere Auskünfte erteilt Schulratspräsident Oskar Bernet, 8877 Murg, Telefon 085 - 4 18 65.

M. F. Hügler

Industrieabfälle, Usterstraße 99, 8600 Dübendorf ZH
Telephon (051) 85 61 07. Wir kaufen zu Tagespreisen

Altpapier aus Sammelaktionen

Sackmaterial zum Abfüllen der Ware stellen wir gerne zur Verfügung. Material übernehmen wir nach Vereinbarung per Bahn oder per Camion.



Kirchenglocken-Läutmaschinen

Pat. System MUFF. Neuestes Modell mit automatischer Gegenstromabbremmung, praktisch geräuschlos funktionierend. 45jährige Erfahrung.

Johann Muff AG, 6234 Triengen
Telephon (045) 3 85 20

Gemeinde Cham

Offene Lehrstellen

Auf Frühjahr 1970 sind an den Schulen Cham-Dorf die Lehrstellen zu besetzen für:

Primarlehrer Primarlehrerinnen 1 Hilfsschullehrer (Oberstufe)

Stellenantritt ca. 15. April 1970.

Jahresgehalt: Primarlehrer Fr. 17 300.— bis Fr. 22 700.—. Primarlehrerinnen Fr. 15 300.— bis Fr. 20 300.—. Hilfsschullehrer Fr. 18 380.— bis Fr. 23 780.—. Teuerungszulage derzeit 10 Prozent.

Verheiratete, männliche Lehrkräfte erhalten zudem Haushalts- und Kinderzulagen.

Der Beitritt zur Lehrpensionskasse ist obligatorisch.

Handschriftliche Anmeldungen, unter Beilage von Lebenslauf, Zeugnissen, Photo sowie Ausweisen über die bisherige Tätigkeit sind an das Schulpräsidium Cham einzureichen.

Cham, 5. November 1969 Die Schulkommission

PELLICULE ADHÉSIVE

HAWE®

SELBSTKLEBEFOLIEN

P. A. Hugentobler 3000 Bern 22
Breitfeldstr. 48 Tel. 031/42 04 43

Bücher, sauber mit der HAWE Selbstklebefolie eingefasst und in den leichten HAWE Büchergestellen übersichtlich eingereiht, laden erst recht zum Lesen ein. Und die administrative Arbeit für den Bibliothekar kann ganz rationell erledigt werden. Die dazu erforderlichen Mittel sind in der Preisliste "Bibliothekmaterial" übersichtlich verzeichnet. Darf ich Ihnen diese Liste mit einigen Materialmustern zustellen?

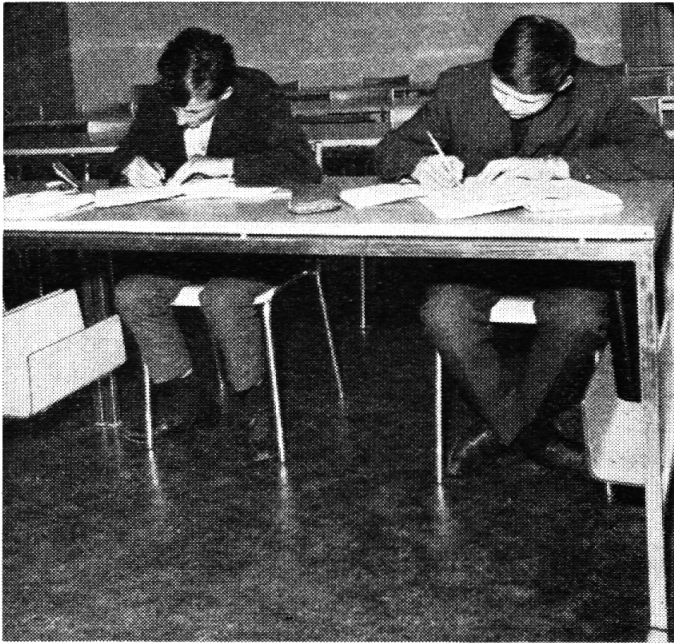

Gewerbeschultische müssen solid sein!

Gerade bei älteren Schülern muss man an Schultische höchste Anforderungen stellen. LIENERT-Gewerbeschultische sind auf maximale Beanspruchung konstruiert.

Verlangen Sie unsern Prospekt.



**B. Lienert
Eisenwarenfabrik
8840 Einsiedeln
Zur Klostermühle
Tel. 055/61723**

Primarschule Wollerau

Wir suchen:

Lehrerinnen oder Lehrer

per 20. April 1970.

- 1 Unterstufe evtl. Mittelstufe
- 1 Oberstufe
- 1 Realschule
- 1 Hauswirtschafts- und Handarbeitslehrerin

Wir bieten:

- zeitgemäßer Lohn
- Ortszulagen
- Toleranz
- Moderne Schulräume
- Angenehme Klassenbestände, da geteilt

Dazu:

- Neue Wohnungen mit Spezialrabatt für Lehrkräfte
- Sommer- und Wintersportmöglichkeiten
- N3-Anschluß Zürich—Chur

Projektiert:

- Neue Schultrakte / Hallenschwimmbad / Lehrschwimmbecken.

Für weitere Auskünfte und persönliche Kontaktnahme stehen wir gerne zur Verfügung.

Bewerbeschreiben sind an das Schulpräsidium:
Herr Pfarrer Karl Frei, 8832 Wollerau, zu richten.

Schulrat Wollerau

Einwohnergemeinde Zug

Schulwesen — Stellenausschreibung

Es wird die Stelle einer

Handarbeitslehrerin

zur Bewerbung ausgeschrieben.

Stellenantritt: 13. April 1970.

Jahresgehalt: Fr. 15 300.— bis Fr. 21 500.—. Teuerungszulagen, Treueprämien, Lehrerspensionskasse.

Wir bitten die Bewerberinnen, ihre handschriftliche Anmeldung mit Lebenslauf, Foto und entsprechenden Ausweisen bis 30. November 1969 an das Schulpräsidium der Stadt Zug einzureichen.

Zug, den 4. November 1969 Der Stadtrat von Zug

Kathol. Wattwil Primarschule

Zufolge Verheiratung, Neuschaffung einer Lehrstelle und Pensionierung eines Lehrers sind auf das Frühjahr 1970

drei Lehrstellen

zu besetzen und zwar für die Stufen 3.—4. Klasse, 5.—6. Klasse und Abschlußklassen. Gehalt das gesetzliche plus angemessene Ortszulage. (Möglichkeit für Organistendienst.)

Bewerber und Bewerberinnen werden höflich gebeten, ihre Anmeldungen an unseren Präsidenten, Herrn Alois Schönenberger, Dorfplatz, Wattwil, zu richten (Telefon 074 - 7 11 94).

Primarschule Ettingen

Stellenausschreibung

Auf Beginn des Schuljahres 1970/71 suchen wir für unsere Mittelschule

2 Lehrer

Die Besoldung, Kinder- und Alterszulagen sind gesetzlich geregelt (Ortszulage).

Offerten mit Lebenslauf, Lichtbild und den üblichen Zeugnissen sind zu richten an den Präsidenten der Schulpflege Ettingen: Herrn Dr. C. Baillod, Hofstetterstraße 16, 4107 Ettingen.

Turnlehrausbildung

an der

Universität Basel 1970/71

An der Universität Basel werden ab Frühjahr 1970 wiederum Lehrgänge zur Erlangung des Turn- und Sportlehrerdiploms für die Mittel- resp. Oberstufe durchgeführt. Sie beginnen im April und können mit weiteren wissenschaftlichen Studien kombiniert werden. Anmeldeschluß Ende März 1970.

Auskunft und Studienpläne durch die Universität Basel, Kollegienhaus, Petersplatz 1, 4051 Basel.

Einwohnergemeinde Steinhausen

An unserer modern ausgebauten Handarbeitsschule ist auf Frühjahr 1970 die Stelle einer

Handarbeitslehrerin

wieder zu besetzen. Stellenantritt 13. April 1970.

Besoldung: Fr. 15 300.— bis 20 300.— zuzügl. 5 % Reallohnzulage und 10 % Teuerungszulage.

Wir bitten die Bewerberinnen ihre handschriftlichen Anmeldungen unter Beilage der Zeugnisse bis zum 30. November 1969 an das Schulratspräsidium der Gemeinde Steinhausen ZG einzureichen.

Steinhausen, 24. Oktober 1969 Der Schulrat

Einwohnergemeinde Unterägeri

Auf Beginn des Schuljahres 1970/71 (13. April 1970) sind an unserer Primarschule in Unterägeri (Unter- und Mittelstufe) folgende Lehrstellen neu zu besetzen:

5 Primarlehrerinnen oder Primarlehrer

Besoldung gemäß kant. Lehrerbesoldungs-Reglement, Teuerungszulagen, Lehrerspensionskasse.

Anmeldungen mit den üblichen Ausweisen sind bis Ende November erbeten an das Schulpräsidium Unterägeri, Herrn Kaspar Spielhofer, Post 6311 Neuägeri.

Unterägeri, 28. Oktober 1969 Die Schulkommission

Gemeinde Freienbach

Offene Lehrstellen

Auf das Frühjahr 1970 sind in der Gemeinde Freienbach folgende Lehrstellen zu besetzen:

2 Primarlehrer nach Pfäffikon

(Mittel- und Oberstufe)

1 Reallehrer nach Freienbach

Stellenantritt: 20. April 1970.

Bewerber, die sich für obige Stellen interessieren, sind gebeten, ihre Anmeldung mit den üblichen Unterlagen zu richten an den Präsidenten des Schulrates Freienbach, Herrn V. Halter, Riedbrunnen, 8808 Pfäffikon, Telefon 055 - 5 45 04.

Primarschule Pfeffingen BL

Wir suchen auf Beginn des neuen Schuljahres (13. April 1970) zur Besetzung der neugeschaffenen Lehrstelle eine tüchtige Lehrkraft für die Unterstufe 1. Klasse

Lehrerin oder Lehrer

Pfeffingen ist eine aufstrebende, schulfreundliche Gemeinde im Birseck, 12 km von Basel entfernt.

Besoldung nach kantonalem Besoldungsgesetz. Auswärtige def. Dienstjahre werden voll angerechnet.

Handschriftliche Anmeldungen mit Lebenslauf, den nötigen Ausweisen über Bildungsgang und Lehrtätigkeit sowie Arztzeugnis und Photo bitten wir bis Ende November an den Präsidenten der Schulpflege, Herrn Jos. Brunner, Waldschule, 4148 Pfeffingen, Telefon 78 14 14.

Gemeinde Lachen am See

Die Schulverwaltung sucht auf Frühjahr 1970

3 Lehrer(innen)

Ober- und Mittelstufe

1 Lehrer(in)

Unterstufe

1 Handarbeitslehrerin

1 Hauswirtschafts- und Handarbeitslehrerin

1 Kindergärtnerin

1 Hilfsschullehrer(in)

Oberstufe mit entsprechendem Bildungsgang.

Gehalt nach der kant. Verordnung über die Besoldung der Lehrkräfte, Sozialzulagen.

Anmeldungen mit Foto und den üblichen Unterlagen erbeten an Dr. Herbert Bruhin, Schulpräsident, St.-Galler-Straße 7a, 8853 Lachen, Tel. 055 - 7 13 35.

Der Schulrat



Seminar für Angewandte Psychologie Zürich

Sechssemestrige Ausbildung in Angewandter Psychologie mit Diplomabschluß

Studienrichtungen: Berufsberatung, Betriebspsychologie, Erziehungsberatung und Jugendpsychologie, Psychologische Diagnostik, Schulpsychologie.

Beginn der Semester jeweils Ende April und Ende Oktober.

Nähere Auskunft und detaillierte Programme sind erhältlich durch das Sekretariat, Zeltweg 63, 8032 Zürich, Telefon 051 - 32 16 67.

Schulgemeinde Appenzell

Auf Schulbeginn, Frühjahr 1970, suchen wir

2 Primarlehrer

(Lehrerinnen oder Lehrer für die Unter- und Mittelstufe) ferner

1 Abschlußklassenlehrerin

Die Besoldungen richten sich nach den kantonalen Höchstansätzen. Auswärtige Dienstjahre werden angerechnet. Anmeldungen mit den üblichen Unterlagen sind erbeten an den Schulpräsidenten Dr. J. B. Fritsche, Hofwiese, 9050 Appenzell.

Kath. Rapperswil, Hilfsschule

Auf Beginn des Schuljahres 1970/71 suchen wir für unsere Hilfsschule eine

qualifizierte Lehrperson

mit Interesse und Verständnis für diese Stufe. Die Hilfsschule wird an unserer Schule vorläufig in zwei Stufen geführt. Es handelt sich um die Stelle der Oberstufe. Über die Besoldung und den Anschluß an die Zusatzversicherung der Pensionskasse der Stadt Rapperswil orientiert Sie unser Schulkassier, Herr Jakob Rizzi, Telefon 055 - 2 23 00, gerne. Anmeldungen mit den üblichen Unterlagen sind baldmöglichst an den Schulratspräsidenten, Herrn Felix Schmid, Zürcherstraße 55, 8640 Rapperswil, zu richten.

Sekundarschule Appenzell

Auf Schulbeginn, Frühjahr 1970, suchen wir

Sekundarlehrer(in)

mathematisch-naturwissenschaftlicher Richtung für die Mädchensekundarschule. Die Besoldungen entsprechen den in der Ostschweiz üblichen Lohnansätzen.

Bewerbungen mit den notwendigen Unterlagen sind erbeten an den Präsidenten der Sekundarschule, Herrn Pfarrer Ivo Koch, 9050 Appenzell, oder an das kantonale Schulinspektorat.

Einwohnergemeinde Hünenberg ZG

Auf Beginn des Schuljahres 1970/71 (13. April 70) sind folgende Lehrstellen zu besetzen:

1 Primarlehrer

für die 5. Klasse im Dorf

1 Handarbeits- und Hauswirtschaftslehrerin

(auf Wunsch auch Turnunterricht)

Besoldung: Nach kantonalem Gesetz, Teuerungszulagen, Treueprämien, Lehrerpensionskasse.

Wir bitten die Bewerberinnen und Bewerber, ihre handschriftlichen Anmeldungen unter Beilage der Zeugnisse bis 25. November 1969 an Herrn Josef Werder, Schulpräsident, Bösch, 6331 Hünenberg, einzusenden.

Die Schulkommission

Im Kanton Thurgau soll auf Beginn des Schuljahres 1970/71 — unter Vorbehalt der Budget-Genehmigung durch den Großen Rat — die Stelle eines vierten

Primarschul-Inspektor im Vollamt

geschaffen werden.

Besoldung gemäß Verordnung des Großen Rates über die Besoldungen des Staatspersonals vom 26. 6. 1967 (Regulativ III, Kl. 4—3, plus Sozial- und Teuerungszulagen).

Interessenten sind gebeten, ihre Anmeldung mit Lebenslauf und Ausweisen über Ausbildung und bisherige Tätigkeit bis 6. Dezember 1969 einzureichen an das Erziehungsdepartement des Kantons Thurgau, 8500 Frauenfeld, Schümperli.

Frauenfeld, 14. November 1969

Für Schule und Heim

Komm sing mit

Schweiz. Liederbuch, über 400 Lieder (Hugo Beerli und Anton Davidowicz) Fr. 14.50

Instrumentalspielbuch

Zum Schweiz. Liederbuch «Komm, sing mit» über 160 leicht spielbare Liedbegleitungen und Spielstücke Fr. 17.50

Von der Musik und ihren großen Meistern

Schweiz. Musikkunde für Unterricht und Selbststudium (Hugo Beerli, Egon Kraus und Leo Rinder) Fr. 12.50

Erstes Liederbuch

Für die Einführung ins Notensingen (Leo Rinderer, Egon Kraus) Fr. 5.—

Liederbuch für die Grundschule

1.—6. Schuljahr. Mit Einführung ins Notensingen (Leo Rinderer, Egon Kraus) Fr. 7.50

Singt und Spielt, Heft 1

«Zum Grundschul- und Erstes Liederbuch». Elementare Einführung zum Spiel mit Schlag-, Stab- und Soloinstrumenten (Leo Rinderer, Eva Schindler, Ernst Stilz) Fr. 6.50

Singt und spielt

Lehrerbegleitheft Fr. 7.50



Haus Melodie, 8604 Volketswil, Tel. 051 - 86 43 93

20 Jahre Garantie für gute Schreibfähigkeit auf den Wandtafeln mit DURA-Glasschreibflächen

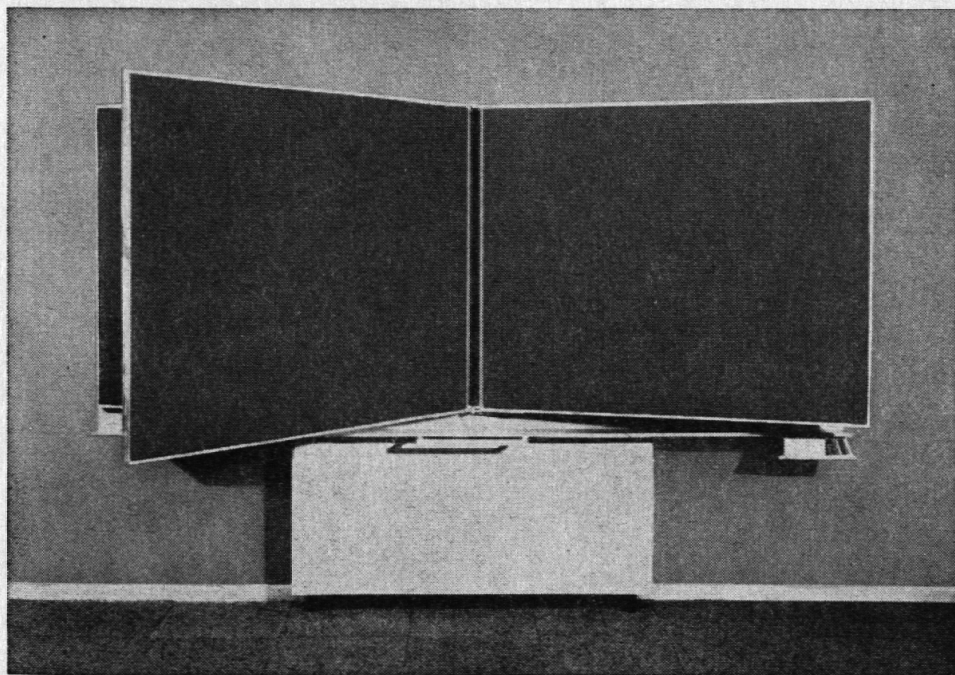

Überzeugen Sie sich von den Vorteilen der DURA-Schreibflächen aus Glas durch eine Besichtigung und Prüfung in unserer permanenten Ausstellung.

Den ausführlichen Katalog über die zahlreichen Modelle und Kombinationen mit Einlege- und Magnethafttafeln samt Zubehör schicken wir Ihnen gerne zu.

Verlangen Sie, für Sie unverbindliche, Kostenvorschläge.

Ernst Ingold + Co. AG

Das Spezialhaus für Schulbedarf
3360 Herzogenbuchsee — Telefon 063 - 5 31 01

AZ 6300 Zug

Herrn
W. Abächerli-Steudler, Lehrer
6074 Giswil

Mein Engel wird vor dir herziehen

Von Dr. Georges Huber, 232 Seiten, Paperback, Fr. 9.80

Vorwort von Kardinal Charles Journet

Dieses Buch offenbart «ein sehr schönes Geheimnis» (Pius XI.), es führt ein in die Welt der Engel, in eine Welt von faszinierender Schönheit und Größe, die die Weisheit und Allmacht Gottes in ganz neuen Dimensionen aufleuchten läßt. Ein Buch, das unseren Glauben neu belebt und stärkt und uns mit Mut, Trost und neuem Optimismus erfüllt.

Heute, wo die Diskussion über die Engel (die guten und die gefallenen) zu einem Explosivstoff in der Kirche geworden ist, zu einer Frage, die die Geister scheidet, erscheint im rechten Augenblick ein Werk über dieses heikle Thema, das durch seine gründliche Befragung der Heiligen Schrift, der Tradition, der lehramtlichen Äußerungen und durch seine souveräne Stoffbeherrschung eine objektive Bestandesaufnahme bietet.

Auch der moderne Mensch befindet sich auf der Wanderung zum fernen Gottesberg Horeb, und auch er bedarf der Stärkung durch den Engel wie einst der erschöpfte Elias in der Wüste.

Als die Kirche sich in höchster Lebensgefahr befand, damals nämlich, als Herodes den Petrus ins Gefängnis warf, sandte Gott einen Engel, um der jungen Kirche zu helfen. Auch heute befindet sich die Kirche in einer tödlichen Krise. Papst Paul VI. sprach von der Selbstzerstörung der Kirche. Dürfen wir da nicht hoffen, daß Gott seine Kirche auch dieses Mal durch seine Engel retten wird?

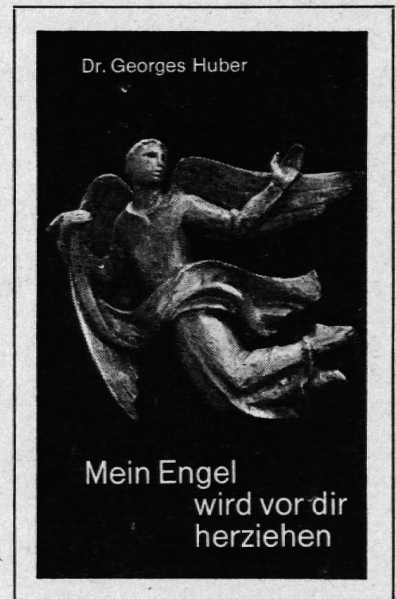

Dieses neue Engelbuch, allgemein verständlich geschrieben, mit der glänzenden Einführung von Kardinal Journet, wird für jeden Leser zu einem unvergeßlichen Erlebnis. Im Anhang ist die berühmte Engelpredigt von Kardinal Faulhaber, die er in Einsiedeln gehalten hat, abgedruckt. Ein schönes Weihnachtsgeschenk!

Ich bestelle beim CHRISTIANA-
VERLAG, Abt. Sortiment, 3260 Stein
am Rhein SH, ☎ (054) 8 68 20 / 8 68 47
SchSch 151169

... Huber, Engel, Fr. 9.80

Name: _____

Straße: _____

Plz., Ort: _____