

Objektyp: **Advertising**

Zeitschrift: **Schweizer Schule**

Band (Jahr): **58 (1971)**

Heft 19

PDF erstellt am: **06.07.2024**

Nutzungsbedingungen

Die ETH-Bibliothek ist Anbieterin der digitalisierten Zeitschriften. Sie besitzt keine Urheberrechte an den Inhalten der Zeitschriften. Die Rechte liegen in der Regel bei den Herausgebern. Die auf der Plattform e-periodica veröffentlichten Dokumente stehen für nicht-kommerzielle Zwecke in Lehre und Forschung sowie für die private Nutzung frei zur Verfügung. Einzelne Dateien oder Ausdrucke aus diesem Angebot können zusammen mit diesen Nutzungsbedingungen und den korrekten Herkunftsbezeichnungen weitergegeben werden. Das Veröffentlichen von Bildern in Print- und Online-Publikationen ist nur mit vorheriger Genehmigung der Rechteinhaber erlaubt. Die systematische Speicherung von Teilen des elektronischen Angebots auf anderen Servern bedarf ebenfalls des schriftlichen Einverständnisses der Rechteinhaber.

Haftungsausschluss

Alle Angaben erfolgen ohne Gewähr für Vollständigkeit oder Richtigkeit. Es wird keine Haftung übernommen für Schäden durch die Verwendung von Informationen aus diesem Online-Angebot oder durch das Fehlen von Informationen. Dies gilt auch für Inhalte Dritter, die über dieses Angebot zugänglich sind.

Ein Dienst der *ETH-Bibliothek*
ETH Zürich, Rämistrasse 101, 8092 Zürich, Schweiz, www.library.ethz.ch

<http://www.e-periodica.ch>

Der Natur auf der Spur

Ein 16-mm-Farben-Ton-Film, Spieldauer: 20 min.

Im Gratisverleih bei:

Schmalfilmzentrale Bern Erlachstraße 21 3000 Bern Telefon 031 - 23 08 32 Bestell-Nr.: ID 9244	Schmalfilm AG Zürich Hardstraße 1 8040 Zürich Telefon 01 - 54 27 27 Bestell-Nr.: IF 2671
---	--

Inhalt: Ein Bestseller-Streifen, begleitet vom berühmten Mantovani-Orchester, mit phantastischen Aufnahmen aus unberührter Natur von verschiedenen Gegenden der Schweiz.

Auf originelle Weise enthüllt dieser Film aus dem Tier- und Pflanzenreich viele Geheimnisse mit der für uns Menschen sich aufdrängenden Nutzanwendung.

Ein in seiner Art einmaliger, aber origineller Werbefilm für eine soziale Institution.



Primarschule Aesch BL

Wir suchen auf Beginn des Schuljahres 1972/73

Lehrkräfte

für die Unter- und Mittelstufe, sowie für die Sekundarschule.

Wir bitten um handschriftliche Bewerbung mit Lebenslauf und Ausweisen über Studium und bisheriger Tätigkeit an den Präsidenten der Primarschulpflege, Herrn Dr. P. Schnyder, Brüelrainweg 6, 4147 Aesch.

03-104296

Nützliche Geräte für den Mikroskopiker

KOSMOS-Wärmeschrank für Paraffineinbettung und zur Bakterienzüchtung. 260x290x150 mm Außenmaße, 220 V Wechselstrom, Bestell-Nr. 31-1010.5

KOSMOS-Handzylindermikrotom Tisch 65 mm ϕ , Mikrometerschraube mit Teilung, Einstellung der Schnittdicke 1/100 mm, mit Anleitung, Bestell-Nr. 31-1002.5

Messer für mikroskopische Schnitte in guter Qualität, 8 cm Schnittlänge, Bestell-Nr. 31-5001.5

KOSMOS-Mikroskopierbesteck in Holzetui, enthaltend Messer für Schnitte, Skalpell, Schere, Pinzette, Präpariernadeln, Schnittfänger; Bestell-Nr. 31-1003.5

Elektrobunsenbrenner einschließlich Kabel und Stecker 220 V, 500 Watt, an jede Steckdose anschließbar, hervorragende Anpassung an noch so diffizile und komplizierte Erwärmungsvorgänge, sauberes und geruchloses Arbeiten, gleichmäßige Erwärmung; Bestell-Nr. 31-1035.5

Tiegelhalter aus hitzebeständigem Draht zum Elektrobunsenbrenner; Bestell-Nr. 31-1036.5

Regeleinrichtung für stufen- und verlustlose Regelung des Elektrobunsenbrenners und anderer Elektrogeräte (nur für Wechselstrom); Bestell-Nr. 31-1037.5

KOSMOS-SERVICE 8280 KREUZLINGEN

Auch Ihnen ermöglicht die anerkannte reelle

E h e a n b a h n u n g

sorgfältige, freie Partnerwahl. Lehrer haben bei uns viele Chancen. Beratung und Offerten. Prospekt neutral und unverbindlich. Anmeldung Fr. 80.—.

«**Katholischer Lebensweg**»

4003 Basel, Fach 91, oder 9302 Kronbühl b. St. Gallen.

**Berücksichtigen
Sie bitte unsere
Inserenten!**



Neu! Umdruckgarnituren mit Spiegelvordruck

Nr. 1 kariert Nr. 2 schrägliniert
Nr. 3 Notenlinien

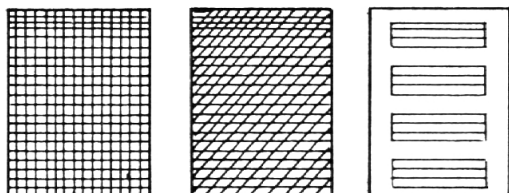

Schachtel à 100 Blatt: Schulpreis Fr. 63.—

Tel. 01 - 86 46 87



K. B. Aecherli 8604 Volketswil

Audio-visuelle Etzelweg 21

Kommunikation Tel. 01 86 46 87

Ferienheim Tabor Saas-Grund VS 1559 m

geeignet für Ferien-, Ski- und Klassenlager — 54 Betten
— Oelheizung — fl. warmes und kaltes Wasser in allen
Zimmern — großer Spielplatz — Duschen — modern ein-
gerichtete elektrische Küche — herrliche Touren.

Ab sofort frei, außer vom 7. bis 26. Februar 1972 und vom
10. Juli bis 26. August 1972.

Auskunft:

Arnold Bertola, Pfarrhelfer, 8437 Zurzach, Tel. 056 - 49 21 01
oder P. Alfred Fleisch, Studienheim Don Bosco
6215 Beromünster, Telefon 045 - 3 11 24.

25-142690

Muotathal Neues Ferienlager

in der Alp Saali-Bisisthal (1150 m ü. M.)

für Sommer 1972 zu vermieten.

20—25 Betten, Kalt- und Warmwasser sowie
elektr. Heizung. Sehr schönes Wander- und Tou-
rengebiet.

Auskunft erteilt Frau Schelbert-Betschart, För-
sters, 6436 Muotathal, Telefon 043 - 9 61 78.

25-142803

STUDIO49

SCHLAGINSTRUMENTENBAU

Orff **SCHULWERK**
das authentische
Instrumentarium

Verlangen Sie unsere neuen Kataloge: **ORFF-**
Schulwerk — das authentische Instrumentarium
Musikinstrumente für Kindergarten und Unter-
richt (**mit den neuen Klangbausteinen**)

Für Individualisten

Rottenburgh-Solo-Blockflöten

nach alten Vorbildern neu gebaut

Mit gewölbtem Windkanal

Die Soloflöte für höchste Ansprüche

in Ahorn — Pflaume — Palisander — Grenadill

Sopran zu Fr. 115.— 150.— 190.—

Alt zu Fr. 200.— 270.— 335.—

Tenor zu Fr. 195.— 280.— 365.—

aulos-Schul-Blockflöten

aus Plastic — gut und preiswert

Sopranino,

barock, Doppelbohrung Nr. 207 Fr. 12.—

Sopran

deutsch, einfache Bohrung Nr. 114 Fr. 12.—

Sopran

barock, Doppelbohrung Nr. 205 Fr. 13.50

Alt

barock, Doppelbohrung Nr. 209 Fr. 35.—

Tenor

Barock Nr. 211 Fr. 79.—

Kein Verstimmen — Kein Verblasen — Kein
Heiserwerden — Unzerbrechlich

Zu beziehen durch Ihr Musikhaus oder direkt bei



**Musikhaus
zum
PELIKAN
8034 Zürich**

Bellerivestraße 22
Telephon 01 32 57 90

Lehrerinnenseminar Bernarda 6313 Menzingen ZG

Abteilungen:	Dauer der Ausbildung:
Primarlehrerinnenseminar	5 Jahre
Arbeits- und Hauswirtschafts- lehrerinnenseminar	4 Jahre
Kindergärtnerinnenseminar	3 Jahre

Voraussetzungen laut Prospekt.

Über die Aufnahme entscheidet eine Aufnahmeprüfung.

Die Absolventinnen erwerben das Lehrpatent des Kantons Zug.

Anfragen ergehen an die Seminardirektion.

25-142291

Matura verpaßt? Nicht unbedingt!

Studienheim St. Klemens 6030 Ebikon LU

hilft Ihnen jetzt noch zum Ziel in einem verkürzten Lehrgang. Der Aufenthalt im Internat sichert Ihnen ein kontinuierliches und ruhiges Studium.

Sie können Priester werden oder einen andern akademischen Beruf wählen.

Eintritt: normalerweise Ostern und Herbst.

Auskunft und Prospekt erhalten Sie durch das Rektorat:

Studienheim St. Klemens, 6030 Ebikon LU
Telefon 041 - 36 16 16



INSTITUT STAVIA

1470 Estavayer-le Lac (Neuenburgersee)

Telefon 037 - 63 11 31

Für Knaben:

Französisch bis zur Diplomprüfung

Handelsfächer — Fremdsprachen — Musik —
Sport — Eigenes Hallenbad

Eintritte: Ostern und Herbst — Sommerkurs

Neue Direktion



Kirchenglocken-Läutmaschinen

Pat. System MUFF. Neuestes Modell mit automatischer Gegenstromabbremung, praktisch geräuschlos funktionierend. 50jährige Erfahrung.

Johann Muff AG, 6234 Triengen
Telefon 045 - 3 85 20



SKI- UND KLASSENLAGER NOCH FREI 1971

Aurigeno/Maggiatal TI (30—67 Betten), frei 4.3.—22.6.72

Les Bois/Freiberge (30—150 Betten), frei 25.9.—12.10. und 23.10.—22.12.71 und ab 3.1.72.

Stoos SZ (30—40 Matratzen) frei ab 15.9.—26.12.71, 8.—29. 1. 72 und ab 4. 3 72.

Auskunft und Vermietung an Selbstkocher:
W. Lustenberger, Schachenstraße 16, 6010 Kriens
Telefon 041 - 42 29 71 oder 031 - 91 75 74.

Ferienlager Zweisimmen

1000 m ü. M.

Neuzeitlich eingerichtetes Ferien- und Skilager.
120 Betten — Ideal für Sportwochen.

Auskünfte durch J. Hitz-Pfund, Ferienlager
3770 Zweisimmen, Telefon 030 - 2 13 23

PARSENN PISCHA DAIVOS

*zu allen Jahreszeiten
ein bleibendes Erlebnis*



Verkehrshaus der Schweiz mit Planetarium «Longines» Luzern

Europas größtes Verkehrsmuseum.
Einziges Planetarium der Schweiz mit den modernsten Geräten. Lohnendes Ziel Ihrer Schulreise.

Lebendige Schau der Entwicklung aller Verkehrsmittel zu Wasser, zu Lande und in der Luft, des Nachrichtenwesens und des Tourismus. Originalfahrzeuge, Motoren und Modelle. Im Planetarium «Longines» eindruckliche Darstellung des Sternenhimmels und der Bewegung der Gestirne. — Restaurants.

1. 3. bis 30. 11.: Täglich geöffnet von 9 bis 18 Uhr.
1. 12. bis 28. 2.: Dienstag bis Samstag: 12 bis 17 Uhr; Sonntag 10 bis 18 Uhr.

Auskünfte Telefon 041 - 23 94 94.

Gemeinde Schwyz

Wir suchen zum Eintritt gemäß Übereinkunft bzw. auf Ostern 1972

Primarlehrerinnen oder -lehrer

für die Unterstufe (1.—3. Klasse)

Primarlehrerinnen oder -lehrer

für die Mittelstufe (4.—6. Klasse)

1 Sekundarlehrerin oder -lehrer

(phil. II evtl. phil. I)

Besoldung gemäß kantonaler Besoldungsverordnung zuzüglich Ortszulagen.

Anmeldungen mit den üblichen Unterlagen sind erbeten an den Schulratspräsidenten,

Herrn Josef Lenzlinger, Oberfeld 20, 6430 Schwyz
Telefonische Auskünfte über die Mittagszeit:
043 - 3 32 78 Schulrat der Gemeinde Schwyz

62-836012

Primarschule Arlesheim

Auf Beginn des Schuljahres 1972/73 (17. 4. 1972) suchen wir für die Unter- und Mittelstufe

mehrere Lehrer oder Lehrerinnen

sowie für die Einführungsstufe

1 Lehrer oder Lehrerin

Für diese Stellen werden die ordentlichen Besoldungen, unter Anrechnung der Dienstjahre in definitiver Stellung ausgerichtet.

Für den Unterricht stehen moderne Schulanlagen zur Verfügung. Die nahe Stadt Basel ist von Arlesheim aus in 20 Tramminuten erreichbar.

Handschriftliche **Bewerbungen** mit Unterlagen (Bildungsgang, Lebenslauf, Zeugnisse und Bild) sind bis **20. Oktober 1971** an den Präsidenten der Schulpflege, Herrn O. Sommerer, Lettenweg 10, 4144 Arlesheim, zu richten. Unser Rektor, Herr B. Weishaupt, Ziegelackerweg 26, 4144 Arlesheim (Telefon 061 - 72 46 28), erteilt gerne zusätzliche Auskünfte.

53.836.001

Einwohnergemeinde Zug

Schulwesen — Stellenausschreibung

Werden Sie die Lehrtätigkeit auf das Frühjahr 1972 aufnehmen oder suchen Sie auf diesen Termin eine neue Lehrstelle? Wir bieten Ihnen die Möglichkeit, an den Stadtschulen von Zug unterrichten zu können als

- **Primarlehrer / Primarlehrerin**
- **Abschlußklassenlehrer**
- **Handarbeitslehrerin**
- **Logopäde oder Logopädin**
- **Heilpädagogin**

Falls Sie Wert auf fortschrittliche Arbeitsbedingungen, zeitgemäße Besoldung, gute Sozialleistungen und Pensionskasse legen, bitten wir Sie, sich mit uns in Verbindung zu setzen (Telefon 042 - 25 15 15).

Ihre Anmeldung mit den üblichen Unterlagen nimmt das **Schulamt der Stadt Zug** gerne entgegen.

Der Stadtrat von Zug

25-12243

St. Gallen Kath. Kantonsrealschule

Wegen Erhöhung der Klassenzahl sind auf Beginn des Schuljahres 1972/73 an der Mädchen- und an der Knabenabteilung

Sekundarlehrstellen

sprachlich-historischer und mathematisch-naturwissenschaftlicher Richtung

zu besetzen. Gehalt, Orts- und Sozialzulagen sind den stadt-st. gallischen Verhältnissen angepaßt.

Bewerberinnen und Bewerber sind gebeten, ihre Anmeldungen mit den üblichen Beilagen bis 15. Oktober 1971 an den Präsidenten des Kath. Realschulrates, Herrn Prof. Dr. G. Clivio, a. Seminar- direktor, Heinestraße 14, 9008 St. Gallen, zu richten.

33-1323

Primarschule Bülach

Auf Beginn des Schuljahres 1972/73 sind an unserer Primarschule

einige Lehrstellen

der Unterstufe und Mittelstufe neu zu besetzen. Besoldung gemäß den kantonalen Ansätzen. Die freiwillige Gemeindezulage entspricht den kantonalen Höchstansätzen und ist bei der kantonalen Beamtenversicherungskasse versichert.

Alle Dienstjahre werden voll angerechnet. Auch außerkantonale Bewerber werden berücksichtigt. Bewerbungen mit den üblichen Unterlagen sind bis zum 31. Oktober 1971 erbeten an die Primarschulpflege Bülach, Sekretariat, Hans-Haller- gasse 9, 8180 Bülach, Telefon 01 - 96 18 97.

Bülach, den 19. August 1971

Die Primarschulpflege

25-142 546

Gemeinde Freienbach

Die Gemeinde Freienbach, gelegen am Zürichsee, sucht infolge Neuschaffung einiger Lehrstellen auf das Frühjahr 1972 nach Pfäffikon und nach Freienbach

Lehrerinnen und Lehrer

für die Unter- und Mittelstufe

Ferner suchen wir eine Lehrkraft, die am Ausbau unserer **Hilfsschule** mitwirken möchte. Ausbildungsmöglichkeiten sind vorhanden und gehen zu Lasten der Gemeinde.

Sie finden bei uns eine abgeschlossene Schulbehörde, ein angenehmes kollegiales Verhältnis und vorteilhafte Arbeitsbedingungen.

Besoldung: Die gesetzlich festgelegte Besoldung plus Teuerungs-, Kinder- und Ortszulage. Eine großzügige Treueprämie wird bereits vom dritten Dienstjahr an ausgerichtet.

Senden Sie Ihre Anmeldung unter Beilage der üblichen Ausweise an den Schulpräsidenten der Gemeinde Freienbach, Herrn V. Halter, Riedbrunnen 20, 8808 Pfäffikon, Telefon 055 - 5 45 04.

25-142780

Realschule Arlesheim BL mit progymnasialer Abteilung

Auf Beginn des Schuljahres 1972/73 (17. 4. 1972) sind

2 Lehrstellen phil. I 1 Turnlehrerstelle

mit 1 Nebenfach neu zu besetzen.

Für den Unterricht stehen moderne Schulanlagen mit Sprachlabor zur Verfügung, sowie für den Sport und die Freizeit ein prächtiges Schwimmbad und in Kürze auch ein Hallenbad. Die nahe Stadt Basel ist von Arlesheim aus in 20 Tramminuten erreichbar.

Für die Stellen ist ein Mittellehrerdiplom oder ein entsprechender Ausweis bzw. ein Turnlehrerpatent notwendig. Die Besoldung ist kantonal geregelt; Dienstjahre in definitiver Anstellung werden angerechnet.

Handschriftliche **Bewerbungen** mit Unterlagen (Bildungsgang, Lebenslauf, Zeugniskopien und Bild) sind bis **20. Oktober 1971** an den Präsidenten der Schule, Herrn O. Sommerer, Lettenweg 10, 4144 Arlesheim, zu richten. Unser Rektor, Herrn Hans Berger (Tel. 061 - 72 26 26 Schule und 061 - 46 83 95 privat) erteilt gerne zusätzliche Auskünfte.

61.040.007

Lehrstellenausschreibung

Auf 1. Januar 1972 ist am **Kantonalen Lehrerseminar Hitzkirch** eine

Lehrstelle für Geschichte

inkl. Staatskunde, evtl. in Verbindung mit einem weiteren Fach, zu besetzen.

Verlangt wird ein abgeschlossenes akademisches Studium (Diplom für das höhere Lehramt, Lizentiat, Doktorat). Bewerber mit einer pädagogischen Ausbildung werden bevorzugt.

Bewerber (Bewerberinnen) erhalten auf schriftliche Anfrage nähere Auskünfte über die Anstellungsbedingungen sowie Anmeldeformulare bei der Direktion des kant. Lehrerseminars Hitzkirch.

Die Anmeldungen sind bis 30. Oktober 1971 an die genannte Direktion zu richten.

Luzern, den 17. September 1971

Erziehungsdepartement des Kantons Luzern

25-142776



Die Vertrauensmarke für alle preisgünstigen Zeichenartikel

Fragen Sie Ihren Papeteristen

Maßstabfabrik Schaffhausen AG

Telefon (053) 5 88 51

Erziehungsdirektion des Kantons Zürich

Zum Aufbau der neugeschaffenen Pädagogischen Abteilung suchen wir

wissenschaftliche Mitarbeiter

Das Arbeitsgebiet umfaßt:

- Beschaffung und Bearbeitung von Grundlagen für die mittel- und langfristige Planung im Bildungswesen
- Ausbau der Bildungsstatistik und Aufbau von leistungsfähigen Informationssystemen
- Mitwirkung bei der wissenschaftlichen Überprüfung von neuen Entwicklungen im Erziehungswesen.

In unserem Team können Erziehungswissenschaftler, Psychologen, Soziologen oder Wirtschaftswissenschaftler mit Hochschulabschluß oder Lehrer mit zusätzlicher erziehungswissenschaftlicher Ausbildung mitwirken.

Besoldung nach Vereinbarung im Rahmen der kantonalen Besoldungsverordnung.

Wir vermitteln Ihnen gerne weitere Informationen über die zu besetzenden Stellen und freuen uns, wenn Sie sich schriftlich oder telefonisch mit uns in Verbindung setzen. (8001 Zürich, Hirschengraben 28, Telefon 01 - 47 50 20)

67-040250

Andermatt

Der Sommer- und Wintersportort Andermatt sucht auf Ende August 1972 eine(n)

Sekundarlehrer(in) Phil. I

mit Französisch

(verschiedene Fächerkombinationen möglich!)

Wir bieten:

- neuzeitlich geregeltes Gehalt
- Teuerungs-, Familien- und Kinderzulage
- moderne Schulräume
- angenehme Klassenbestände
- junges Lehrerteam
- ausgezeichnete Sommer- und Wintersportmöglichkeiten
- Anrechnung außerkantonomer Dienstjahre

Auf Anfrage erteilen wir gerne weitere Auskünfte. Anmeldungen und Anfragen richten Sie bitte an das Rektorat (Herr Berger, Telefon 044 - 6 77 66, abends) oder an das Schulratspräsidium, Herrn Paul Meyer, 6490 Andermatt, Tel. 044 - 6 74 81.

25-142775

Sekundarschule Obereggi AI

Für die neugeschaffene Lehrstelle an unserer Sekundarschule suchen wir auf den Beginn des Schuljahres 1972/73

Sekundarlehrer oder -lehrerin

(phil. II evtl. I)

Besoldung für Lehrerinnen und Lehrer:

Fr. 25 400.— bis Fr. 34 350.— (inkl. Teuerungszulage.) Ferner Haushalt- und Kinderzulage und Treueprämie.

Das neue Schulhaus mit Turnhalle bietet modernste Möglichkeiten für einen ersprießlichen Unterricht in kleinen Klassen.

Anmeldungen unter Beilage der üblichen Unterlagen wollen Sie bitte an Herrn Hans Breu, Schulpräsident, 9413 Obereggi, oder an das kantonale Schulinspektorat in Appenzell richten.

25-15111

Einwohnergemeinde Risch

Stellenausschreibung

Auf Frühjahr 1972 sind **am Schulort Rotkreuz** folgende Lehrstellen neu zu besetzen:

Einige Primarlehrer- und Lehrerinnen

Jahresgehalt:

Laut Besoldungsreglement, Teuerungszulagen, Treueprämie, Lehrpensionskasse.

Wir bitten die Bewerberinnen und Bewerber ihre Anmeldungen an das Schulpräsidium Risch, Herrn Dr. E. Balbi, 6343 Rotkreuz, Telefon 042 - 64 12 38, einzureichen.

Einwohnerkanzlei Risch

142753

Primarschule Liestal

Auf Frühjahr 1972 sind an unserer Primarschule

mehrere Lehrstellen

an der Unterstufe an der Mittelstufe an der Oberstufe (Sekundarschule)

sowie

an der Beobachtungsklasse

neu zu besetzen.

Besoldung:

Fortschrittliche Löhne. Neues Besoldungsreglement steht z. Z. beim Landrat in Beratung.

Die Schulgemeinde ist den Bewerbern bei der Beschaffung der Wohnräume behilflich.

Interessenten sind höflich gebeten, ihre Bewerbungen mit Photo, Lebenslauf, Referenzen usw. an den Präsidenten der Primarschulpflege Liestal, Herrn Dr. P. Rosenmund, Mattenstrasse 7, 4410 Liestal, zu richten.

Anmeldeschluß: 31. Oktober 1971

Primarschulpflege Liestal

25-142762

Unterseminar Pfäffikon SZ

Auf **Frühjahr 1972** suchen wir an unsere im Aufbau begriffene Mittelschule am Zürichsee noch

1 Hauptlehrer Phil. I

(moderne Sprachen und/oder Geschichte und evtl. 1 bis 2 weitere Fächer, oder ähnliche Kombinationen)

Je nach Kombination besteht schon bald (Ausbau der Schule) die Möglichkeit, sich mit Vollpensum auf das Haupt- und evtl. ein Nebenfach zu beschränken.

- Gelegenheit zur Mitarbeit am Ausbau der jungen Schule,
- kleines Kollegenteam in gutem Schulklima,
- vorzügliche Verkehrs- und Wohnlage (Nähe Zürich, Zürichsee, Sportzentrum Hoch-Ybrig),
- Besoldung nach kantonaler Verordnung

Anforderungen:

Mittelschullehrerdiplom oder entsprechende akademische Ausbildung mit Abschluß, wenn möglich praktische Schulerfahrung.

Anfragen und Anmeldungen mit den üblichen Unterlagen bis spätestens Ende Oktober 1971 an: Rektorat Unterseminar Pfäffikon, Schützenstrasse 15, 8808 Pfäffikon SZ; Tel. 055 - 5 50 29, Rektor privat: 055 - 5 55 62.

Erziehungsdepartement des Kantons Schwyz



Thurgauische Kantonsschule Frauenfeld

Auf den 15. April 1972 oder auf einen späteren
Zeitpunkt sind

1 bis 2 Hauptlehrstellen für Französisch und ein anderes Fach

zu besetzen.

Die Bewerber müssen sich über eine abgeschlos-
sene akademische Bildung ausweisen können.
Anmeldeformulare sind beim Rektorat der Kan-
tonsschule Frauenfeld zu beziehen, welches auch
weitere Auskünfte über Anstellungsbedingungen
und Besoldung erteilt.

Anmeldungen sind bis zum 20. November 1971
zu richten an das Erziehungsdepartement des
Kantons Thurgau.

Frauenfeld, den 11. September 1971

Erziehungsdepartement
des Kantons Thurgau:
Schümperli

P.41-12006



Schule Sarnen

Für unsere Schule im Außenbezirk Wilen suchen
wir

eine Lehrerin

für die 1. und 2. Primarklasse auf Mitte November
oder nach Übereinkunft. In Wilen erwartet Sie
eine kleine Schulklasse mit 23 Schülern.

Vielleicht schätzen Sie besonders

- die schöne und ruhige Lage am See
- Sportmöglichkeiten im Sommer und Winter
- gute Kollegialität mit den Lehrkräften
von Wilen und Sarnen
- aufgeschlossene Behörde
- gleichen Lohn für sie und ihn.

Die Besoldung ist neu geregelt mit einem Grund-
gehalt von Fr. 21 700.— und fortschrittlichen So-
zialzulagen.

Nähere Auskunft erteilt Ihnen gerne das Schul-
rektorat Sarnen, Tel. 041 - 66 56 25. Anmeldungen
nimmt auch der Schulratspräsident, Herr Werner
Küchler, Rütistraße 11, Telefon 041 - 66 28 42,
entgegen. Schulrat Sarnen

25-142 572

Kaufmännische Berufsschule Zug

Wir suchen auf Beginn des Sommersemesters
1972 (17. 4. 72) einen

hauptamtlichen Lehrer für Deutsch

und zusätzliche Fächer je nach Ausbildung und
Lehrpraxis

Anforderungen

abgeschlossenes Fachstudium, Unterrichtserfah-
rung

Auskunft

über die Anstellungsbedingungen erteilt das Rek-
torat

Bewerbungen

sollen neben den Personalien genaue Angaben
über die Ausbildung und bisherige Lehrpraxis
(mögliche Zusatzfächer) enthalten. Sie sind, zu-
handen der Aufsichtskommission, an das Rekto-
rat der Kaufmännischen Berufsschule Zug, Mat-
tenstraße, 6300 Zug, zu richten.

Einwohnergemeinde Steinhausen

Stellenausschreibung

An unserer **Primarschule** sind im Zuge des weiteren Ausbaues auf Schuljahresbeginn im April 1972 folgende Lehrstellen für Lehrerinnen und Lehrer zu besetzen:

2 Lehrstellen an der Unterstufe

2 Lehrstellen an der Mittelstufe

Die Schulverhältnisse sind den modernsten Erfordernissen angepaßt.

Besoldung:

Primarlehrerinnen Fr. 21 000.— bis Fr. 30 000.—, Primarlehrer Fr. 22 300.— bis Fr. 31 600.—, Familienzulage Fr. 960.—, Kinderzulage Fr. 540.—, Treueprämie, plus zur Zeit 5 % Teuerungszulage. Auswärtige Dienstjahre werden angerechnet.

Unsere Präfektur erteilt Ihnen gerne Auskunft
Telefon 042 - 36 25 64.

Handschriftliche Anmeldungen mit Lebenslauf, Zeugnisabschriften, Ausweis über bisherige Tätigkeit, Referenzen und Foto erbitten wir an das Schulpräsidium 6312 Steinhausen.

25-142 588

Primarschulpflege Bachenbülach

Auf Beginn des Schuljahres 1972/73 sind an unserer Primarschule in Bachenbülach mehrere

Lehrstellen an der Unterstufe und Mittelstufe

neu zu besetzen. Die Gemeindezulage entspricht den kantonalen Höchstansätzen und ist bei der Beamtenversicherungskasse versichert. Auswärtige Dienstjahre werden angerechnet. (Auch außerkantonale Bewerber werden berücksichtigt.)

Bachenbülach ist eine aufstrebende Gemeinde im schönen Zürcher Unterland mit außerordentlich regem Vereinsleben. Das neue, moderne Schulhaus wird gegenwärtig um einen Klassentrakt erweitert. Die Schulpflege erachtet die Schaffung und Erhaltung eines angenehmen Arbeitsklimas als eine ihrer Hauptaufgaben. Auch wird den Lehrkräften bei der Lösung der Wohnprobleme jede mögliche Unterstützung gewährt. Zur Zeit befindet sich ein interessantes Wohnbauprojekt im Studium.

Lehrer (für Mittelstufe) und Lehrerinnen (für Unterstufe), die sich um eine Stelle bei uns bewerben möchten sind gebeten, ihre Anmeldung mit den üblichen Unterlagen an den Präsidenten der Schulpflege, Herrn Alfred Muser, Geißbergstr. 3, 8184 Bachenbülach, Telefon 01 - 96 43 27, zu richten.

Die Primarschulpflege

25-142743

SICO-PATENT-BÜHNEN **Bewährt in aller Welt Jetzt auch in der Schweiz**

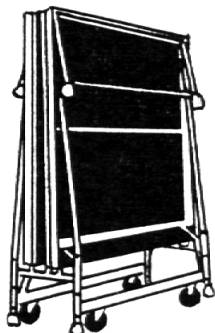

Faltbare und transportable, universell verwendbare Bühnenpodien · Auf- und Abbau in wenigen Minuten ohne Werkzeug durch 1 Mann · Lagerfläche = 1/6 der Gebrauchsfläche · Tragfähigkeit 500 kg/m² · Praktisch unbegrenzte Lebensdauer.

Bühnentechnik · Vorhanganlagen · Paravents Spots 250-2000 Watt · Lichtsteuerungen Projektionsgeräte für Film und Dia · Lichtbildwände · Tonanlagen.

Beratung · Vorführung · Prospekte durch



SICOM · HENRY ROSIN & CIE · RUE DE GENÈVE 87 · LAUSANNE · TEL. (021) 24 57 93

Gemeinde Arth-Goldau SZ

Auf das Frühjahr 1972 suchen wir in unser neu-
erstelltes Sekundarschulhaus «Bifang» in Ober-
arth einen

Sekundarlehrer oder -lehrerin

(phil. II, evtl. I)

und für den Schulkreis Goldau

einen Primarlehrer oder -lehrerin

Besoldung nach neuer kant. Verordnung plus
spezieller Sekundarlehrerzulage und hohen Ge-
meindezulagen.

Anmeldungen mit den üblichen Unterlagen sind
erbeten an den Schulratspräsidenten, Herrn Kas-
par Hürlimann, 6410 Goldau SZ, Tel. 041 - 81 60 95.

25-142280

Sekundarschule St. Iddazell Fischingen

Wir suchen ab Herbst 1971 oder Frühjahr 1972

Sekundarlehrer oder -lehrerin

sprachlich-historischer Richtung.

Besoldung nach kant. Gehaltsordnung mit An-
schluß an die kant. Pensionskasse.

Kost und Logis nach Wunsch im Internat mög-
lich. Weitere Auskunft erteilt gerne die Direktion.
Telefon 073 - 41 11 11.

25-142285

Die Bezirksschulen Höfe Kanton Schwyz

suchen für Freienbach

1 Sekundarlehrer Phil. I

Eintritt: 13. Oktober 1971
(eventuell Aushilfe bis Frühjahr 1972)

1 Sekundarlehrer/-lehrerin Phil. I

Eintritt: 17. April 1972

für Wollerau

1 Sekundarlehrer Phil. I od. Phil. II

Eintritt: 17. April 1972

Besoldung nach kant. Verordnung (z.Z. in Revi-
sion), Ortszulage Fr. 3600.— + TZ z.Z. 13,6 %.

Anmeldung mit den üblichen Unterlagen sind er-
beten an Schulpräsident Herrn Dr. Alois Steiner,
Fällmis, 8832 Wollerau, Telefon 01 - 76 05 26.

25-142 566

Gemeinde Muotathal SZ

in herrlicher voralpiner Landschaft, 10 Autominu-
ten von Schwyz

Wir suchen auf den 10. April 1972

1 Sekundarlehrer(in)

(mathematisch-naturwissenschaftliche Richtung
bevorzugt)

Besoldung nach der kantonalen Verordnung zu-
züglich Ortszulagen.

Zur Verfügung stehen die Hilfsmittel nach der
audio-visuellen Unterrichtsmethode in neuem
Schulzentrum mit Turnhalle und Lernschwimm-
becken.

Für Ried-Muotathal (8 Autominuten von Schwyz)

1 Primarlehrerin oder -lehrer

(für 3 Klassen, ca. 25 Schüler)

Wir bieten Ihnen nebst kant. Besoldung Orts- und
Gesamtschulzulage, Ruhe, gesunde Luft, Selb-
ständigkeit und 5-Tage-Woche.

Wir bitten Sie, Ihre Bewerbung mit den üblichen
Unterlagen an den Schulpräsidenten Emil Gwer-
der, 6436 Muotathal, Telefon 043 - 9 63 66, zu
richten.

25-142 614

OLYMPUS

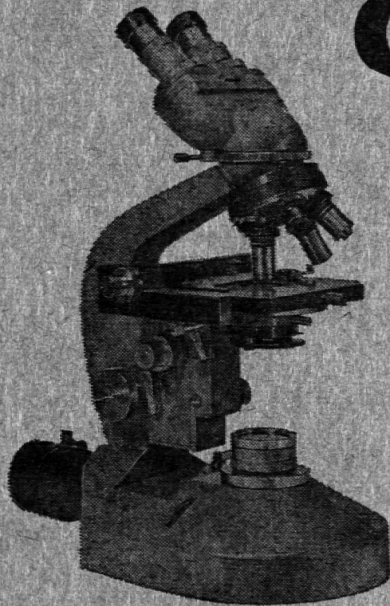

Moderne MIKROSKOPE

Dank grosser Auswahl für jede Schule und jeden Zweck das geeignete Durchlicht- oder Stereo-Mikroskop!

Jap. Spitzenqualität, preisgünstig, erstklassiger Service und ab Lager lieferbar.

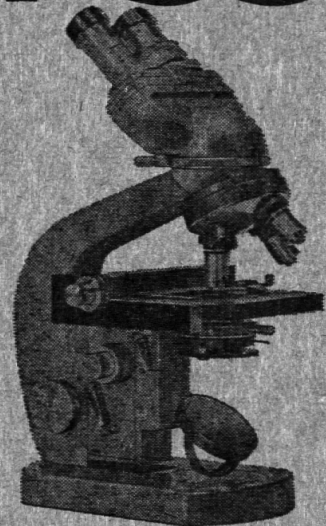

Prospekte, Referenzen, Beratung oder Demonstration durch die Generalvertretung:

WEIDMANN + SOHN, Abt. Präzisions-Instrumente, 8702 ZOLLIKON

Telephon 01 65 48 00, Telex 56 653

Schulmöbel **sissach**
1000-fach bewährt

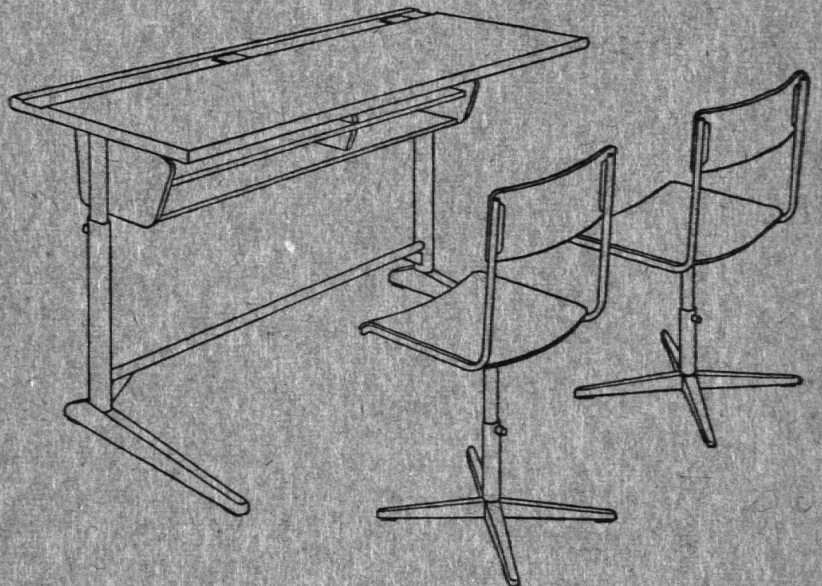

Basler Eisenmöbelfabrik AG 4450 Sissach/BL Telefon 061 85 17 91

sissach

Herrn
W. Abächerli-Steudler, Lehrer
6074 Giswil

AZ 6300 Zug

INFORMATION

Um wieviele leichter, instruktiver und lebendiger kann zeitgemässer Unterricht doch sein. Dazu bedarf es:

1. einer einsichtsvollen Schulbehörde
2. einer aufgeschlossenen Lehrerschaft und
3. das zur Erreichung dieses Ziels unumgänglich notwendige audio-visuelle Lehrmaterial.

Punkt 1 und 2 sind heute weitgehendst gegeben. Für Punkt 3 erlauben wir uns, uns als Spezialisten in der Beschaffung von audio-visuellem Lehrmaterial zu empfehlen, z. B. mit diesen zwei ganz besonders bewährten Modellen

Liesegang E 6 SUPER

Grossepiskop

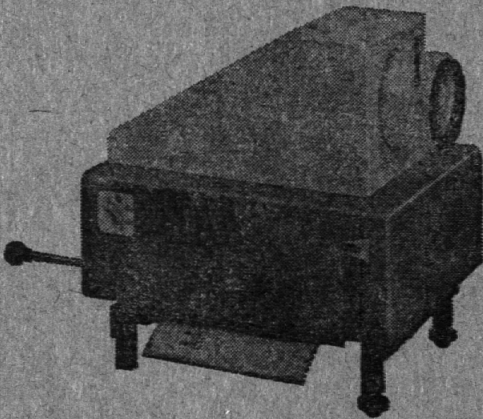

Verlangen Sie
Vorführung oder
Dokumentation!

MALINVERNO GRAPHOSKOP

Schreibprojektor

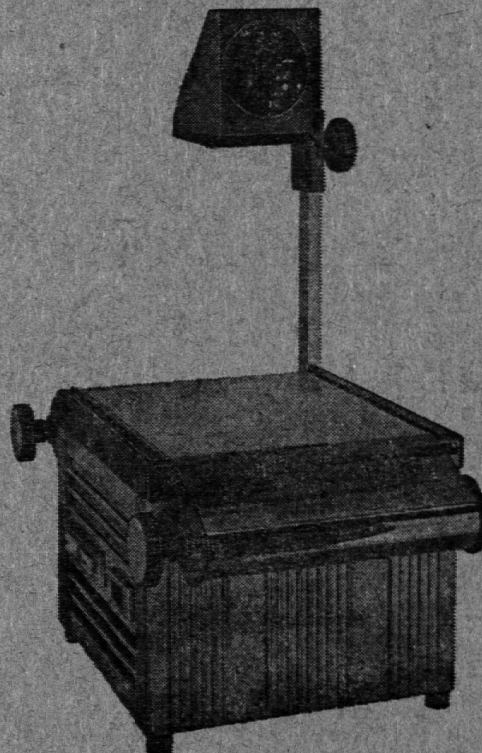

OTT+WYSS AG

4800 Zofingen
Telephon (062) 51 70 71