

Zeitschrift: Schweizer Schule
Herausgeber: Christlicher Lehrer- und Erzieherverein der Schweiz
Band: 63 (1976)
Heft: 22

Werbung

Nutzungsbedingungen

Die ETH-Bibliothek ist die Anbieterin der digitalisierten Zeitschriften. Sie besitzt keine Urheberrechte an den Zeitschriften und ist nicht verantwortlich für deren Inhalte. Die Rechte liegen in der Regel bei den Herausgebern beziehungsweise den externen Rechteinhabern. [Siehe Rechtliche Hinweise.](#)

Conditions d'utilisation

L'ETH Library est le fournisseur des revues numérisées. Elle ne détient aucun droit d'auteur sur les revues et n'est pas responsable de leur contenu. En règle générale, les droits sont détenus par les éditeurs ou les détenteurs de droits externes. [Voir Informations légales.](#)

Terms of use

The ETH Library is the provider of the digitised journals. It does not own any copyrights to the journals and is not responsible for their content. The rights usually lie with the publishers or the external rights holders. [See Legal notice.](#)

Download PDF: 09.01.2025

ETH-Bibliothek Zürich, E-Periodica, <https://www.e-periodica.ch>

Bilder- und Planschrank EICHE

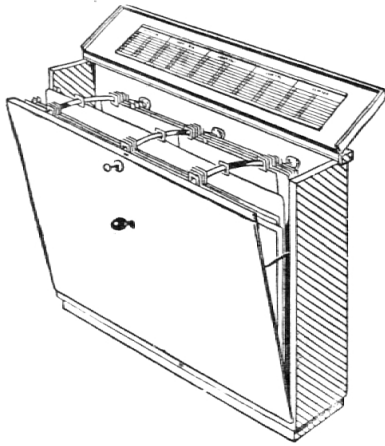

Aussenmasse: Breite 133 cm, Höhe 113 cm, Tiefe 42 cm

Ausserordentlich praktisch für das Aufbewahren von Bildern, Tafeln, Plänen, Zeichnungen, Fotos usw.

Es lassen sich ca. 130 bis 150 Dokumente einordnen. Verzeichnis auf der Deckel-Innenseite.

Aufhänger und Nietösen für 100 Bilder, 1 kombinierte Loch- und Ösenzange, Verstärkungsband sowie 150 farbige Kartenreiter sind im Preis inbegriffen.

Verlangen Sie unseren Spezialprospekt!

ERNST INGOLD + CO. AG 3360 HERZOGENBUCHSEE

Das Spezialhaus für Schulbedarf

Telefon 063 5 31 01

Berücksichtigen Sie bitte unsere Inserenten

Fiskars hat die Schere „wiedererfunden“

Die «Universalschere» ist für umfassenden Gebrauch bestimmt und somit besonders geeignet für Schulen.

Bestell-Nr. 16.716.01 für Fiskars Linkshänder-Schere, Bestell-Nr. 16.716.06 für Fiskars Rechtshänder-Schere.



FISKARS

Scherenhersteller
seit 1830
Pat. No. 558822



opo

Oeschger AG
Steinackerstr. 68
8302 Kloten
Tel 01/814 06 77

Für Werkraum-
einrichtungen,
Qualitäts-Werkzeuge,
Verbrauchsmaterial.

Dürfen wir uns vorstellen

Die AKAD ist eine für die Erwachsenenbildung spezialisierte Schulorganisation. Alle Studiengänge können neben der Berufsarbeit und weitgehend unabhängig von Wohnort und Alter absolviert werden.

Unsere Lehrmethode ist auf die Bedürfnisse Erwachsener (ab etwa 17 Jahren) zugeschnitten; sie hat sich bei der Vorbereitung auf die anspruchsvollsten staatlichen Prüfungen hervorragend bewährt. Die AKAD stellt seit Jahren z. B. an der Eidg. Matura oder an der Eidg. Buchhalterprüfung mit Abstand am meisten Kandidaten von allen privaten Schulen der Schweiz. Alle unsere Studiengänge sind so gestaltet, dass der Teilnehmer, der mitarbeitet, das Ziel sicher erreicht.

Alle AKAD-Schulen entsprechen dem Qualitätsniveau der Maturitätsschule. Alle sind unabhängig von Berufsarbeit, Alter und Wohnort zugänglich; der Eintritt ist jederzeit möglich.

Wir vermitteln das Wissen durch sorgfältig programmierte schriftliche Unterlagen. Mit diesem Fernunterricht ist so viel mündlicher Klassenunterricht verbunden, wie es für das jeweilige Lehrziel notwendig ist. Da unsere Lehrer von der blossen Stoffvermittlung entlastet sind und sich auf Anwendung, Übung, Veranschaulichung und Wiederholung beschränken können, kommen wir mit verhältnismässig wenig Unterrichtsstunden aus. Diese werden so angesetzt, dass sie auch für Berufstätige zugänglich sind, die von weither anreisen müssen. Für Maturanden ohne Berufstätigkeit führen wir eine Tagesmaturitätsschule.

Maturitätsschule:

Eidg. Matura (auch Wirtschaftsmatura), Hochschulauftnahmeprüfungen (ETH, HSG), Primarlehrerausbildung.

Handelsschule:

Handelsdiplom VSH, Eidg. Fähigkeitszeugnis, Treuhandzertifikat, Eidg. Diplomprüfung für Buchhalter, Chefsekretärinnen-zertifikat.

Schule für Sprachdiplome:

Deutschdiplome ZHK, Englischdiplome Cambridge, Französischdiplome Alliance Française.

Schule für Spezialkurse:

Aufnahmeprüfung Technikum, SLS, Vorbereitung auf Schulen für Pflegeberufe und Soziale Arbeit.

Unsere Lehrgänge verlangen grundsätzlich keine Vorkenntnisse, da sie von Grund auf einsetzen. Wer Vorkenntnisse besitzt, erreicht damit in vielen Fächern verhältnismässig rasch Hochschulniveau. Die Kursfelder sind für jedermann erschwinglich und die Bedingungen so liberal, dass niemand ein Risiko eingeht. Selbstverständlich setzen wir keine Vertreter (auch «Schulberater» usw. genannt) ein. Wer sich weiterbilden will, findet in unserem breit angelegten Programm bestimmt das richtige Ziel.

Schule für

Vorgesetztenbildung:

Umfassende Managementlehrgänge, Kurzlehrgänge (verlangen Sie Spezialprogramm).

Technisches Institut:

Elektronik, Elektrotechnik, Maschinenbau, Bautechnik, Techn. Zeichnen, Automation.

Durchführung:

Techn. Lehrinstitut Onken

Schule für

Weiterbildungskurse:

Fremdsprachen, Deutsch, Mathematik, Naturwissenschaften, Geisteswissenschaften, Handelsfächer.

Verlangen Sie bitte unverbindlich das ausführliche Schulprogramm, wenn Sie sich genauer informieren möchten.

**Schlüsselfertige
Ein- und Zweifamilienhäuser
sowie individuelle Bauten
in Massivbauweise**

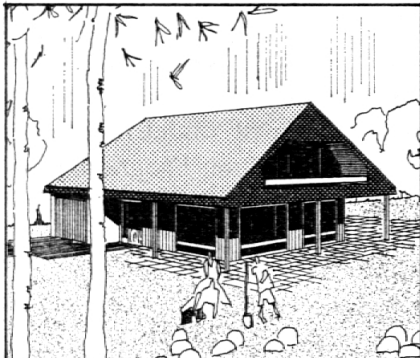

**Rustikales Wohnen
zu erschwinglichen
Preisen**

Hauspreise ab Fr. 134 500.-

ideal
Idealbau Bützberg AG
4922 Bützberg
Telefon 063 872 22 **bau**

Verlangen Sie unverbindlich unsere Unterlagen

B



ZESAC

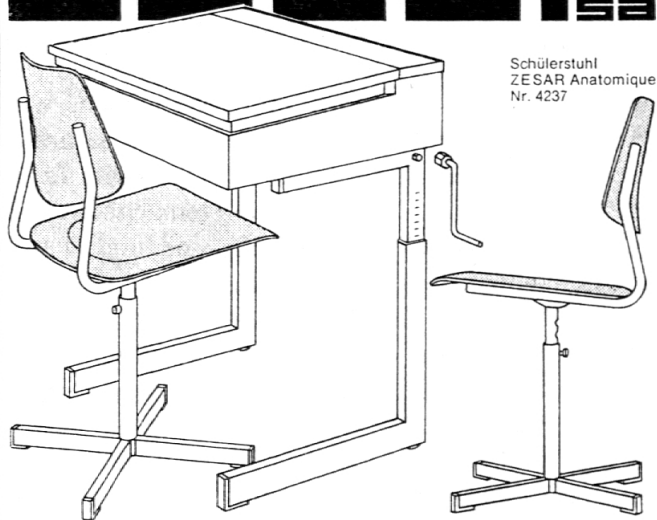

Schülerstuhl
ZESAR Anatomique
Nr. 4237

**Ein Begriff
für
Schulmobiliar**



ZESAR AG 2501 Biel, Postfach 25, Tel. 032 25 25 94



1891 - 1976
«85 Jahre Turngerätebau»

Alder & Eisenhut AG

8700 Küsnacht ZH
9642 Ebnat-Kappel SG

☎ 01 90 09 05
☎ 074 3 24 24

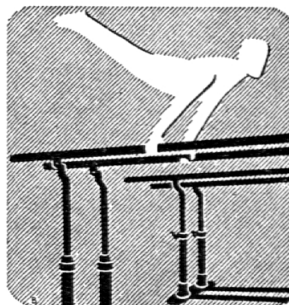

**Turn-, Sport- und
Spielgeräte-Fabrik**

Lieferant sämtlicher
Wettkampf-Turngeräte
und Turnmatten der
Europa-Meisterschaft
im Kunstturnen 1975
in Bern.

Direkter Verkauf ab Fabrik an Schulen, Vereine,
Behörde und Private.



Bauer macht keine Prrrprojektoren.

Bei den Bauer-P6-16-mm-Projektoren hört man den Ton vom Film statt das Geratter vom Projektor. Weil das neue Greifersystem den Filmtransport in nicht weniger als 5 Phasen pro Bild aufteilt:

1.

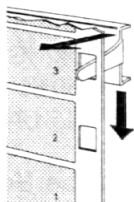

Der Filmgreifer wird präzise in die Perforation eingeführt. Da er sich in dieser Phase vertikal kaum bewegt, trifft er weich auf den Perforationsrand. (Hier wird bereits die erste Geräuschquelle ausgeschaltet.)

2.

Der Greifer wird jetzt gleichmässig beschleunigt bis zur Maximalgeschwindigkeit. Übrigens verfügt er jetzt über 4 Zähne. Dadurch wird der Film geschont. Falls er bereits Schäden aufweist, wird er dennoch einwandfrei transportiert.



3.

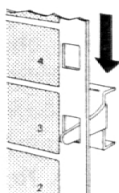

Der Greifer bremst den Film gleichmässig ab bis zum Stillstand. Dadurch, dass nicht brüsk gestoppt wird, kann wiederum ein hartes Aufschlageräusch vermieden werden. (Dies bewirkt auch einen maximalen Bildstand.)

4.

Der Greifer hebt sich etwas vom Perforationsrand ab und zieht sich aus der Perforation des stillstehenden Filmes zurück. Jetzt erfolgt die Projektion des einzelnen Filmbildes.

5.

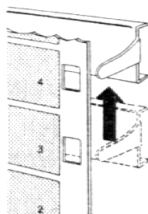

Der Greifer geht wieder in die Ausgangsposition zurück. Dieser fünfstufige Vorgang wiederholt sich je nach Vorführgeschwindigkeit 18 oder 24 mal in der Sekunde. Und genau so oft wird das harte Rattern vermieden, obwohl der Film mit dem optimalen Schaltverhältnis von 1 : 6,9 transportiert wird.

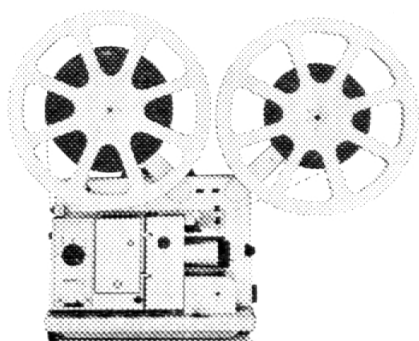

Bauer-P6-Projektoren laufen leiser. Sie haben eine hohe Verstärkerqualität, eine grosse Lichtleistung und einen einzigartigen Bedienungskomfort. Wenn Sie das hören und sehen möchten, verlangen Sie unverbindlich eine Vorführung. Telefon 01/42 94 42.

BAUER

BOSCH Gruppe

KLOTT WILD TV