

**Zeitschrift:** Schweizer Schule  
**Herausgeber:** Christlicher Lehrer- und Erzieherverein der Schweiz  
**Band:** 64 (1977)  
**Heft:** 21

## **Werbung**

### **Nutzungsbedingungen**

Die ETH-Bibliothek ist die Anbieterin der digitalisierten Zeitschriften. Sie besitzt keine Urheberrechte an den Zeitschriften und ist nicht verantwortlich für deren Inhalte. Die Rechte liegen in der Regel bei den Herausgebern beziehungsweise den externen Rechteinhabern. [Siehe Rechtliche Hinweise.](#)

### **Conditions d'utilisation**

L'ETH Library est le fournisseur des revues numérisées. Elle ne détient aucun droit d'auteur sur les revues et n'est pas responsable de leur contenu. En règle générale, les droits sont détenus par les éditeurs ou les détenteurs de droits externes. [Voir Informations légales.](#)

### **Terms of use**

The ETH Library is the provider of the digitised journals. It does not own any copyrights to the journals and is not responsible for their content. The rights usually lie with the publishers or the external rights holders. [See Legal notice.](#)

**Download PDF:** 07.01.2025

**ETH-Bibliothek Zürich, E-Periodica, <https://www.e-periodica.ch>**

## Bücher

### Schülerbeurteilung

*Kleber, Eduard W. u. a.: Beurteilung und Beurteilungsprobleme.* Eine Einführung in Beurteilungs- und Bewertungsfragen in der Schule. Weinheim/Basel, Beltz. 315 S., Fr. 25.10.

Dieses Buch bietet eine Einführung in Beurteilungsprobleme im Raume der Schule. Der Schwerpunkt liegt auf der Lernleistungsbeurteilung. Anhand der verschiedenen Kapitel kann der Leser die Beurteilungsproblematik neu erfahren; er erhält Anregungen zu einer persönlichen Auseinandersetzung.

Am Anfang wird die Beurteilerfunktion des Lehrers analysiert und auf Tendenzen hingewiesen, die das Lehrerurteil beeinflussen.

Unter dem Kapitel «Ansätze zur Objektivierung der Beurteilungsgrundlage und der Erlangung gültiger Aussagen bei der Lernleistungsbeurteilung» werden Hilfsmittel beschrieben, die der Unterrichtende einsetzen kann. Es folgen Konstruktionsanleitungen zu Klassenarbeiten, überregional-gruppenbezogenen Tests, lehrzielorientierten und informellen Tests.

Das Mittel der *überregional-gruppenbezogenen* Tests setzen bereits heute einige Lehrer ein, um Leistungsbeurteilungen objektiver und vergleichbarer zu gestalten. Die *lehrzielorientierten* Tests sind erst mit der etwa vor zehn Jahren einsetzenden Curriculum-Diskussion aktuell geworden. Ihre Konstruktion erweist sich für den einzelnen Lehrer als aufwendig und ihre wissenschaftliche Überprüfung als recht kompliziert. *Informelle* Tests sind praxisnah und relativ unproblematisch in der Konstruktion. Der Lehrer erfährt Wissenswertes über deren Konstruktions-, Analyse-, und Auswertungsmöglichkeiten.

Zum Schluss werden die «Fallstudien-Methode» und der «Curriculum-Leitfaden» für Beurteilungsfragen diskutiert und Probleme bei deren Anwendung besprochen.

Das Buch bietet viel Stoff für Lehrerfortbildungsveranstaltungen, die die Notengebung und Schülerleistungsbeurteilung zum Gegenstand haben.

Albin Niedermann

### Spielen

*Michalski Martin: Die Zauberpalme und 13 andere Zaubertricks.* Spiel- und Spassbücher. Otto Maier Verlag, Ravensburg 1977. 28 Seiten. Fr. 4.30.

Die 13 Zaubertricks in diesem Heft sind für Kinder ab 9 Jahren verständlich beschrieben und illustriert. Das Kind erfasst die Technik sehr schnell und hat sicher viel Freude daran, diese Tricks seinen Freunden vorzuführen.

Bossert Marcel

## Schule in Reform ?

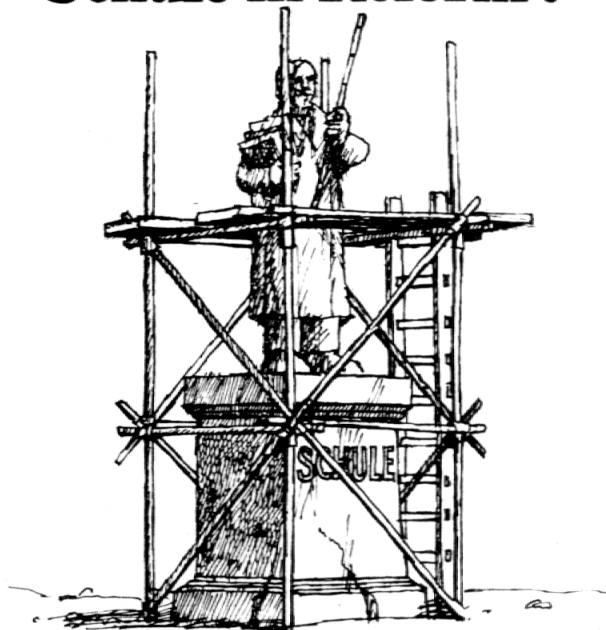

## Zwei neue Bücher stehen zur Diskussion

### Lehrerbildung für die Orientierungsstufe

Bericht einer Expertenkommission im Auftrag der  
Innerschweizer Erziehungsdirektoren-Konferenz

Herausgegeben vom Zentralschweizerischen  
Beratungsdienst für Schulfragen (ZBS)

ISBN 3-264-90110-2 - ca. Fr. 19.-

Die Reform der Sekundarstufe I in Richtung einer Orientierungsstufe wird nicht erleichtert durch die heute sehr verschiedenartige Ausbildung der Real-, Sekundar- und Gymnasiallehrer. Ausgehend von den bildungspolitischen Leitideen einer künftigen Orientierungsstufe in der Zentralschweiz sowie vom entsprechenden Berufsbild des Lehrers dieser Stufe werden hier Grundsätze für die Gestaltung der Lehrerbildung entwickelt. Der Bericht steht in der Zentralschweiz zur Vernehmlassung bei Behörden und Lehrerschaft. Er richtet sich aber auch allgemein an interessierte Politiker, Schulbehörden, Lehrerbildner, Lehrer und Lehrerorganisationen, Dozenten, Erziehungswissenschaftler und Bildungsplaner.

### Die Rolle des Lehrers — neu entdeckt

Heiniger, Ueli

ISBN 3-264-90050-3 - ca. Fr. 28.50

Das vorliegende Buch ist die Beschreibung einer Infrastruktur, die es dem Lehrer ermöglichen soll, in Zusammenarbeit mit seinen Kollegen, mit Wissenschaftlern und Behördevertretern, mit Eltern und Schülern die täglichen Probleme zu sehen, nach Verbesserungsmöglichkeiten zu suchen - kurz: Ein Verfahren wird aufgezeigt, wie der Lehrer aus seinem isolierten Schulzimmer heraustreten kann, um sich aktiv und schöpferisch an der Verbesserung der Schule - auch seiner Schule - zu beteiligen.

**Klett** Klett + Balmer **Balmer**

Verlag Landsgemeindeplatz 4 6300 Zug 042 - 21 41 31



### AKADEMIE FÜR ANGEWANDTE PSYCHOLOGIE

Abendschule. Praxisbezogene Vorlesungen und Seminare in kleinen Gruppen.

Speziell geeignet für:

- Lehrer
- Pfarrer
- Mediziner
- medizinische Hilfsberufe
- Sozialarbeiter
- Juristen
- Personalausbildner

Diplomabschluss. Praktikum.

Anfragen oder Informationsgespräch bei

Akademie für Angewandte Psychologie  
Rötelstrasse 73, 8037 Zürich, Telefon 01 - 26 47 88  
(nachmittags Dienstag bis Freitag)



## Realschule Oberdorf Kanton Basel-Land

Auf Frühjahr 1978 suchen wir, unter Vorbehalt der Stellenbewilligung durch den Regierungsrat,

### 1 Reallehrer(in) phil. I

wenn möglich mit Englisch.

Unsere Schule hat 12 Klassen, 6.-9. Schuljahr, mit Anschluss an das Gymnasium oder Abschluss. Für die Wahl werden mindestens 6 Semester Hochschulstudium und ein Bezirks-, Sekundar- oder Reallehrerpatent verlangt.

Auskunft erteilt Ihnen der Rektor der Realschule, Herr Richard Schad, 4436 Oberdorf, Telefon 061 - 97 90 63.

Gerne erwarten wir Ihre Anmeldung mit den üblichen Unterlagen an den Präsidenten der Realschulpflege, Herrn Franz Rudin, Talweg 55, 4436 Oberdorf BL.

134.086.188 1 95

Hauszeitschriften  
Periodika  
Dissertationen  
Privat-  
drucksachen

Buchdruckerei  
Kalt-Zehnder, Zug

Grienbachstrasse 11  
Telefon 042 31 66 66



Seit 1897

Tages- und  
Abendschule

Handel  
Sekretärinnen  
Arztgehilfinnen  
Vorbereitung  
für PTT, SBB  
Verwaltungen

Telefon  
041 - 22 11 37/38  
Direktion:  
Dr. Gerh. Frei  
Dr. René Frei  
6000 Luzern

Haldenstraße 33

Eine hervorragende Qualität

## Stopfwatte

aus Polyesterfasern, mit grosser Sprungkraft und gutem Füllvermögen erhalten Sie in Boxen mit 5 kg Inhalt, franko Haus, für Fr. 47.50 pro Boxe, bei

Die Polyester-Stopfwatte ist weich, warm und geschmeidig; absolut geruchlos, staubfrei, bakterienfrei, waschbar und daher sehr hygienisch.



Neidhart + Co., Wattefabrik  
8544 Rickenbach-Attikon

Telefon 052 - 37 31 21



# BEA Sammelbände

## Normalbände

**BEA-Normalbände im Format von 20 x 26 cm und 64 Seiten Inhalt, fadengebunden, mit laminiertes Buchdecke, werden zum sehr günstigen Preis von nur Fr. 8.30 abgegeben.**

**Die dazugehörigen 49 Farbbilder zum Einkleben können Sie bei der BEA + Poly-Verlags AG, 8957 Spreitenbach, gegen Ein-sendung von 100 BEA-Punkten kostenlos beziehen.**



Erleben Sie mit diesem BEA-Band die vielseitige und interessante «Welt» rund um den Bauernhof.



Dieses Meisterwerk mit zauberhaften Farbbildern ist ein Juwel in jeder Bibliothek.

## Sonderwerke

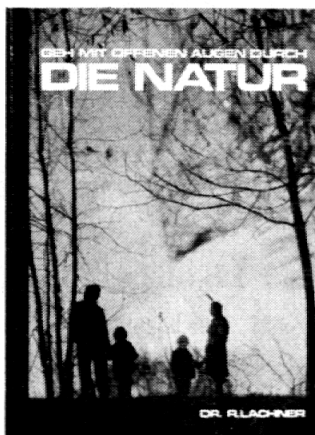

Entdecken auch Sie die Schönheiten der Natur vor Ihrer Haustüre. Ein lehrreiches, besinnliches Buch für die ganze Familie.

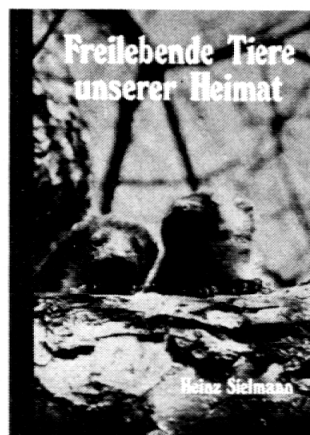

Heinz Sielmann, bekannt von Fernsehsendungen, Büchern und Zeitschriften, stellt Ihnen in diesem Band unsere heimischen Tierarten vor.

**BEA-Sonderwerke sind Perlen in jeder Hausbibliothek. Mit 128 Seiten Inhalt, etwa 80 zum Teil grossformatigen und ganzseitigen Farbbildern.**

**In wertbeständiger Ausführung: mit laminiertem Umschlag, Fadenheftung, Kunstlederrücken und mit Goldprägung.**

**BEA-Sonderwerke sind fertig und benötigen 300 BEA-Punkte und Fr. 12.90.**



**BEA-Bilddbände mit Themen über Tiere und Natur werden vom Schweizer Tierschutz empfohlen!**

# ZESAR

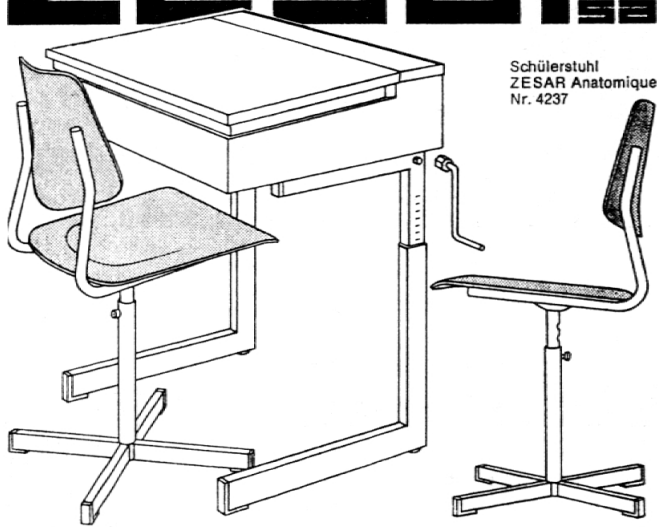

Schülerstuhl  
ZESAR Anatomique  
Nr. 4237

Ein Begriff  
für  
Schulmobiliar



ZESAR AG 2501 Biel, Postfach 25, Tel. 032 25 25 94



### SKI- UND KLASSENLAGER

**Aurigeno/Maggiatal TI**, 62 Betten, 341 m ü. M.  
**Les Bois/Freiberge**, 30-150 Betten, 938 m ü. M.  
**Oberwald/Goms VS**, 34, 60 u. 120 B., 1368 m ü. M.  
Frau R. Zehnder, Hochfeldstr. 88, 3012 Bern  
Telefon 031 - 23 04 03 / 25 94 31  
W. Lustenberger, Ob. Weinhalde 21, 6010 Kriens  
Telefon 041 - 45 19 71

### Ferienheim Fraubrunnen in Schönried BO

1300 m ü. M.  
Eignet sich vortrefflich für Ferienlager, Landschulwochen, Wochenende.  
Günstige Pauschalpreise. Auskunft erteilt:  
Fritz Schmalz, Lehrer  
3313 Büren zum Hof  
Telefon 031 - 96 75 45

### Ferienhaus Därstetten i. S.

Ideales Gebäude für Skilager, Sommerferien und Landschulwochen. Moderne Küche, Zentralheizung, 110 Betten. Teilweise oder ganze Vermietung möglich. Anfragen an Gemeindeschreiberei 3763 Därstetten i. S., ☎ 033 - 83 11 73

**20 700 Farbdias**, Tonbildreihen, 1100 Transparente, **Grossdias**, polarisierte Transparente (mit dem **Trickfilmeffekt!**) für **dynamischen Unterricht** im 175seitigen **Farbkatalog** mit über 500 Abbildungen! Gegen Fr. 3.- in Briefmarken erhalten Sie diese wertvolle Informations- und Einkaufshilfe von der Generalvertretung des Jünger-Verlages:

Reinhard Schmidlin - AV-Medien/Technik - 3125 Toffen/Bern

**Büchergestelle  
Zeitschriftengestelle  
komplette  
Bibliothekseinrichtungen**

Verlangen Sie Prospekte und Referenzen! Unverbindliche Beratung und detaillierte Einrichtungsvorschläge durch Fachleute.



**ERBA AG BAUPRODUKTE**  
8703 Erlenbach, Telefon 01 - 90 42 42

# Cementit

DER LEIM FÜR BASTLER

**merz+benteli ag**

3172 NIEDERWANGEN BE  
TELEFON 031 - 34 11 21

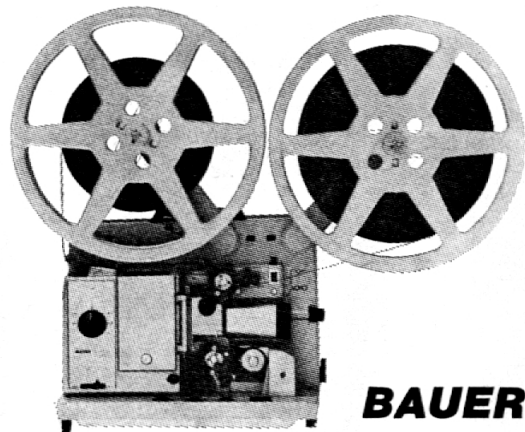

**BAUER**

### Der neue Tonfilm - Projektor 16 mm P7

mit 5 jähriger Garantie

**Verkauf**

zu günstigem  
Schulpreis

**Umtausch**

Zurücknahme  
des alten Projektors

**Leasing**

Zahlung in  
monatl. Raten

# CORTUX-FILM AG

Rue Locarno 8 1700 Freiburg Telefon 037 / 22 58 33

Hartmut Hacker, Dieter Poschardt (Hrsg.)

# **Lernplanung und Unterrichtsgestaltung**

Lernpsychologische Grundlagen –  
pädagogische Perspektiven

Auswahl Reihe B, Band 89  
Best.-Nr. 36440, ca. 160 Seiten, kart., Fr. 14.10

Trotz jahrelanger, intensiver didaktischer Diskussion besteht noch immer eine Diskrepanz zwischen theoretisch-wissenschaftlichen Aktivitäten und den Bedürfnissen der Unterrichtspraxis. Diese Diskrepanz versuchen die Autoren des vorliegenden Bandes zu verringern. Die einzelnen Beiträge – Die Planbarkeit des Unterrichts (Glöckel); Unterrichtsplanung und Lernpsychologie (Poschardt); Grundsätze in der Unterrichtsplanung (Breslauer); Die Erziehungsdimension der Unterrichtsplanung (Hacker) – bieten keine direkten Handlungsanweisungen, enthalten jedoch so konkrete Vorschläge, dass sie vor allem auch dem jungen Lehrer, der sich noch in der Ausbildung befindet, wertvolle Hilfe leisten.

# **Schroedel**

**Hermann Schroedel Verlag AG**

CH-4020 Basel

Hardstrasse 95

**Wir basteln  
für Weihnachten**



### Porzellanmal Farben

in kl. Dosen à 5 g / Mengen-  
rabatte  
Verlangen Sie unsere Preisliste!  
Veio Zanolini  
Postfach, 6648 Minusio-Locarno  
Telefon 093 - 33 62 54

BIBLIOTHEKSMATERIAL

 **HAWE**®

SELBSTKLEBEFOLIEN

**P.A. Hugentobler 3000 Bern 22  
Mezenerweg 9 Tel. 031/42 04 43**

**ARM**

**Webrahmen  
Handwebstühle**

für Sonderschulen  
Arbeitsschulen  
Hauswirtschaft

vom Spezialhaus ARM AG  
CH-3507 Biglen/Schweiz, Telefon 031 - 90 14 62

Schulkonforme **Klebstoffe**

für Lehrer und Schüler.



Nachfüllmöglichkeit für die bewährten Klebstoffe:

**HERON-Bastlerleim  
HERONOL-Fertigkleister  
HERONIT-Universalleim**

Verlangen Sie Gratismuster und Prospekte bei  
Briner & Co., 9002 St. Gallen, Tel. 071 - 22 81 86

**Bastelzentrum Bern**

**Ideen! Ideen! Ideen!**

**für Schulen, Handarbeitsschulen  
und Kindergarten.**

**Über 5000 Bastelartikel.**

Lehrerinnen und Lehrer aus der  
ganzen Schweiz besuchen uns  
regelmässig.

Wir freuen uns auf Ihren Besuch  
bei uns.

**Bastelzentrum Bern**

am Bubenbergrplatz 11  
im Gotthardhaus, 3011 Bern

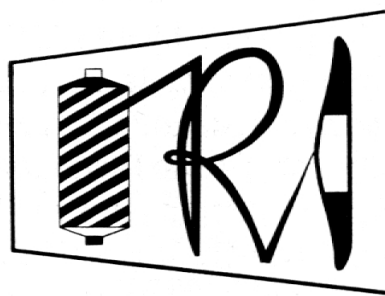

**Handweb-  
und Knüpfgarne**

(Wolle, Leinen, Seide, Baumwolle)  
Schwedische Webstühle  
Esslinger- und Kircher-Webrahmen  
Holzringe bis 80 cm Durchmesser (für Knüpfen  
und Weben)  
Bandwebbrettchen 20, 30 und 60 cm breit  
Plättchen zum Bandweben  
Grosse Auswahl an Fachliteratur  
Verlangen Sie unsere Garnmuster  
und Prospekte

**Rüegg-Handwebgarne**

Tödistrasse 52, Postfach 158, 8039 Zürich,  
Telefon 01 - 201 32 50  
Besuchszeit: Mo - Fr 14.00-16.00 Uhr

**WIR SIND JETZT SELBER DA**

mit 340 m<sup>2</sup> Ausstellungsräume für  
ECONOMY-BRENNÖFEN und  
TÖPFEREI-BEDARF

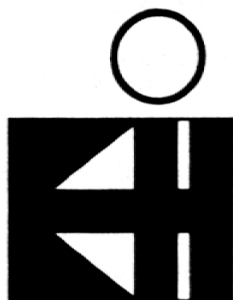
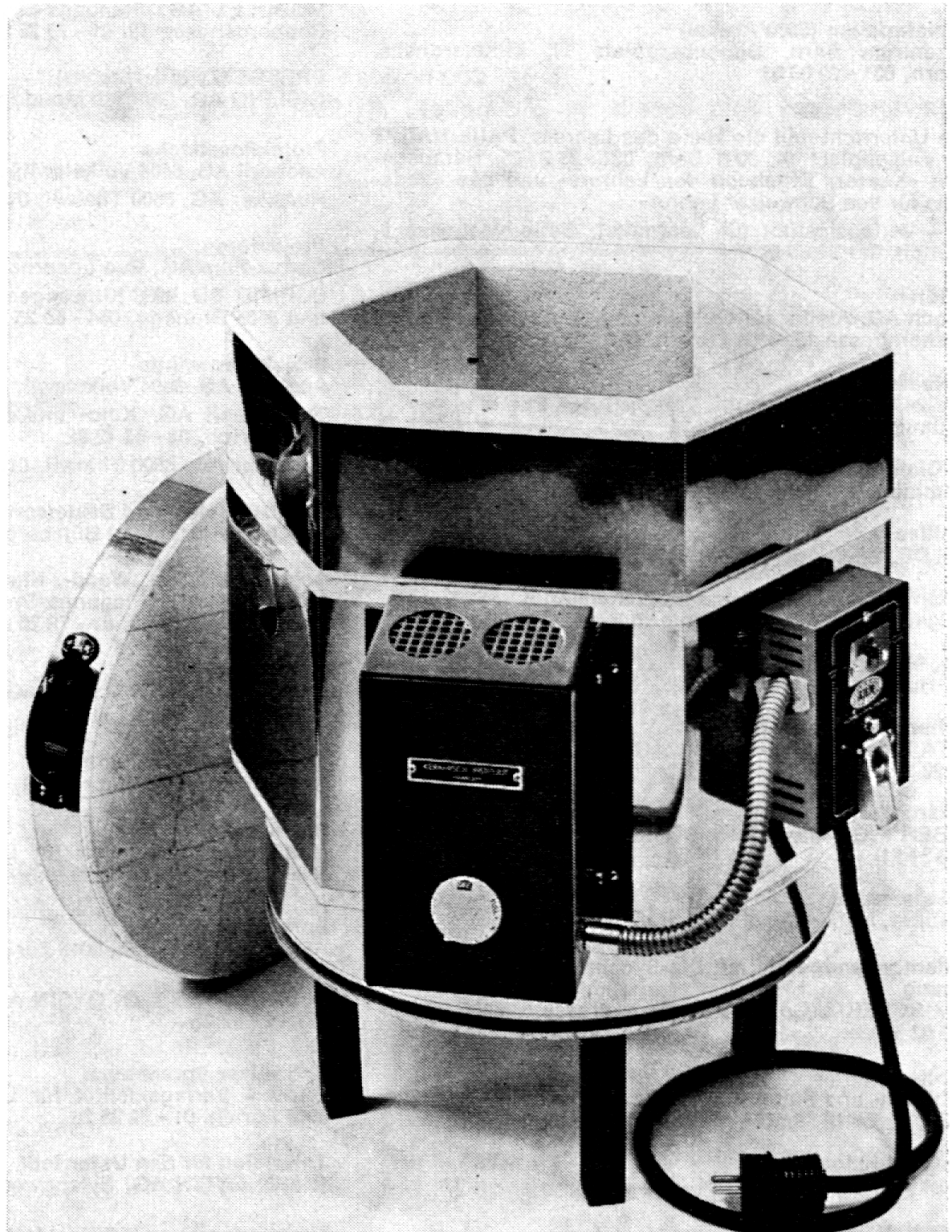

**KIAG** Keramisches Institut AG  
Bernstrasse 240 3510 Konolfingen  
Telefon 031 99 24 24



**Arbeitsblätter für Deutsch, Geografie, Handarbeit, Rechnen und Vorschule**

SABE – Verlagsinstitut für Lehrmittel, Bellerivestrasse 8, 8008 Zürich, 01 - 32 35 20

**Bastelmaterialien (5000 Artikel)**

Bastelzentrum Bern, Bubenbergplatz 11, Gotthardhaus, 3001 Bern, 031 - 22 06 63

**Bücher**

für den Unterricht und die Hand des Lehrers: **PAUL HAUPT BERN**, Falkenplatz 14, 3001 Bern, 031 - 23 24 25, Herausgeber von «Kasser, Tagebuch des Lehrers» und des «Vademecums für den Schweizer Lehrer»

SABE – Verlagsinstitut für Lehrmittel, Bellerivestrasse 8, 8008 Zürich, 01 - 32 35 20

**Blockflöten**

Karl Koch AG, Atelier für Geigen- und Gitarrenbau, Murbacherstrasse 15, 6003 Luzern, 041 - 22 06 08

**Dia-Aufbewahrung**

Journal 24, Dr. Ch. Stampfli, Walchstrasse 21, 3073 Gümligen BE, 031 - 52 19 10

**Dias / Diatransparente**

R. Schmidlin, AV Medien/Technik, 3125 Toffen, 031 - 81 13 67

**Diapositive**

DIA-GILDE, Wülfliingerstr. 18, 8400 Winterthur, 052 - 25 94 37

**Didaktische Arbeitsmittel und Werkenmaterial**

Schubiger Verlag AG, 8400 Winterthur, 052 - 29 72 21

**Farben, Mal- und Zeichenbedarf**

Jakob Huber, Waldhöhweg 25, 3013 Bern, 031 - 42 98 63

**Fernsehen für die Schule**

VIESTA Video-System-Technik AG, 8050 Zürich, 01 - 48 20 33

**Holzbearbeitungsmaschinen**

H. WEBER ING., Maschinen, 8143 Sellenbüren, 01 - 700 31 51

**Keramikkocher**

Tony Güller, Naber-Schulbrennöfen, 6644 Orselina

**Kassettenbandgeräte mit Dia-Synchrongerät und Fernbedienung**

EGLI, FISCHER & Co. AG, Gotthardstrasse 6, 8002 Zürich, 01 - 202 02 34

**Klebstoffe**

Pritt, Stabilit- und Pattex-Klebstoffe  
HENKEL CHEMIE GmbH, Basel, 061 - 23 98 95

**Laboreinrichtungen**

Hunziker AG, 8800 Thalwil, 01 - 720 56 21

**Lautsprecher**

EGLI, FISCHER & Co. AG, Gotthardstrasse 6, 8002 Zürich, 01 - 202 02 34

**Lehrmittel**

SABE – Verlagsinstitut für Lehrmittel, Bellerivestrasse 8, 8008 Zürich, 01 - 32 35 20

**Mikrofone**

EGLI, FISCHER & Co. AG, Gotthardstrasse 6, 8002 Zürich, 01 - 202 02 34

**Mikroskope**

OLYMPUS, Weidmann & Sohn, 8702 Zollikon, 01 - 65 51 06

**Mobiliar**

ZESAR AG, Postfach 25, 2501 Biel, 032 - 25 25 94

**Musikinstrumente, Musikalien, Blockflöten**

Zum Pelikan, Hadlaubstrasse 63, 8006 Zürich, 01 - 60 19 85

**Planungstafeln Modulex für Gesamtschulstundenpläne**

MODULEX AG, Planungs-Systeme, 8102 Oberengstringen, Rebbergstrasse 10, 01 - 79 25 20

**PRESSE (Zylinderpresse)**

GISLING AG, CH-1510 Moudon/Lausanne, 021 - 95 21 31

**Projektionstische**

Aecherli AG, 8604 Volketswil, 01 - 945 46 87

Hunziker AG, 8800 Thalwil, 01 - 720 56 21

**Projektoren**

Cortux-Film AG, Rue Locarno 8, 1700 Freiburg, 037 - 22 58 33

SCHMID CO, 8956 Killwangen, 056 - 71 22 62

und 5505 Brunnegg, 064 - 56 25 25

**Projektionswände**

Aecherli AG, 8604 Volketswil, 01 - 945 46 87

Theo Beeli AG, Kino- und Bühnentechnik, Postfach 114, 8029 Zürich, 01 - 53 42 92

Hunziker AG, 8800 Thalwil, 01 - 720 56 21

**RONDO Spiel- und Bastelsortimente**

MALAWER AG, 4922 Bützberg, 063 - 43 21 21

**Schilder für Tür-, Wand-, Hinweis- und Orientierungstafeln**

MODULEX AG, Planungs-Systeme, 8102 Oberengstringen, Rebbergstrasse 10, 01 - 79 25 20

**Schulfernsehgerät**

EGLI, FISCHER & Co. AG, Gotthardstrasse 6, 8002 Zürich, 01 - 202 02 34

**Schulmöbel / Saalmöbel**

Basler Eisenmöbelfabrik AG, 4450 Sissach BL, 061 - 98 40 66

**Schülerbücher**

SABE – Verlagsinstitut für Lehrmittel, Bellerivestrasse 8, 8008 Zürich, 01 - 32 35 20

**Sprachlehranlagen**

APCO AG, Postfach, 8045 Zürich (UHER-Lehranlagen), 01 - 35 85 20

ELEKTRON, G.A.G. GYSIN AG, Byfangweg 1a, 4051 Basel, 061 - 22 92 22

**Schweizer Sprachbuch**

SABE – Verlagsinstitut für Lehrmittel, Bellerivestrasse 8, 8008 Zürich, 01 - 32 35 20

**Television für den Unterricht**

G.A.G. GYSIN AG, Byfangweg 1a, 4051 Basel, 061 - 22 92 22

**Tonbandgeräte mit Sprachlehreinrichtungen**

EGLI, FISCHER & Co. AG, Gotthardstrasse 6, 8002 Zürich, 01 - 202 02 34

**Verdunklungsvorhänge**

Theo Beeli AG, Kino- und Bühnentechnik, Postfach 114, 8029 Zürich, 01 - 53 42 92

**Video-Geräte und -Systeme**

VIESTA Video-System-Technik AG, 8050 Zürich, 01 - 48 20 33

**Wandtafeln**

Eugen Knobel, Chamerstrasse 115, 6300 Zug, 042 - 21 22 38  
Hunziker AG, 8800 Thalwil, 01 - 720 56 21

---

# NEU ist der **Bastelkatalog** von Lonicera

mit wertvollen **Bastelneuheiten**, die auch Sie kennen sollten.

**Wichtig**  
**Unerlässlich**

ist er für alle, die in der Schule und in der Freizeit gerne preiswert basteln.  
ist er für alle diejenigen, die Ausbildungshilfen zur Förderung der Kreativität suchen.

Zudem kommen Sie in den Genuss eines 12 %igen Schulrabattes.

Darum verlangen Sie noch heute ganz unverbindlich und kostenlos den Bastelkatalog 1977/78.



---

An die **Lonicera AG**, Freizeitartikel, 4914 **Roggwil**, Telefon 063 - 49 27 34

Ich interessiere mich für ihren **Bastelkatalog 1977/78**. Stellen Sie mir diesen bitte umgehend zu.

Name:

Vorname:

Strasse:

PLZ:

Ort:

---

## Primarschule Bülach

Wir suchen

### Logopäden oder Logopädin

(eventuell auch für Teilpensum)

zur Betreuung der sprachgeschädigten Kindergarten- und Primarschüler. Eintritt sofort oder nach Übereinkunft.

Die Besoldung entspricht derjenigen eines Sonderklassenlehrers und ist bei der kantonalen Beamtenversicherungskasse versichert. Alle Dienstjahre werden voll angerechnet.

Bewerbungen mit den üblichen Unterlagen sind erbeten an die Primarschulpflege Bülach, Sekretariat, Hans-Haller-Gasse 9, 8180 Bülach, Telefon 01 - 96 18 97, wo auch weitere Auskünfte erteilt werden.

Bülach, 11. Oktober 1977

Die Primarschulpflege



## Kanton Basel-Landschaft

Als Patronatskanton suchen wir für die

### Schweizerschule Santiago de Chile

auf den 1. März 1978

### 1 Abschlussklassenlehrer (7./8. Klasse)

für die Fächer Deutsch, Schweizer Geschichte, Mathematik, Turnen Knaben.

Vertragsdauer: 3 bis 4 Jahre bei freier Hin- und Rückreise. Besoldung nach den Richtlinien des Eidg. Departements des Innern.

Pensionsversicherung.

Zwei bis drei Jahre Unterrichtserfahrung sind erwünscht.

Bewerber sind gebeten, ihre Anmeldung mit Studienausweisen und Angabe von Referenzen an das Schulinspektorat Baselland (Munzachstrasse 25c), 4410 Liestal, zu richten.

## Fell- und Lederresten

### Schaumstoffartikel aller Art

Fellresten (Farben gemischt) ab 5 kg	Fr. 12.— pro kg Fr. 11.— pro kg
Grosse Lederresten ab 5 kg	Fr. 9.— pro kg Fr. 7.50 pro kg
Kleinere Lederresten	Fr. 4.— pro kg

Versand ab 15 kg portofrei!

**Frau U. Binder**, Klosterfeld 31, 5630 Muri,  
Telefon 057 - 8 23 57.  
(vormals Frau M. Wicki, 5623 Boswil)



## Realschule Aesch-Pfeffingen

Wir suchen auf das Frühjahr 1978 (Schulbeginn:  
3. April 1978) für unsere Realschule mit progym-  
nasialer Abteilung

### 3 Reallehrer(innen) phil. I

für Deutsch, Französisch, Geschichte und evtl. La-  
tein.

Je nach Eignung und Bedarf kann auch in Zeich-  
nen, Turnen, Singen und Knabenhandarbeit unter-  
richtet werden.

Nach Ablauf eines Probejahres im provisorischen  
Anstellungsverhältnis ist eine definitive Anstellung  
möglich.

Die Besoldung ist fortschrittlich. Auswärtige  
Dienstjahre werden angerechnet.

Für die Wahl sind mindestens 6 Semester Univer-  
sitätsstudium sowie das Mittel- oder Oberlehrer-  
diplom erforderlich.

Aesch hat noch Dorfcharakter und liegt 10 km  
ausserhalb von Basel Richtung Jura. Die zwei  
Schulhäuser sind modern eingerichtet. Zur Stadt  
Basel bestehen gute Tram- und Bahnverbindun-  
gen.

Bewerbungen mit den üblichen Unterlagen sind  
zu richten an Beda Bloch-Schmidli, Präsident der  
Realschulpflege, Kirschgartenstr. 39, 4147 Aesch,  
Telefon 061 - 78 19 13 privat, 061 - 96 57 31 oder  
73 14 14 Geschäft. Nähere Auskunft erteilt auch  
der Rektor, Gustav Rudolf von Rohr, Telefon  
061 - 78 13 10.

Anmeldungen sind erwünscht bis 30. Nov. 1977.

134.086.189 8 13

## Die Schweizerschule in Ponte San Pietro (Italien)

sucht auf Mitte April 1978

## 1 Primarlehrer(in)

Für die Klassen 3 und 4, mit Unterrichtserfahrung  
und guten Italienischkenntnissen.  
Die Unterrichtssprache ist Deutsch.

### Vertragsdauer:

3 Jahre bei freier Hin- und Rückreise.  
Besoldung nach den Richtlinien des Eidg. De-  
partements des Innern.  
Pensionsversicherung

### Bewerbungsformulare sind zu verlangen beim:

Eidg. Amt für kulturelle Angelegenheiten  
Telefon 031 - 61 92 68  
Thunstrasse 20  
Postfach  
3000 **Bern 6**

### Auskünfte auch bei:

Herrn  
Hans Stocker-Cadalbert  
Reallehrer  
Telefon 01 - 780 41 76  
Friedheimstrasse 11  
8820 **Wädenswil**

### Anmeldetermin:

Mitte November 1977

25-141432

# SCHWEIZER SPRACHBUCH SCHWEIZER SPRACHBUCH SCHWEIZER SPRACHBUCH

sabe  
informiert

Das SCHWEIZER SPRACHBUCH ist ein vollständiges Lehrwerk für die Spracherziehung in der Primarschule und auf der Sekundarstufe I. Von Elly und Hans Glinz aufgrund eines sorgfältigen Planungskonzeptes entwickelt, trägt es sowohl den neueren Einsichten der Sprachbetrachtung als auch den Forderungen moderner Sprachdidaktik Rechnung.

Die Schülerbände sind Arbeitsbücher mit zahlreichen Arbeitshinweisen und Anregungen für die selbständige Schülerarbeit. Im Gegensatz zu einem Lehrgang, der den Ablauf des Unterrichts fest vorzeichnet, geben sie ein vielfältiges Stoffangebot, aus dem der Lehrer zielbewusst auswählt. Die einzelnen Teilbereiche sprachlichen Lernens werden von Buch zu Buch wieder aufgenommen. Das ermöglicht einen Lernvorgang, in dem fortschreitend vertieft, erweitert, differenziert wird.

Die Lehrerausgaben sind eigentliche Handbücher. Im allgemeinen Teil geben sie die theoretischen Grundlagen, der spezielle Teil bezieht sich unmittelbar auf die einzelnen Abschnitte des Schülerbuches und bietet didaktisch-methodische Hilfen zu jedem Thema. Seit 1972 sind vom SCHWEIZER SPRACHBUCH die Bücher für das 2.-6. Schuljahr erschienen. Der Doppelband für das 7. und 8. Schuljahr wird im Mai 1978 ausgeliefert, Band 9 ein Jahr später. Die Sprachbücher der Sekundarstufe I sind so angelegt, dass sie in allen Schultypen, also an der Volksoberstufe, an Bezirks-, Real- und Sekundarschulen sowie in der Unterstufe des Gymnasiums verwendet werden können.

Eine Informationsschrift «Spracherziehung mit dem SCHWEIZER SPRACHBUCH» ist kostenlos bei SABE erhältlich.

Verlagsinstitut für  
Lehrmittel

Bellerivestrasse 3, 8008 Zürich, Telefon 01 3235 20

**sabe**

AZ 6300 Zug

Herrn  
W. Abächerli-Steueler  
Lehrer

6074 G i s w i l  
-----

**Kanton Thurgau**

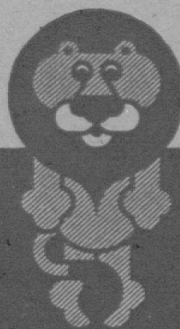

## **Schulpsychologischer Dienst**

Wir suchen in unser Team einen

### **Schulpsychologen oder eine Schulpsychologin**

Die Tätigkeit besteht in der Abklärung von Lern- und Verhaltensstörungen bei Kindern im schulpflichtigen Alter, in der Begutachtung der einer Sonderschulung zuzuführenden Schüler, in der erzieherischen Beratung von Eltern und Lehrern, in Schulreifeuntersuchungen, in der Erstellung von psychologischen Gutachten zuhanden von Schulbehörden und der Mitarbeit in der Sonderschullehrerausbildung.

Voraussetzungen für diese Tätigkeit sind: Abgeschlossenes Hochschulstudium mit Schwergewicht in Psychologie, ausreichende heilpädagogische Praxis und Unterrichtserfahrung, Fähigkeit zu selbständiger psychologischer Arbeit und zur Mitarbeit in einem Team.

Zeitgemässe Besoldung nach kantonaler Besoldungsverordnung, Stellenantritt sofort oder nach Vereinbarung.

Interessenten sind gebeten, ihre Bewerbung unter Beilage eines handgeschriebenen Lebenslaufes, der Ausweise über die Studien und die bisherige praktische Tätigkeit dem Erziehungsdepartement des Kantons Thurgau (Vermerk: Stellenbewerbung), 8500 Frauenfeld, einzureichen.

Nähere Auskunft erteilt der Leiter des Schulpsychologischen Dienstes des Kantons Thurgau (Dr. P. Bosshard), Telefon 054 - 7 91 11.

Frauenfeld, den 11. Oktober 1977

**Die interessante Stelle für Sie !**

**Analyse und  
Beurteilung von  
Unterricht**

Nr. 1 aus der Schriftenreihe der «schweizer schule»  
Erhältlich bei der Administration (Stückpreis Fr. 5.—)

**Kalt-Zehnder-Druck, 6301 Zug**

Grienbachstrasse 11  
Tel. 042-31 66 66