

Objektyp: **Advertising**

Zeitschrift: **Schweizer Schule**

Band (Jahr): **66 (1979)**

Heft 16

PDF erstellt am: **16.07.2024**

Nutzungsbedingungen

Die ETH-Bibliothek ist Anbieterin der digitalisierten Zeitschriften. Sie besitzt keine Urheberrechte an den Inhalten der Zeitschriften. Die Rechte liegen in der Regel bei den Herausgebern. Die auf der Plattform e-periodica veröffentlichten Dokumente stehen für nicht-kommerzielle Zwecke in Lehre und Forschung sowie für die private Nutzung frei zur Verfügung. Einzelne Dateien oder Ausdrucke aus diesem Angebot können zusammen mit diesen Nutzungsbedingungen und den korrekten Herkunftsbezeichnungen weitergegeben werden. Das Veröffentlichen von Bildern in Print- und Online-Publikationen ist nur mit vorheriger Genehmigung der Rechteinhaber erlaubt. Die systematische Speicherung von Teilen des elektronischen Angebots auf anderen Servern bedarf ebenfalls des schriftlichen Einverständnisses der Rechteinhaber.

Haftungsausschluss

Alle Angaben erfolgen ohne Gewähr für Vollständigkeit oder Richtigkeit. Es wird keine Haftung übernommen für Schäden durch die Verwendung von Informationen aus diesem Online-Angebot oder durch das Fehlen von Informationen. Dies gilt auch für Inhalte Dritter, die über dieses Angebot zugänglich sind.

ZESAR

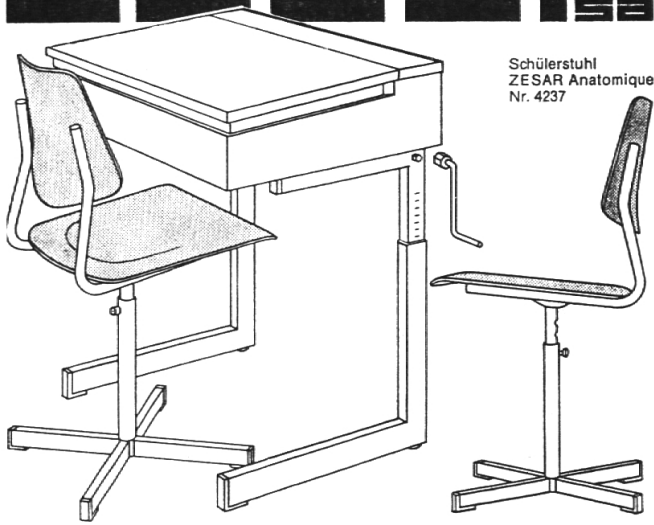

Schülerstuhl
ZESAR Anatomique
Nr. 4237

Ein Begriff
für
Schulmobiliar



ZESAR AG 2501 Biel, Postfach 25, Tel. 032 25 25 94



Turn-, Sport- und
Spielgeräte-Fabrik

Alder & Eisenhut AG
seit 1891

8700 Küsnacht ZH
9642 Ebnat-Kappel SG

☎ 01 910 56 53
☎ 074 3 24 24

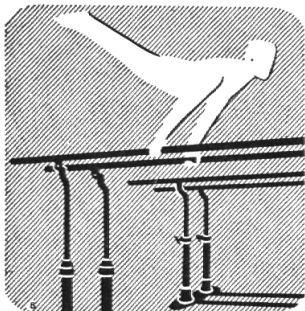

Unser Name bürgt
für Qualität und
Fortschritt im Turn-,
Sport- und Spielgeräte-
bau.

Direkter Verkauf
ab Fabrik an Schulen,
Vereine, Behörde
und Private.



Zuger Schulwand- tafeln

seit

Absolut glanzfreie Schreibflä-
chen aus Emailstahl. 15 Jahre
Garantie. Projektionswände in
verschiedenen Ausführungen.

1914

Verlangen Sie unsere
Dokumentation.

EUGEN KNOBEL ZUG
Chamerstrasse 115 Tel. 042/21 22 38

LUREM

ein Spitzenprodukt der Peu-
geot-Werke

Universalhobelmaschinen

in allen Hobelbreiten zu kon-
kurrenzlosen Preisen,
komplett mit Motor.

Verlangen Sie genaue Informa-
tionen.

Besuchen Sie unsere Ausstel-
lung,
täglich, auch Samstag vormit-
tag geöffnet.

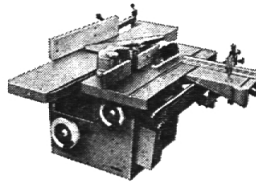

Generalvertretungen

**Maschinen-Center
Strausak AG**
2554 Meinisberg/Biel
Tel. 032 - 87 22 23

HAWE

**SELBSTKLEBEFOLIEN
BIBLIOTHEKSMATERIAL**

HAWE Hugentobler + Vogel
Mezenerweg 9, 3000 Bern 22,
Telefon 031 42 04 43

Berücksichtigen
Sie bitte unsere
Inserenten





Die Schule unterwegs ...

Ferienheim Moos Unterägeri

Ideale Unterkunft für J+S-Lager und Schulen.
Mit oder ohne Pensionsverpflegung.
Beste Referenzen. Neuer Skilift.

Anmeldung und Auskunft:

Albert Iten, Molkerei
6314 Unterägeri ZG, Telefon 042 - 72 13 71

Ferienheim im Falli-Höllli, Plasselb FR

Sensebezirk, 1150 m ü. M.

Reservieren Sie jetzt unser neues Ferienheim für die Durchführung des Klassenlagers.

Grosse Räumlichkeiten, zweckmässig eingerichtet. 154 Schlafplätze, komfortable Küche, Aufenthalts- und Essräume, Duschen, Telefon.

Ruhige Lage, ideal für die Durchführung von Sommer- und Winterlagern.

Bezugsbereit ab **sofort**.

Für Besichtigungen und Dokumentationen wende man sich an

Raemy Anton, Oberdorf, 1711 Plasselb
Telefon P 037 - 39 10 57 oder G 037 - 39 13 53.



HOTEL TETE-DE-RAN

Zwischen Neuchâtel und La Chaux-de-Fonds am Südhang der Jurahöhen auf 1350 m herrlich gelegen.

Im Sommer idealer Ausgangspunkt für Wanderungen und im Winter das grosse Langlaufzentrum mit über 140 km präparierten Pisten!

Ganzes Jahr offen Téléphone 038 - 53 33 23

In unsern Schlafsälen

Räume für 10, 15, 20 und 105 Betten - Warmwasser, Duschen
Halbpension Fr. 22.50 pro Person
Schlafstätte und Frühstück Fr. 10.- pro Person

La Perle du Haut-Jura neuchâtelois

Jugendherberge Grächen (Wallis)

Neubau, Zimmer mit 6 Betten und 3 Leiterzimmer mit je 2 Betten. Duschen, Zentralheizung, Kalt- und Warmwasser, grosser Aufenthaltsraum, Spielwiese neben dem Haus. Total 62 Plätze. Eignet sich sehr gut für Jugend- und Sportwochen.

Auskunft: SJH Rosy, 3925 Grächen
Telefon 028 - 56 17 14

Seelisberg

das ideale Ziel für Ihre Schulreise, der Ort mit ausgedehnten und gepflegten Wanderwegen, Seelisberg-Rütli, Seelisberg-Bauen, Seelisberg-Beckenried. Schwimmen, Rudern im Strandbad, Seelisbergsee. Vitaparcour, 8 Hotels und Restaurants für Ihre Verpflegung. Bergbahn Treib-Seelisberg, mit Anschluss an alle Schifffskurse. Auskunft und Prospekte beim Verkehrsbüro, 6446 Seelisberg, Telefon 043 - 31 15 63.



1950 m ü. M.

auf Sonnenbalkon mit Seen, Wäldern, Wanderwegen im Tourenzentrum des Aletschgebietes nach Aletschwald und Eggishorn.

NEU: 2,3 km lange, technisch bestausgerüstete

GONDELBAHN

ab Bettmeralp (1980 m) nach Bettmerhorn (2700 m) mit grandiosem Alpen- und Gletscherpanorama.

Wanderungen ab Bergstation Gondelbahn

nach Bettmerhorngipfel 30 Minuten
nach Märjelensee 2 Stunden
nach Konkordia 5 Stunden
nach Märjelensee und zurück über Kühboden-Bettmeralp 5 Stunden;
nach Bettmergrat-Aletschwald-Riederfurka-Rieder- und Bettmeralp 4 Stunden.

Zufahrt ab Talstation BETTEN FO mit Grossluftseilbahn nach Bettmeralp in 8 Minuten.

Weitere Auskunft:

Direktion LBB, 3981 Betten, Telefon 028 - 27 12 81
Verkehrsbüro, 3981 Bettmeralp, Tel. 028 - 27 12 91

Jugendherberge – Flumserberg

Ideales Gebäude für Skilager, Sommerferien und Landschulwochen. Gut eingerichtete Küche für Selbstkocher. Auf Wunsch Vollpension. 60 Betten in 9 Schlafräumen auf 3 Etagen mit Leiterzimmer. Kalt- und Warmwasser. Dusche und Zentralheizung. 3 Aufenthaltsräume, 1 Spielraum.

Noch frei vom 18. Aug.–2. Sept., 15.–30. Sept., 13.–27. Okt. und vom 2.–13. Januar 1980.

Auskunft erteilt: Fam. F. Beeler, SJH Flumserberg, Telefon 085 - 3 10 47.

Skilager ud Skiweekends **Davos**

Skihaus Alberti, Davos Platz

100 Betten, 2 Aufenthaltsräume. Auch für kleinere Gruppen geeignet, da 2 Hausteile 35 und 65 Betten. Das Skihaus liegt direkt bei den Jakobshorn-Bergbahnen, und es wird auch für **Selbstkocher-Gruppen** abgegeben.

Unterlagen, Auskunft und Reservationen:

**Ferien-Service, Limmatstrasse 317,
8005 Zürich, Telefon 01 - 42 71 51**

Klassenlager – Wanderlager – Schulverlegungen – Arbeitswochen – Seminare – Skilager usw.

Ferienzentrum Eichlitten

Gamsenberg (Nähe Wildhaus)

Ganzjahresbetrieb, Haupthaus 60 Betten, Chalet 40 Betten (Chalet auch für **Selbstkocher**).

Eigene Spielplätze, Schwimmbad (Sommer), kompl. eingerichtet, Schulräume, Aufenthaltsräume, einmalig schöne Lage.

Unterlagen, Auskünfte und Reservationen:

**Ferien-Service, Limmatstrasse 317,
8005 Zürich, Telefon 01 - 42 71 51**



Ringordner aus BOLCOLOR

Das Bessere
preiswert!



gelb
rot
blau
schwarz
braun
grün
grau
orange
chamois

beidseitig farbig
kunstharzbeschichtet,
abwaschbar, griffsauber,
kratztst, lichtecht!
Mechanik 25 mm ø

-  Ring im Rücken
-  Ring im Hinterdeckel
-  Combibügel im Hinterdeckel

	20	50	100	250	500	1000
325 801 A4, 255/320 mm, 2 Ringe im Rücken, mit Rückenschild und Griffloch	1.80	1.70	1.55	1.45	1.35	1.27
325 802 wie 325 801; Ringe im Hinterdeckel						
325 806 Stab Quart, 210/240 mm, 2 Ringe im Rücken, mit Rückenschild ohne Griffloch	1.65	1.55	1.40	1.30	1.20	1.10
248 225 A4, 255/320 mm, 2 Combibügel ohne Rückenschild, ohne Griffloch	1.85	1.75	1.60	1.50	1.40	1.32

Dazu liefern wir günstig Blankoregister und Einlageblätter.
Ringordner – mit Ringordnern von Bolleter.

Bolleter AG 8627 Grüningen. Fabrik für Büroartikel.
☎ 01/935 21 71.



Kolonieheim gesucht?

Warum viel Zeit und Kosten aufwenden, wenn eine einzige Anfrage 160 Heime erreicht? Eine Karte mit «wer, wann, was, wieviel» an

Kontakt, 4411 Lupsingen
(kostenlos!)

Adelboden

Ferienlager Motondo

32 Plätze, geeignet für Landschulwochen. Spezieller Preis September bis Oktober Fr. 5.– je Person.
F. Inniger, 3715 Adelboden, Telefon 033 - 73 16 52.

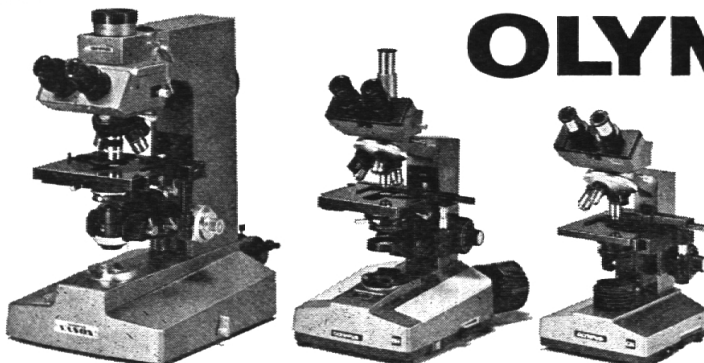

OLYMPUS

Moderne Mikroskope

Spitzenqualität
mit erstklassigem
Service
zu vernünftigen
Preisen

Prospekte, Referenzen, Beratung oder Demonstration durch die Generalvertretung:
WEIDMANN + SOHN, Abt. Präzisions-Instrumente, 8702 Zollikon, Tel. 01 65 5106

Freie Katholische Schulen

Per sofort oder nach Übereinkunft suchen wir einen

Werklehrer

der die Buben der Real- und Oberschulstufe in HOLZ und METALL unterrichtet. Es ist ein halbes bis zweidrittel Pensum zu besetzen.

Die Besoldungsansätze und Anstellungsbedingungen können beim Sekretariat erfragt werden, Telefon 01 - 28 37 60.

Interessenten wollen ihre Bewerbung mit den üblichen Unterlagen einreichen an das Sekretariat der Freien Katholischen Schulen, Sumatrastrasse 31, 8006 Zürich.

Röm.-kath. Kirchgemeinde Lostorf

Durch die Demission unseres langjährigen Chor-dirigenten ist die Stelle eines

Dirigenten für den Kirchenchor Lostorf

vakant geworden.

Wir bieten nebst guter Entlohnung (pro 1979 Fr. 2689.-) ein sehr angenehmes Arbeitsverhältnis, wobei in der Regel einmal pro Monat am Sonntag gesungen wird. – Rund 40 Frauen und Männer des Chores würden sich freuen, wenn sie möglichst bald wieder einen neuen Dirigenten erhielten.

Anmeldungen sind zu richten an:
Kirchgemeindepräsident Werner Sulzer
Hofmattstrasse 384, 4654 Lostorf
Telefon 062 - 48 13 08



Kanton Obwalden

Wir suchen zur Besetzung des kantonalen Schulpsychologischen Dienstes eine(n) vollamtliche(n)

Schulpsychologin

oder

Schulpsychologen

Tätigkeitsbereich: Abklärung von Lern- und Verhaltensstörungen bei Kindern und Jugendlichen, Sonderschulabklärungen, Schulreife-Untersuchungen, Beratung von Eltern, Schülern und Lehrkräften.

Anforderung: Abgeschlossenes Hochschulstudium in Psychologie, soziales Interesse, wenn möglich heilpädagogische Erfahrung, Sinn für Teamarbeit.

Besoldung: Gemäss Beamtenordnung

Eintritt: 15. Oktober 1979

Bewerbungen sind bis zum 1. September 1979 zu richten an:

Erziehungsdirektion Obwalden
Herrn Alfred von Ah, Erziehungsdirektor
6060 Sarnen

