

Objektyp: **Advertising**

Zeitschrift: **Bulletin des Schweizerischen Elektrotechnischen Vereins :
gemeinsames Publikationsorgan des Schweizerischen
Elektrotechnischen Vereins (SEV) und des Verbandes
Schweizerischer Elektrizitätswerke (VSE)**

Band (Jahr): **53 (1962)**

Heft 11

PDF erstellt am: **13.09.2024**

Nutzungsbedingungen

Die ETH-Bibliothek ist Anbieterin der digitalisierten Zeitschriften. Sie besitzt keine Urheberrechte an den Inhalten der Zeitschriften. Die Rechte liegen in der Regel bei den Herausgebern. Die auf der Plattform e-periodica veröffentlichten Dokumente stehen für nicht-kommerzielle Zwecke in Lehre und Forschung sowie für die private Nutzung frei zur Verfügung. Einzelne Dateien oder Ausdrucke aus diesem Angebot können zusammen mit diesen Nutzungsbedingungen und den korrekten Herkunftsbezeichnungen weitergegeben werden. Das Veröffentlichen von Bildern in Print- und Online-Publikationen ist nur mit vorheriger Genehmigung der Rechteinhaber erlaubt. Die systematische Speicherung von Teilen des elektronischen Angebots auf anderen Servern bedarf ebenfalls des schriftlichen Einverständnisses der Rechteinhaber.

Haftungsausschluss

Alle Angaben erfolgen ohne Gewähr für Vollständigkeit oder Richtigkeit. Es wird keine Haftung übernommen für Schäden durch die Verwendung von Informationen aus diesem Online-Angebot oder durch das Fehlen von Informationen. Dies gilt auch für Inhalte Dritter, die über dieses Angebot zugänglich sind.

Wählen auch Sie Schaltschütze Typ SBR

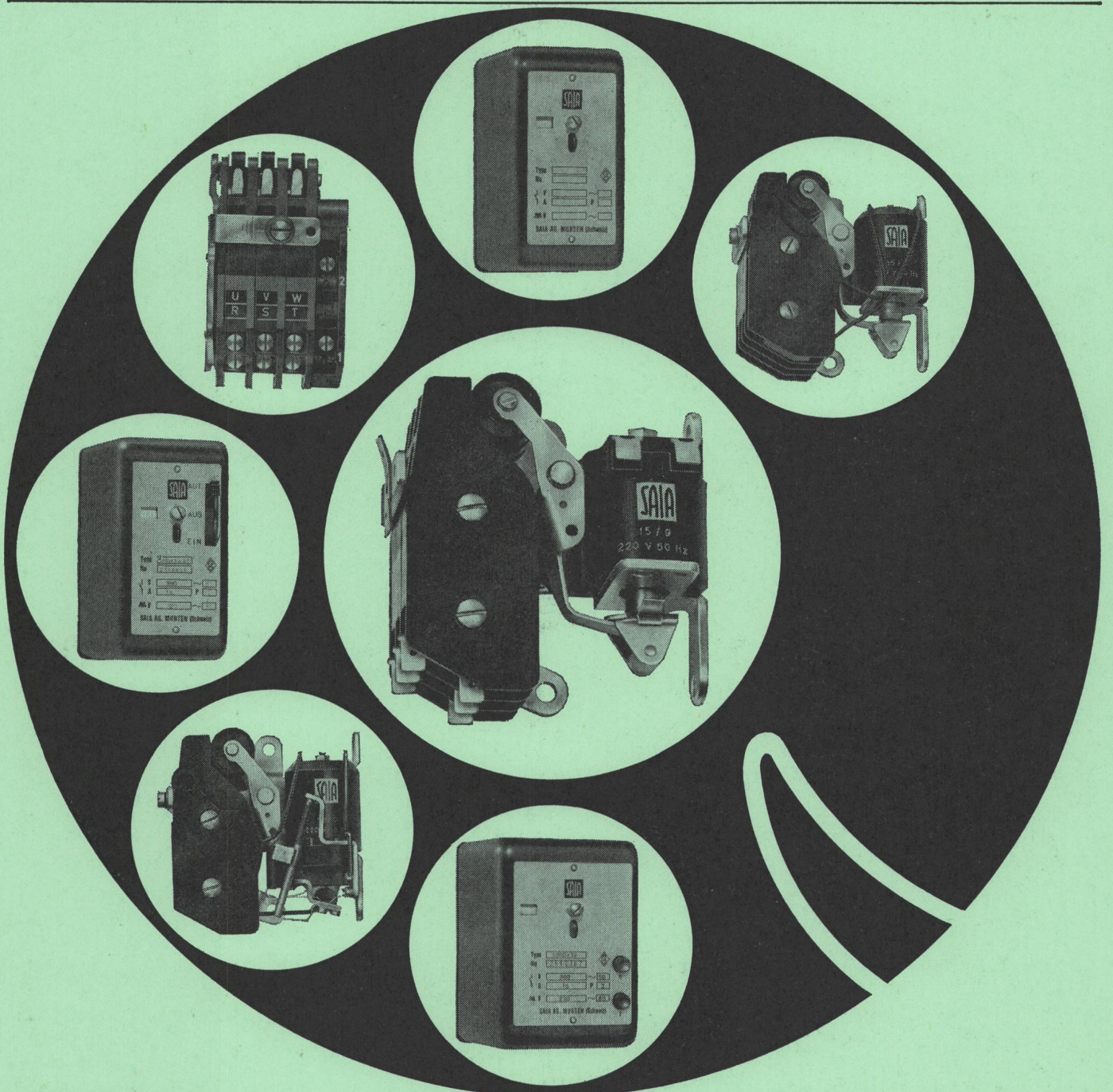

SAIA

Saia AG Murten
Fabrik elektrischer Apparate
Tel. 037 - 7 27 75

brummfrei
minimales Prellen
kleine Leistungsaufnahme
hohe Schaltzahl

Neu

stossspannungssichere Spule bis 8 kV
Befestigungslaschen für Flach- und Hochkantmontage
Schraubklemmen oder Steckanschlüsse
sämtliche Anschlüsse gleichseitig
leichter, kleinere Abmessungen

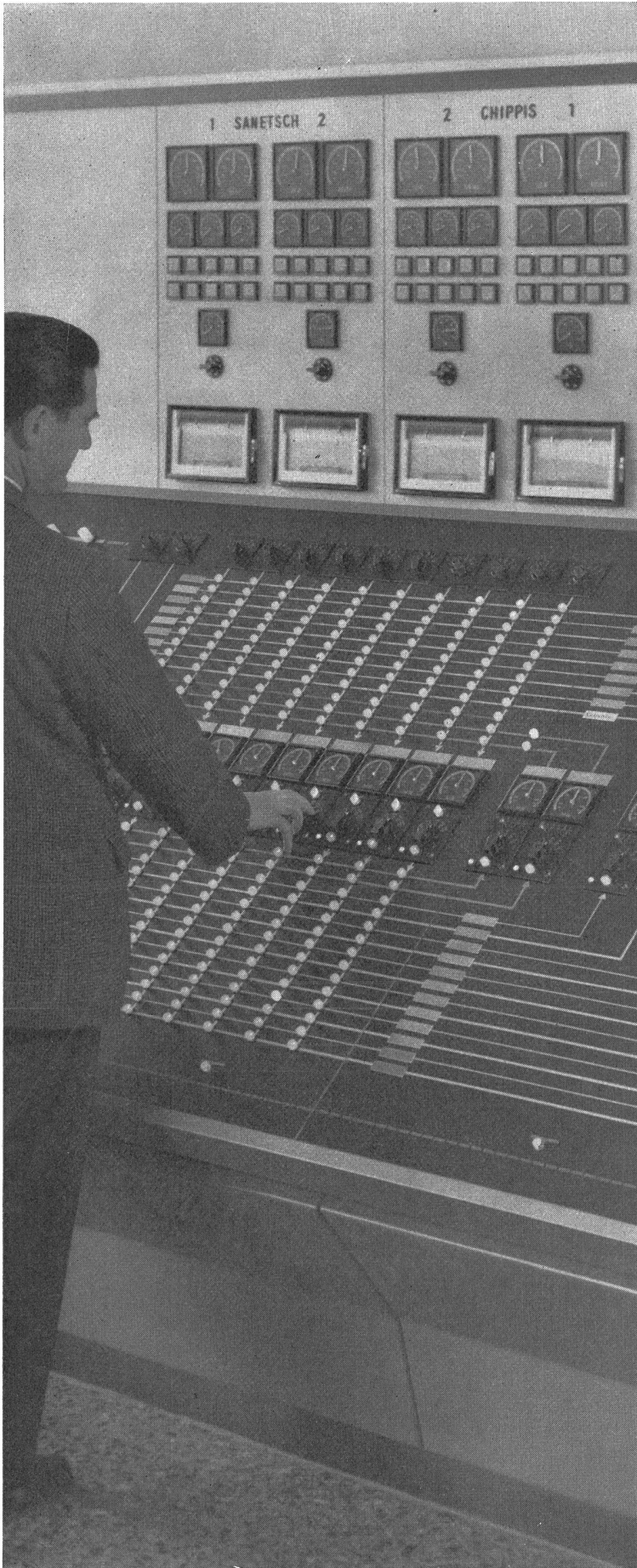

Wir planen und liefern
Mess- und
Summierungseinrichtungen
für Kraftwerke und
Unterstationen nach
modernsten Prinzipien
unter Verwendung
bewährter, wartungsfreier
Geräte und Bauteile

Camille Bauer AG, Basel, Dornacherstrasse 18, Telefon (061) 34 24 40, Telex 62 159

camille bauer

EOS Poste de couplage de Chamoson

Von der General Electric
stammten die ersten
«Controlled Rectifiers»;
General Electric hat
deshalb die grösste Fabri-
kationserfahrung. Zur
Vermeidung thermischer
Ermüdung werden alle
G E «Silicon Controlled
Rectifiers» hartgelötet.

Typen für 1,1 - 1,6 - 4,7 - 10 -
16 - 50 und 150 Amp.
Spannungen PIV von
25-400 Volt (teilweise bis
500 V). Lieferbar ab Lager
New York, zum Teil ab Lager
Zürich!

Generalvertretung und Kundendienst: Novelectric AG Zürich, Abt. Industr. Elektrotechnik,
Claridenstrasse 25, Telephon (051) 25 58 90.

GENERAL  ELECTRIC



Feller

85313 c

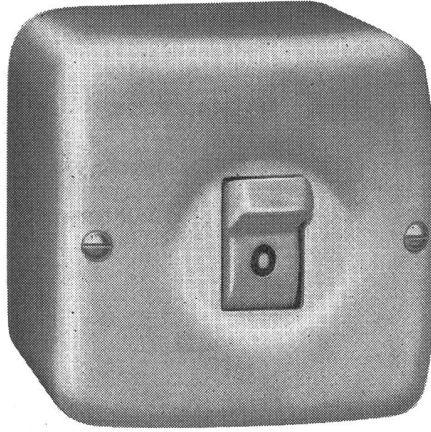

86313 AG

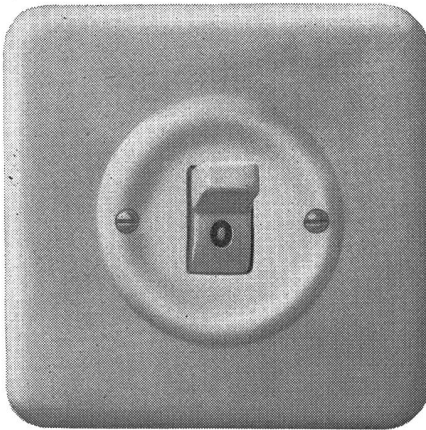

79312 Pmi

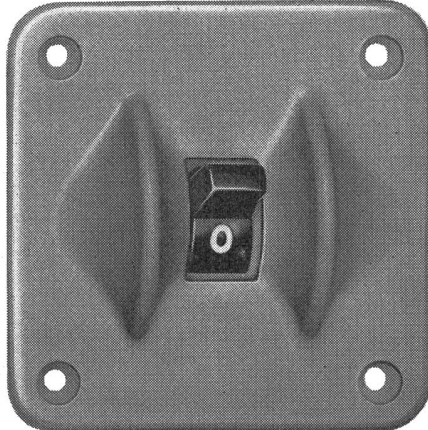

79312/13 EMA



Kippschalter mit Silber-
kontakten
2 und 3 polig
15 A 380 V
10 A 500 V

Adolf Feller AG Horgen

Neuheit! AGRO-Universal-Kabelmuffe

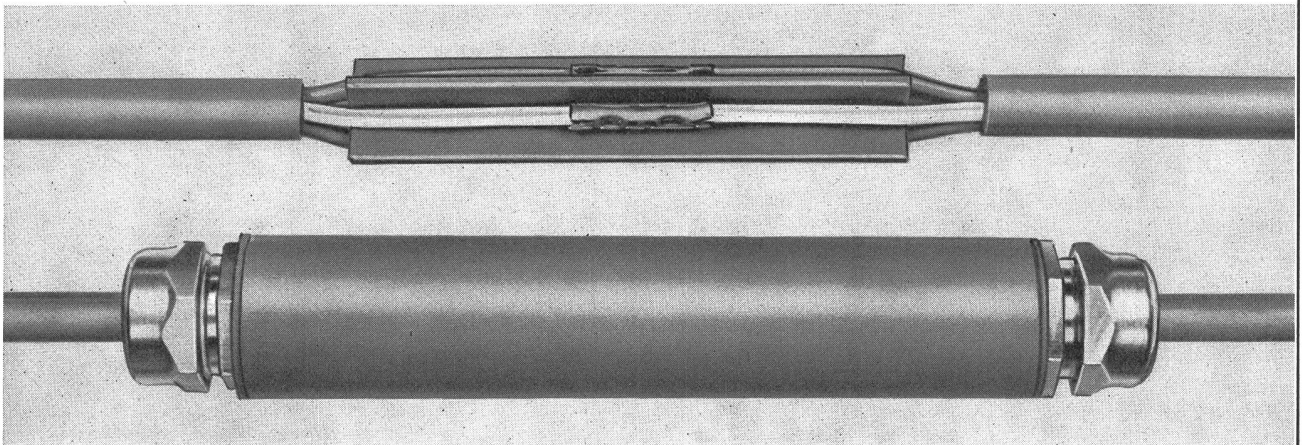

- Für Kabel von 1 mm—4 x 6 mm²
- Ideal für Kabelkanäle, Kabelschächte usw.
- Nach der Montage sofort betriebsbereit
- Absolut wasserdicht, braucht nicht ausgegossen zu werden

AGRO AG Elektrotechnische Fabrik Hunzenschwil AG 064 / 3 43 68

Die H-Serie

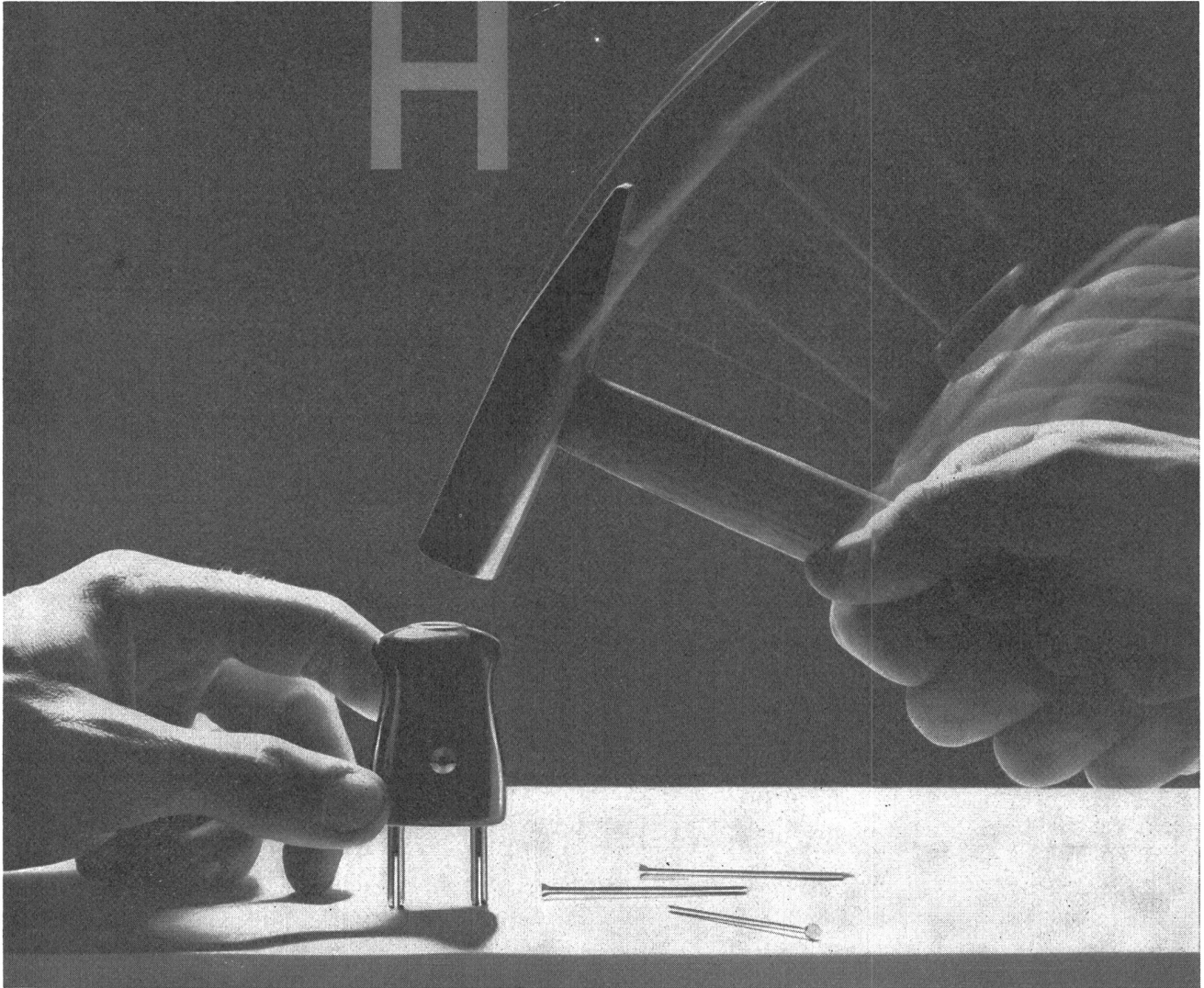

Auf Bauplätzen, in Garagen, Werkstätten, Ateliers usw. ist die Gefahr des Zerbrechens von Steckkontakten infolge Fallenlassens oder Zertretens gross. Um diesen Nachteil der herkömmlichen Stecker und Kupplungen zu eliminieren, stellen wir ab sofort einen Teil der gebräuchlichsten Typen aus einem besonders hochschlagfesten Material her. Die Prüfergebnisse ergaben, dass die H-Serie höchster mechanischer Beanspruchung und robustester Behandlung widersteht.

Hier die vorläufigen hochschlagfesten Modelle:

H 1063 KX	H 9063 KX
H 1063 X	H 9063 X
H 10063	H 90063
H 1103 KX		
H 1103 X	H 9103 X
H 1104	H 9104
H 312	H 3102

Mit einem Zuschlag von 30 % bei Ihrem Elektriker oder Grossisten erhältlich.

H = Hochschlagfest

die neue

H-Serie von



Tschudin & Heid AG.



REINACH BL Tel. (061) 82 80 22



Neuheit!

Der modernste NH-Sicherungsuntersatz, eine Neuentwicklung von GARDY



Ohne Zwischenverbindungen und Distanzstücke ist es nun möglich, die Untersätze der drei Grössen an eine durchlaufende **ungebohrte** Speiseschiene direkt anzuschliessen.



Mit einem Grundmodell ist es möglich, alle vorkommenden Montage- und Anschlussarten auszuführen.



Bedeutende Reduktion der Abmessungen und vorzügliche Raumverhältnisse zur Verlegung der Verbindungen.

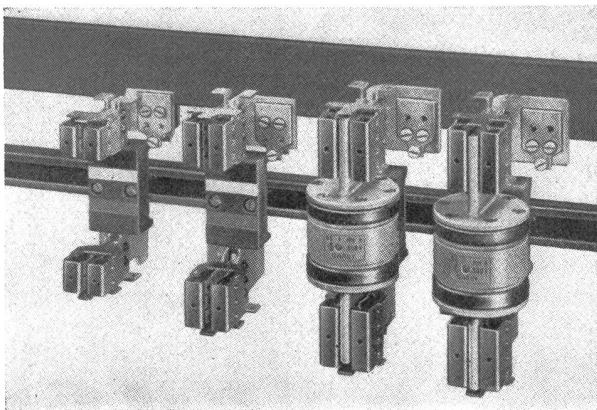

GARDY SA GENÈVE

TELEPHON 022/25 02 26

FABRIK ELEKTRISCHER APPARATE HOCH- UND NIEDERSpannung



Modell D-33

mit Einschüben

Preis:

Gerät komplett mit je zwei Einschüben,
ohne Zubehör

A	Fr. 1760.—
B	Fr. 2080.—
C	Fr. 2080.—

Labor Doppelstrahl-Oszillograph mit Einschub-Verstärkern

A	General Purpose	DC-6 MHz DC-200 kHz	100 mV/cm 10 mV/cm	TV, Radar, Computer etc..
B	Differential	DC-200 kHz	1 mV/cm	EI-Mechanik, Medizin, Biologie etc.
C	Ultra high gain	5 Hz-150 kHz	100 μ V/cm	EI-Akustik magn. Aufzeichnung

Zeitbasis:	18 geeichte Stufen, 1, 2, 5 μ s/cm . . . 100, 200, 500 ms/cm
X-Dehnung:	10fach symmetrisch, voll verschiebbar
Triggerung:	wahlweise automatisch oder selektiv
Eichspannung:	1 $V_{SS} \pm 2\%$ 50 Hz, Rechteck
KS-Rohr:	3 1/2" Flachschirm, Nachbeschleunigung 3,5 kV
Masse:	14,5x32x19,5 cm
Zubehör:	Probe 1:10, Kamerabefestigung, Lichtschacht, Polaroidfilter

Generalvertretung: Dewald AG, Zürich
Seestrasse 561 Telefon (051) 45 13 00

Druckleitungen und Speicherpumpen für Wasserkraft-Anlagen

SULZER

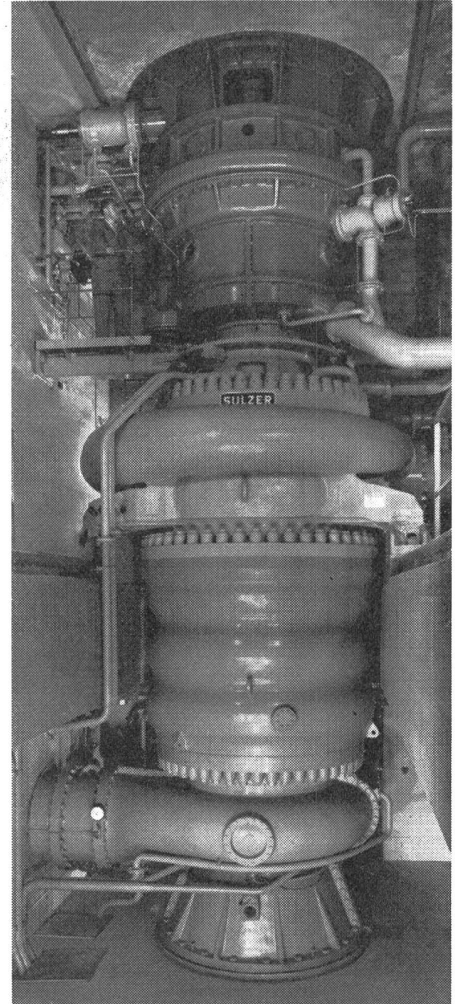

Wir bauen ferner:

**Nutzwasserpumpen für Wasserversorgung von
Zentralen und ganzen Baustellen
Kühlwasserpumpen für Transformatoren und
Generatoren**

Wir befassen uns:

**mit der Herstellung und Montage vollständiger
Druckleitungsanlagen:
Stollenleitungen
Verteilleitungen
Abzweigrohre mit Verstärkungskragen System Sulzer
Druckschachtpanzerungen
Wasserschlossauskleidungen usw.**

**Gebrüder Sulzer
Aktiengesellschaft
Winterthur, Schweiz**



Spot-Scheinwerfer No. 12 802

Für die Beleuchtung
von Uhren, Eingängen etc.
verwenden Sie unseren
Spot-Reflektor aus Kupfer

Karl Gysin & Co. AG Basel 4

Fabrik technischer Leuchten
Lichttechnisches Beratungsbüro

Lothringerstrasse 30 Tel. (061) 43 01 20

Umschalten auf Schurter-Schalter

Mit SEV-Qualitätszeichen



heisst es jetzt für Sie, sofern Sie mit der
Zeit gehen wollen. Unsere neue Serie ist
von Grund auf neu konstruiert und neu
gestaltet.

Nennspannung 500 V, Nennströme von
25-300 A. Beliebige Schaltprogramme,
bis zu 12 Schaltstellungen auf 360 Grad.
Hochwertige Isoliermaterialien. Gleicher
Bohrplan für alle Typen, gute Anschluss-
möglichkeit. Einheitliche Frontplatten-
grösse für alle Typen. Über 2 Millionen
mechanische Stellungswechsel. Ver-
schiedene Nennstromstärken kombinier-
bar. Kurzfristig lieferbar: mit Türkupp-
lung, als abschliessbarer Schlüsselschal-
ter und mit wegnehmbarem Griff auf
Nullstellung.



H.SCHURTER AG

Fabrik elektrotechnischer Artikel
Luzern/Schweiz Tel. 041/31041

K



**ALBISWERK
ZÜRICH A.G.**

ALBIS-NUMMERNANZEIGER

sucht

meldet

signalisiert

geräuschlos, rasch und zuverlässig

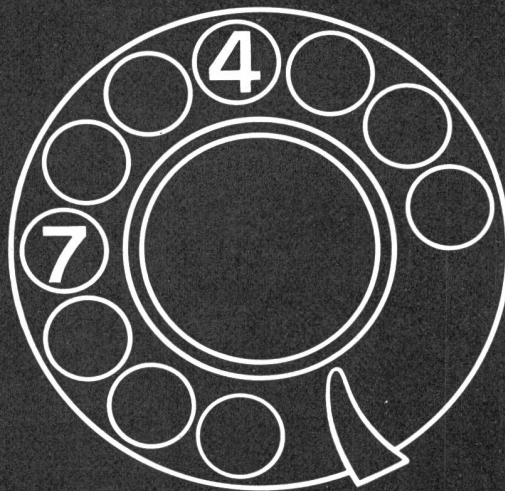

ALBISWERK ZÜRICH AG. ZÜRICH 9/47
Vertretungen in Bern, Lausanne und Zürich

MULTI-CONTACT AG BASEL

Telephon 061 - 43 55 33

Sommergasse 48

löst Ihre Steck-
Kontaktprobleme
mit Hilfe der
bewährten

und offeriert
als Neuheit

MC-Steckkontakte MC-Steckkabel

für Ströme von 25 A bis 4000 A

Schweisskabel- kupplungen und steck- bare Schweisskabel

mit selbsttätiger Snap-in-Arretierung, zum Anschluss
an Aggregat, Elektrodenhalter und Erdungs-Garnitur.



steckbarer Anschluss
mit eingebauten
MC-Buchsen 2 x 1200 A



Verlangen Sie ausführliche Unterlagen
oder den Besuch unseres Ingenieurs



Telefunken-Halbleiter Germanium-Dioden

Bewährte Typen:

- OA 150 Universaldiode
- OA 154Q Diodenquartett für
Modulatoren-schaltungen
- OA 159 Dioden für Fernsehgeräte
- OA 160
- OA 161 Hochsperrende Diode
- OA 172 Diodenpaar für Ratio-Detektoren
- OA 180 Golddrahtdiode
(kleiner Durchlasswiderstand)
- OA 186 Rechenmaschinendiode
- Neue Typen:
- OA 174 Universaldiode für mittlere
Spannungen
- OA 182 Golddrahtdiode mit kleinem
Durchlass- und grossem
Sperrwiderstand

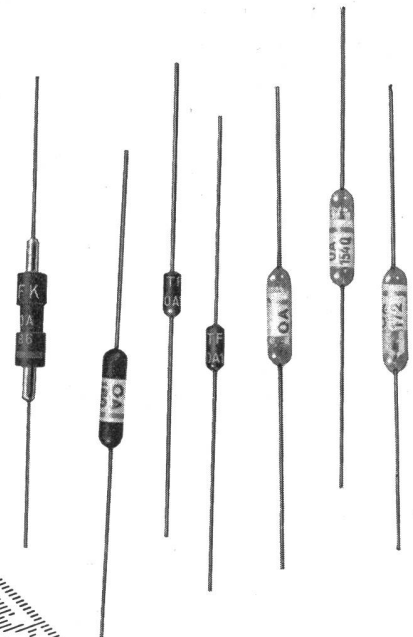

ELEKTRON AG

Zürich 27, Postfach, Telefon 051/25 59 10



Verbinder für Schaltanlagen

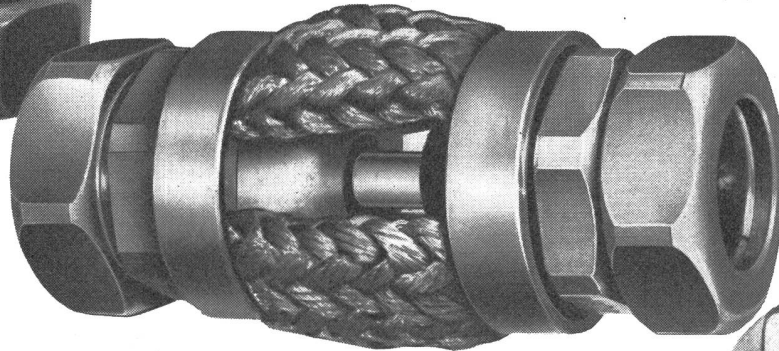

für Seil, Rohr und Bolzen unter Verwendung einer Spezial-Bronze mit 60 kg/mm² Festigkeit und einer Leitfähigkeit von 17 SE, glimmfrei bis 380 kV

Dilatations-Verbinder

mit aufgespresster Cu-Litze

- a) geführt
- b) mit Schwenkbereich für vibrationsfreien Anschluss

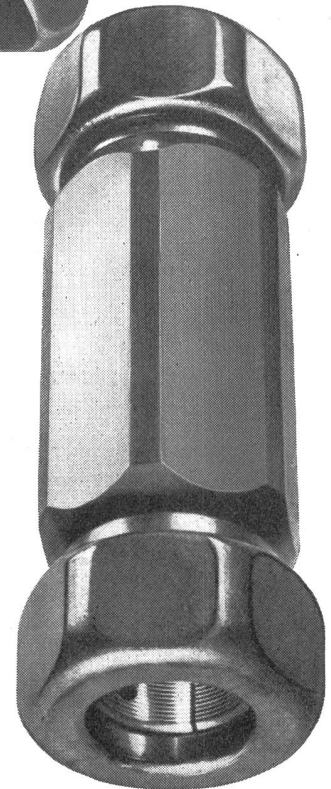

Komplette Trapeze für Pantographen-Trenner

☎ 065 / 366 75

pete



ARTHUR FLURY AG. DEITINGEN/SO
Spezialfabrik für Verbindungsmaterial elektrischer Leitungen

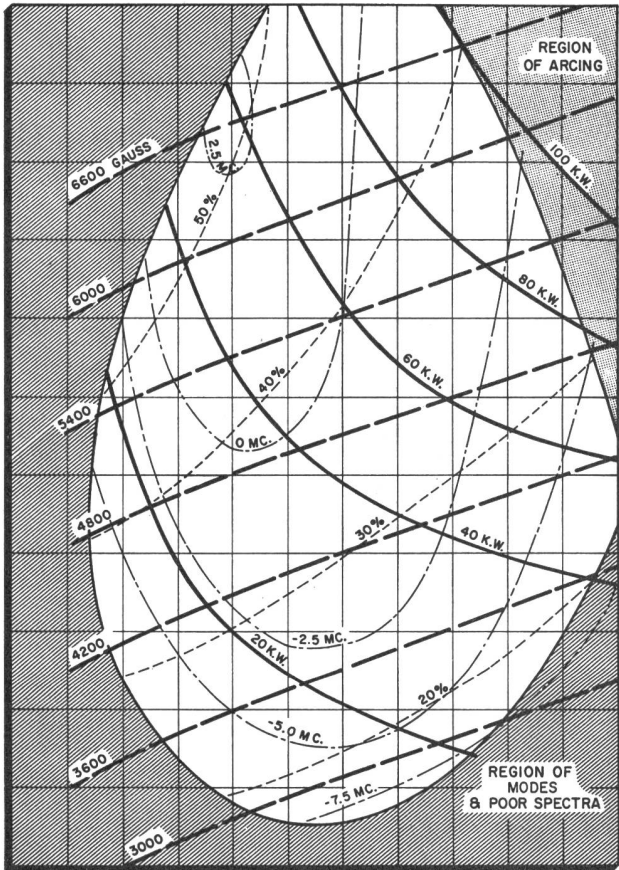

RAYTHEON

- Magnetrons
- Klystrons
- Amplitrons/Stabilotrons
- «O» Type Backward Wave Oscillators
- «M» Type Backward Wave Oscillators
- Traveling Wave Tubes
- Crossed Field Amplifiers
- Infrared Detectors
- Ferrite Devices
- Ceramics
- Power and Pulse Transformers
- Test Equipment

Sorensen-Ardag

Zürich 4

Kernstrasse 8
Tel. (051) 27 30 60

SIEMENS

ENDTASTER

Typenreihe K 244

- Zuverlässige Kontaktgabe
- Hohe Schalzhäufigkeit
- Lange Lebensdauer

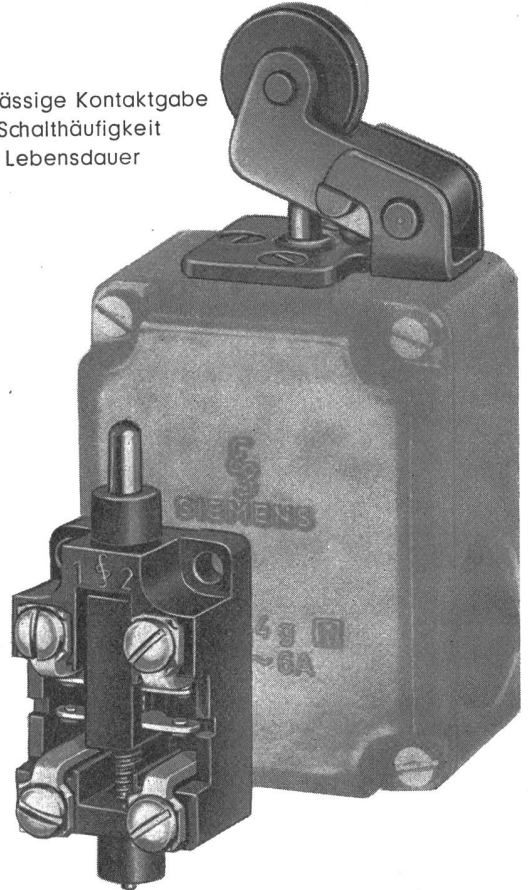

**Auf den Kontakt
kommt es an...**

Beim Siemens-Endtaster sichern massive Silberauflage auf den Schaltstücken und kräftiger Kontaktdruck unbedingt zuverlässige Kontaktgabe. Der Übergang von Schiebekontakt- auf Druckkontakt-Anordnung und die Auswahl geeigneter Werkstoffe bestimmen die hohe zulässige Schalzhäufigkeit und die lange Lebensdauer. Damit sind die Endtaster den entsprechenden Betriebswerten neuzeitlicher Luftschütze angepasst.

Verlangen Sie unseren Spezialprospekt.
Wir beraten Sie gerne und unverbindlich.

**SIEMENS
ELEKTRIZITÄT SERZEUGNISSE AG**

Zürich Bern Lausanne

Generalvertretung für die Schweiz der
SIEMENS-SCHUCKERTWERKE AKTIENGESELLSCHAFT
Berlin Erlangen



Boîtes d'extrémité haute tension

Type unifié

Hochspannungs-Endverschlüsse

Einheitstyp

COSSONAY

COSSONAY

DES CABLERIES ET TRÉFILERIES DE COSSONAY



**Kern-Stereo-Mikroskop,
das vielseitige Prüf- und Meßinstrument
für alle Industriezweige**

Aufrechtes, seitenrichtiges, stereoskopisches Bild. Großer Abstand zwischen Objektiv und Objekt. Auswechselbare Objektive mit 7-100facher Vergrößerung. Strichplatten für die Verwendung als Meßmikroskop. Verschiedene Stativ-Ausführungen. Niedriger Anschaffungspreis für die Grundausrüstung, die sich entsprechend den Bedürfnissen beliebig erweitern läßt.



Kern & Co. AG Aarau

**MAAG - Federkontakt-Stiften
bedeuten sicheren Kontakt und
störungsfreien Betrieb**

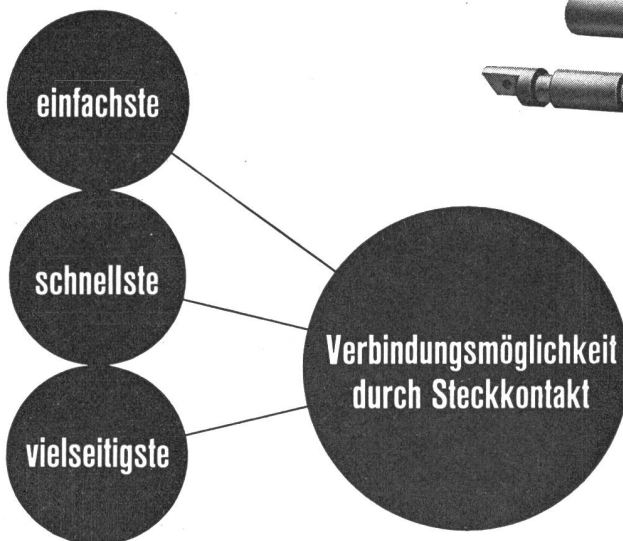
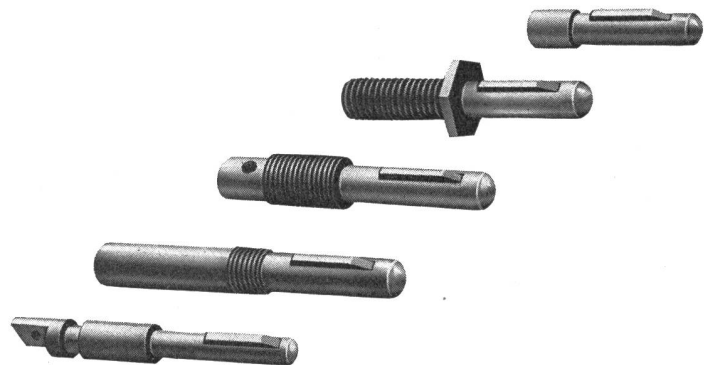

GOTTFRIED MAAG
FABRIK ELEKTR. APPARATE
ZÜRICH FRAUENFELD

Regent Beleuchtungskörper Basel



**Industrielleuchten
Strassenleuchten**

**der neue blaue Katalog,
ausführlich dokumentiert.**

**Regent Beleuchtungskörper
Dornacherstrasse 390. Basel**

Obeneinfüllung Tastenbedienung
 Tastenbedienung Obeneinfüllung
 Obeneinfüllung Tastenbe
 üllung Tastenbedienung



Der Qualitäts-Waschautomat der Verzekering Zug AG Tel. (042) 4 03 41

Unimatic



Was für ein Elektro-Rohr auch immer in Frage kommt - JANSEN produziert es!

- Stahlpanzerrohre - gut biegsam
- Isolierrohre - preisgünstig
- JANOlen - flexible Kunststoffrohre
- JANOlen-FW - flammwidrige flexible Kunststoffrohre
- JANOdur - starre Kunststoffrohre
- JROflex - flexible Isolierrohre (Metallmantel)
- JANOflex - flexible unbrennbare Rohre

JANSEN

Sämtliche JANSEN-Elektrorohre
 entsprechen den SEV-Vorschriften

Verkauf durch die Grossistenfirmen der Elektrobranche

JANSEN & Co. AG., Oberriet/SG
 Telefon (071) 7 82 44 / Telex Nr. 57159

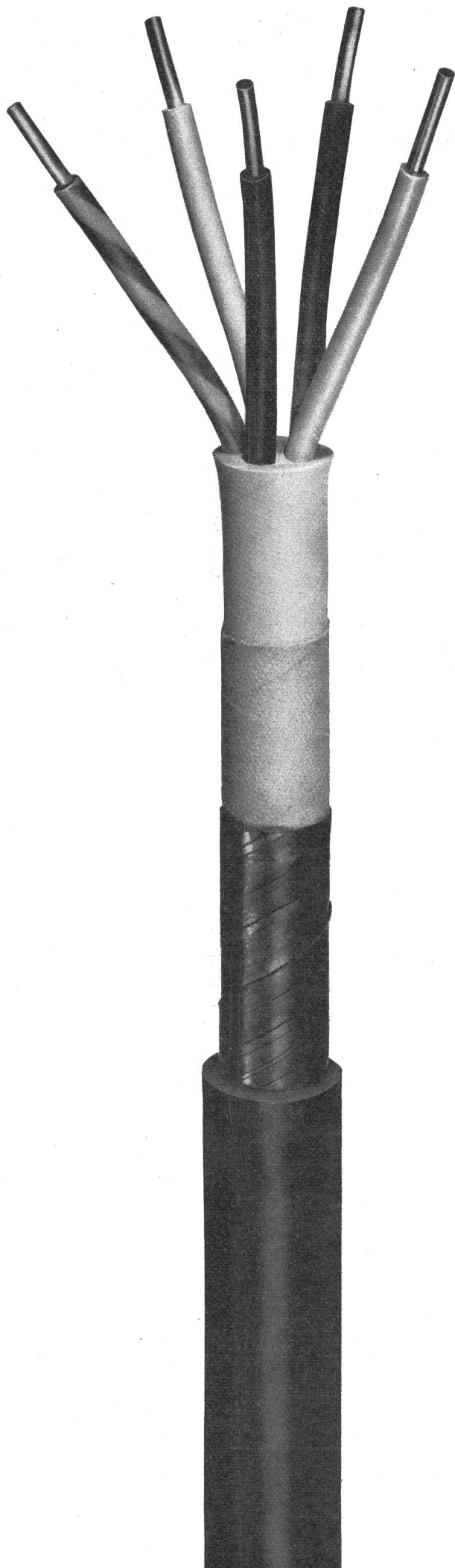

Soflex

Soflex - der Begriff für Isolationen von Leitern und
Kabeln der Schwach- und Starkstromtechnik

Soflex - Produkte weisen jene Eigenschaften auf, die Sie
von Ihren Installationen erwarten

Soflex - das weltbekannte und bewährte Erzeugnis der

ISOLA BREITENBACH

Unser Beratungsdienst steht Ihnen jederzeit zur
Verfügung

**SCHWEIZERISCHE ISOLA-WERKE
BREITENBACH / SO**
Telephon 061 / 80 14 21

Telex 62479

VENNER

«Autopoint» Zeitschalter

für die Automation

- in Laboratorien
- im Geschäft
- im Büro
- im Haushalt
- im Gastgewerbe



Bequeme Einstellung von 2 Ein- und Ausschaltzeiten während 24 Stunden.

Direkter Steckeranschluss, daher keine Installationsarbeiten.

Preisgünstig — schnell amortisiert durch Personal- und Stromersparungen.

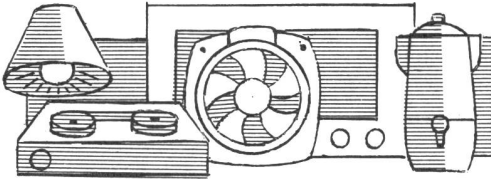

Selbsttätige, individuell befohlene Ein- und Ausschaltung

- des Radios, die angenehmste Weckart, und des Fernsehapparates
- des Heizstrahlers kurz vor der Rückkehr von der Arbeit, vom Kino, Theater usw.
- der Heizung in der Garage am Morgen: müheloser Start
- der Kaffeemaschine oder des elektrischen Kochers
- von Ventilatoren im Haushalt, Gastgewerbe und Büro
- von Apparaten in Laboratorien während der Abwesenheit der Techniker
- der Schaufensterbeleuchtung usw.

Ein Produkt der

VENNER LTD.,
NEW MALDEN/SURREY, ENGLAND

Fabrikniederlassung in der Schweiz:

VENNER AG

Burgernzielweg 16, Bern,
Telephon (031) 44 66 23.

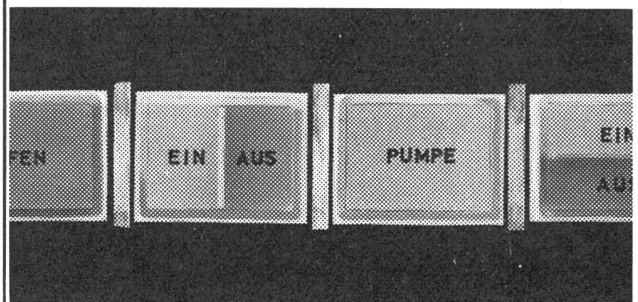
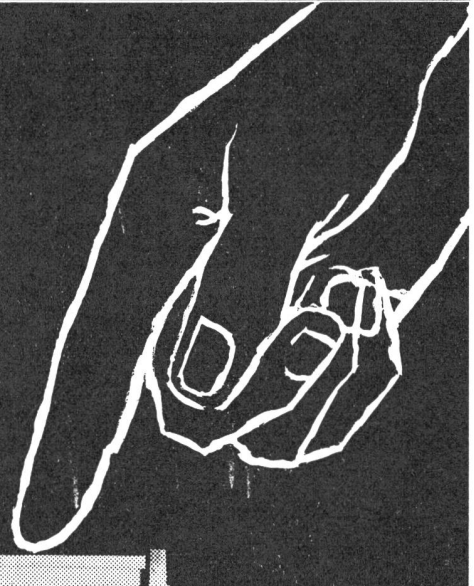

Wir zeigen Ihnen aus unserem umfangreichen Schalterprogramm:

LEUCHT-DRUCKTASTEN

«Serie 2» - Leucht-Drucktasten mit Tausenden von Kombinationsmöglichkeiten. Bis 4polige Umschalter, bis 20 A/480 V~, Silber- oder Goldkontakte, Impuls- oder Dauerkontakte, magnetische Haltung, ein- oder zweifarbige Kalotten mit brillanter Leuchtkraft, einfache, steckbare Montage. — Verlangen Sie den MICRO-Katalog Nr. 67! — Unsere Spezialisten stehen Ihnen jederzeit gerne zur Verfügung.

Honeywell

Zürich 8, Höschgasse 45, Tel. 051/34 74 40

Genève, 73, Rue de Lyon, Tél. 022/34 60 65

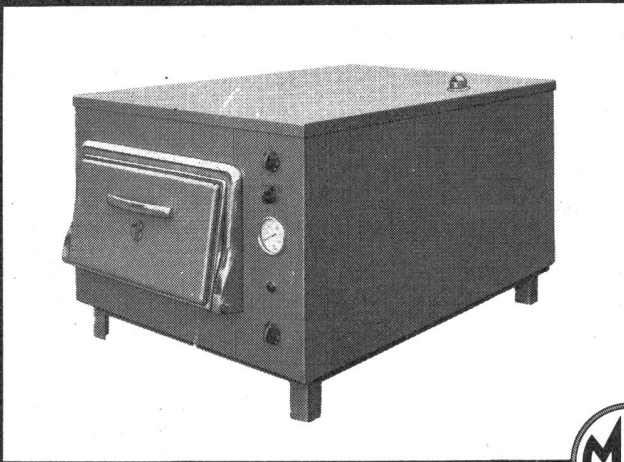

MLB-Bauern-Brotbackofen —
erleichtert die Arbeit — ist immer
betriebsbereit — ist günstig im
Preis.

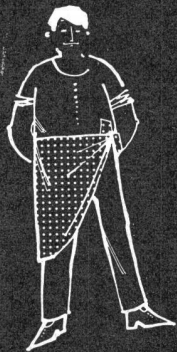

MLB-Fleischkäse-Backofen auf
Wunsch auch mit Infrarot-Grill,
Laufwerk und Bratspiess.

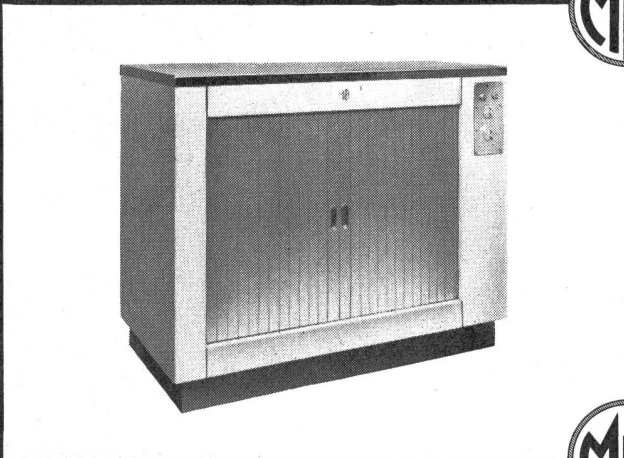
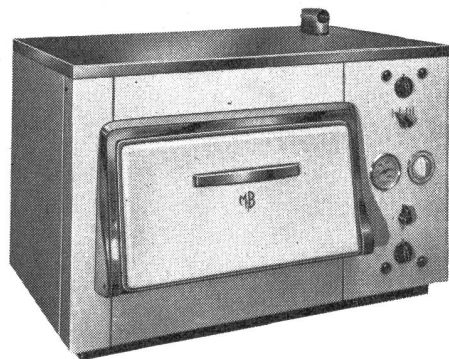

MLB-Speise- und Tellerwärmer
alleinstehend oder für Einbau
in allen Grössen mit Thermo-
staten.



Unser Fabrikationsprogramm:

Für Metzgereien:	Für Grossküchen:
Kipp-Kochkessel	Elektrischer
Fleischkäse- Backofen	Kipp-Kochkessel
Für Landwirtschaft:	Kipp-Bratpfannen
Futterkocher	Wärme-Schränke
Bauern-Brotbackofen	Gross-Rechauds
	Bains-Marie

Max Bertschinger & Co.

Lenzburg

Telefon (064) 8 27 12

Coupon

(gratis und unverbindlich)

Name _____

Strasse _____

Ort _____

Interesse für _____

SEV

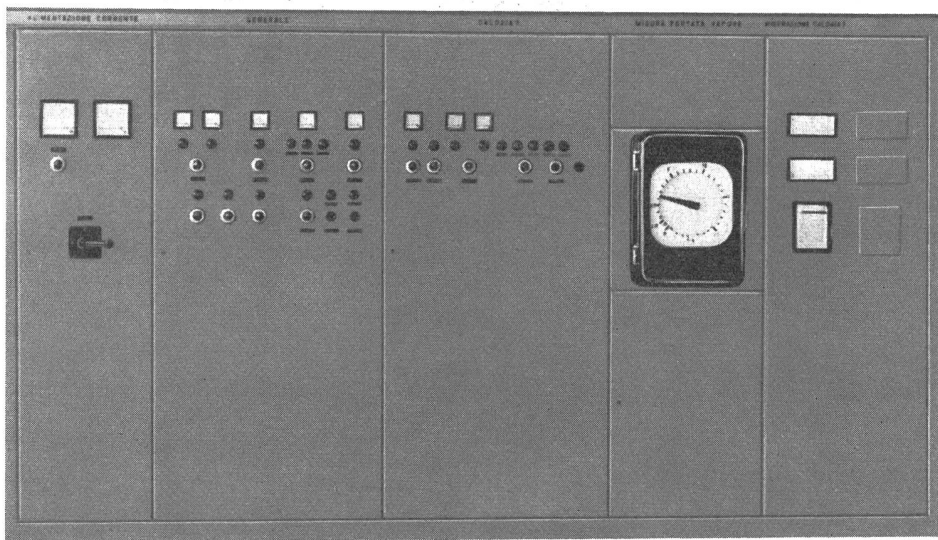

Elektrische Hauptverteilanlagen
für Geschäfts- und
Fabrikneubauten
Kleinverteiler für Wohnbauten
Elektrische Anlagen für
Elektrizitäts- und Kraftwerke

Elektrische Ausrüstungen
zu Trafostationen
Elektrische Steuerungen
für Kälte, Wärme, Lüftung
Leuchtschaltbilder
für ganze Fabrikationsvorgänge

⚡ SCHALTAG ⚡ AKTIENGESELLSCHAFT

Wallisellen
Industriestrasse 33
Telephon (051) 93 11 11

Unser Fabrikationsprogramm ...

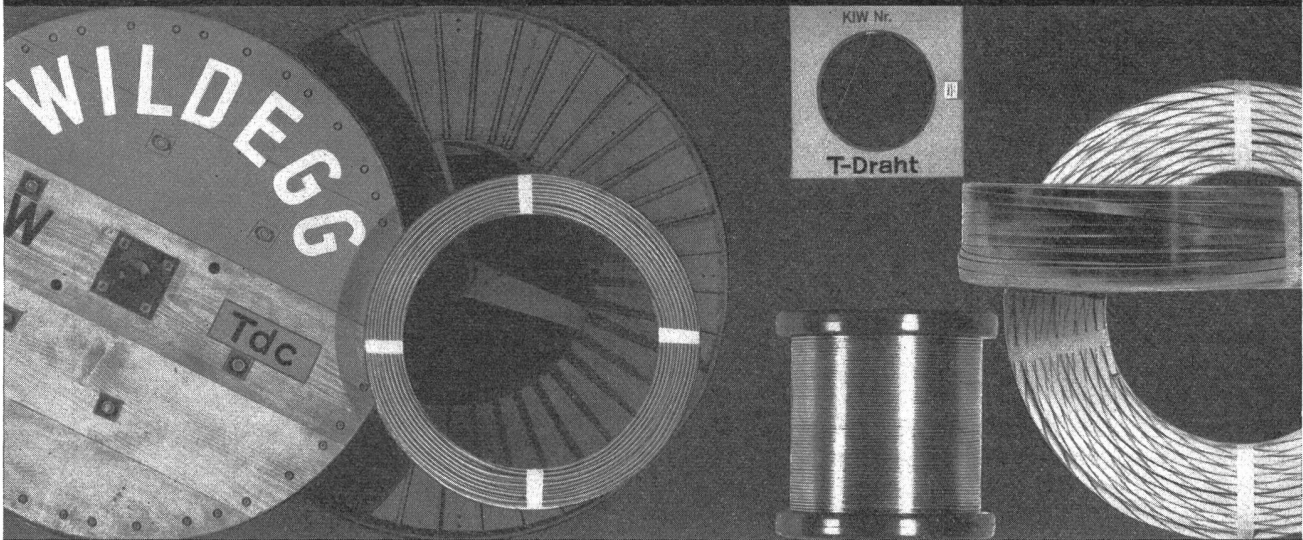

Installationsdrähte und -kabel nach SEV,
Telefonleiter mit Thermoplast-Isolation
nach PTT, Schweißkabel, Liftkabel, fle-
xible Leitungsschnüre und Kabel. Wick-
lungsdrähte, Lackdrähte nach VSM.
Blanke Kupferdrähte, Flachprofile, Litzen,
Seile und Drähte für Freileitungen

WILDEGG KUPFERDRAHT-ISOLIERWERK
AKT.-GES. WILDEGG



MESSGERÄTE

Garantie für Qualität

VDH-4-202-ZN

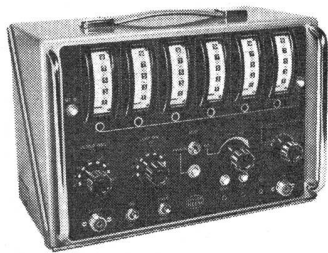

Transistorisierte Zählgeräte für die Messung von Impulsen, Frequenzen, Periodendauer und Zeitintervallen.
Frequenzen: Typ 9908-00: 1 MHz.
Typ 9907-00: 100 kHz.

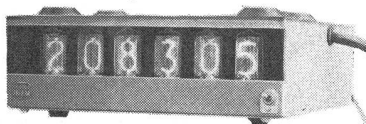

In-line-Anzeigegerät Typ 9917 für Fernablesung der Messresultate an den Zählgeräten Typen 9908-00 oder 9907-00

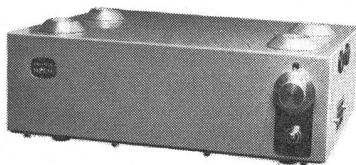

Impulsumsetzer für Drucker Typ 9916 für Anschluss an Zähler Typ 9908-00 und 9907-00

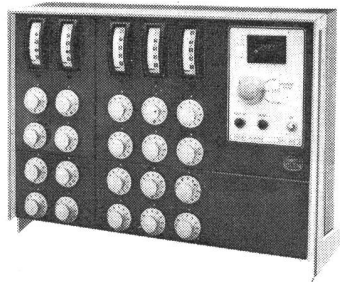

Vorwahl-Zählgerät Typ 9912 max. Zählfrequenz 10.000 Impulse/Sek. Durch Zuschaltung von Ausbaueinheiten der Typen 9913, 9914 und 9915 können Zählkapazität und Vorwahlmöglichkeit erhöht werden.



Photoelektrische Systeme

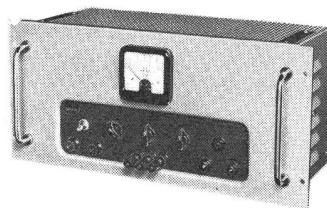

Stabilisiertes Netzgerät Typ 8619
0-350 V 0-150 mA-

Transistorisierter Stabilisator Typ 8623
1-32 V- 0-2,5 A-

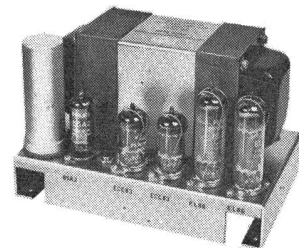

Stabilisiertes Netzgerät Typ 8630
200-250 V- 0-100 mA-

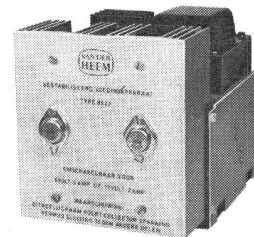

Transistorisierter Stabilisator Typ 8622
6 oder 12 V- 0-3 oder 0-2 A



Den Haag - Holland

Vertretung für die Schweiz:
INGENIEURBURO DAM ZÜRICH

Walchestr. 23
Tel. 051/288903

Die ideale Kleinteile-Lagerung

Die Lagerung von Kleinteilen in Behältern mit Sichtöffnung verkürzt die Ausgabe- und Suchzeiten. Das Lager wird übersichtlich. Die einmalige Anschaffung der Behälter macht sich durch die tägliche Zeitersparnis rasch bezahlt.

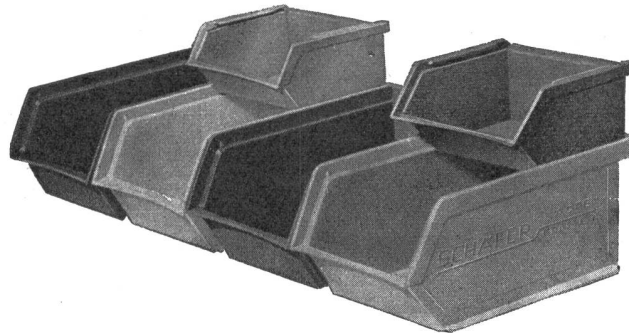

Fabrikation
und Vertrieb
rationalisierender
Lager- und
Betriebs-
einrichtungen

Emag-Lager-Sicht-Kästen in 4 Farben

	Gr. VI	Gr. V	Gr. IV	Gr. III
	85 × 95 × 45	160 × 140 × 75	230 × 140 × 130	350 × 200 × 200
Polystyrol	—,80	1,60	3,50	12,—
Hostalen	1,10	2,20	4,50	13,75

Verlangen Sie die vollständige Dokumentation ET 6.

OFA 509 Sch

emag

erismann ag

SYLVANIA

Für Millionen arbeitender Hände — besseres Licht!

Längere Lebensdauer
Höhere Lichtabgabe
Länger dauernde Leuchtkraft
Einheitliche Lichtfarben

Generalvertretung: TRACO Trading Company Ltd. Zürich 2 / Jenatschstrasse 1

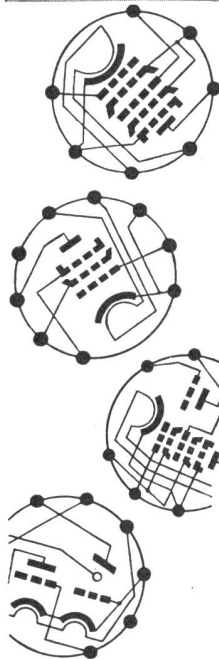
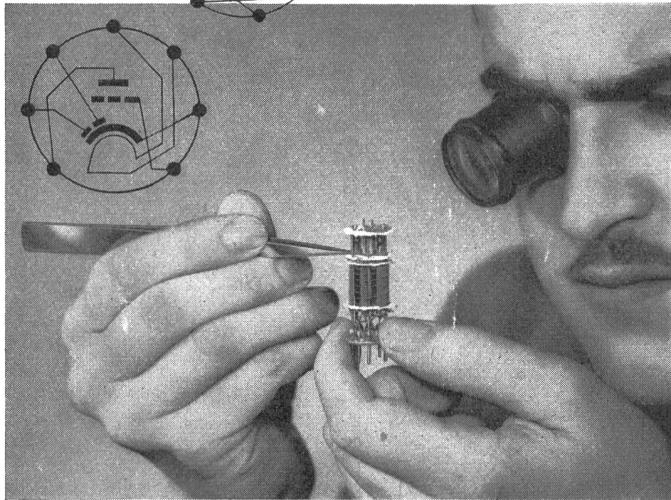
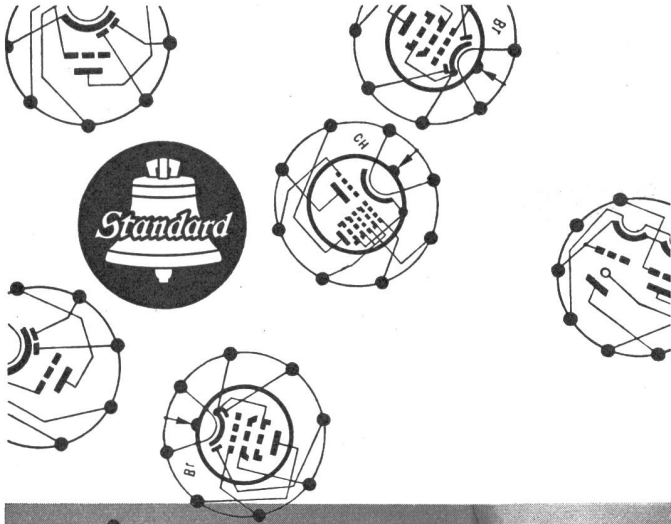

Güte und Garantie beides haben Sie bei Standard - Röhren

Gut ein halbes Hundert Prüfungen vom Werkstoff bis zur fertigen **Standard-Röhre** gewährleisten ihren einwandfreien Aufbau und ihre sichere Funktion.

Deshalb haben **Standard-Röhren** alle die gleiche hohe Qualität.

1737

Standard Telephon und Radio AG.
Zürich 4, Verkaufsabteilung Zweierstrasse 35 Tel. 051/25 45 10

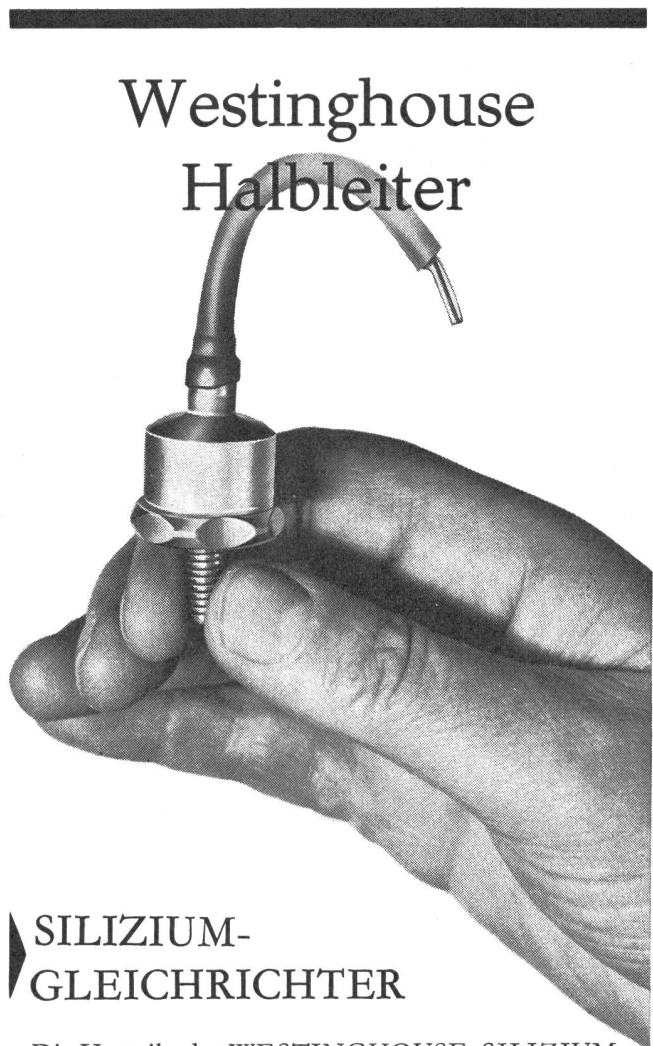

Westinghouse Halbleiter

SILIZIUM- GLEICHRICHTER

Die Vorteile der WESTINGHOUSE SILIZIUM-GLEICHRICHTER sind: Hohe Stromdichte, hoher Wirkungsgrad, kleiner Platzbedarf, hohe Sperrspannung, Anwendung bei hohen Umgebungstemperaturen etc. Die Dioden können auch auf Kühlblechen montiert und als Elemente zusammengebaut geliefert werden.

Daten der neuen Serie:

Typ	Spannungs- klasse (max. Kreten- spannung) in Volt	Gleichstrom in A				Kühlplatten Abmessungen
		1 Ph Graetz		3 Ph Graetz		
		nat. Kühlung	forcierte Kühlung	nat. Kühlung	forcierte Kühlung	
1 WM	100-1200	2,4	—	—	—	Verlangen Sie bitte unsere Zusammen- bau- zeichnungen
2 WM	100-1200	16	20	24	30	
3 WM	100-1200	22	40	33	60	
6 WM	100-1200	34	70	51	105	
9 WM	100-1200	80	150	120	225	

Bei forcierter Luftkühlung muss die Luftgeschwindigkeit 300 m/min. betragen. Obige Werte gelten für industrielle Anwendungen bei einer Umgebungstemperatur von 35°C.

AG FÜR BREMSEN UND SIGNALE

WESTINGHOUSE

EFFINGERSTRASSE 35 BERN TEL. 031 9 15 66

Programm- Steuerung

zuverlässig
und
einfach

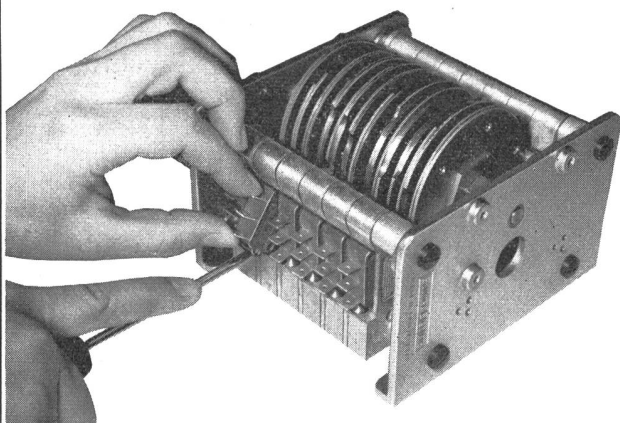

Schalter in 2 Sekunden auswechselbar
Schalter Typ 601 AT, SEV gepr. 10 A, 380 V ~,
mechanische Lebensdauer 50 000 000 Schaltungen.
Steuerung beliebig einstellbar, auch als impulsweise
laufender Programmschalter erhältlich.

Baumer Electric

Frauenfeld, Telephon (054) 7 33 26



MEGATRON ZÜRICH

liefert:

- kupferoxydul-messgleichrichter
- hochlastwiderstände und potentiometer
- kondensatoren
- präzisions-mikroschalter
- programmkartengeber
- präzisions-nockenschalter
- leuchttaster
- brechkupplungen und steckverbindungen
- relais

Büro und Lager:

Beckenhofstrasse 70 Telephon (051) 28 48 45

Meidinger Ventilatoren und Elektromotoren

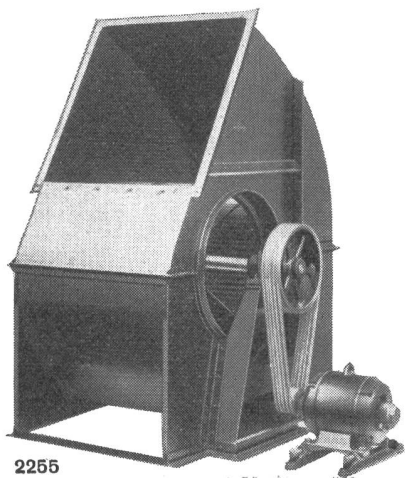

2255

Qualitätsprodukte seit mehr als einem halben Jahr-
hundert. Anpassung an alle Ansprüche der Technik.
Geräuschloser Lauf durch spezielle Ausführung der
Flügelräder und sorgfältiges Ausbalancieren der Ven-
tilatorflügel und Motoranker. Behebung der magneti-
schen Geräusche der Elektromotoren durch Spezial-
wicklung. Genau passende Ersatzteile jederzeit ab
Lager lieferbar.

G. Meidinger & Cie, Basel 4, Telefon 061-23 88 70

Elektronische Bauteile

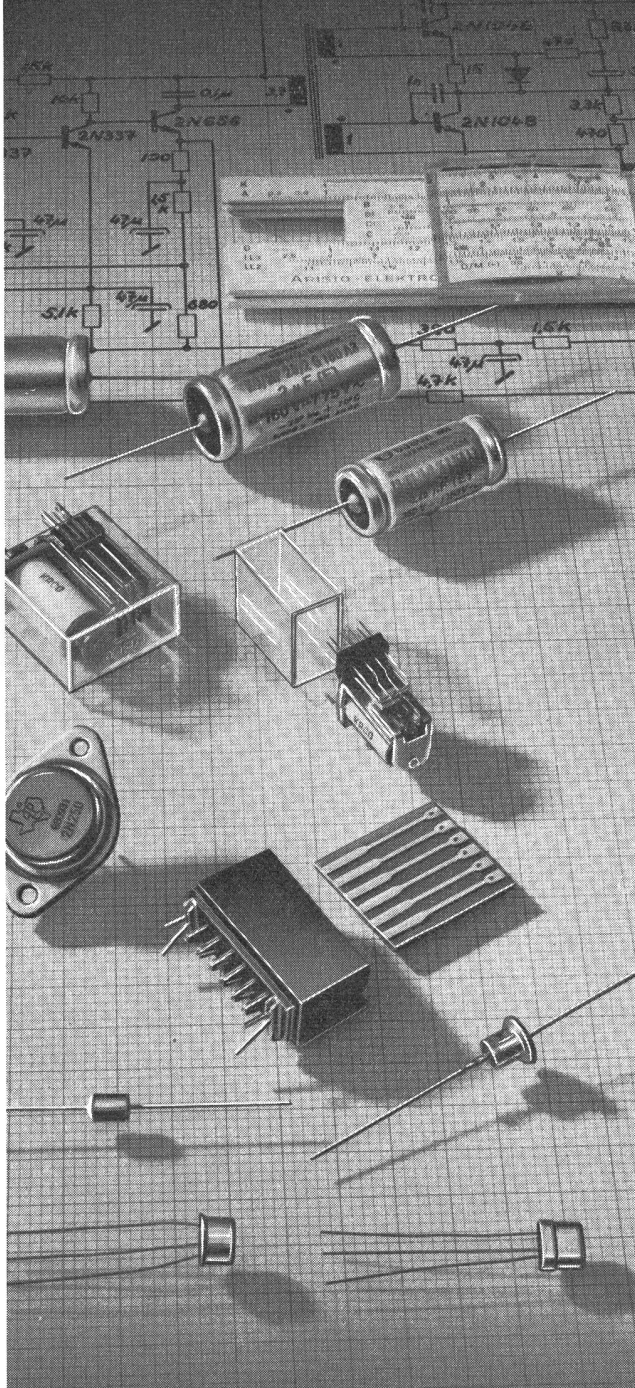

FABRIMEX AG
ZÜRICH Kreuzstrasse 36
 Tel.: 051 / 34 10 31 / 32

Motorschutzschalter

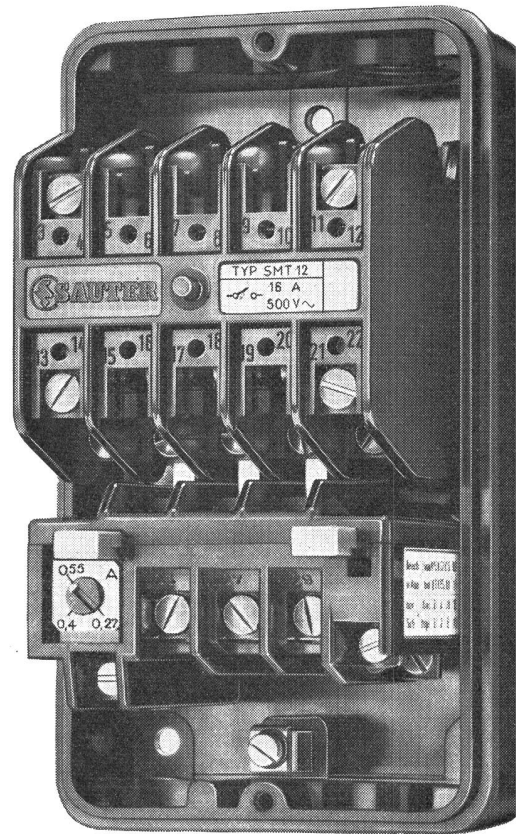

Typ SMT

Der Motorschutzschalter mit thermischem Ueberstromauslöser dient zum Schalten von Motoren bis 16A~

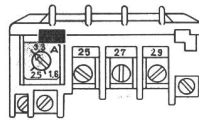

Normalausführung des thermischen Auslösers mit Rückstelltaste

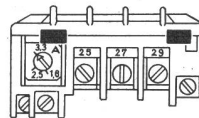

Variante D mit Rückstell- und Dauerimpulstaste

- Geringe Aussenmasse 93 x 165 x 119 mm
- In Isolierpresstoff- oder Blechgehäuse lieferbar
- Massive, leicht zugängliche Klemmanschlüsse
- Spule leicht auswechselbar
- Prellfreie Kontakte
- Hohe mechanische und elektrische Lebensdauer
- Lageunabhängige Funktion
- SEV geprüft

Katalog E5, Blatt 25



SAUTER

Fr. Sauter AG., Basel 16
 Fabrik elektrischer Apparate
 Telephone 061/32 44 55, Telex 62 260

I 132

Technische Büros in Zürich, Bern, St. Gallen, Genf und Lausanne



Die Kennmarke für HALLAUER ROHRE
HALLAUER ROHRE sind Spitzenprodukte
in Qualität und Absatz



bleibt die Vertrauensmarke für
ELEKTRO-ISOLIERROHRE

Verkauf durch Grossisten der Elektro-Branche
ISOLIERROHRFABRIK HALLAU AG HALLAU

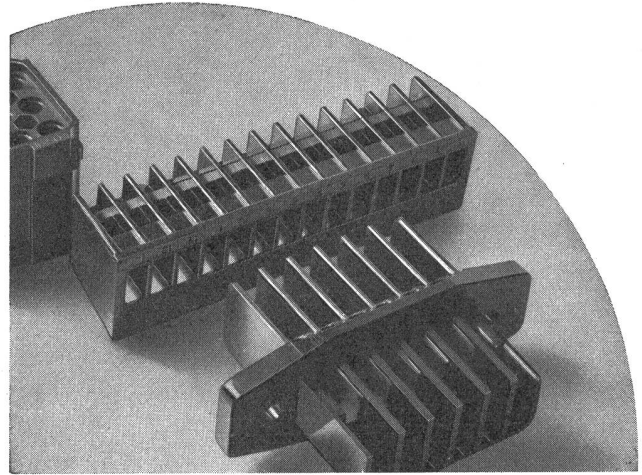

RIWISA-Kunststoffe sind kostensenkend
im Apparatebau und in Qualität und Aus-
sehen jedem anderen Werkstoff eben-
bürtig. Teile für höchste Ansprüche sind
unsere Spezialität.

Klemmenplatten aus
HPOP, HPMOP für
elektronische Geräte.
Isolationskörper aus
HPOP für Steuerungen
und Signalanlagen.



S 2a

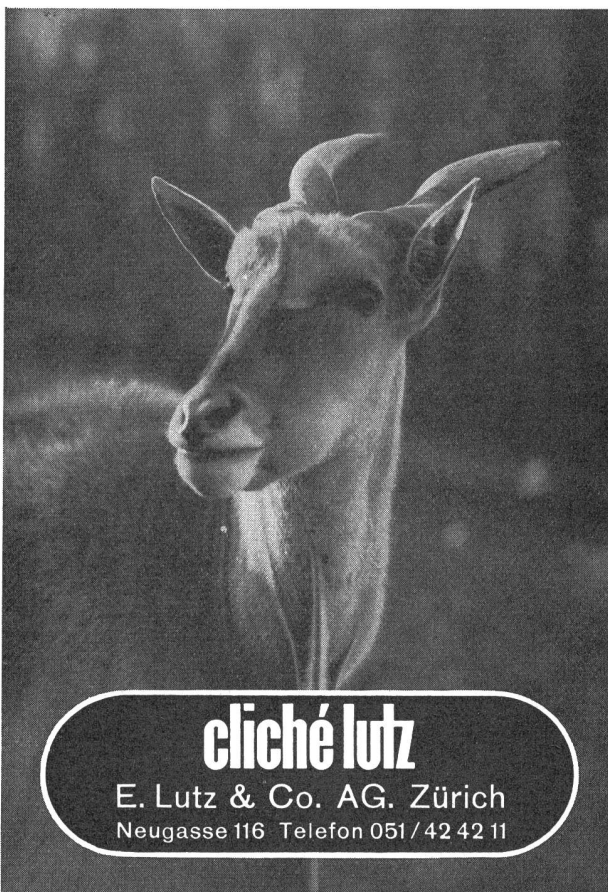

cliché lutz

E. Lutz & Co. AG. Zürich
Neugasse 116 Telefon 051/42 42 11



Motoren nach Mass

Spezialität: Vibrationsarme
Präzisionsmotoren
für Werkzeugmaschinen

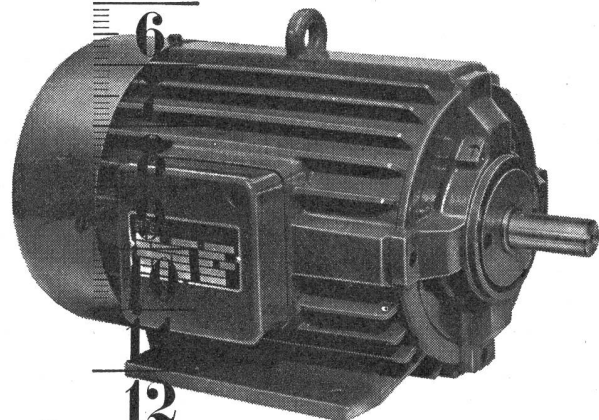

12

13

EMB Elektromotorenbau AG
Birsfelden Schweiz Telefon 061/4118 50

44

Für Fabriken mit Schräg- und Flachdächern die einfachste und günstigste Ventilationsart :



WOODS-JET Strahl-Dachentlüfter saugt schädliche Gase, Rauch, Dampf, staubige Luft oder überschüssige Wärme zwangsläufig, blitzschnell ab und schleudert die Abgase in einem vertikalen Strahl von hoher Geschwindigkeit in beträchtliche Höhe, so dass ein Zurückfallen kaum mehr möglich ist.

WOODS-JET lässt sich auf Schräg- und Flachdächern einfach montieren. Absolute Betriebssicherheit!

- ★ Allwettergeschützter WOODS-Spezialventilator
- ★ geschweisster, feuerverzinkter Sockel
- ★ automatischer Verschluss, Lagerschmierung
- ★ Wetterschutz aus gepresster Glasfaser

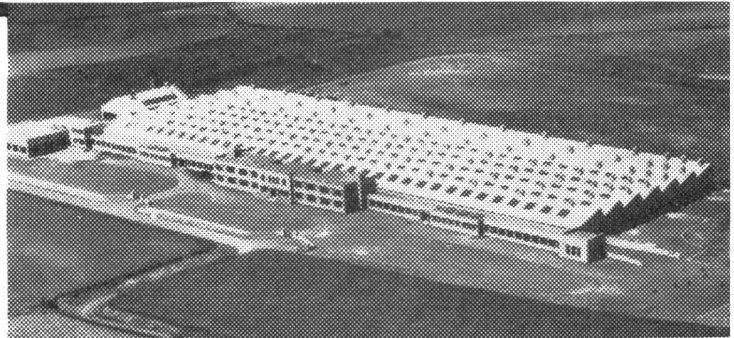

Aus dem grossen Fabrikationsprogramm in WOODS-Dachventilatoren lässt sich für jeden Fall der richtige Typ auswählen.



Ausführliche Prospekte und Beratung durch:
A. WIDMER AG., Sihlfeldstr. 10, Zürich 3
 Tel. 051/33 99 32-34 67

Leiter-Bezeichnungsstücke

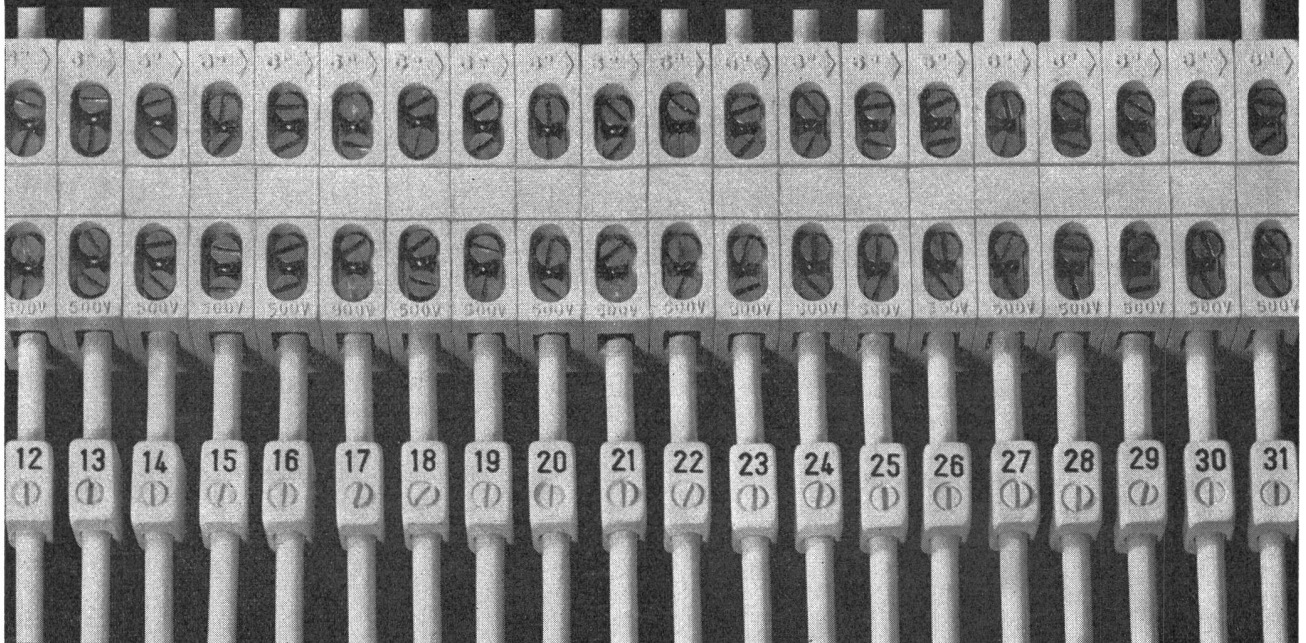

Oskar Woertz Basel

Tel. (061) 34 55 50



Wandmontage



**Elektro-
Strahlungsheizung,
die Heizung
der Zukunft**



Deckenmontage

STAR UNITY AG., ZÜRICH 7/53 Fabrik in Au-(ZH) Tel. (051) 95 64 67

Schilder

Metal·al

Tel. 022 354093

35.03

ELSOLD - LÖTZINNDRAHT

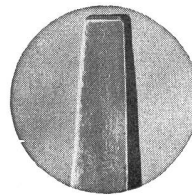

Kupferspitze
ungebraucht

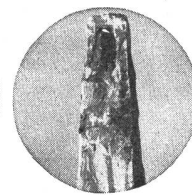

nach ca. 1400 Lötungen
mit Normallot

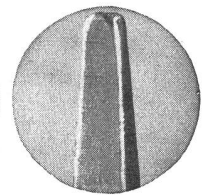

nach ca. 25000
Lötungen mit ELSOLD

**Schont die Kupferspitzen
Absolut korrosionsfrei
PTT-geprüft**

Verlangen Sie bitte unsere Unterlagen und
Muster

SAUBER + GISIN AG ZÜRICH 8
Höschgasse 45 Telefon 051 3480 80

SAUBER + GISIN

Ein beliebtes Reiseziel:

die Pyramiden Ägyptens. Tausende stehen alljährlich vor den riesigen Steinpyramiden. Diese wurden vor 5000 Jahren errichtet, als Europa noch in finsterner Prähistorie lag. Sie dienten nicht nur als Königsgräber, sondern auch als Schatzkammern für die unermeßlichen Reichtümer der Herrscher. Die heute 137 m hohe Cheopspyramide besteht aus 2 521 Mio m³ oder rund 5,8 Mio t massivem Kalkstein. Trotzdem wurden die nach menschlichem Ermessen für immer geschützten Kostbarkeiten schon bald nach dem Tod der Pharaonen fast ausnahmslos geraubt und verschleppt. Auch noch so mächtige Steinquader hatten der Arglist der Räuber nicht widerstanden.

5

Moderne Menschen wissen besser, wie Wertsachen aufbewahrt werden müssen. Vor Feuer und fremdem Zugriff sicher, liegen heute Schmuckstücke, Wertpapiere, Testamente und Gold in den Stahltresors der Banken. Die 70 Geschäftsstellen der Schweizerischen Volksbank vermieten zusammen insgesamt etwa 23000 Schrankfächer verschiedener Größen. Den Kunden stehen moderne, abschließbare Kabinen zur Verfügung, wenn sie in aller Ruhe Coupons abtrennen, dem Fach etwas entnehmen oder anvertrauen wollen.

Weltweite Verbindungen —
Persönliche Beratung und Bedienung

SCHWEIZERISCHE VOLKSBANK

ROBO

Freileitungs-Trennschalter

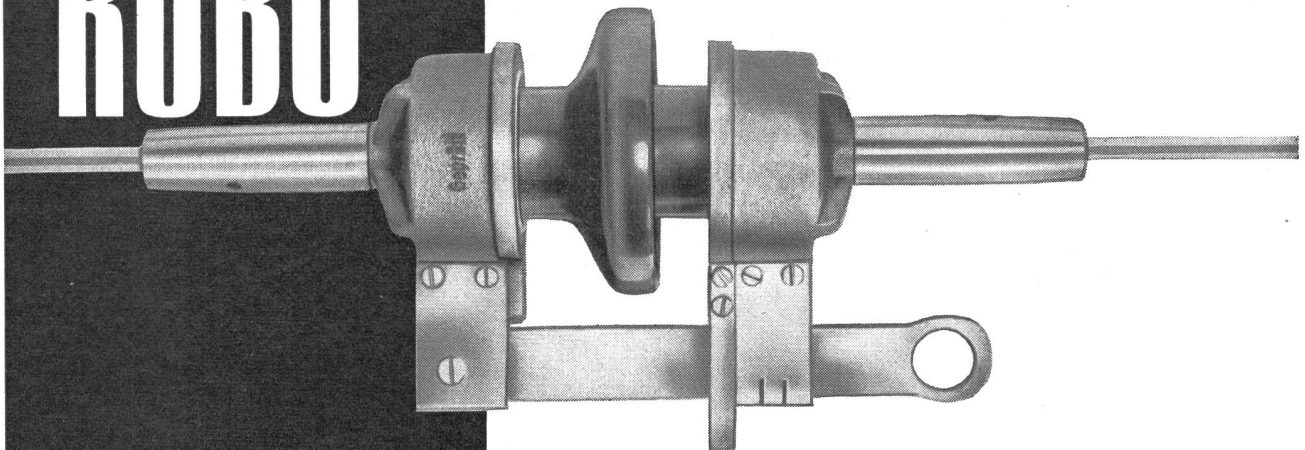

zum direkten Einbau in das Netz

Einfachste Montage: Verkürzen des Kupferdrahtes und Einschleiben der Drahtenden in die Konusmuffen. **Ab Lager lieferbar.**

Nr. A 7450 Mod. bis 100A bei 500V. Kone für Cu-Drähte 3 3,5 4 4,5 5 5,5 6 mm \varnothing

Nr. A 7451 Mod. bis 200A bei 500V. Kone für Cu-Drähte 5 6 6,5 7 7,5 8 9 mm \varnothing



F. Hartmann AG

Löwenstrasse 32 ZÜRICH Tel. 051/271515

Elektrotechnische Bedarfsartikel en gros

Elektrostatische Generatoren **SAMES**

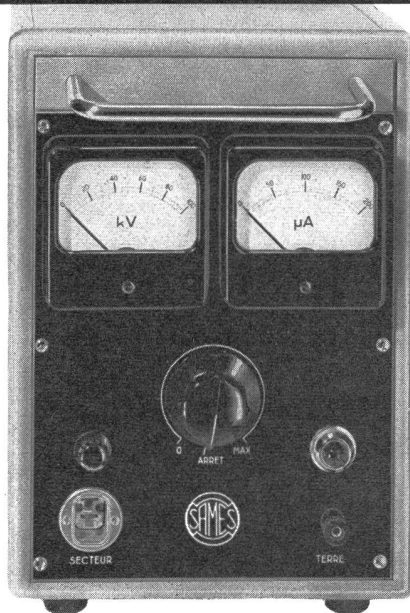

Anwendung

Prüfung in Laboratorien
und Werkstätten
Isolationsprüfung
Kabelprüfung
Prüfung der Wicklung
grosser Generatoren
Aufladung von Kondensatoren
Kernphysik
Physik-Unterricht usw.

Stabilität der
Spannung $< \pm 1\%$
Typen von 80-600 kV
0,2-4 mA

Stetige Spannungsregelung

Omni Ray AG
Zürich Dufourstrasse 56
Telephon (051) 34 44 30

Austronik
Wien, Mollardgasse 54
Telephon 57 32 80

Austronik

Elektrostatischer Hochspannungs-
generator, Typ B 80-02
80 kV, 0,2 mA

Omni Ray AG

Alle sind begeistert

vom neuen

Bono

Elektroherd



BONO APPARATE AG KOCHHERDFABRIK SCHLIEREN

ELECTRO-MICA

Steckkontakte für Niederspannungsanlagen

SEV-geprüft
und kurzfristig bei den Elektro-Grossisten erhältlich

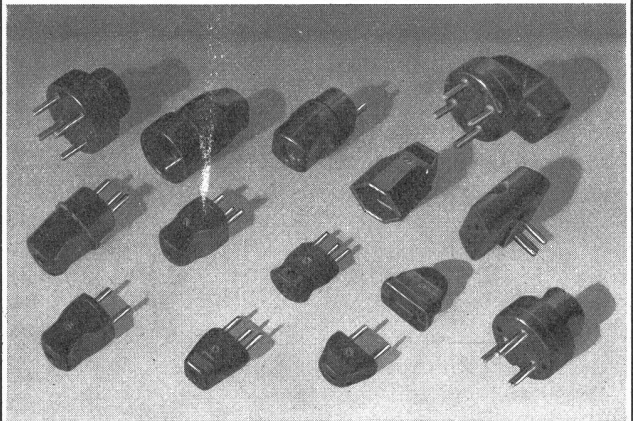

ELECTRO-MICA AG Mollis Tel. (058) 441 24

Klebekabel

CALUflex

S.E.V.-geprüft

Schweizer Fabrikat



Vom Fachhandel begeistert aufgenommen, bei der Kundschaft immer mehr gewünscht, wird das Klebekabel zur sauberen Montage von Netzverlängerungen und Lautsprecherleitungen. Unsere Vertreter werden Sie gerne darüber orientieren.

Le câble adhésif CALU-flex a été accepté avec enthousiasme par les maisons spécialisées. Il est de plus en plus demandé par la clientèle pour l'exécution soignée de prolongements du réseau électrique ou installations de haut-parleurs. Nos représentants se tiennent à votre disposition pour tous renseignements.

Generalvertretung:

CALUX A.G. Zürich 2

Ringkern- Regeltransformatoren

Schuntermann & Benninghoven

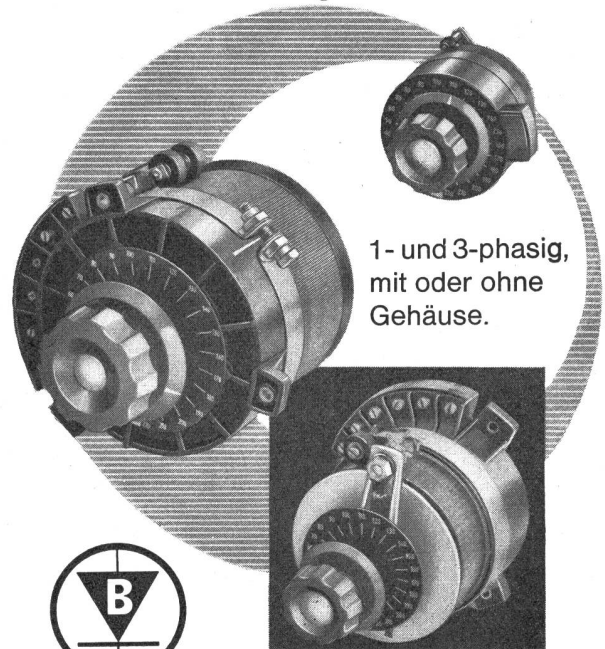

1- und 3-phasig,
mit oder ohne
Gehäuse.



Generalvertretung:

Walter Bertschinger AG

Luzern, Lindenstr. 15

Keram. Bauteile



Isolatoren

Widerstände

Kondensatoren

WH

WILLY HEINZELMANN ING. BASEL
Gundeldingerrain 151 • Telefon (061) 34 95 39

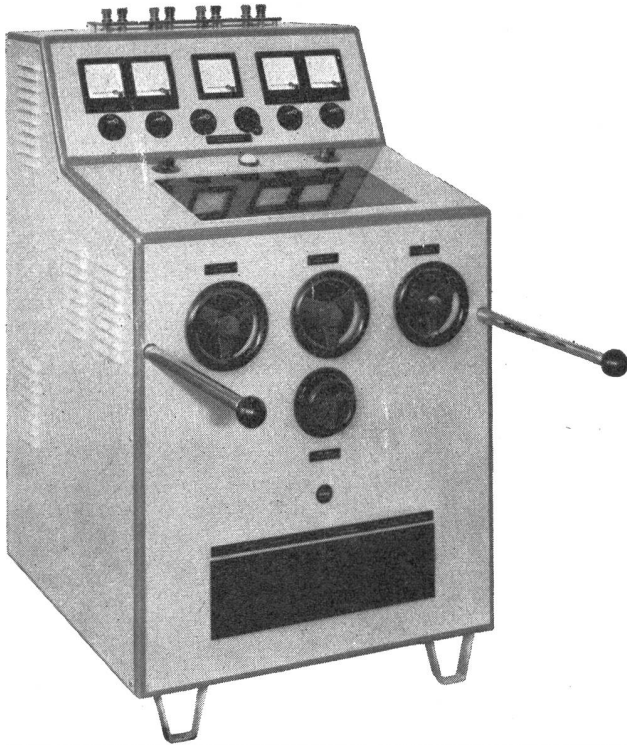

Fahrbare Ladegleichrichter-Anlage- Spezialanfertigung für Zeughäuser



Elektro-Apparatebau Olten AG Olten
Telephon 062 519 61



Isolationsprüfer

Type	Messspannungen	Messbereiche
*JV 500	500 V	0...50 MΩ, 0...260 und 0...520 V _≅
J 2500	625/1250/2500 V	0...100/500, 0...200/1000 und 0...400/2000 MΩ
J 5000	2500/5000 V	...400/2000 und 0...800/4000 MΩ
JW 500	100/ 500/0,3...3 V	0...10/ 50 MΩ, 0...200/2000/20000/200'000 Ω
JW1000	500/1000/0,3...3 V	0...50/100 MΩ, 0...200/2000/20000/200'000 Ω

*Der JV 500 erfüllt die neuen SEV-Mess-Vorschriften
Bei diesem Gerät sinkt die am Prüfling liegende Messspannung auch bei den minimal zulässigen Isolationswiderständen nicht unter die Betriebsspannung, wie dies § 23 400 der neuen HV verlangt.

AG für Messapparate, Bern

Weissensteinstrasse 33 Telephon (031) 45 386 6

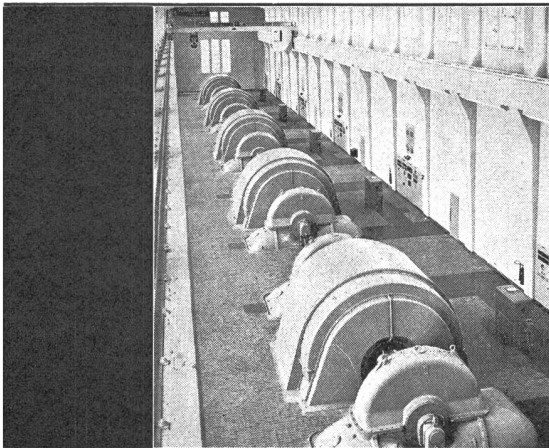

Adolf Schmidts Erben Aktiengesellschaft Bern

Hoher Schmierwert
absolute Wasserbeständigkeit
unübertroffene Walkfestigkeit
im Dauerbetrieb



ASEOL CALLA

die wirtschaftlichen Dauerschmierfette
mit grossem Anwendungsbereich.

Bewährter Einsatz in Kraftwerken für Turbinenlager, Regulierwerke, Leitschaufeln.

Verlangen Sie die ausführliche ASEOL CALLA Dokumentation.



Fernwirk- Anlagen

in aller Welt

Zum Beispiel zeigt nebenstehendes Bild die Röhrenkontrolle eines Trägerfrequenzgerätes in einer Anlage im Nahen Osten.

Brown Boveri Erzeugnisse der Fernwirk-, Nachrichten- und Hochfrequenztechnik:

Trägerfrequenzverbindungen über Hochspannungsleitungen für Fernsprechverkehr, Fernregelung und Fernsteuerung

Zentrallastverteiler

Richtfunkstrecken

Funkgeräte für feste und bewegliche Dienste

Richtstrahlanlagen

Rundfunk-, Radiotelegraphie- und Fernsender

Sende- und Gleichrichterröhren



A-G. **BROWN, BOVERI** & CIE.
BADEN · SCHWEIZ