

Objektyp: **Advertising**

Zeitschrift: **Bulletin des Schweizerischen Elektrotechnischen Vereins :  
gemeinsames Publikationsorgan des Schweizerischen  
Elektrotechnischen Vereins (SEV) und des Verbandes  
Schweizerischer Elektrizitätswerke (VSE)**

Band (Jahr): **53 (1962)**

Heft 24

PDF erstellt am: **26.06.2024**

### **Nutzungsbedingungen**

Die ETH-Bibliothek ist Anbieterin der digitalisierten Zeitschriften. Sie besitzt keine Urheberrechte an den Inhalten der Zeitschriften. Die Rechte liegen in der Regel bei den Herausgebern. Die auf der Plattform e-periodica veröffentlichten Dokumente stehen für nicht-kommerzielle Zwecke in Lehre und Forschung sowie für die private Nutzung frei zur Verfügung. Einzelne Dateien oder Ausdrucke aus diesem Angebot können zusammen mit diesen Nutzungsbedingungen und den korrekten Herkunftsbezeichnungen weitergegeben werden. Das Veröffentlichen von Bildern in Print- und Online-Publikationen ist nur mit vorheriger Genehmigung der Rechteinhaber erlaubt. Die systematische Speicherung von Teilen des elektronischen Angebots auf anderen Servern bedarf ebenfalls des schriftlichen Einverständnisses der Rechteinhaber.

### **Haftungsausschluss**

Alle Angaben erfolgen ohne Gewähr für Vollständigkeit oder Richtigkeit. Es wird keine Haftung übernommen für Schäden durch die Verwendung von Informationen aus diesem Online-Angebot oder durch das Fehlen von Informationen. Dies gilt auch für Inhalte Dritter, die über dieses Angebot zugänglich sind.

# BOSCH

## ML-Kondensatoren

nur 1/6 so groß  
wie vergleichbare MP-Kondensatoren

Für Nachrichtentechnik, Fernsichttechnik, Elektronik,  
Regel- und Steuertechnik,  
Radartechnik, Meßgerätebau usw.



selbstheilend  
kurzschlußsicher  
induktionsfrei  
kontaktsicher

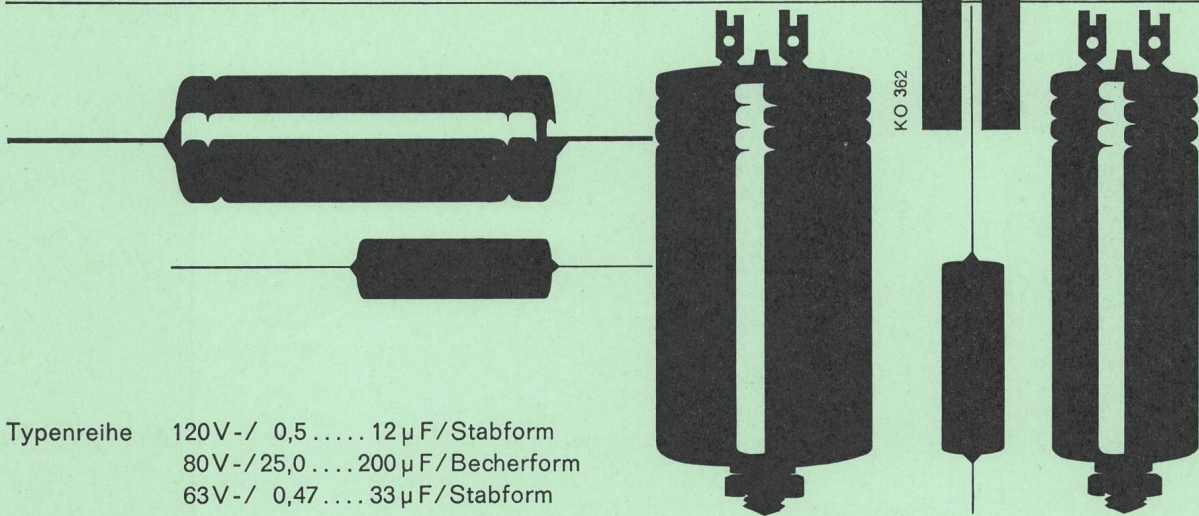

Typenreihe 120V-/ 0,5 . . . . . 12  $\mu$ F / Stabform  
80V-/ 25,0 . . . . . 200  $\mu$ F / Becherform  
63V-/ 0,47 . . . . . 33  $\mu$ F / Stabform

**Aufbau** Aluminium-Trägerfolie mit beidseitig aufgebrachtem mehrschichtigem Lack-Dielektrikum, auf dem als zweiter Belag dünne Metallschichten aufgedampft sind. Aufgespritzte Zinkbrücken erfassen sämtliche Windungen, dadurch sichere Kontaktierung.

**Selbstheilung** wie beim BOSCH MP-Kondensator. Trägerfolie verhindert Übergreifen des Durchschlaglichtbogens auf gesunde Wickellagen, wie dies bei Kondensatoren mit Kunststoff-Dielektrikum und aufgedampften Schichten sonst vorkommen könnte.

**Isolationswert** Wesentlich geringere Temperaturabhängigkeit des RC-Wertes als bei Papier-Kondensatoren. Hohe zeitliche Konstanz.

**Verlustfaktor** Der günstige Temperaturverlauf des Verlustfaktors erlaubt Dauerbetrieb mit Wechselspannung über den gesamten zulässigen Temperaturbereich.

**Kapazität** Feste Haftung zwischen Dielektrikum und Belägen verhindert mechanische Verschiebungen und Lufteinschlüsse im elektrischen Feld. Die Kapazitätswerte sind deshalb zeitlich besonders konstant.

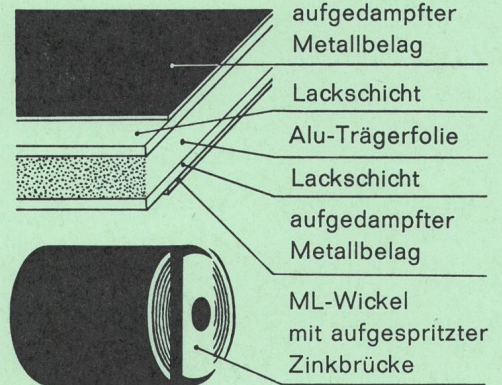

# FABRIMEX

**Fabrimex AG. Zürich**  
Kreuzstrasse 36  
Telephon 051/34 10 31

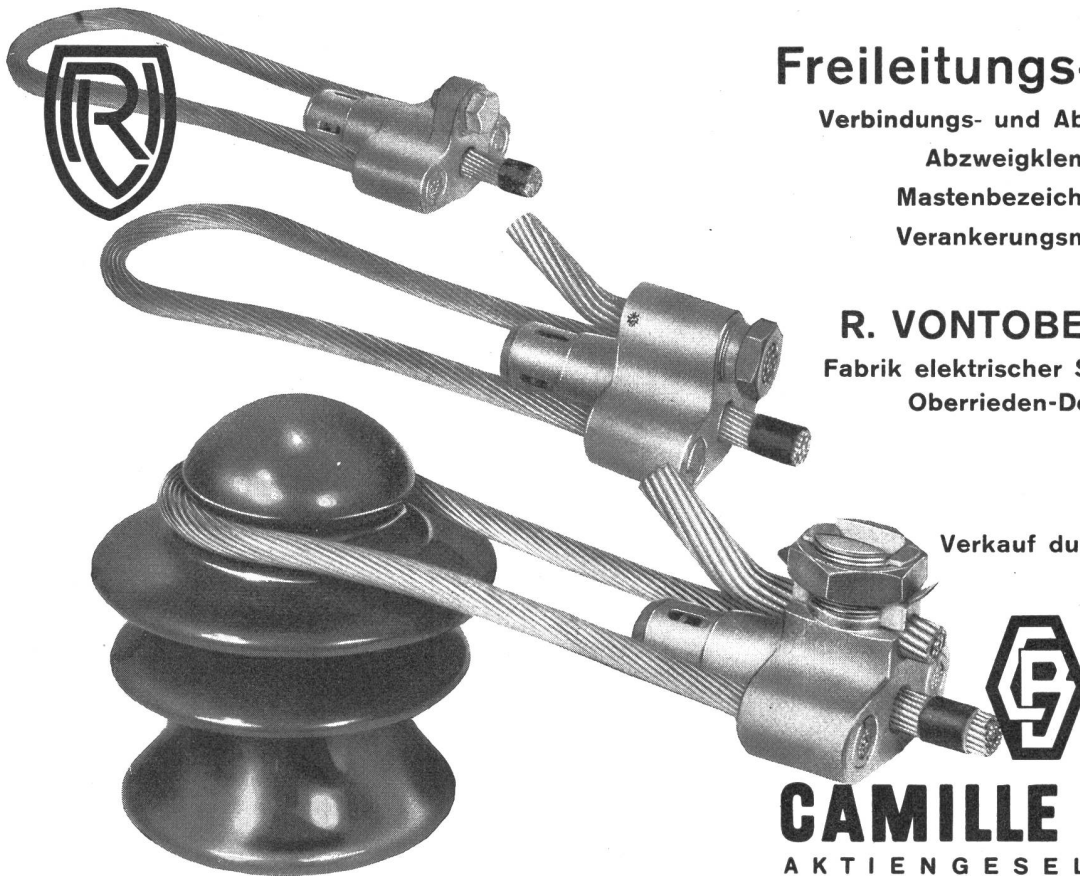

# Freileitungs-Material

Verbindungs- und Abspannmuffen  
 Abzweigklemmen  
 Mastenbezeichnungen  
 Verankerungsmaterial

**R. VONTOBEL & CO**

Fabrik elektrischer Spezialartikel  
 Oberrieden-Dorf ZH

Verkauf durch:



**CAMILLE BAUER**

AKTIENGESELLSCHAFT

**BASEL**

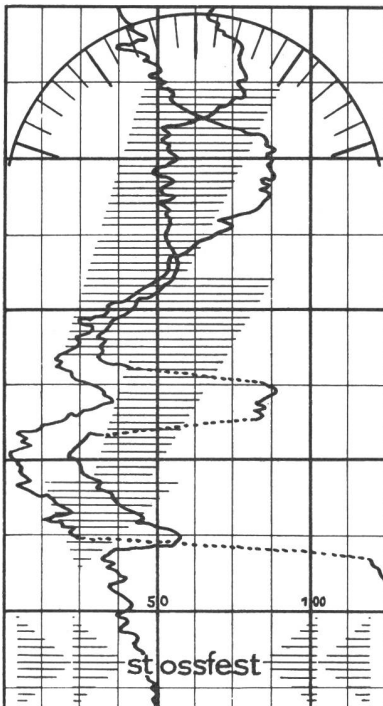

**NEU**

**ELMES 10**  
 Ein- oder Mehrfarbenschreiber

Robuste Konstruktion  
 tintenlose Aufzeichnung  
 wartungsloser Betrieb  
 selbstschmierende Nylonlager  
 stossfeste Messwerke  
 1- bis 4-Farben-Registrierung  
 Normal-Frontrahmen  
 192x240 mm

Auf Wunsch:  
 mit eingebauten  
 Zeitmarkier-Relais  
 mit volltransistorisiertem  
 Zwei- oder Dreipunktregler

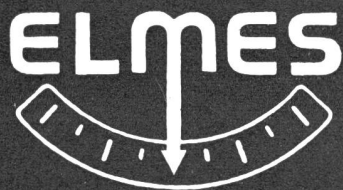
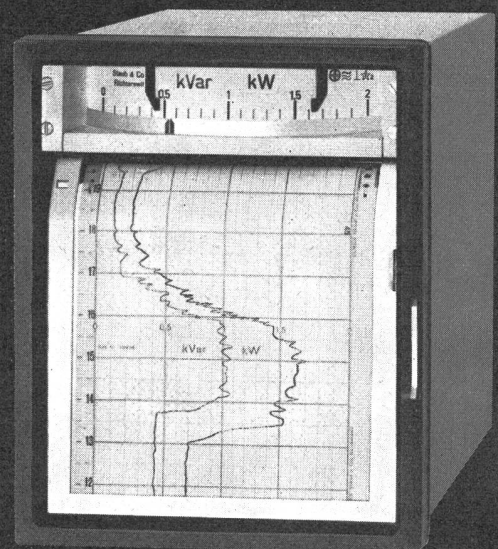

htg Zürich 34

**Staub & Co./Richterswil**

Fabrik elektrischer Messinstrumente / Tel. (051) 95 92 22

# Zettler

ZETTLER-ELEKTRO-APPARATE AG WEESE  
ALOIS ZETTLER ELEKTROT. FABR. GmbH. MUNCHE  
ZETTLER APPARECCHI ELETTRICI SpA. MILAN  
ZETTLER NEDERLAND N.V. s'GRAVENHAG  
ZETTLER BELGIQUE S.A. BRUXELLE

DIE GROSSTE SPEZIALFABRIK  
FUR **Relais**

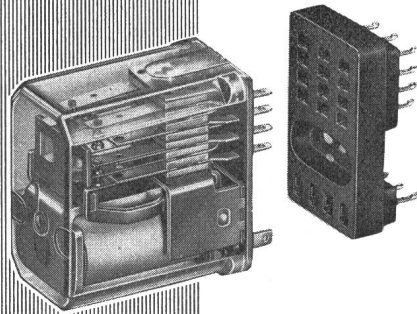

**Zettler** BURO **Zürich** 11/  
BLUTENSTRASSE 18 TEL.: 48 46 44 / 4

**Wir lösen Ihre Probleme**

# Der neue Weg in der Elektro-Installation: **TEHALIT** Installationskanal Modell ARIS®

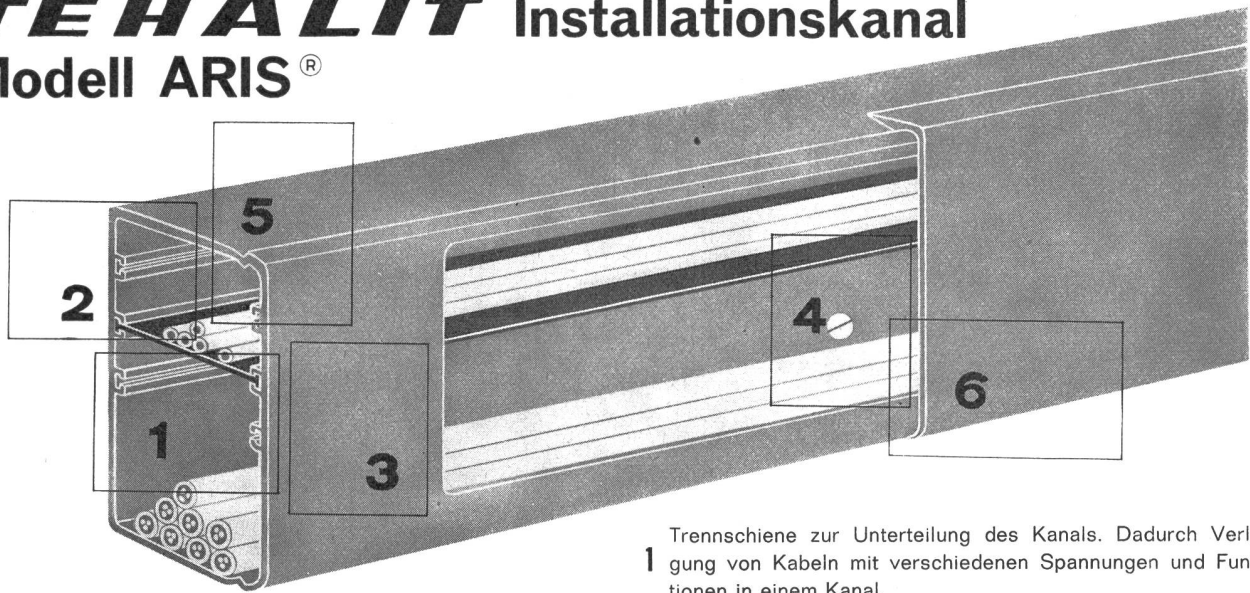

- Zeitersparnis
- Grosse Reserven für Nachziehkabel
- Leitungen jederzeit auswechselbar
- Keine Schmutzansammlungen an den Leitungen
- Hoher Schutz gegen mechanische und chemische Einwirkungen. Versehentliche Berührung der Leitungen ausgeschlossen.
- Starkstrom- und Schwachstromleitungen in einem Kanal.

- 1 Trennschiene zur Unterteilung des Kanals. Dadurch Verlegung von Kabeln mit verschiedenen Spannungen und Funktionen in einem Kanal.
- 2 Trennschiene sitzt in T-förmig ausgebildeten Führungsnuten und kann sich auch bei starker Belastung nicht daraus lösen. Stege geben dem Kanal gegenüber einem offenen Profil erhöhte Festigkeit. Kein Herausfallen der Kabel. Volle Ausnutzung des Kanal-Querschnittes.
- 3
- 4 Kanal wird an die Wand geschraubt oder auf Abstandhalterungen befestigt.
- 5 Verschluss von Kanal und Deckel ist so konstruiert, dass die kurzen Schenkel des Deckels mit den Seitenwänden des Kanals eben abschliessen.
- 6 Deckel wird mit der Hand auf Kanal gedrückt. Wegnahme ohne Spezialwerkzeuge.

## Abmessungen der ARIS Kanäle



Nr.	TYPE	HOHE	TIEFE	LÄNGE
5720	ARIS 100	100 mm	50 mm	2000 mm
5721	ARIS 150	150 mm	50 mm	2000 mm
5722	ARIS 200	200 mm	50 mm	2000 mm

## Formstücke zu ARIS Kanälen



T-STÜCK	KREUZSTÜCK	REDUZIERUNG
Nr. 5725 3×100 mm	Nr. 5730 4×100 mm	Nr. 5735 200×150 mm
Nr. 5726 3×150 mm	Nr. 5731 4×150 mm	Nr. 5736 150×100 mm
Nr. 5727 3×200 mm	Nr. 5732 4×200 mm	
INNEN-ECKE	AUSSEN-ECKE	KUPPLUNG
Nr. 5740 2×100 mm	Nr. 5745 2×100 mm	Nr. 5750 passend zur ARIS-Kanal 100, 150, 200
Nr. 5741 2×150 mm	Nr. 5746 2×150 mm	
Nr. 5742 2×200 mm	Nr. 5747 2×200 mm	
ENDPLATTE		
Nr. 5752 passend zu Aris-Kanal 100, 150, 200		

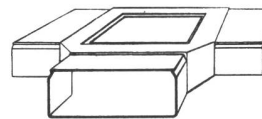

T-Stück

# OTTO FISCHER AG

Elektrotechnische Bedarfsartikel en gros

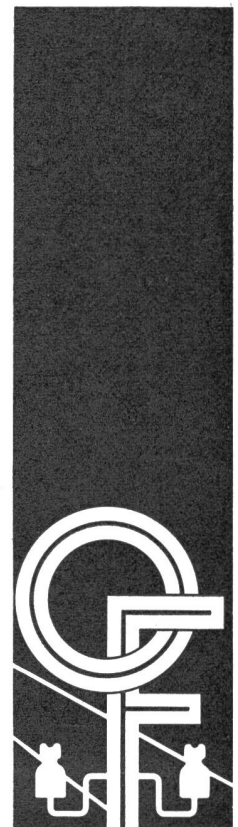



Misoxer Kraftwerke, Schienenkanal-  
anlage, Zentrale Soazza mit etwa 1500  
PEYER-ARALDIT-STÜTZEN  
Projektierung und Bauleitung:  
Elektrowatt AG, Zürich

# PEYER- \*ARALDIT- STÜTZISOLATOREN

für die Erstellung von Hoch- und Nieder-  
spannungsschaltanlagen

\* ARALDIT ist eine CIBA geschützte Marke



**SIEGFRIED PEYER ING. + CO. ADLISWIL**

Telephon 91 77 77

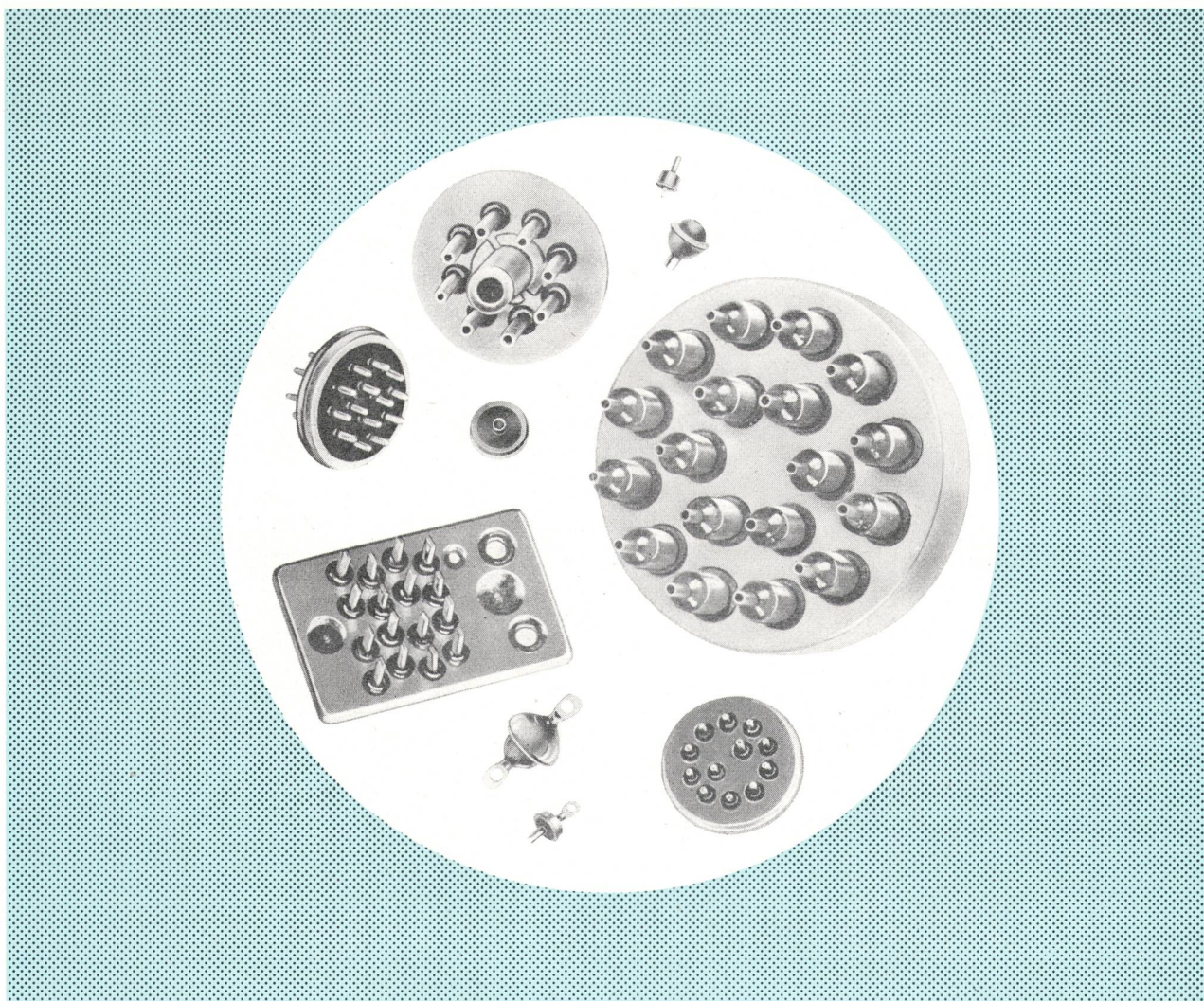

# GLASDURCHFÜHRUNGEN

Einzel- und Mehrfach-Glasdurchführungen

Bestückte Deckel

Glas-Metall-Verschmelzungen für Halbleiter

Groß-Glasdurchführungen für die Reaktortechnik

Hohe Isolation · vakuumdicht · korrosionsfest

Sonderanfertigungen

Bitte teilen Sie Ihre Wünsche mit



**JENA<sup>ER</sup> GLASWERK SCHOTT & GEN., MAINZ**

Vertretung für die Schweiz: LOUIS SCHLEIFFER · Feldmeilen (Zürich) · Fernsprecher 051/73 13 91

**ROHDE & SCHWARZ · MÜNCHEN**

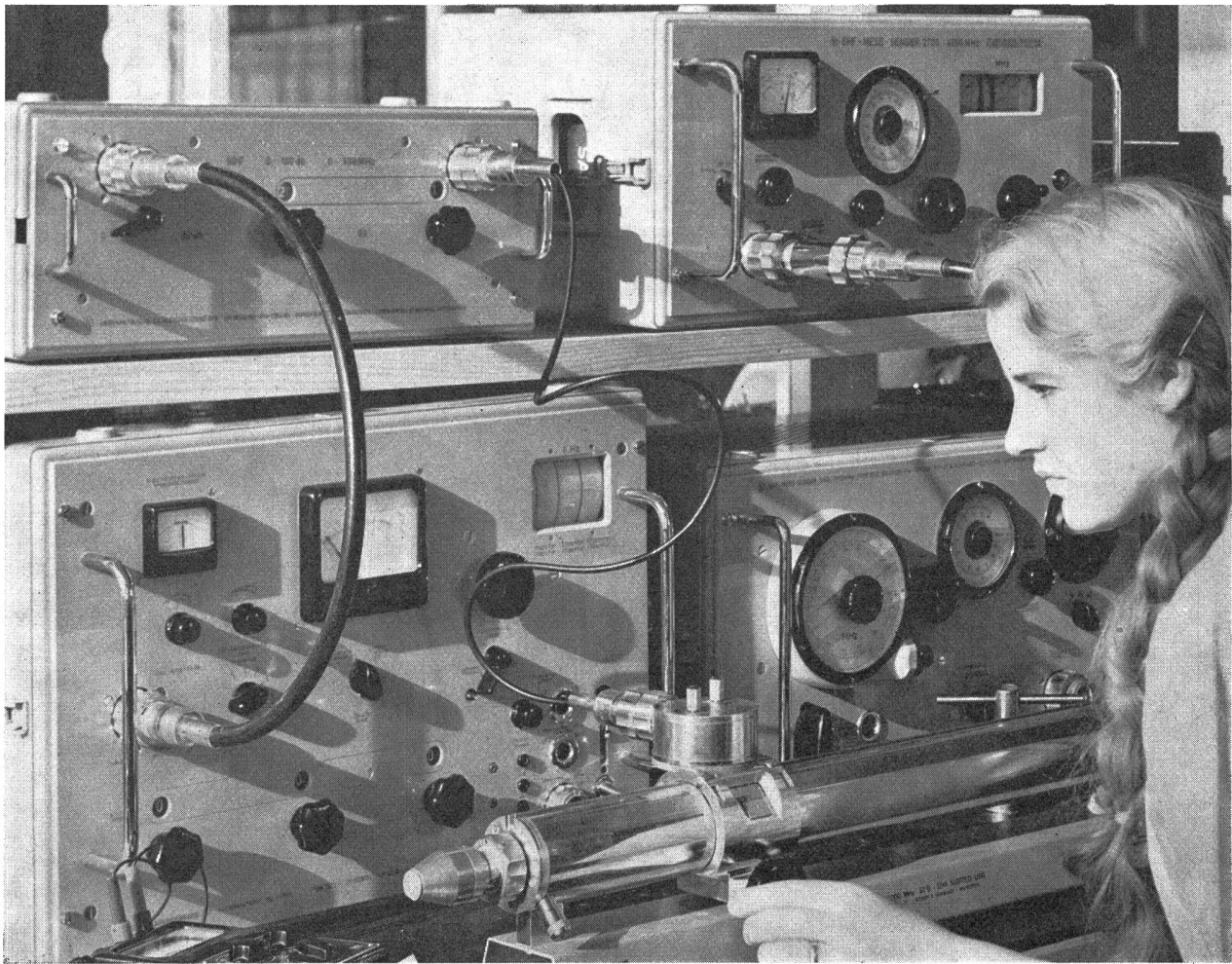

**Messen  
mit Messgeräten und ganzen  
Messplätzen  
von Rohde & Schwarz  
leicht gemacht  
ohne Verlust der hohen  
Genauigkeit**



TELECOMMUNICATION **W. F. ROSCHI BERN** SPITALG. 30, TEL. 031 378 66



# PHILIPS



## Philips Pressglaslampen — die Reflektorlampen der Zukunft Attralux-Spot, Engstrahler      Comptalux-Flood, Breitstrahler

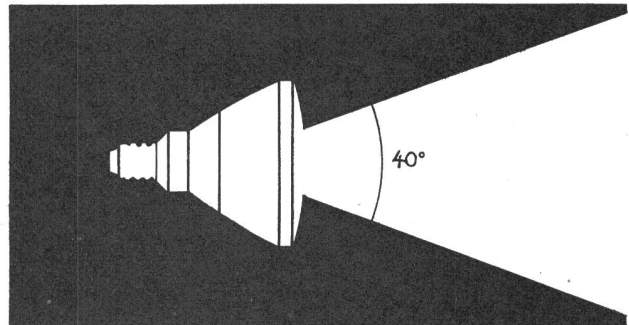
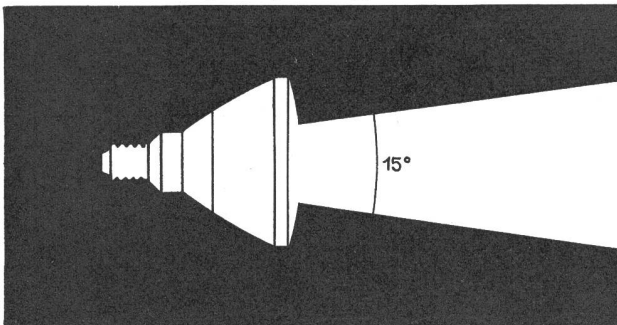

10 Vorteile sprechen für diese Lampen:

Moderne Form  
Gute Raumwirkung  
Keine Blendung  
Brillantes Licht  
Hoher Wirkungsgrad

Verschiedene Ausstrahlungswinkel  
Leistungsgrößen 100 und 150 Watt  
Regenunempfindlicher Glaskolben  
Lange Lebensdauer (1500 h)  
Höchste Wirtschaftlichkeit

Deshalb: Verwenden und empfehlen Sie für Neuanlagen  
nur noch Philips Pressglaslampen!  
Auch bei vorhandenen Anlagen wird es häufig möglich sein,  
Pressglaslampen für den laufenden Ersatzbedarf zu  
verwenden.

**PHILIPS AG ZÜRICH, Abteilung Glühlampen**  
Tel. (051) 25 86 10 / 27 04 91



# Klar sehen — auf OSRAM bestehen

Wichtig  
Nur OSRAM-SICCATHERM hat den unten gewölbten Schutzkorb. Beim Aufstellen kippt er um - dadurch keine Erhitzungsgefahr für die Unterlage. Der OSRAM-Schutzkorb ist SEV-geprüft und trägt das Sicherheitszeichen.



Jetzt müssen Sie die OSRAM-SICCATHERM-Infrarot-Lampe in Ihrem Geschäft bereithalten - denn jetzt ist sie dem Züchter unentbehrlich. Von ihren wärmenden und biologisch tiefwirkenden Strahlen kann Leben und Gedeihen seiner Aufzucht abhängen. Prüfen Sie Ihre Lagerbestände und bestellen Sie rechtzeitig nach! Denn OSRAM-SICCATHERM empfehlen, heisst den Züchter vor Verlusten bewahren. OSRAM AG, Zürich 22, Tel. (051) 32 72 80

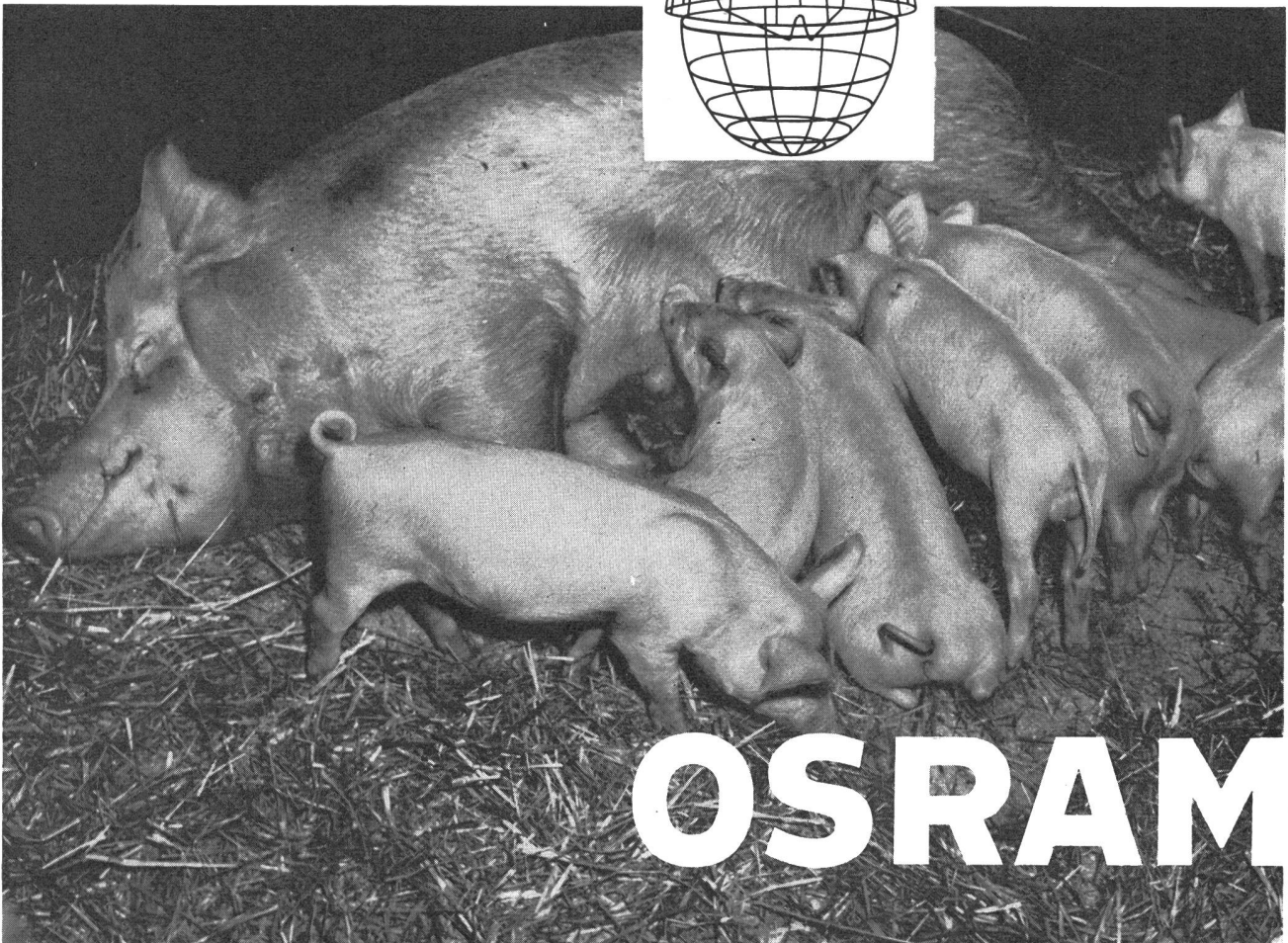
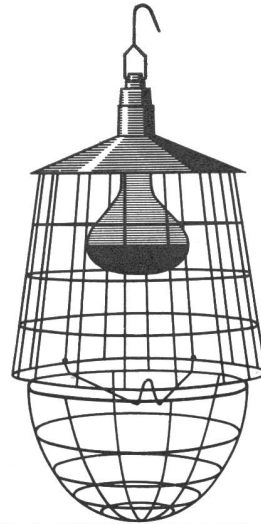

# OSRAM

## MD-Nobatrons

Dank einfachem Aufbau und wirtschaftlichem, wartungsfreiem Betrieb erfreut sich dieser Geräte-Typ immer grösserer Beliebtheit.

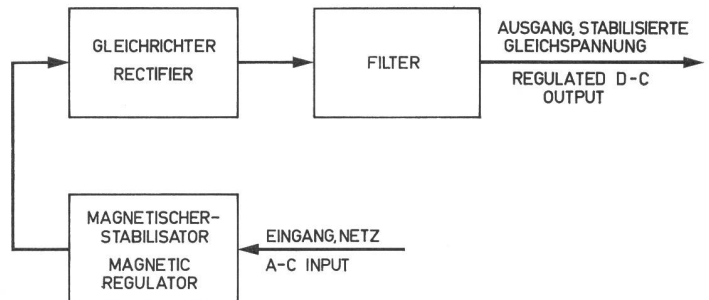
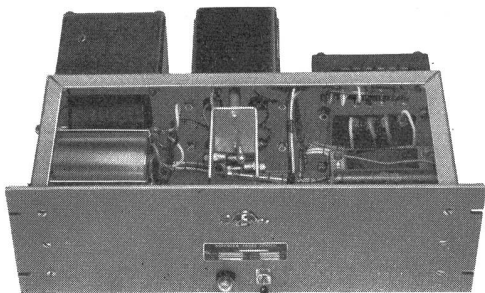

### Serie-Typenreihe

Watt	50		100		200		400		750		1500	
U Volt	I Amp.	Mass	I Amp.	Mass	I Amp.	Mass	I Amp.	Mass	I Amp.	Mass	I Amp.	Mass
3,0	16,7	A	33,4	A	66,7	B	134	D				
4,5	11,2	A	22,3	A	44,5	B	88,9	D				
6,3	8,0	A	15,9	A	31,8	B	63,5	C	120	E	239	E
9,0	5,6	A	11,2	A	22,3	B	44,5	C	83,4	E	167	E
12,0	4,2	A	8,4	A	16,7	B	33,4	C	62,5	E	125	E
16,0	3,2	A	6,3	A	12,5	B	25,0	C	46,9	E	93,8	E
21,0	2,4	A	4,8	A	9,6	B	19,1	C	35,8	D	71,5	E
28,0	1,8	A	3,6	A	7,2	B	14,3	C	26,8	D	53,6	E
36,0	1,4	A	2,8	A	5,6	B	11,2	C	20,9	D	41,7	E
48,0	1,1	A	2,1	A	4,2	B	8,4	C	15,7	D	31,3	E
72,0	0,7	A	1,4	A	2,8	B	5,6	C	10,5	D	20,9	E
115	0,44	A	0,87	A	1,8	B	3,5	C	6,6	D	13,1	E
150	0,34	A	0,67	A	1,4	B	2,7	C	5,0	D	10,0	E
200	0,25	A	0,5	A	1,0	B	2,0	C	3,8	D	7,5	E
250	0,2	A	0,4	A	0,8	B	1,6	C	3,0	D	6,0	E
300	0,17	A	0,34	A	0,67	B	1,4	C	2,5	D	5,0	E
400	0,13	A	0,25	A	0,5	B	1,0	C	1,9	D	3,8	E
500	0,1	A	0,2	A	0,4	B	0,8	C	1,5	D	3,0	E
750	0,07	A	0,14	A	0,27	B	0,54	C	1,0	D	2,0	E
1000	0,05	A	0,1	A	0,2	B	0,4	C	0,75	D	1,5	E

Masse (Frontplatte) : 

A	B	C	D	E
---	---	---	---	---

  
 Höhe: 

88	133	177	266	400
----	-----	-----	-----	-----

 mm  
 Breite: alle Modelle für 19"-Rack

Eingangsspannung : normal 200-250 V/50 Hz  
 Ausgangsspannung : (s. 1. Kolonne)  $\pm 2\%$  bei  $U_E = 220$  V/Vollast  
 Regelgenauigkeit :  $\pm 1\%$  gegen Netzänderungen von 200-250 V  
 Restwelligkeit : 1% eff. bei 50 Hz

# PUROVAC — Eine neue Staubsaugermarke mit altem Weltruf!

**Das ist kein Märchen sondern für Sie wertvolle Wirklichkeit!**

Denn ab heute werden wir unsere hochqualitativen Staubsauger nicht mehr unter der Marke ERRES sondern unter der Marke PUROVAC verkaufen.

PUROVAC—hergestellt in Holland in den modernsten Staubsaugerfabriken, für SIE die unbestrittene Garantie der elegantesten, leistungsfähigsten Maschinen. Fr. 325.— PUROVAC—der Staubsauger den sich jede Hausfrau wünscht.



In den Fachgeschäften erhältlich.



Generalvertretung:

Walter Jenny  
ERRES + PUROVAC-Service  
Langstrasse 62 Zürich 4/26

# PUROVAC

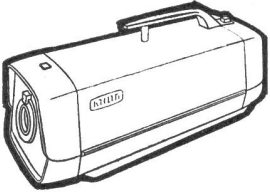
 <p><b>PUROVAC</b> 3-Scheibenblocher RH 1120, SEV-geprüft Gewicht: ca. 12 kg Mit 3 Bürsten und 3 Filzscheiben Fr. 398.-</p>	 <p><b>PUROVAC</b> Handstaubsauger HA 2706 SEV-geprüft Sehr beliebt, da jeder- zeit griff bereit, kom- plett mit Zubehör nur Fr. 139.-</p>	 <p><b>PUROVAC</b> Schlittenstaubsauger RH 1050 SEV-geprüft Ein Qualitäts-Staubsauger zu einem Preis der für jedermann erschwing- lich ist Fr. 198.-</p>
--	---	---

# Schützekombinationen

Auf einer Grundplatte montierte und anschlussfertig verdrahtete Schützekombinationen ergeben eine leichtere und raschere Montage. Die Kombinationen besitzen neben der elektrischen zusätzlich eine mechanische Verriegelung. Lieferbar mit oder ohne Leichtmetallgehäuse, mit eingebautem Doppel- oder Dreifachdruckknopf, Signallampe und Sicherheitsstecker oder Steuersicherung.

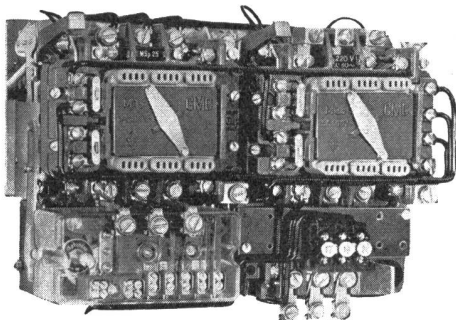

Sterndreieckschütze MSp 15/25

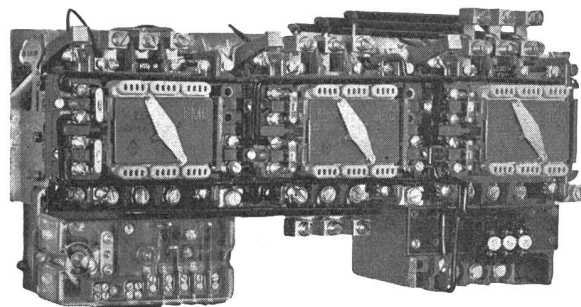

Sterndreieckschütze MSSp 40

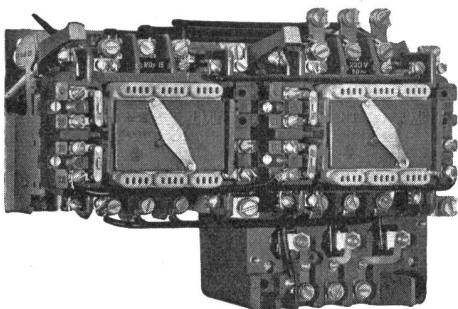

Drehrichtungsumschaltschütze MDp 15/25

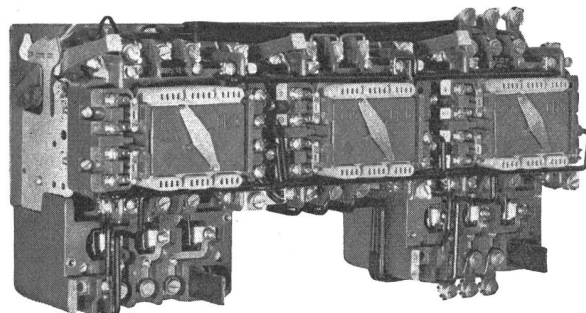

Polumschaltshütze MPp 15/25  
für Motoren in Dahlanderschaltung

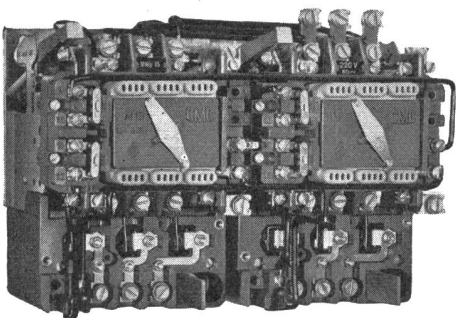

Polumschaltshütze MWp 15/25  
für Motoren mit 2 getrennten Wicklungen

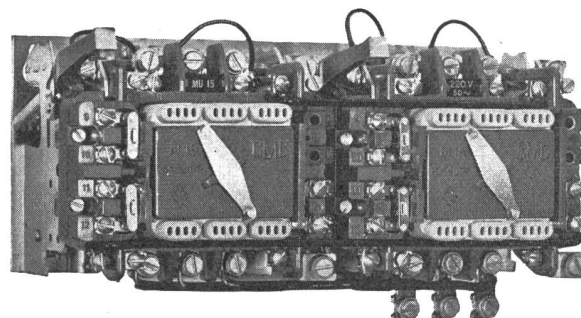

Umschaltshütze MU 15/25

5793

# CMC

## Carl Maier & Cie Schaffhausen

Fabrik elektrischer Apparate und Schaltanlagen

Telefon 053 / 5 61 31

# Abschlussrosette

*ohne*

sichtbare Befestigungsschrauben

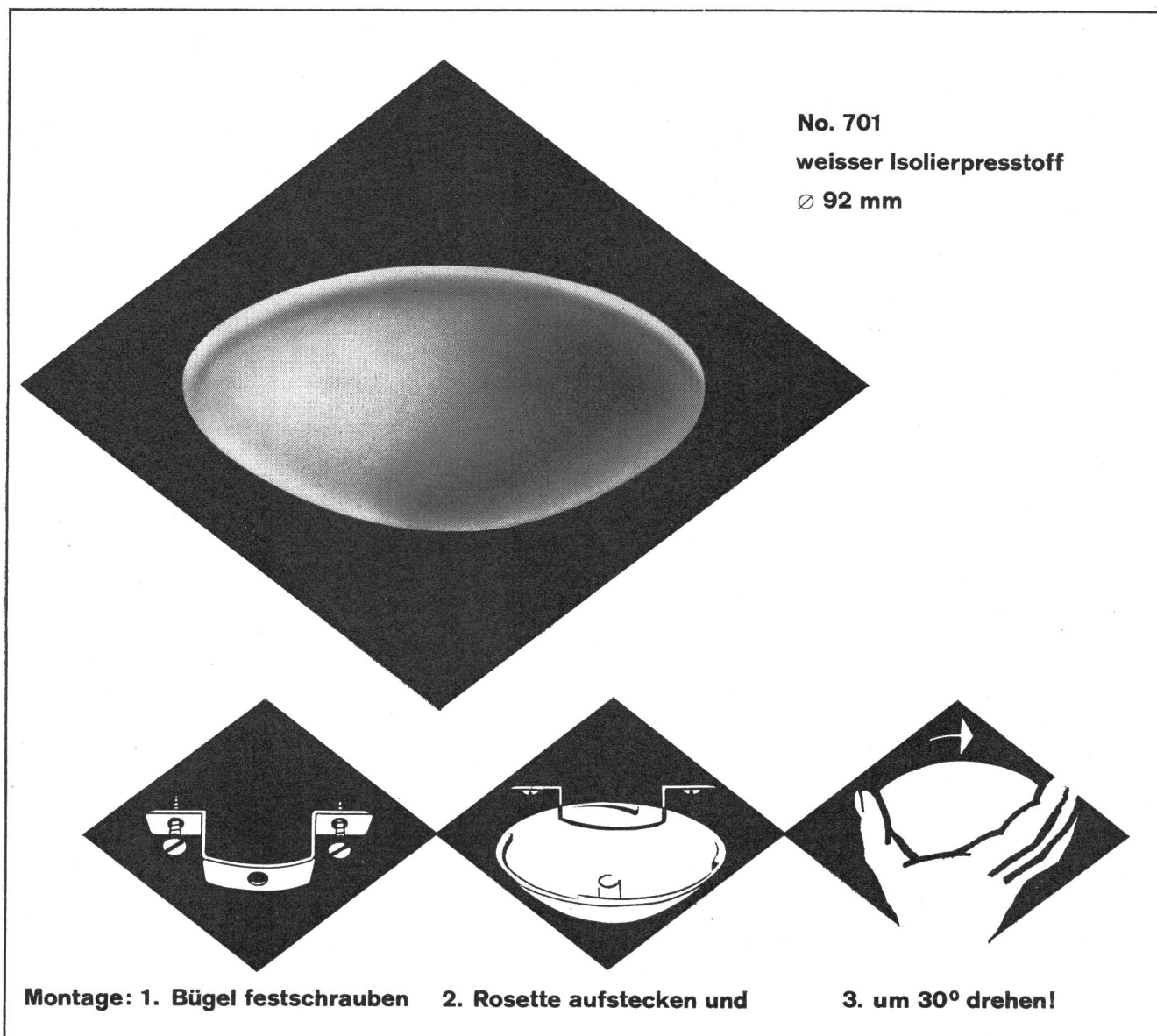

**Montage: 1. Bügel festschrauben 2. Rosette aufstecken und 3. um 30° drehen!**

Zu beziehen durch die Elektrogrossisten.



## Tschudin & Heid AG.

elektrotechn. Fabrik und Kunstharzpresswerk

### Reinach BL

# Sicherheit durch Qualität

Seit siebzig Jahren werden SUHNER-Kabel als schweizerische Qualitätsprodukte auf dem einheimischen und ausländischen Markt geschätzt.

Wir fabrizieren vom 0,05mm dünnen Kupferdraht bis zum dicksten Starkstromleiter Drähte und Kabel für sämtliche Verwendungszwecke.



Kabel-, Kautschuk-, Kunststoff-Werke

**SUHNER+CO**  
HERISAU **AG**

# 2N2297 SILICON PLANAR EPITAXIAL

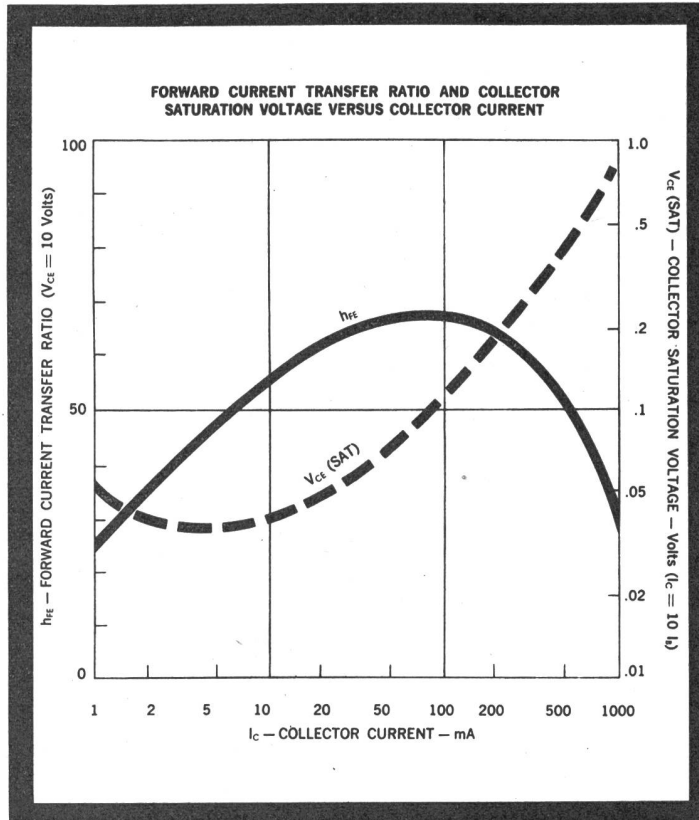

**1 VOLT  
MAX  
V<sub>CE</sub> (SAT)  
at 1 AMP**

## ELECTRICAL CHARACTERISTICS & RATING AT 25°C UNLESS OTHERWISE NOTED

Storage Temp. —65 to + 300°C  
 Operating Temp. 200°C Maximum  
 Power Dissipation 1 watt @ 25°C ambient temp.  
 5 watts @ 25°C case temp.

BV <sub>CSO</sub>	@ 0.1 mA	80 volts MIN
BV <sub>ESD</sub>	@ 0.1 mA	7 volts MIN
LV <sub>CEO</sub>	@ 30 mA	35 volts MIN
h <sub>FE</sub>	@ I <sub>C</sub> = 150 mA V <sub>CE</sub> = 10 volts	40 to 120
h <sub>FE</sub>	@ I <sub>C</sub> = 1.0A V <sub>CE</sub> = 10 volts	15 MIN
V <sub>CE</sub> (SAT)	@ I <sub>C</sub> = 1 ampere I <sub>B</sub> = 0.1 ampere	1 Volt MAX
V <sub>CE</sub> (SAT)	@ I <sub>C</sub> = 150mA I <sub>B</sub> = 15mA	2 Volts MAX
V <sub>BE</sub> (SAT)	@ I <sub>C</sub> = 1 ampere I <sub>B</sub> = 0.1 ampere	2 Volts MAX
C <sub>OB</sub>	@ V <sub>CE</sub> = 10 volts	12 pf MAX
Gain Bandwidth:	@ V <sub>CE</sub> = 10 volts I <sub>C</sub> = 50 mA f = 20 mc	60 mc MIN
I <sub>CSO</sub>	@ 60 volts & 25°C 150°C	10 nA MAX 10 μA MAX

For more detail see data sheet.

Available from distributors.

## TYPICAL APPLICATIONS

### MEMORY DRIVERS

T<sub>ON</sub> < 70 n sec  
 T<sub>OFF</sub> < 150 n sec  
 I<sub>C</sub> 1 AMP @ 50 V.

### RF AMPLIFIERS

P<sub>O</sub> 1.3 watts  
 @ 27 mc V<sub>CC</sub> = 12V

### CONVERTERS



**SOCIETÀ GENERALE SEMICONDUCTORI SPA**

AGRATE MILANO ITALIA VIA C. OLIVETTI 1 - TEL. 65 341

ASSOCIATE AND EXCLUSIVE LICENSEE OF FAIRCHILD SEMICONDUCTOR

## Schweiz:

Kurt Hirt  
 Elektronische Bauelemente  
 Leonhardtstrasse 8  
 Zürich (Tel. 47 65 60)

## Deutsche Bundesrepublik:

Dipl. Ing. Alfred Austerlitz  
 Adamstrasse 20  
 85 Nürnberg 2  
 (Tel. 55555—Telex 06-22577)  
 (für Bayern, Hannover, Braunschweig,  
 Lüneburg und West-Berlin)

## Ing. Erich Sommer

Jahnstrasse 43  
 6 Frankfurt/Main 1 (Tel. 550288)  
 (für das übrige Bundesgebiet)



# ANTIPERPORAN - BESCHICHTUNGEN FÜR BETON UND METALL

10 Jahre Erfahrung — Schweizer Produkt

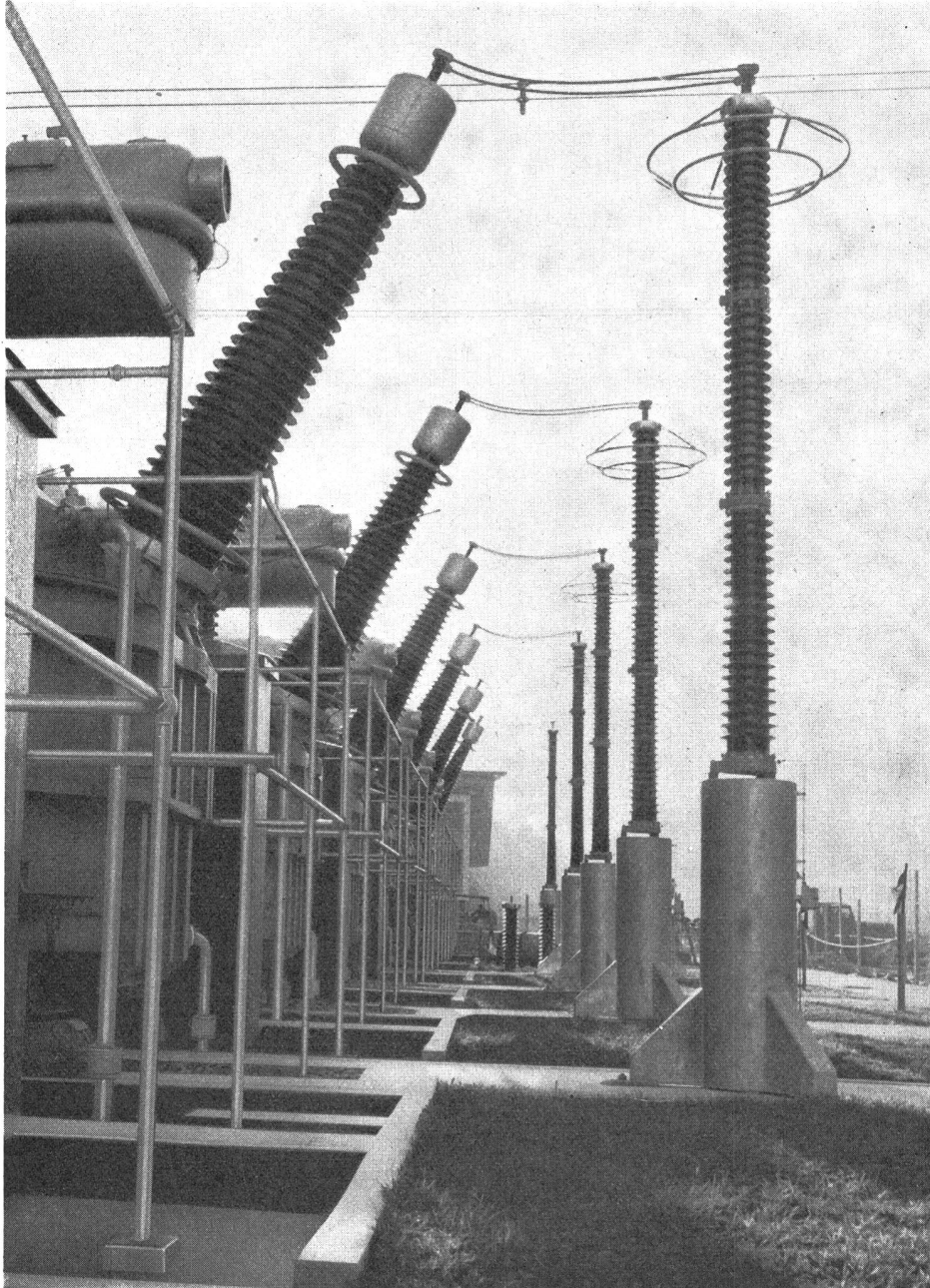
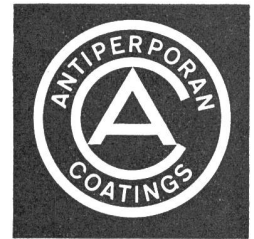

## **Kraftwerke**

Ölkammern von  
Transformatoren  
Batterieräume  
Klimaanlagen  
Wasserbassins  
Apparateräume  
Kabelkanäle  
Schaltanlagen  
Wasserwiderstände

## **Wasserbau**

Reservoirs  
Stollen  
Wasserschlosser  
Staumauern  
Turbineneinläufe  
Kanäle  
Abwasserreinigung

## **Tankbau**

Tanks für Heizöle  
Tanks für Treibstoffe

## **Reaktorbau**

Wassertanks  
Stabtanks  
Reaktorgruben

## **Hochbau**

Flachdächer  
Bodenversiegelung

## ANTIPERPORAN AG BERN

Postfach Kornhaus 123 Telefon (031) 41 60 12

Labor + Fabrik von Kunststoffen für Beton- und Metall-Spezialbeschichtungen

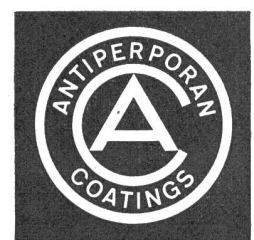

# Electrona-Dural Batterien – technisch um Jahre voraus!

## Die entscheidenden Vorzüge:

Statt der traditionellen Platte-Platten verwendet das Electrona-Dural-System Doppelröhrchen-Platten. Diese Elemente sind in soliden Hartgummibechern vergossen und die Elemente untereinander mit Bleischienen fest verlötet. Halber Raumbedarf und halbes Gewicht gegenüber GROSSER-

flächenplatten-Batterien mit gleicher Kapazität und gleicher Spannung. Bei Schwebeladung praktisch keine Säurenebel; die Batterien können also mit anderen Apparaten im gleichen Raum gehalten werden. Wartung und Unterhalt sind auf ein Minimum beschränkt, Selbst-erhaltstrom bei Schwebeladung nur ca. 2-3 mA/Ah.

Die patentierten Electrona-Dural-Doppelröhrchenplatten wurden unter härtesten Bedingungen tausendfach geprüft. Die elastischen Kunststoff-röhrchen widerstehen einem Druck von über 50 atü und sind vollkommen säurefest. Daher verhüten sie die Schlamm- und Schmutzbildung und garantieren absolute Sicherheit und maximale Lebensdauer.



B+C III 2

## Auch hier sind Electrona-Dural-Batterien überlegen!

Electrona liefert stationäre und transportable Akkumulatoren für jeden Zweck; Traktionsbatterien, Zugbeleuchtungsbatterien, Hochstrombatterien, Flugzeuggatterien etc. Verlangen Sie ausführliche Unterlagen mit Erfahrungswerten aus der Praxis.

Electrona S.A., Accumulatorenfabrik,  
Boudry NE, Tel. 038/6 42 46

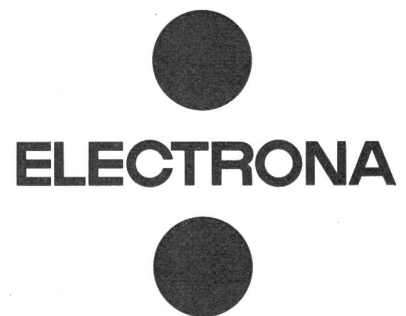

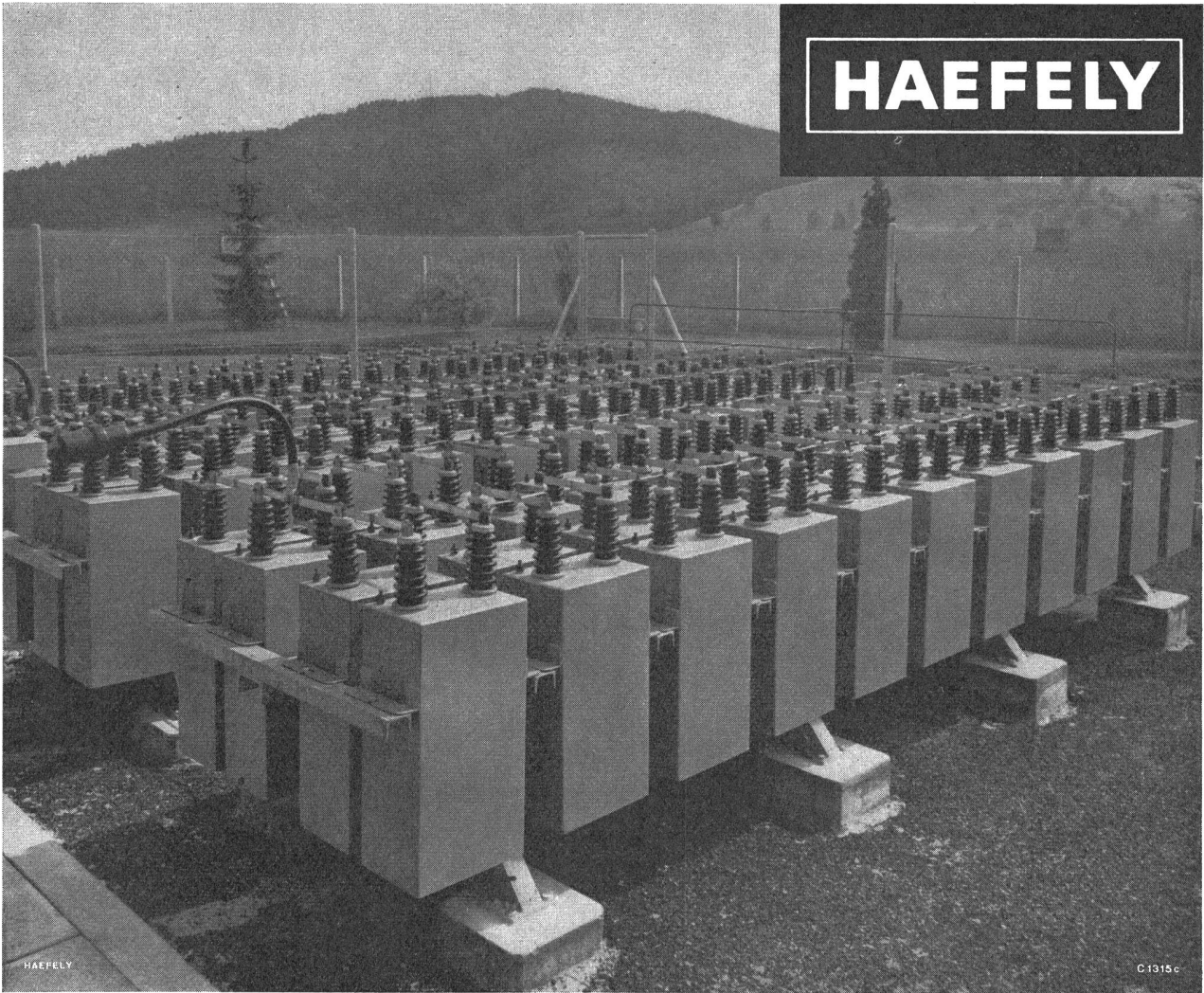

## Hochspannungs-Kondensatoren

Moderne Hochspannungs-Kondensatorbatterien sind aus Kondensator-Einheiten zusammengesetzt, wobei durch Serie-Parallelkombination jede gewünschte Leistung und Spannung erreicht wird.

HAEFELY hat grosse Kondensatorbatterien bis zu 50 kV ins In- und Ausland geliefert.

HAEFELY projiziert vollständige Hochspannungs-Kondensatorbatterien mit Schutz und Steuerung.

Verlangen Sie bitte den unverbindlichen Besuch unserer erfahrenen Ingenieure.

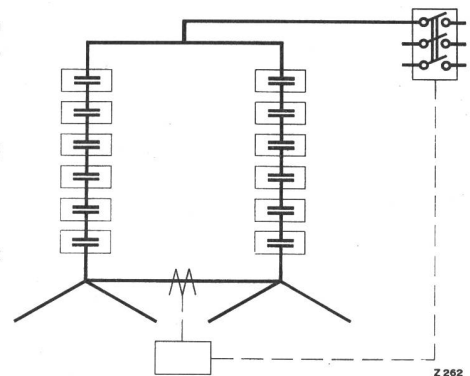

57 C

**EMIL HAEFELY & CIE AG BASEL**

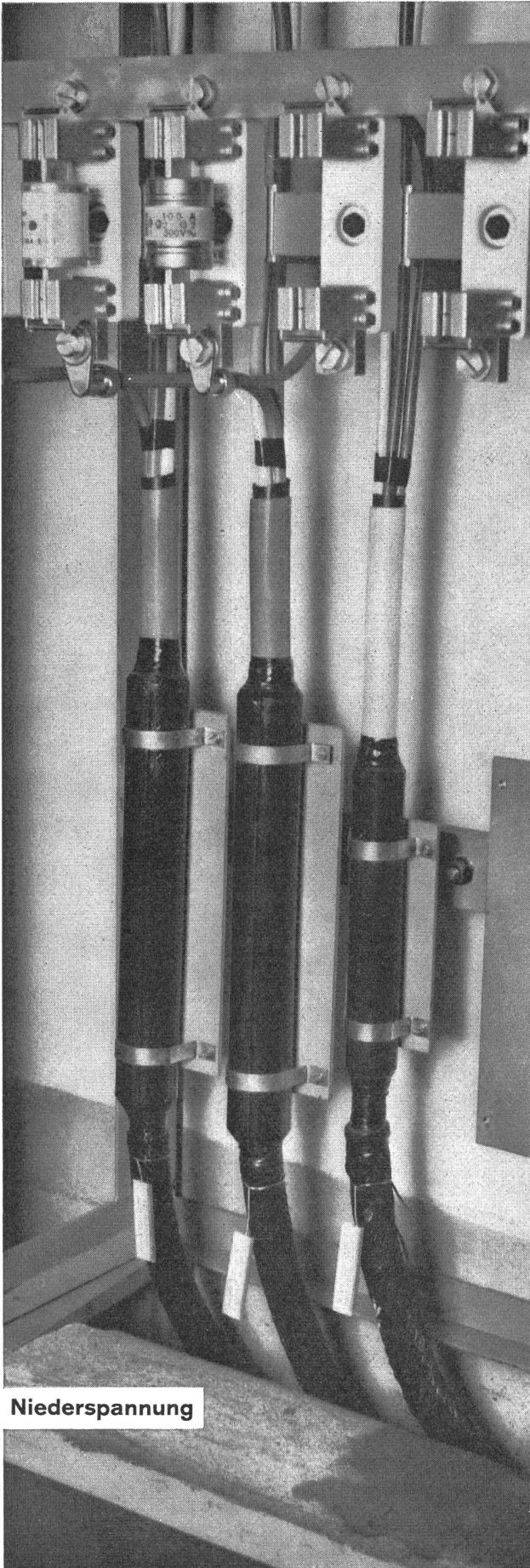

# SCOTCHCAST

## Endverschlüsse für Nieder- und Hochspannung

bieten diese 8 besonderen Vorteile:

- einfache Montage
- geringer Raumbedarf
- Eignung für Aussen- und Innenmontage
- hohe dielektrische Eigenschaften
- Druckfestigkeit
- zwei Spleissmethoden: Form-Spleissmethode für Kabel bis 35 mm Ø; Druck-Spleissmethode für grössere Kabeldurchmesser
- kalthärtendes Epoxyharz SCOTCHCAST 4 zum Schutze von Plastikisolationen (vakuumverpackt)
- universelle Methode für alle vorkommenden Kabeltypen

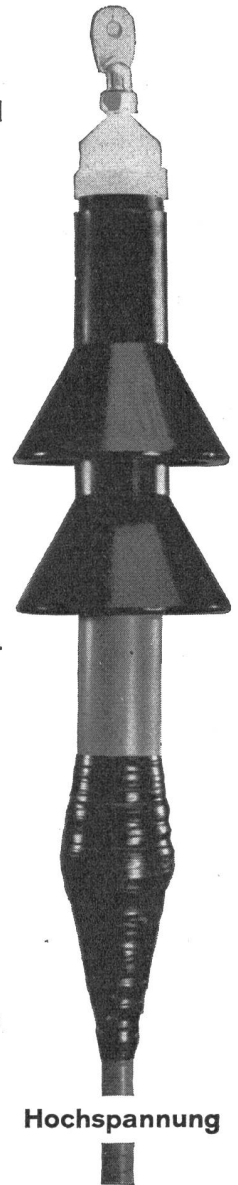

Beratung und Offerte durch



Cellpack A.G., Wohlen (AG)  
Telephon (057) 62244





**ALBISWERK  
ZÜRICH A.G.**

**PERSONENSUCH – ANLAGEN**



**Wer sucht – der findet ...**

**Mit dem neuen, drahtlosen Personensuch-System ALBIS-Mobil-Ruf sind Sie überall im Betrieb erreichbar. Ein kleiner Taschenempfänger gibt Ihnen, und zwar nur Ihnen, ein akustisches Signal – Sie melden sich am nächsten Telefon, und schon sind Sie mit dem Suchenden verbunden. Der ALBIS-Mobil-Ruf ist die erste Personensuchanlage nach dem Digital-Rechenprinzip, welches lange Lebensdauer bei praktisch wartungsfreiem Betrieb gewährleistet.**

**ALBISWERK ZÜRICH A.G.      ZÜRICH 9/47**

**Vertretungen in Bern, Lausanne und Zürich**

**Bitte verlangen Sie unseren Prospekt AW. 998 SE**

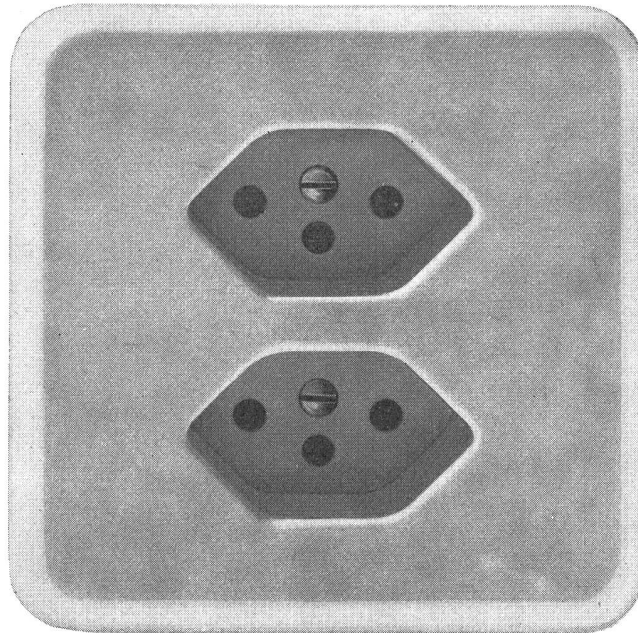

Doppel-Steckdose  
mit Schutzkontakt, für  
Unterputz-Montage

Gr. I Pmi = 86x86 mm Nr. 73103 Pmi

2 P + E, 10 A 250 V



## Adolf Feller AG Horgen

Diese Steckdosen sind mit  
Isolierpresstoff-Abdeckplatten  
in den Farben 61 (crème-weiss)  
oder 62 (elfenbeinfarbig),  
lieferbar.

# AEG Siliziumgleichrichter

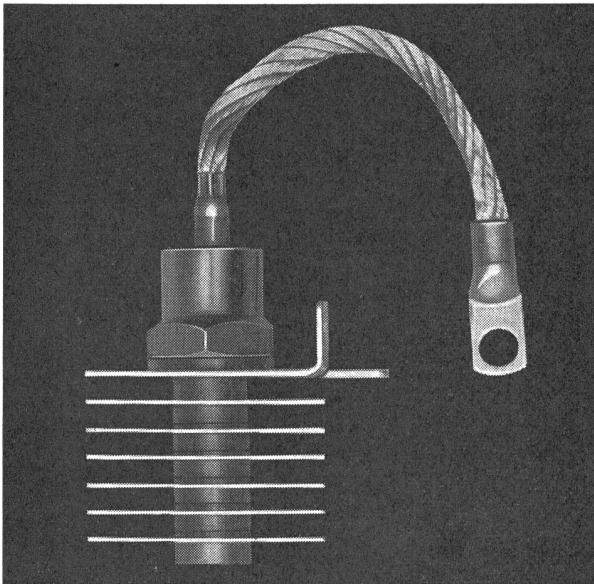

## Preis...

Haben Sie in letzter Zeit Preis-  
vergleiche auf dem Halbleiter-  
gebiet angestellt?

Es lohnt sich.

Verlangen Sie die neuesten  
Unterlagen.

## Lieferfrist...

Dank einem umfangreichen Lager  
halten wir das richtige Element  
immer für Sie bereit.

Generalvertretung der  
ALLGEMEINEN ELEKTRICITÄTS-GESELLSCHAFT

**ELEKTRON AG**

Zürich 2, Seestr. 31, Tel. 051 25 59 10

# OSRAM

## WEIHNACHTSKETTEN

für Innen- und Aussenbeleuchtung

schön

sauber

bequem

feuersicher

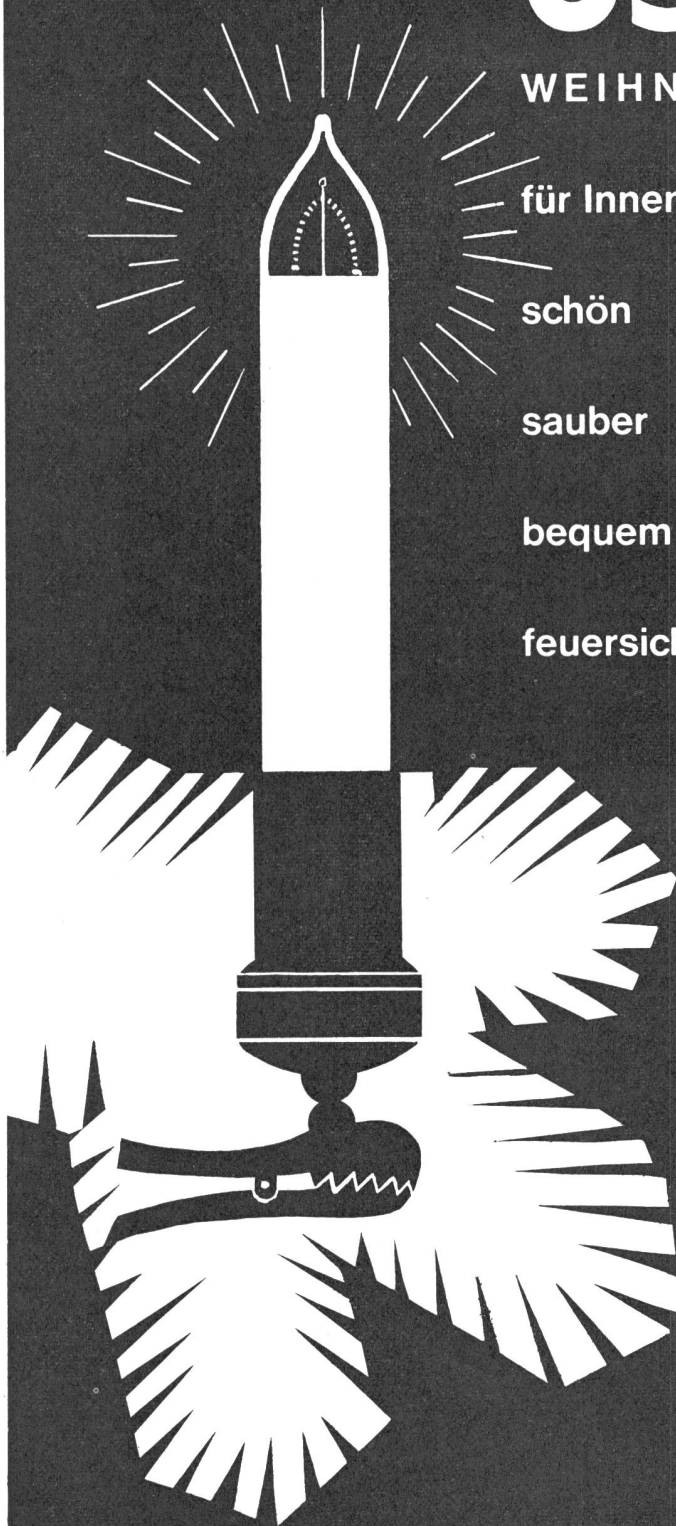

OSRAM AG ZÜRICH 22 TEL. 051 / 32 72 80



# Westinghouse

Haushaltmaschinen

Waschautomaten

Wäschezentrifugen

Geschirrspülautomaten

Kühlschränke

Tiefkühl-Truhen und -Schränke

Bügeleisen und andere Kleingeräte

STULZ automatic ist das erste einer Reihe von STULZ-Geräten, die wir auf den Markt bringen – ein Produkt jahrelanger Erfahrung im Bau von Küchenmaschinen.

**STULZ** automatic

## die denkende Küchenmaschine

eine marktüberlegene Neuheit  
mit verblüffenden Vorteilen:

**Automatische** Einstellung der Geschwindigkeit beim Aufsetzen jedes Zusatzgeräts (150 bis 12000 Umdrehungen)

**Automatische** Zeitschaltung. Selbstausschaltung sobald die Arbeit getan ist.

**Automatische** Verriegelung des Aufsatzgeräts mit dem Grundgerät. Lösung durch Knopfdruck.

Robust, formschön, kinderleichte Bedienung, sekundenschnelle Reinigung, geringer Stromverbrauch, geringer Platzbedarf, praktische, niedrige Arbeitshöhe, besonders leiser Gang und viele weitere Vorteile.

**Wichtig:**  
Das normale Grundgerät kann auf einfachste Weise auch in bestehende Küchen eingebaut werden.

Standard-Ausstattung, bestehend aus Mixer, Rühr- und Knetwerk, Schnitzelgerät, Zitruspresse, Kaffeemahlbecher, Rezeptbuch **nur Fr. 380.-**  
Fleischwolf extra **nur Fr. 58.-**  
Einbau-Garnitur mit Anleitung **nur Fr. 10.-**

# 2

**GROSSE MARKEN**

in einem attraktiven Verkaufsprogramm mit starker Verkaufsunterstützung und einwandfreiem Kundendienst!

Wir bauen jetzt unsere externe Verkaufsorganisation aus. Schreiben Sie uns bitte, wenn Sie glauben, für eine erfolversprechende Zusammenarbeit gerüstet zu sein.



für unser attraktives Verkaufsprogramm:



**STULZ**

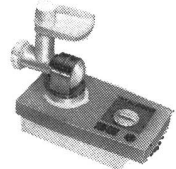
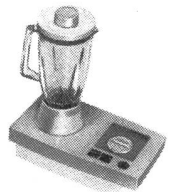
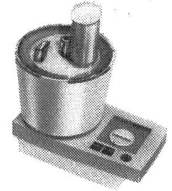

**2** GROSSE FIRMEN

**2** GROSSE LEISTUNGEN

**STULZ AG ZÜRICH**  
ELEKTRISCHE HAUSHALT-MASCHINEN UND -APPARATE  
BADENERSTRASSE 565, ZÜRICH 9/48

Alleinimporteur der STULZ-Küchenmaschinen und Generalvertretung der WESTINGHOUSE ELECTRIC INTERNATIONAL SA

Besuchen Sie unseren Ausstellungs- und Vorführraum.



## Dreibein-Anticorodal

**Hebegewicht:** Garantiert: 2500 kg. **Länge:** 5 Meter.

**Gewicht:** 45 Kilogramm.

**Konstruktion:** Aus Rohr «Anticorodal» Härting «B». Spitze, Gelenke und Griffhaken sind aus Stahl. Das normale Dreibein wird **ohne** Handgriffe fabriziert. Sollten Griffe gewünscht werden, so können solche gegen einen Zuschlag geliefert werden.

15 Jahre Erfahrung.

## Sticher-Anticorodal

**Konstruktion:** Rohr aus «Anticorodal» Härting «B», mit einem Griff, mit Stahlspitze am Fussende. Am Zopf **ein** oder **zwei** Spitzen aus Stahl.

### Vorteile:

Ungefähr die Hälfte des Gewichtes gegenüber der Holzgabel: — Solide Konstruktion, grösste Sicherheit, da unzerbrechlich. Der Sticher trägt in der Mitte das Gewicht eines Mannes. Auf Wunsch können auch isolierte Sticher bis zu 20 000 V fabriziert werden.

Ausführung PTT: **In der Griffnähe und am Griff Handleder.**

Verlangen Sie noch heute unverbindliche Offerten bei:

**Fa. Hans Scheidegger**, Chutzenstrasse 57, **Bern**.  
Telephon (031) 45 40 63 oder (031) 45 19 81.

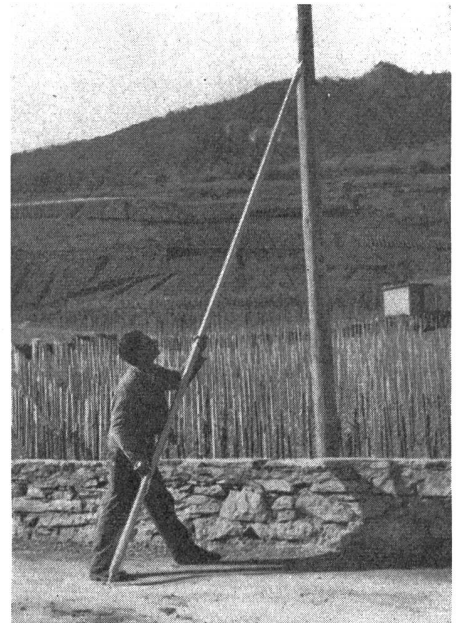

## SILESCA Kunstharz-Messwandler<sup>®</sup>

seit 1946



Im Bild:  
Stab-Stromwandler, sehr robuste Bauart,  
praktisch unbegrenzte dynamische Festigkeit.

<sup>®</sup> eingetragene  
Marke  
Zahlreiche Patente

## MOSER-GLASER & CO. AG. MUTTENZ BEI BASEL

SPEZIALFABRIK FÜR TRANSFORMATOREN, MESSWANDLER UND ANGEWANDTE APPARATE

# 10 MHz-Zähler

10 verschiedene Funktionen  
in **einem** Gerät

**FUNCTION**

TEST PER B PER Bx10 TIM B-A E/B E/Bx10 E/B-A OFF COUNT-E E/UTx10 SCAN E/UT

Zahl der Impulse — Messung von Frequenzen bis 10 MHz. Eingangsempfindlichkeit 0,1V

Zeitintervall — Messung der Periodendauer mit Impulsen von 0,1  $\mu$ s Dauer

Zeitintervall — Messung des zeitlichen Abstandes zweier Signale in getrennten Kanälen

Zeitintervall — Messung von Phasendifferenzen

Zeitintervall — Messung von Frequenzverhältnissen

Zahl der Impulse

**7580** Der Computing Transfer Oscillator, Modell 7580, erlaubt Frequenzmessungen bis zu 15000 MHz mit digitaler Anzeige (in Verbindung mit Modell 7360 J oder 7370)

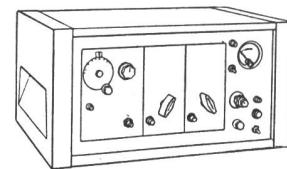
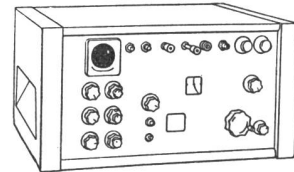

**7570** Diese Heterodyne-Einheit, Modell 7570, erweitert den Frequenzbereich des Modells 7370 bis zu 1000 MHz  
Genauere Angaben über die Modelle 7370, 7570 und 7580 auf Anfrage

# Beckman®

Generalvertretung in der Schweiz

**MEGEX**  
Telephon (051) 5231 16



**ZÜRICH**  
Badenerstrasse 588

## KLEIN-STROMWANDLER IN GIESSHARZAUSFÜHRUNG

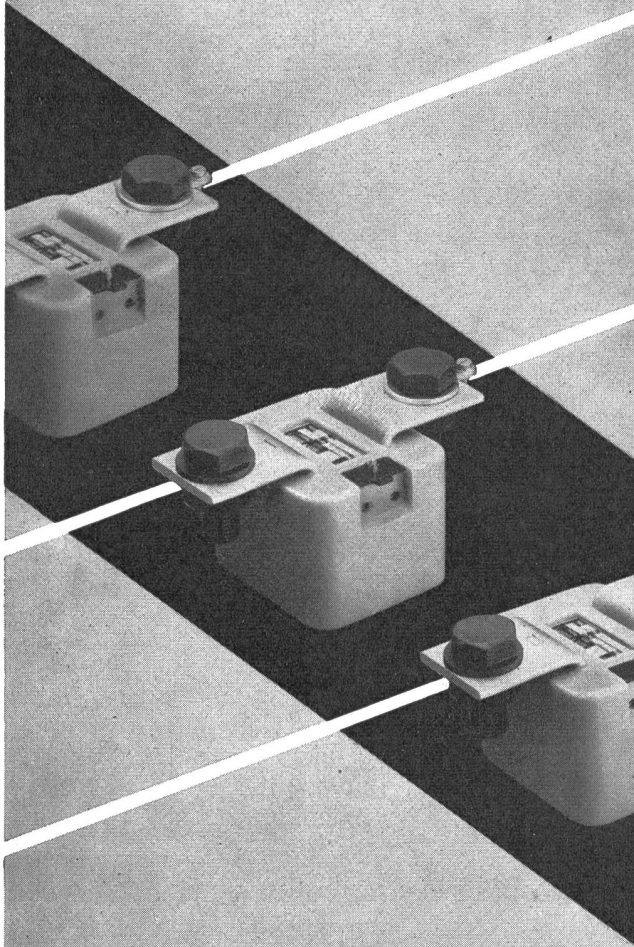

Das kompakte, feuchtigkeits- und hitzebeständige Gießharz umschließt den ganzen aktiven Teil samt Kern und Sekundärklemmen.

Nennstromstärken Primär 30 bis 600 A  
Sekundär 5 A (10 VA)

Genauigkeitsklasse 0,5 und 1 VDE

Abmessungen ca. 65 x 75 x 90 mm

Gewicht ca. 1,7 kg.

Distanz zwischen Anschlußbolzen für  
alle Stromstärken = 110 mm

**LANDIS & GYR AG. ZUG**

In 2865

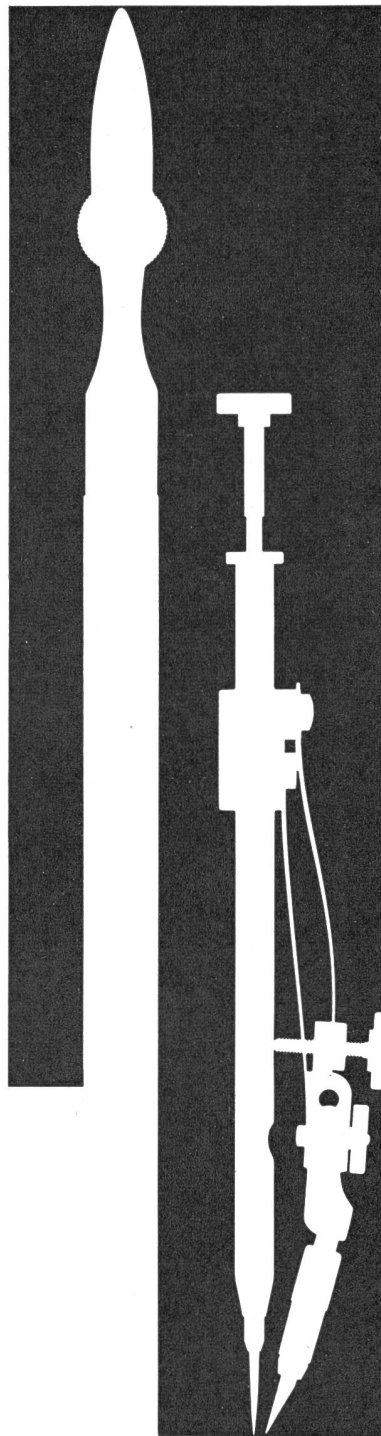

Kern & Co. AG Aarau

### Kern Reisszeug-Neuheiten

Formschöne, praktische Metalletuis für die meisten hartverchromten Präzisionsreisszeuge.

Handreissfedern mit Hartmetallspitzen, praktisch abnützungsfrei auch auf Kunststoff-Folien.

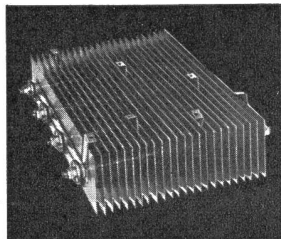

# SEMIKRON

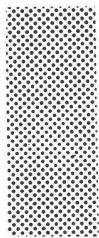

Selen-Kleingleichrichter

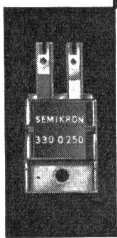

## Selen-Gleichrichter-Sätze

in Säulenbauform

für Gleichrichter-Geräte  
und Anlagen,  
für Hilfsstromkreise  
in Steuerungen, Meß- und  
Nachrichten-Geräten



## Silizium-Gleichrichter

Durchbruchspannung  
bis > 1250 V  
Anschlußspannung  
bis 380 V  
Ventilnennströme  
1...100 A

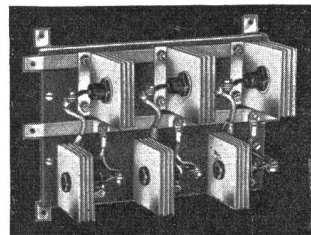

ZÜRICH 8  
DUFOURSTR. 56  
TEL. 051/34 44 30

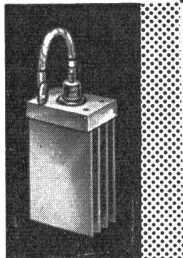

# OmniRay AG.

## ROESCH AG

Fabrik elektr. Artikel & Apparate  
Koblenz/Schweiz

☎ (056) 5 30 33

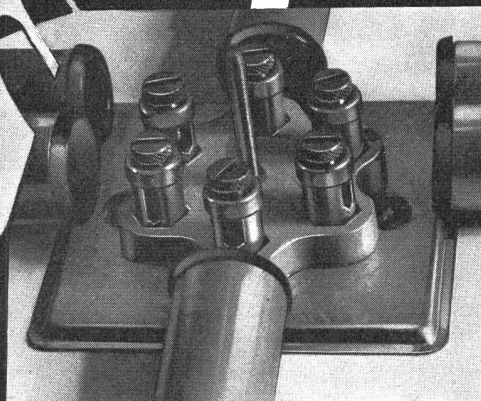

# Blech- Abzweigdosen

mit 5 oder 6 Klemmen

Verkauf durch die Elektrogrossisten

1,5 mm<sup>2</sup>

Deckelschraube  
plombierbar



# Achtung Starkstrom !

Schützen Sie Ihr Personal vor Starkstrom-Unfällen mit

## TRENN-TRANSFORMATOREN

nach SEV-Vorschriften



**Heute** noch anfragen, morgen kann es zu spät sein!

Tragbare Modelle bis 2000 VA

teilweise ab Lager lieferbar.

Für andere Ausführungen und Leistungen verlangen Sie eine Offerte.

Im weiteren fabrizieren wir:

Handlampentransformatoren, Spannungsstabilisatoren,  
Kleintransformatoren aller Art.



Elektro-Apparatebau F. Knobel & Co. Ennenda / Tel. (058) 5 28 55  
Verkaufsbüro Zürich: Limmatstraße 73, Zürich Briefadresse: Postfach Zürich 31  
Tel. (051) 42 88 55/56

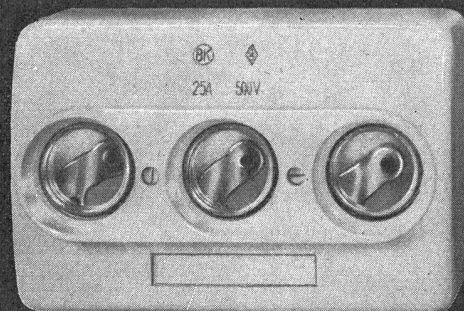

Masse der BK  
Aufbau-Sicherungselemente:

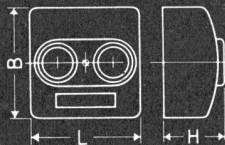

	L.	B.	H.
1×15 + 0	38	72	40
1×25 + 0	47	93	55
2×25 + 0	95	93	55
3×25 + 0	141	93	55

Gew. I II III

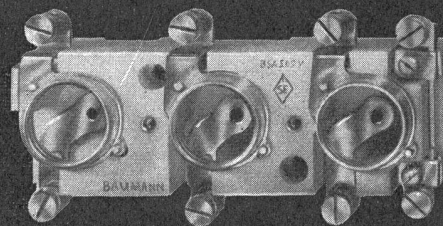

Machen Sie einen Vergleich über  
Qualität und Preis!

**H. BAUMANN Fabrik elektr. Apparate Kappelen / Aarberg BE**

Telephon 032 8 28 33

Wer ein  
Licht  
anzündet,  
dem  
geht ein  
Licht auf

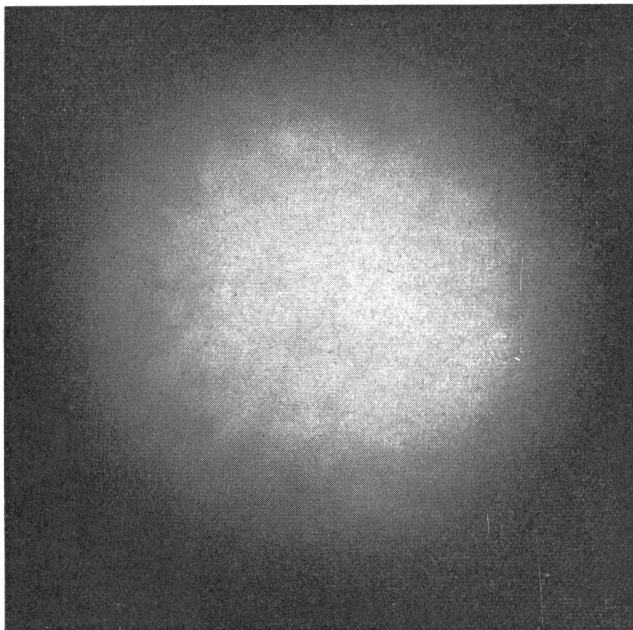

**BAG TURGI**

**BAG Bronzewarenfabrik AG Turgi**  
Lichtveredlung –  
wir lösen jedes Beleuchtungsproblem

## Kleinzeitschalter

(Pat. ang.)

neu neu neu

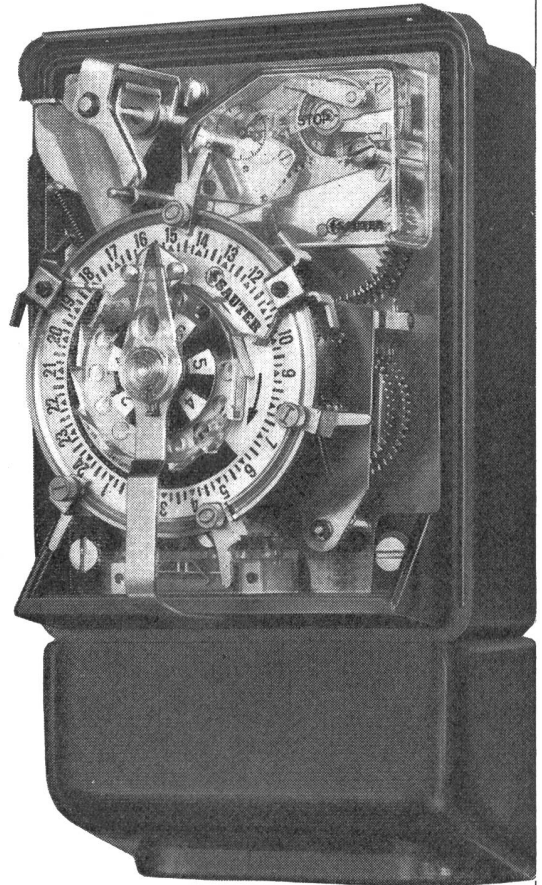

### Typ ZNE

Der Kleinzeitschalter dient zum Ein-, Aus- oder Umschalten von Wechselstromkreisen gemäss eingestelltem Programm

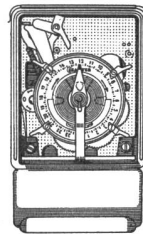

Verlangen Sie auch  
Unterlagen über  
die preisgünstige  
Synchronuhr ZNY  
(ohne Gangreserve)

- Zulässige Belastung 15A 380V~
- 2 polig
- Nachlaufwerk mit Echappement
- Gangreserve ca. 40 Stunden
- Neuartige, umkehrbare  
Wochenscheibe für 7- oder  
14 tägige Schaltprogramme
- Kürzeste Schaltperiode  
10 Minuten
- Gehäuse aus Isolierpresstoff
- Geringe Aussenmasse  
163 x 94 x 92 mm

Katalog A1, Blatt 10

 **SAUTER**

**Fr. Sauter AG., Basel 16**

Fabrik elektrischer Apparate

Telephon 061/32 44 55, Telex 62 260

I 131

Technische Büros in Zürich, Bern, St. Gallen, Genf und Lausanne

# atlas

Röhren Starter

GLÜHLAMPENFABRIK A.G.

FREIBURG

# Rapa



## H. C. SUMMERER AG ZÜRICH

Sonneggstrasse 74 Telephone (051) 269787/88

Das Sicherungsmaterial von höchster Qualität zu vorteilhafterem Preis

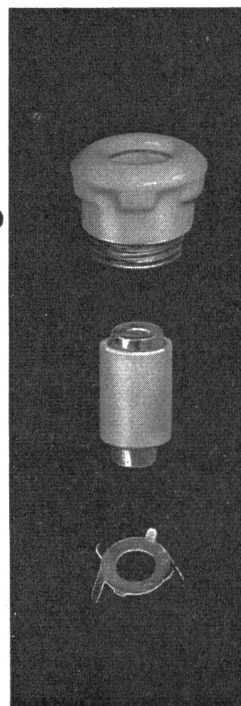



# Gebrüder Rüttimann Zug

AKTIENGESELLSCHAFT FÜR ELEKTRISCHE UNTERNEHMUNGEN

- Hochspannungsleitungen bis 380 000 Volt
- Transformatorstationen
- Ortsnetze - Kabelanlagen
- Telefonlinien
- Bahnleitungen
- Schwebebahnen

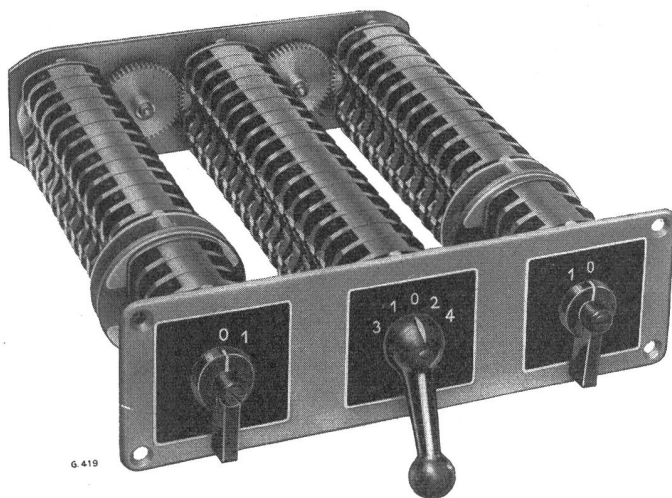

## GHIELMETTI

Schaltuhren  
Fernschalter  
Schaltschütze  
Motorangetriebene Kontaktwerke  
und Zeitrelais  
Temperaturregler  
Fernsteuerungen  
Netzkommando-Empfänger  
Elektronische Zeitrelais und Relais  
Spezial-Handschalter für  
elektrische Antriebe und alle  
Schaltkombinationen  
Steuer-Druckknöpfe  
Fußschalter  
Endschalter



**GHIELMETTI AG**

Fabrik elektrischer Schaltapparate

**SOLOTHURN** (SCHWEIZ)

Telephon (065) 2 43 41

# Oerlikon — Transduktoren

die modernen  
Elemente zur  
Lösung von  
Steuerungs- und  
Regelaufgaben

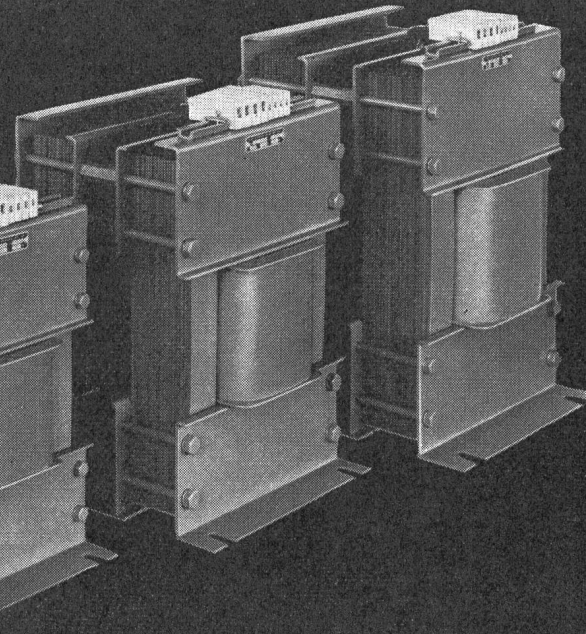
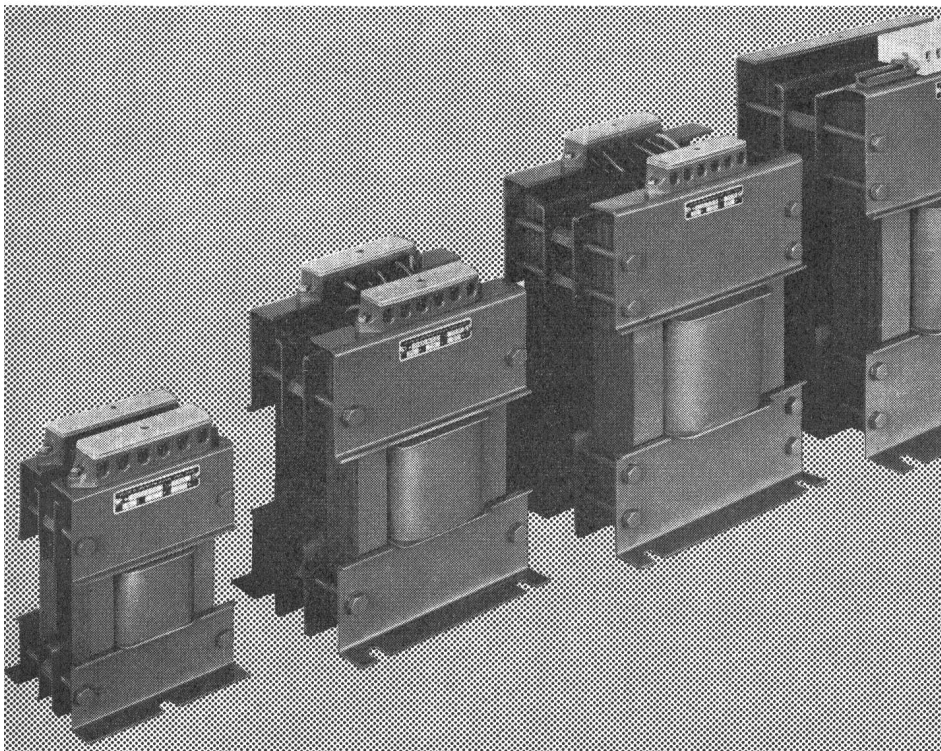

Normalisierte  
Typenreihen für  
Leistungs-  
transduktoren und  
Vorverstärker

Verlangen Sie  
Dokumentation  
und  
Ingenieur-Besuch

Ausführung  
für strom- oder  
spannungssteuernde  
Schaltungen

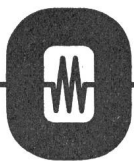

**Maschinenfabrik Oerlikon**  
**Zürich 50 Tel. (051) 481810**

**Büro Zürich**  
Affolternstrasse 36, Tel. (051) 48 52 70

**Büro Bern**  
Spitalgasse 37, Tel. (031) 20215

**Büro Lausanne**  
10, chemin de la Colline, Tel. (021) 25 75 2