

Objektyp: **Advertising**

Zeitschrift: **Bulletin des Schweizerischen Elektrotechnischen Vereins :  
gemeinsames Publikationsorgan des Schweizerischen  
Elektrotechnischen Vereins (SEV) und des Verbandes  
Schweizerischer Elektrizitätswerke (VSE)**

Band (Jahr): **54 (1963)**

Heft 6

PDF erstellt am: **13.07.2024**

### **Nutzungsbedingungen**

Die ETH-Bibliothek ist Anbieterin der digitalisierten Zeitschriften. Sie besitzt keine Urheberrechte an den Inhalten der Zeitschriften. Die Rechte liegen in der Regel bei den Herausgebern.

Die auf der Plattform e-periodica veröffentlichten Dokumente stehen für nicht-kommerzielle Zwecke in Lehre und Forschung sowie für die private Nutzung frei zur Verfügung. Einzelne Dateien oder Ausdrucke aus diesem Angebot können zusammen mit diesen Nutzungsbedingungen und den korrekten Herkunftsbezeichnungen weitergegeben werden.

Das Veröffentlichen von Bildern in Print- und Online-Publikationen ist nur mit vorheriger Genehmigung der Rechteinhaber erlaubt. Die systematische Speicherung von Teilen des elektronischen Angebots auf anderen Servern bedarf ebenfalls des schriftlichen Einverständnisses der Rechteinhaber.

### **Haftungsausschluss**

Alle Angaben erfolgen ohne Gewähr für Vollständigkeit oder Richtigkeit. Es wird keine Haftung übernommen für Schäden durch die Verwendung von Informationen aus diesem Online-Angebot oder durch das Fehlen von Informationen. Dies gilt auch für Inhalte Dritter, die über dieses Angebot zugänglich sind.

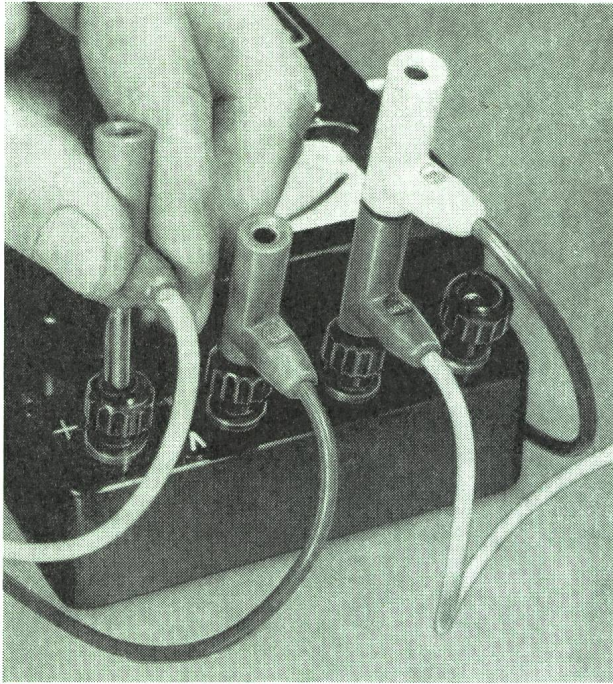

# LABORKABEL

mit angepresstem Soflex-Abzweigstecker

## Vorteile:

- Alle Schaltverzweigungen von einer einzigen Anschlussbuchse aus, ohne zusätzliche Verbindungselemente erstellbar.
- Die hochwertige Soflex-Isolation erlaubt eine gefahrlose Handhabung und schliesst jedes Risiko von Kurzschluss aus.
- Die hohe Flexibilität der verwendeten Kupferlitze sowie deren rechtwinkliger Abgang verleihen dem Laborkabel eine lange Lebensdauer und gewährleisten grosse Rausersparnis.
- Die Farbe der Kabel gibt deren Länge an. Die Kabel können in jeder Länge mit verschiedenfarbigen Steckern versehen sein, wodurch die Verkabelung erleichtert wird und sich Fehlschaltungen vermeiden lassen.

Diese aus feinem Litzen Draht bestehenden Laborkabel sind mit einer hochwertigen Soflex-Isolation und an jedem Ende mit einem angepressten Abzweigstecker versehen.

Längen und Farben der Kabel:

25 cm	rot
50 cm	gelb
100 cm	grün
200 cm	blau

Stecker-Farben: rot, gelb, grün, blau, weiss oder schwarz

Querschnitte: 1,50 mm<sup>2</sup> 2,50 mm<sup>2</sup>

Belastbarkeit: 15 Amp. 25 Amp.

Spezialausführungen auf Anfrage.

Wir liefern  
Isolierlacke, Isoliermaterial, isolierte Drähte  
und Kabel für jeden Zweig der Elektrotechnik

Unser Beratungsdienst, technische Dokumentationen und Muster stehen Ihnen zur Verfügung

**SCHWEIZERISCHE ISOLA-WERKE BREITENBACH**

Telephon 061/801421

Telex 62479

Elektrische Messinstrumente

Elektrotechnische Bedarfsartikel

# camille bauer

Aktiengesellschaft  
Basel  
Bern, Zürich  
Genf, Neuenburg  
Lugano

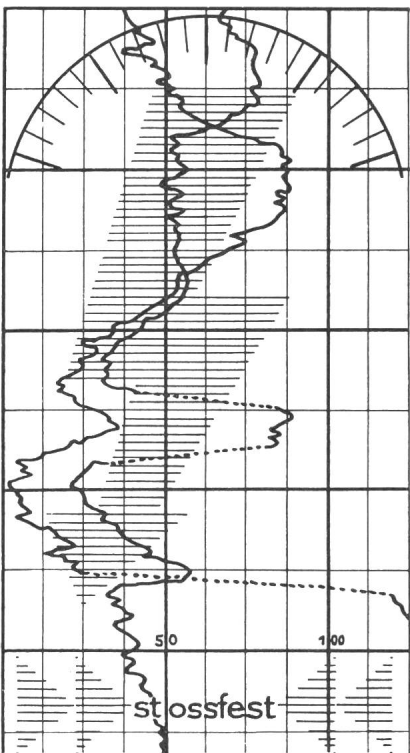

Kreisblattschreiber  
ELMES 12  
Tragbar und für Einbau-  
montage.  
Registriert alle  
elektrischen Werte.  
Klein, robust, tintenlos

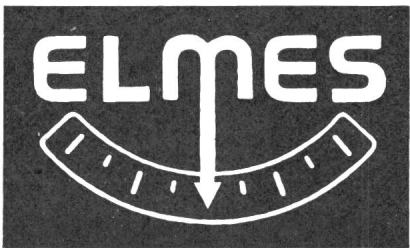
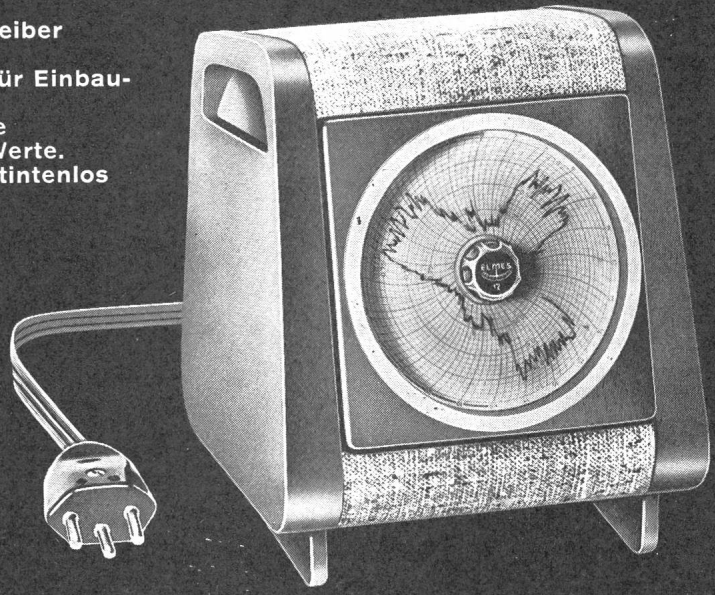

hig Zürich 34

**Staub & Co./Richterswil**  
Fabrik elektrischer Messinstrumente / Tel. (051) 95 92 22

**Câble  
préimprégné**

**pour  
fortes  
dénivellations**

**Pi Pb**

**Vorimprägnierte**

**Papierbleikabel**

**für  
grosse**

**Höhenunterschiede**

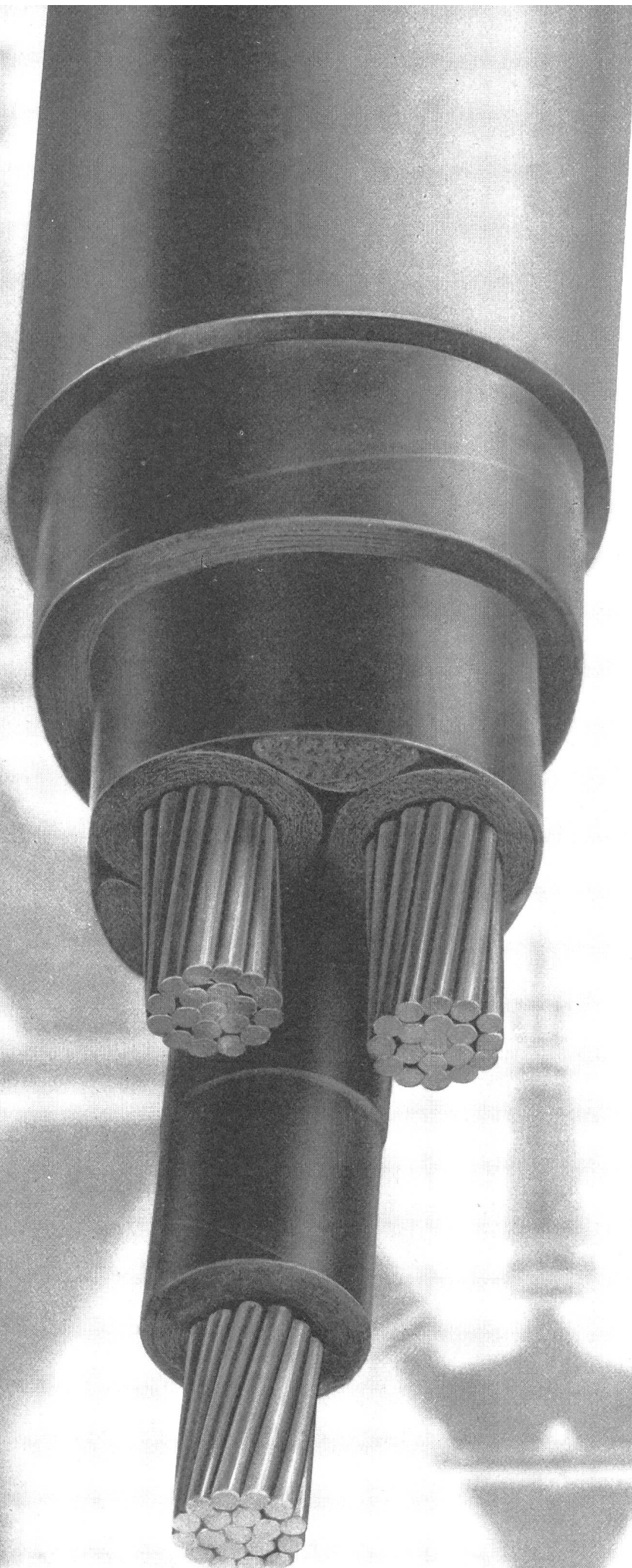

# Warum QUALITÄTS-PLASTIC-ELEKTROROHRE?

**QUALITÄTS - PLASTIC - ELEKTROROHRE** bürgen für eine genaue Einhaltung der SEV-Vorschriften in bezug auf **Wandstärke, mechanische, thermische und chemische Widerstandsfähigkeit, Isolierfähigkeit und Brennbarkeit.**



Wir liefern **QUALITÄTS-PLASTIC-ELEKTROROHRE** aller führenden Marken in allen Dimensionen, in normaler oder flammwidriger Ausführung, mit oder ohne Einzugsdraht.

## Pourquoi des TUBES PLASTIQUES DE QUALITÉ?

Les **TUBES PLASTIQUES DE QUALITÉ** répondent exactement aux exigences de l'ASE quant à l'épaisseur de paroi, la résistance aux contraintes mécaniques, aux influences thermiques et chimiques, aux propriétés isolantes et à la combustibilité



Nous livrons des **TUBES PLASTIQUES DE QUALITÉ** des premières marques, en toutes dimensions, en exécution normale ou difficilement inflammable, avec ou sans fil d'introduction.

**OTTO FISCHER AG**  
Elektrotechnische Bedarfsartikel en gros

Zürich 5  
Sihlquai 125  
Postfach Zürich 23  
☎ (051) 42 33 11

# sinnvoll rationalisieren ... dann Endress + Co. - Regeltechnik

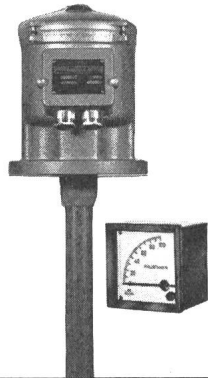

**Elektronische Füllstandanzeiger** nach dem kapazitiven, konduktiven, radioisotopischen und elektromechanischen Prinzip für Medien aller Art. Automatische Anzeige. Zuverlässige Mess- und Steuerungseinrichtungen für füllstandabhängige Steuerungen. Grenzstandanzeiger und kontinuierliche Messungen.  
Fabrikat: Endress + Hauser GmbH. + Co. Lörrach/Baden

## Magnetventile

in Durchgangs-, Zwei-, Drei- und Vierwege-Ausführung für neutrale und aggressive Durchflußmittel bis NW 400 mm, für Drücke vom Vakuum bis 400 atü. Einsatzbewährte Steuergeräte für alle industriellen Anwendungsfälle.  
Fabrikat: Buschjost OHG Bad Oyenhausen

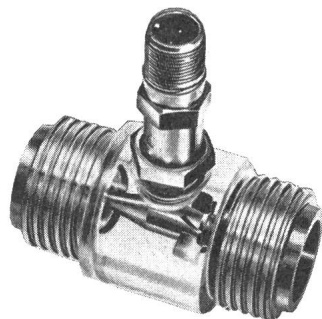
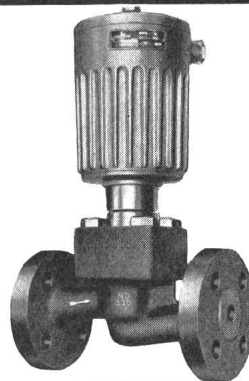

**De Havilland-Pottermeter**, Präzisions-Durchflussmesser für höchste Genauigkeitsansprüche. Rotor-Prinzip, ohne mechanische Meßwertübertragung. Meßgenauigkeit bis 0,1 % Temperaturbereich  $-270$  bis  $+820^{\circ}\text{C}$  druckunabhängig, Analog- oder Digitalanzeige.  
Fabrikat: De Havilland

## Durchflussregler und Durchflussbegrenzer

Einstellbereich:  
7,5 ccm/min bis 100.000 l/h für Flüssigkeiten  
25 ccm/min bis 40.000 l/h für Gase  
Anschluss 1/8" bis 6"  
Gapmeter als Durchflussmengen-Messer nach dem Schwebekörperprinzip zur Messung von Flüssigkeiten und Gasen, Größen von 1/8" bis 1" Rohrdurchmesser.

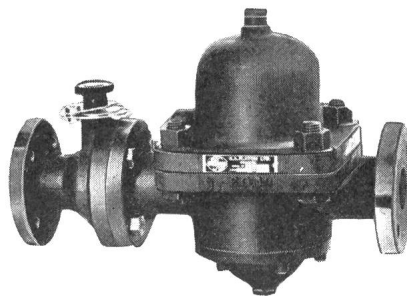

# Kommando- und Steuerschalter 10 A 500 V

## Kommandoschalter Typ NL 10

Steuerquittungsschalter für Steueranlagen  
in Kraftwerken und Industrie

- eingebaute Steuerquittungslampe
- Leuchtgriff aus Kunststoff in weisser, roter, gelber, blauer und grüner Farbe
- eloxiertes Aluminiumband in der Farbe der Schemastäbe, in den Griff eingelegt

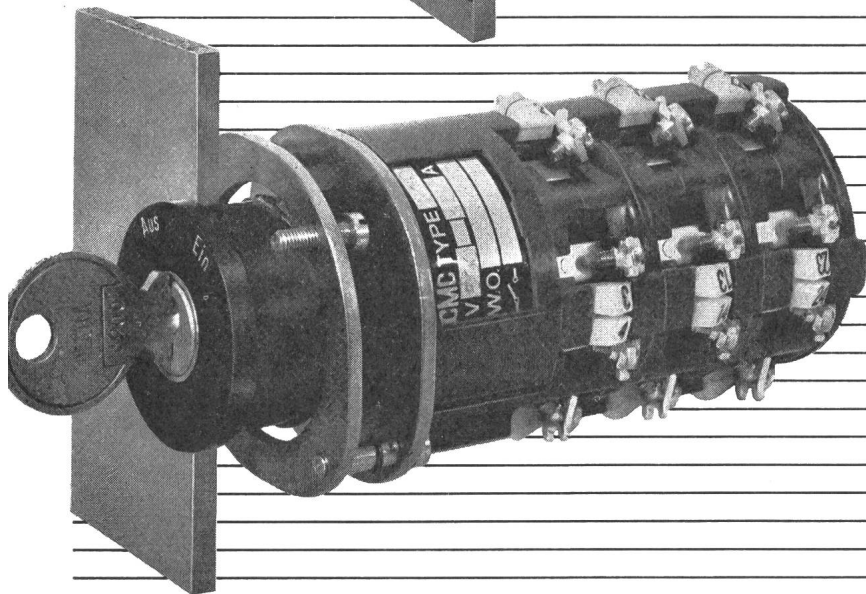
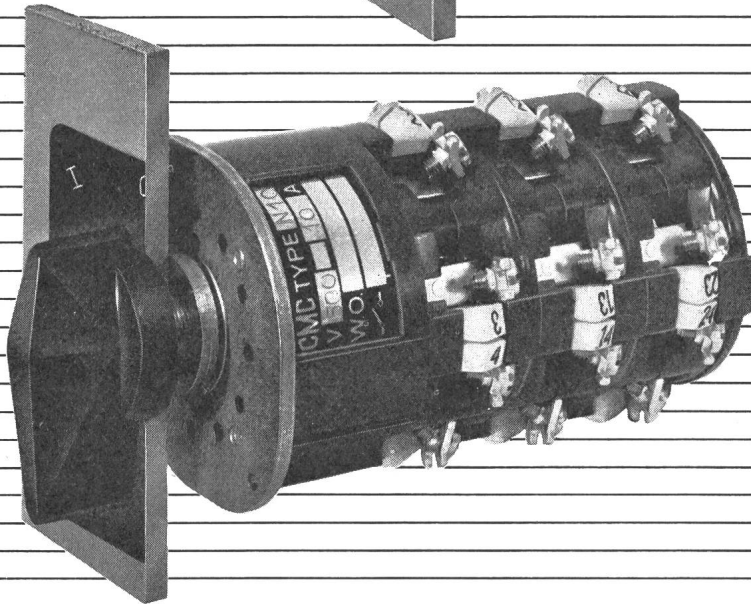
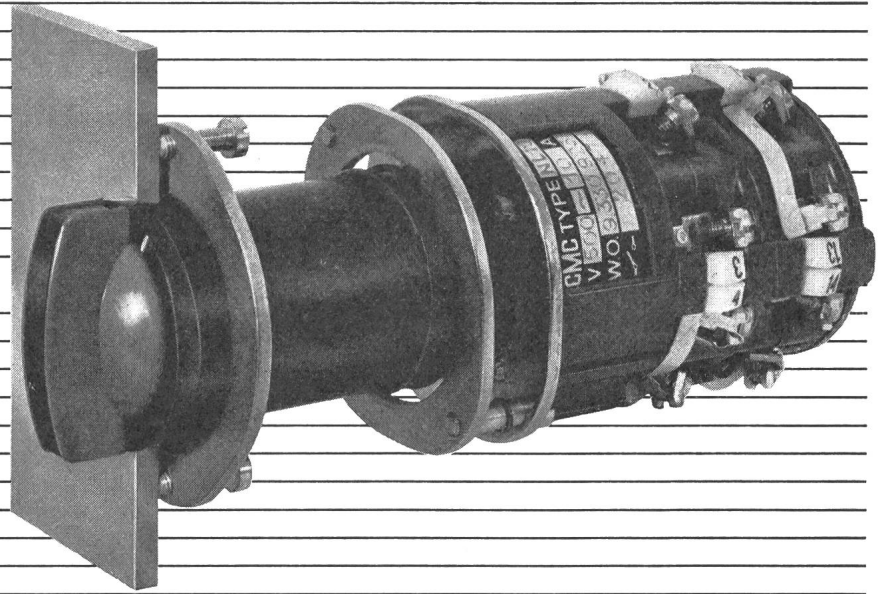

## Steuerschalter Typ N 10

für Steuerungen von Werkzeugmaschinen  
und Industrieanlagen

- 4 verschiedene Betätigungsgriffe und mit Schlüssel bedienbar
- mit schwarz eloxiertem, gravierbarem Frontschild 58 x 58 mm resp. 58 x 65 mm
- mit Rücklauf Sperre lieferbar

5393

# CMC

## Carl Maier & Cie, Schaffhausen

Fabrik elektrischer Apparate und Schaltanlagen

Telefon 053/5 61 31





# COMPU-TRAN VERSCHIEBUNGSGEBER

# COMPU-TRAN DRUCKGEBER

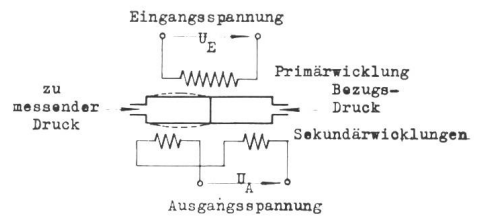
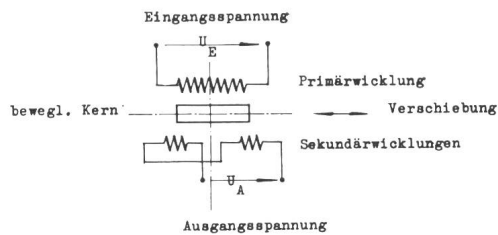

Differentialtransformatoren mit einem verschiebbaren, zylindrischen Kern aus ferromagnetischem Material messen geradlinige Bewegungen. Die magnetische Kopplung zwischen der primären und den beiden se-

Differentialtransformatoren mit einem unbeweglichen Kern in der Form eines zweiseitigen Hohlzylinders messen Druckunterschiede von Gasen und Flüssigkeiten. Die magnetische Kopplung zwischen der primä-

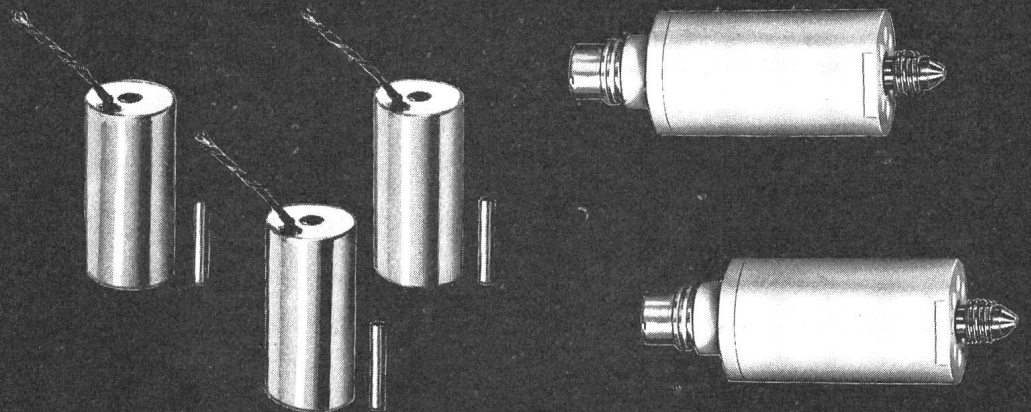

kundären Wicklungen und dadurch die Ausgangsspannung ist von der Lage des beweglichen Kernes abhängig.  
Ausführungen für Arbeitsbereiche von  $\pm 0,127$  mm bis  $\pm 355,6$  mm.  
Linearität der Wiedergabe, je nach Ausführung, zwischen  $\pm 0,05$  und  $\pm 1\%$  des Endwertes der Ausgangsspannung.  
Nullspannung kleiner als  $0,25\%$  des Endwertes der Ausgangsspannung.

ren und den beiden sekundären Wicklungen ist von der Permeabilität des Kernmaterials abhängig, die der durch den angelegten Druck verursachten Dehnung der Kammerwände proportional ist.  
Ausführungen für Grenzdrücke von  $28 \text{ kg/cm}^2$  bis  $700 \text{ kg/cm}^2$  bei einer Linearität von  $\pm 1\%$ .

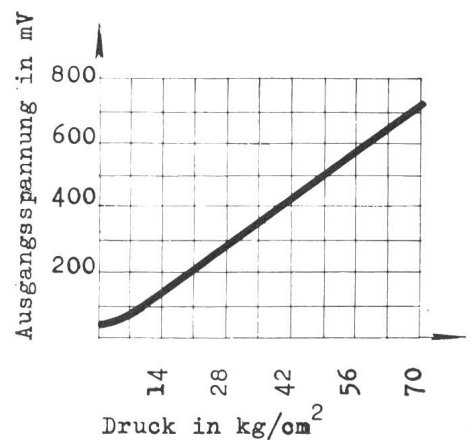
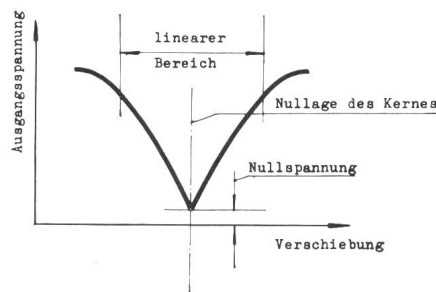

Bauteile

Telion AG, Albisriederstr. 232 Zürich 47 Tel. 051/54 99 11

TELION  elektronik



**INTERMETALL**  
**HALBLEITER**

## Silizium-Referenzelemente

Referenz- resp. Normalspannungsquellen aufgrund einer Zener-Dioden-Kombination

Referenzspannung  
 $8,4 \pm 0,4 \text{ V}$  bei  
Zener-Strom =  $5 \pm 0,5 \text{ mA}$

Abbildung natürliche Grösse

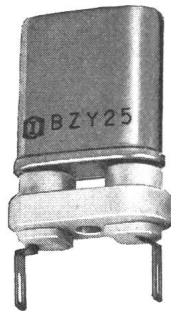

Es sind 4 Typen dieser Spannungsnormale lieferbar, die sich im Temperaturkoeffizienten TK bei  $T_{\text{amb}} = 0 \dots +100^\circ\text{C}$  unterscheiden:

Typen:	BZY 22	BZY 23	BZY 24	BZY 25	
TK <sub>uz</sub> :	< ± 10	< ± 5	< ± 2	< ± 1	× 10 <sup>-5</sup> /°C

Anwendungen: Spannungsnormal für Laboratorium, Eichzwecke, Präzisionsmessungen, pH-Meter, Fernmessung

Nähere Unterlagen erhältlich

Typen für 100 mA Zener-Strom lieferbar



In der Schweiz und Liechtenstein vertreten durch TUNGSRAM

Bei Einsendung dieses Gutscheines an TUNGSRAM Zürich 27, Postfach 347, erhalten Sie ausführliche Unterlagen über obige Artikel.

Name \_\_\_\_\_

Adresse \_\_\_\_\_

in Firma \_\_\_\_\_

Stellung in dieser Firma \_\_\_\_\_

# TUNGSRAM <sup>A</sup>/<sub>G</sub>

Carouge/Genf

Verkaufsbureau Zürich 27, Postfach 347  
Telefon (051) 27 32 55

# Rapa-RELAIS

1 000 000 - fach bewährt

Einpoliges Gleichstrom-Kleinrelais

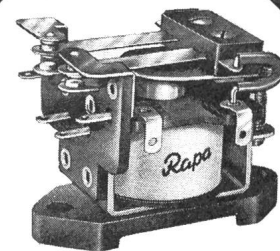
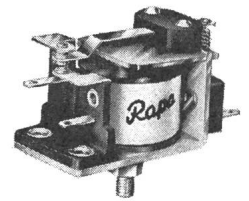

Zweipoliges Relais in Normalausführung

Vierpoliges Relais mit Steckanschluß und Gehäuse

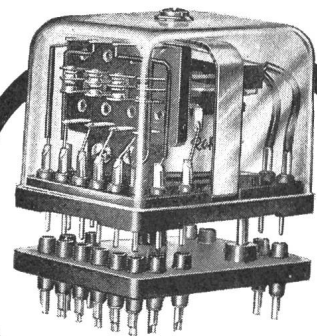

Gleich- und Wechselstromrelais in offenen und gekapselten Ausführungen mit Löt-, Schraub- oder Steckanschluß Lageunabhängig

## H.C. SUMMERER AG

Elektrotechnische Erzeugnisse

Sonneggstr. 74 **Zürich 6** Tel. 051 26 97 88

# ANTIPERPORAN - BESCHICHTUNGEN FÜR BETON UND METALL

10 Jahre Erfahrung — Schweizer Produkt

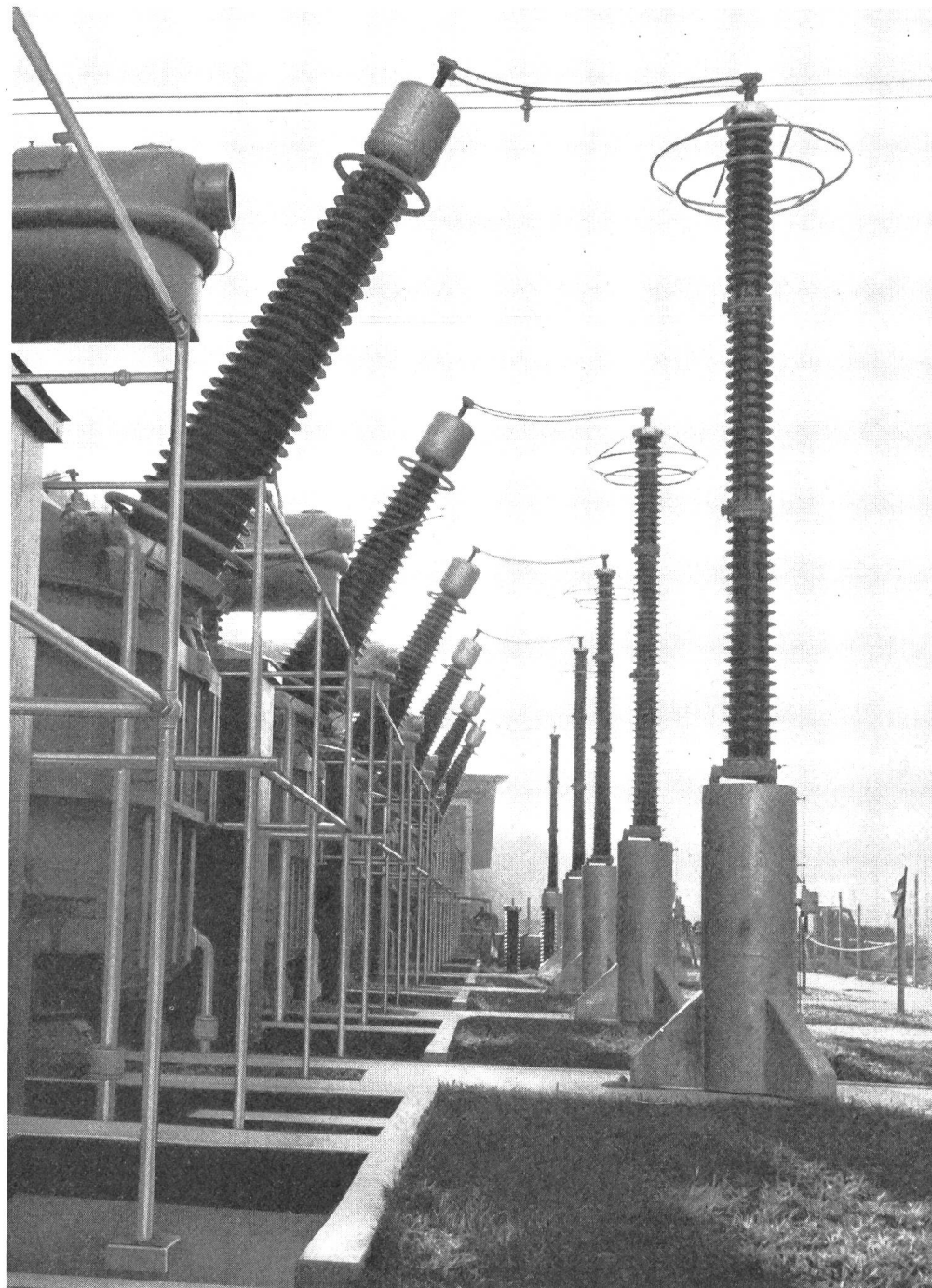

Kraftwerke Vorderrhein AG Zentrale Tavanasa

## ANTIPERPORAN AG BERN

Postfach Kornhaus 123 Telefon (031) 41 60 12

Labor + Fabrik von Kunststoffen für Beton- und Metall-Spezialbeschichtungen



### **Kraftwerke**

Ölkammern von  
Transformatoren  
Batterieräume  
Klimaanlagen  
Wasserbassins  
Apparateräume  
Kabelkanäle  
Schaltanlagen  
Wasserwiderstände

### **Wasserbau**

Reservoirs  
Stollen  
Wasserschlösser  
Staumauern  
Turbineneinläufe  
Kanäle  
Abwasserreinigung  
Schwimmbäder

### **Tankbau**

Tanks für Heizöle  
Tanks für Treibstoffe

### **Reaktorbau**

Wasser- und Stabtanks  
Reaktorgruben

### **Hochbau**

Flachdächer  
Boden- und  
Wandversiegelungen

### **Eisenbau**

Korrosionsschutz

### **Holzbau**

Flammschutz



Grösse I Pmi = 86 x 86 mm

No. 76303 Pmi  
Diese Steckdosen sind  
mit Isolierpresstoff-  
Abdeckplatten  
Farbe 61 (crème-weiss) oder  
62 (elfenbeinfarbig) lieferbar

# Adolf Feller AG Horgen

Mehrfach-Steckdose mit  
Schutzkontakt

2 P + E 10 A 250 V  
Ausführung für 3 Stecker

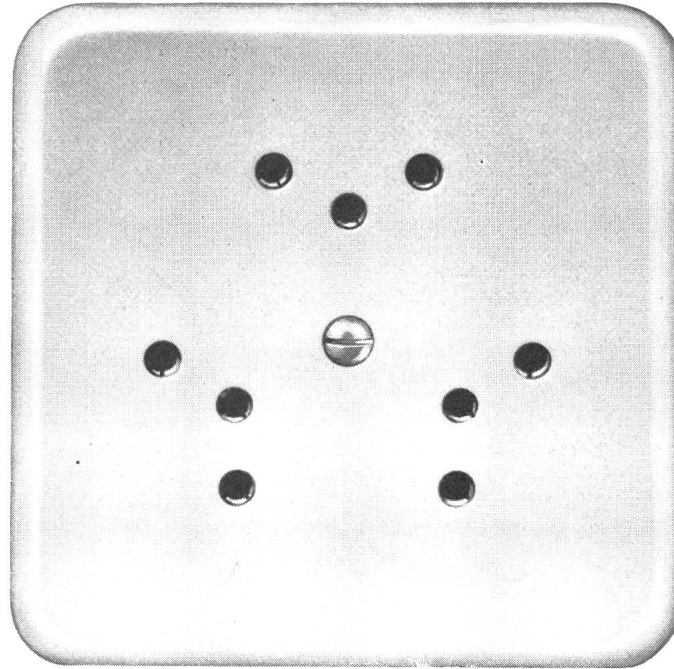

Verschiedene unserer  
Modelle wurden mit  
der Anerkennungsjurkunde  
„Die gute Form“  
ausgezeichnet.

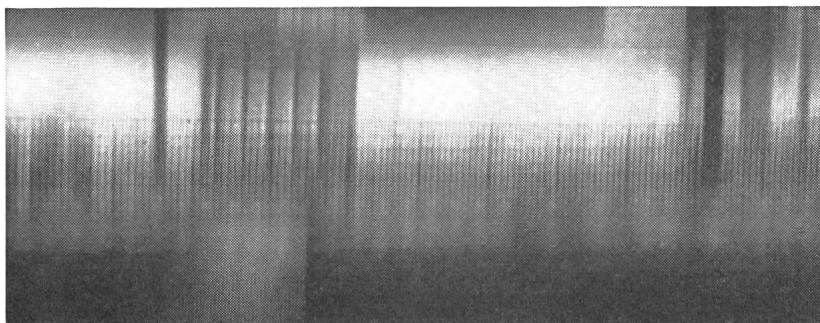

## **GESUND SEHEN MIT RICHTIGEM LICHT**



### **OSRAM-L-Fluoreszenzlampen**

- 3 bis 4 mal wirtschaftlicher als Glühlampen
- um ein mehrfaches längere Lebensdauer
- 7 verschiedene Lichtfarben

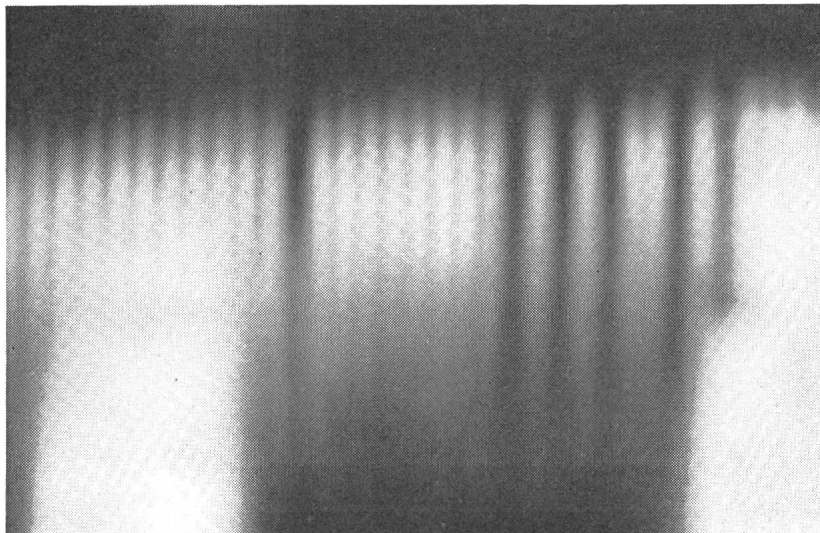

Mit einer umfassenden Werbekampagne wirbt OSRAM bei für Sie interessanten Lichtverbrauchern für OSRAM-L-Fluoreszenzlampen. Dazu unterstützt Sie OSRAM direkt in Ihren Verkaufsbemühungen: Bei der Lösung von Beleuchtungsproblemen grösserer Objekte helfen Ihnen OSRAM-Lichttechniker völlig kostenlos und unverbindlich.

OSRAM unterstützt Sie damit aktiv in Ihren Bemühungen - empfehlen Sie daher jetzt OSRAM-L-Fluoreszenzlampen.

Denken Sie daran: Im OSRAM-Sortiment finden sich Lichtquellen für vielfältigste Verwendung.

# **OSRAM**

OSRAM AG., Zürich 22, Tel. 051/327280

# NEU

## LOG VOLTMETER – KONVERTER

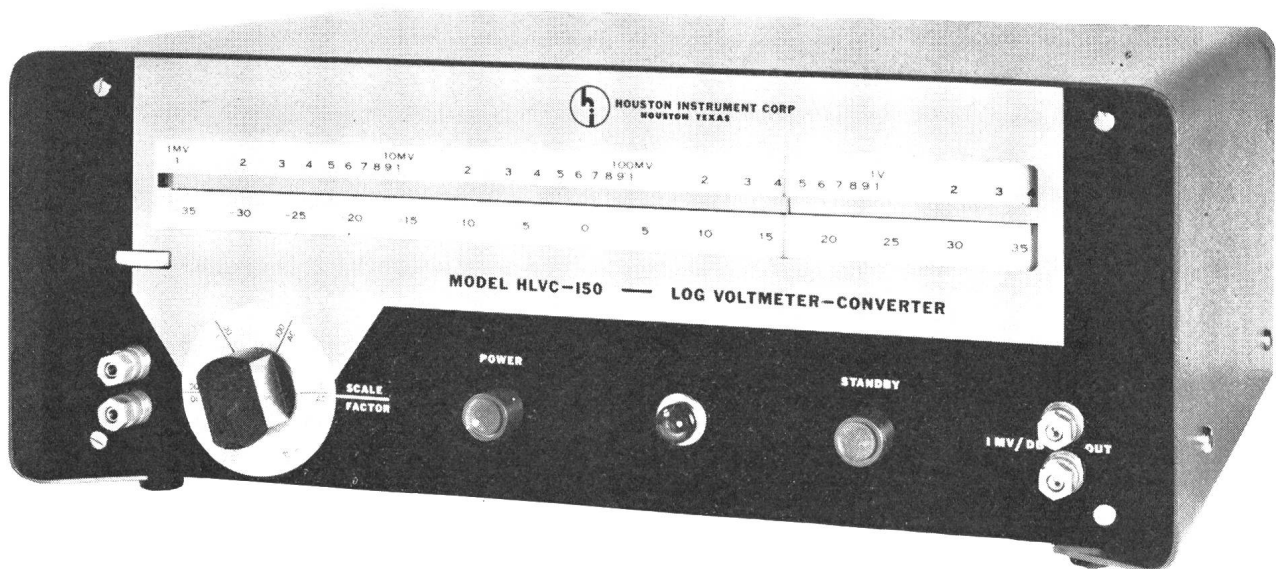

- neuartige Methode der Log.-Umwandlung mit linearen, hochstabilen Bauteilen
- gleichbleibende Genauigkeit von 0,2 dB über die ganze Skalenlänge
- 70 dB Skalenlänge, d. h. mehr als drei Dekaden
- zusätzliche, verschiebbare Skala von  $\pm 75$  dB
- Gleichspannungsausgang (erdfrei), zur Steuerung eines Schreibers

### Daten

Spannungsbereiche:	1 mV – 3,16 V, 100 mV – 316 V
Frequenzbereich:	Gleichspannung, 10 Hz – 50 kHz
Eingangsimpedanz:	11 M $\Omega$ //50 pF
Ausgangsspannung:	1 mV/dB
Ausgangsimpedanz:	1 k $\Omega$
Genauigkeit:	$\pm 0,2$ dB oder 2% des Messwertes
Netz:	220 V, 50 Hz

**Verlangen Sie bitte den Prospekt BS 363**

Generalvertretung und Kundendienst

### KONTRON AG., ZÜRICH 9/48

Albulastrasse 39  
Telephon 051/54 01 50

neue Klingel  
ist da

# der

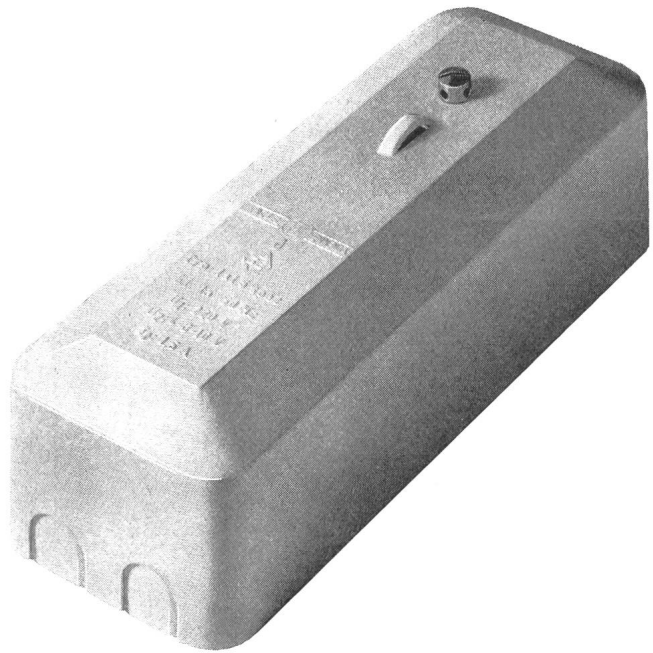

Universell im Einsatz  
Kostensparend  
Moderne Form  
Kleine Abmessungen  
Grosse Leistung  
Für Ein- und Aufbau

Klingel-Transformator  
Typ 1a 1,5  
Leistung 15 VA  
Primärspannung 220 V  
Sekundärspannung 4-6-10 V  
Sekundärstrom bis 1,5 A

**KNOBEL**  **ENNENDA**

Elektro-Apparatebau  
F. Knobel + Co. Ennenda  
Verkaufsbüro Zürich 31  
Limmatstr. 73, Tel. 051.42.88.55

# Alles aus einer Hand alles von der

# AEG

AEG-Allgemeine Elektrizitäts-Gesellschaft  
Import: H. P. Koch AG, Zürich 8/34  
Dufourstrasse 131, Telefon 051 47 15 20



## waschen

AEG-Lavamat, echtes Trommelsystem, Mehrlaugenverfahren, vollautomatisch, mit und ohne Boiler, für Bodenbefestigung oder überall frei aufstellbar, Trommel und Bottich aus Chromstahl, mit Laugenpumpe.  
Lavamat Deluxe Fr. 2575.-  
Lavamat noris Fr. 1980.-  
Lavamat nova Fr. 2575.-

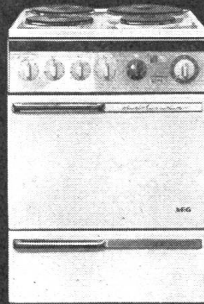

## kochen

AEG-Elektroherde kochen und backen allein — Sie brauchen nicht mehr dabei zu sein.  
AEG-Elektroherde Record ab Fr. 385.-  
AEG-Elektroherde Deluxe ab Fr. 565.-  
AEG-Einbauelektroherde Deluxe ab Fr. 450.-  
**Eine Spezialität:** der Elektroherd Typ LGU 4, kocht automatisch, 4 Platten, Backofengrill, Wärmefach und 12-Stunden-Schaltuhr. Preis Fr. 695.-

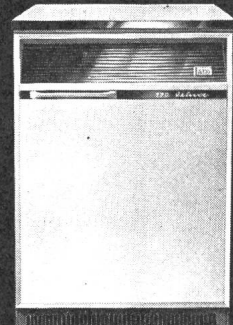

## kühlen

AEG-Kühlschränke mit der modernen Kunststoff-Schaum-Isolation aus Polystyrol und der druckfesten Innenwanne.  
Modelle ab Fr. 485.-  
Einbaukühlschränke für über- und unterisch ab Fr. 575.-  
Tiefkühltruhen ab Fr. 825.-  
**Spezialität:** Tischkühltruhe für den Einbau in der Küche, 100 l Inhalt, kleine Abmessungen (60 x 60 cm, Höhe 85 cm) Preis Fr. 825.-

KHK

**AEG** Beratung und Service durch mehr als 150 bekannte Fachgeschäfte **AEG**

# Sicherheit durch Qualität

Seit siebzig Jahren werden SUHNER-Kabel als schweizerische Qualitätsprodukte auf dem einheimischen und ausländischen Markt geschätzt.

Wir fabrizieren vom 0,05mm dünnen Kupferdraht bis zum dicksten Starkstromleiter Drähte und Kabel für sämtliche Verwendungszwecke.



Kabel-, Kautschuk-, Kunststoff-Werke

**SUHNER+CO**  
HERISAU AG



G 690

# GHIELMETTI

Schaltuhren  
Fernschalter  
Schaltschütze  
Motorangetriebene Kontaktwerke  
und Zeitrelais  
Temperaturregler  
Fernsteuerungen  
Netzkommando-Empfänger  
Elektronische Zeitrelais und Relais  
Spezial-Handschalter für  
elektrische Antriebe und alle  
Schaltkombinationen  
Steuer-Druckknöpfe  
Fußschalter  
Endschalter



## GHIELMETTI AG

Fabrik elektrischer Schaltapparate

## SOLOTHURN (SCHWEIZ)

Telephon (065) 2 43 41

Scheinwerfer INFRANOR für Kunstwerke  
und Reklame-Beleuchtung.  
Zur Ausleuchtung von Grossbaustellen  
Sportplatzbeleuchtung...

Rechteckiges Lichtbündel = volle  
Ausnützung der Leistung und hoher  
Wirkungsgrad, strikte Abgrenzung der  
Lichtbündel = blendungsfrei für die  
Umgebung.

Strassenleuchten: INFRANOR  
öffentliche Beleuchtung  
Hohe Leistung - Moderne Eleganz

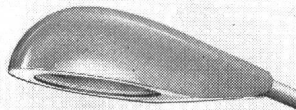

1

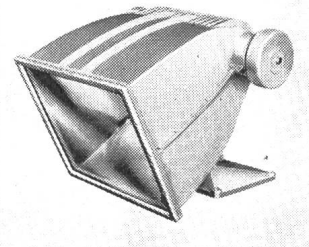

2

# INFRANOR

département *Eclairage*

Genève  
23, route des Acacias  
Tél. (022) 42 10 10

1) Strassenleuchte «DAUPHIN»  
für Hg Hochdrucklampen 1x125W -  
2x125W - 1x250W.  
2x250W - 1x400W - 1x700W

2) Scheinwerfer Type R 2000 für  
Quecksilberdampfampe 1-2 kW.

3) Scheinwerfer Typ P 1000 für  
Glühfaden-Projektionslampen  
bis zu 3 kW.

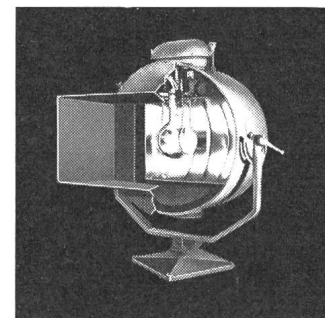

3



# PEYER



# KUNSTSTOFF

(Glasfaserverstärkter Polyester)

+ Patent angemeldet

## ABELVERTEILKABINEN

modern  
formschön  
leicht  
zukunftsweisend

## FÜR ORTSNETZE, SPORTPLATZ- UND SEEANLAGE-BELEUCHTUNGEN

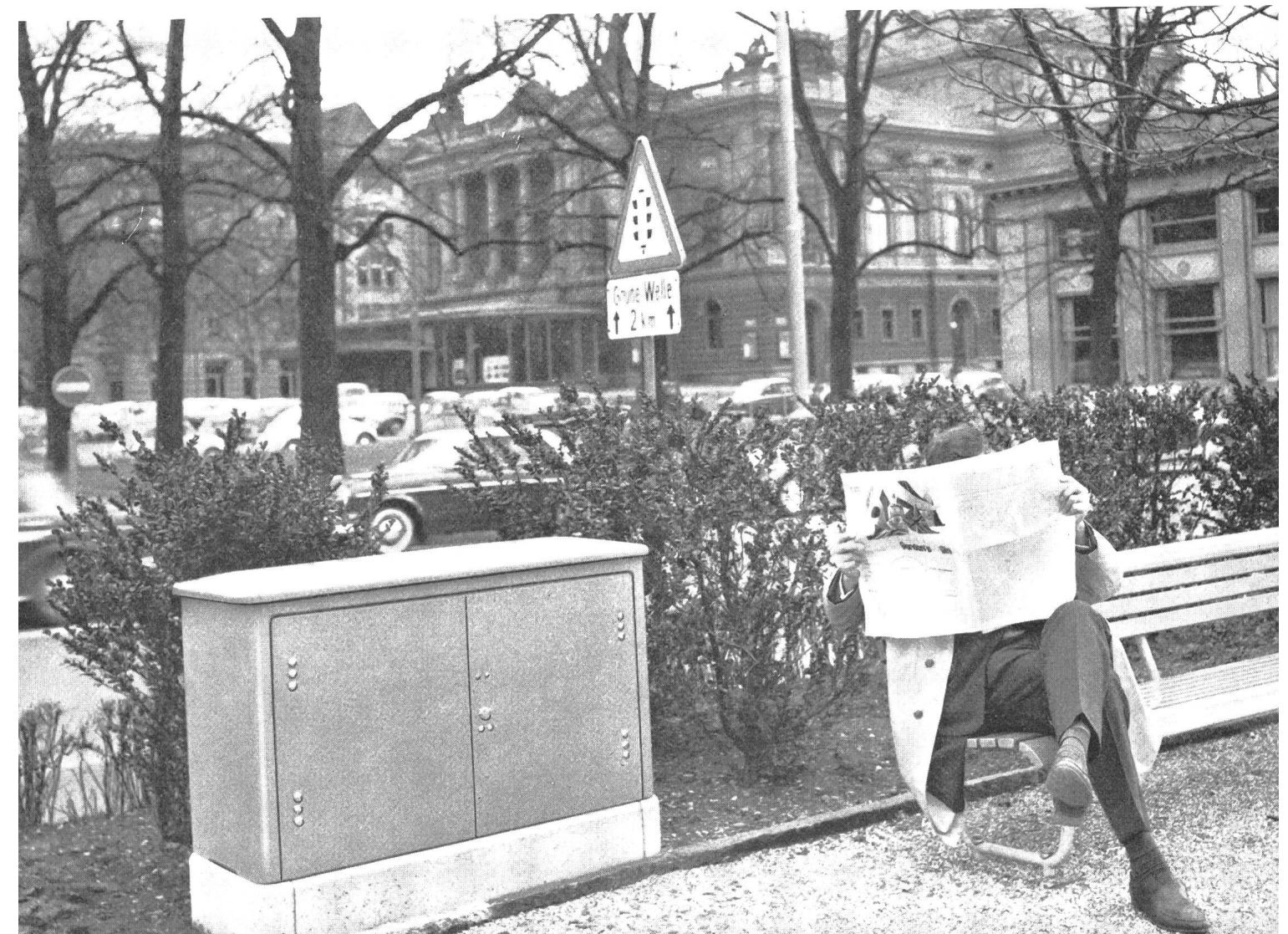

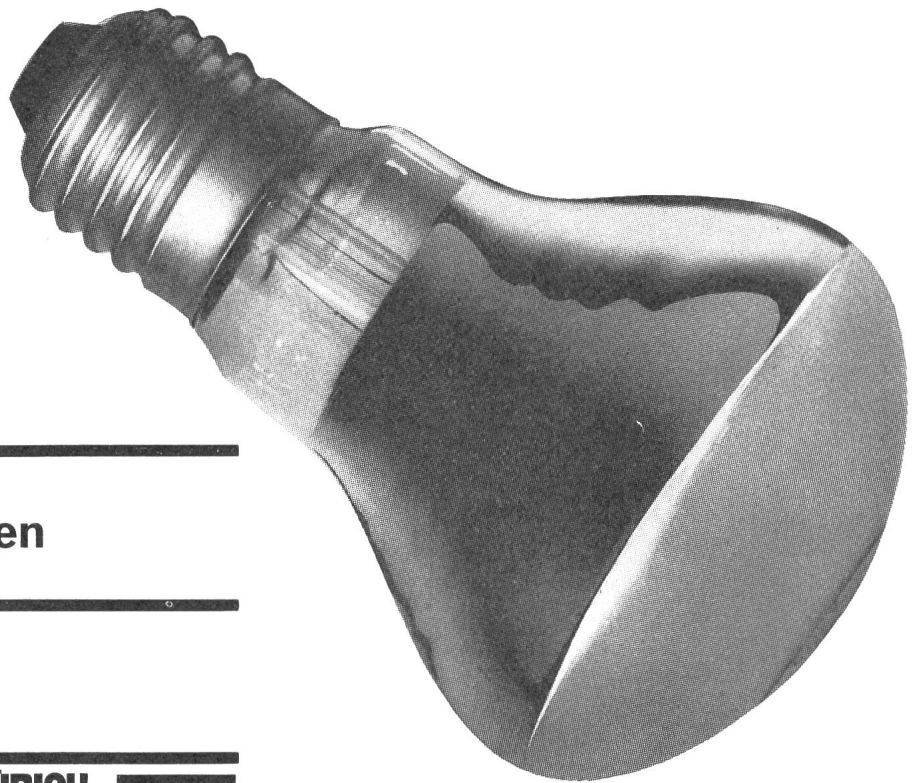

## VIR-Reflektorlampen

25 bis 300 Watt, längste Brenndauer,  
höchste Lichtausbeute

**JUL. FISCHER & CO. AG. ZÜRICH**



Ausstellungsstrasse 41 Telefon (051) 4231 13

# OERLIKON-PAM

die neue stationäre Röhrenplatten-Batterie  
im Kraftwerk

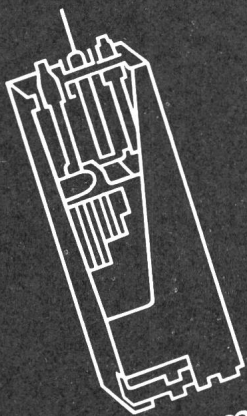

Accumulatoren-Fabrik Oerlikon Zürich 50

Wir senden Ihnen gerne Prospekte und technische Unterlagen



## NEOPRENE NACH 20 JAHREN NOCH IM DIENST

Abermillionen Meter Neoprene-ummantelte Kabel dienen der Stromversorgung aller Rollbahnbeleuchtungen und sonstigen elektrischen Anlagen des internationalen Flughafens von New York.

Einwandfreies Funktionieren der Beleuchtung und der sonstigen elektrischen Anlagen ist für diesen riesigen Flughafen mit jährlich Zehntausenden von Nachtstarts und -landungen von entscheidender Bedeutung. Um eine möglichst dauerhafte, störungsfreie Stromversorgung der elektrischen Anlagen sicherzustellen, entschieden sich die Ingenieure schon 1942, als mit dem Bau dieses rund 2000 ha umfassenden Flughafens begonnen wurde, für Neoprene-ummantelte Kabel. Seit damals sind weitere Millionen Meter Kabel verlegt worden.

Neoprene wurde und wird gewählt, weil es die besten Eigenschaften in sich vereinigt, die man von einem Um-

mantelungsmaterial verlangen kann. Du Pont Neoprene ist flammwidrig und beständig gegen Öl, Hitze, Druck, Abrieb und die bei der Erdverlegung von Kabeln übliche rauhe Behandlung. Es ist auch vollständig wetterfest und kann so gemischt werden, dass es bis  $-55^{\circ}\text{C}$  flexibel bleibt. Kein anderes Ummantelungsmaterial ist so gründlich in der Praxis erprobt und gut befunden worden.

Weitere Auskünfte über Neoprene-ummantelte Kabel erhalten Sie von

Dolder & Co., Immengasse 9, Basel 4  
 Deutschland: Nordmann, Rassmann & Co.,  
 Hamburg 11, Kajen 2  
 Oesterreich: Interowa Furer-Haimendorf K. G., Wien 1,  
 Johannesgasse 26

Dolder & Co., Immengasse 9, Basel 4

Bitte senden Sie mir weitere Auskünfte über Neoprene Draht- und Kabelmäntel und einen Nachweis lokaler Lieferanten.

Name: \_\_\_\_\_

Adresse: \_\_\_\_\_

Stellung: \_\_\_\_\_

Firma: \_\_\_\_\_

ERPROBT UND BEWÄHRT SEIT 1932



Bessere Dinge für ein besseres Leben – dank der Chemie

Bulletin SEV -3/63 -No. 1012

# PERLES

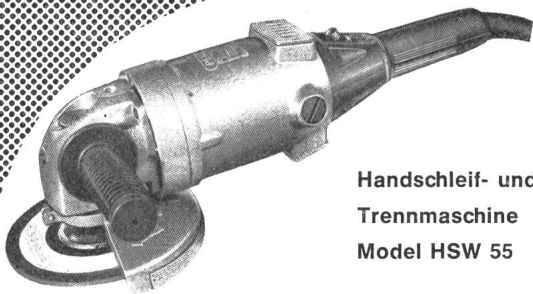

**Handschleif- und  
Trennmaschine  
Model HSW 55**

Mehr und mehr geht auch das Elektrogewerbe dazu über das zeitraubende Schlitzen von Mauerwerk maschinell zu erledigen. Was sich im Baugewerbe seit Jahren zu diesem Zweck bewährt hat, ist deshalb auch für Ihre Ausrüstung zu empfehlen: Die HSW 55 mit 6200 U/min. Zugleich dient Ihnen diese Maschine aber auch hervorragend zum Schneiden von Kabeln, Profilen und Röhren, sowie zum Schneiden von Eternittafeln. Verlangen Sie eine unverbindliche Vorführung!

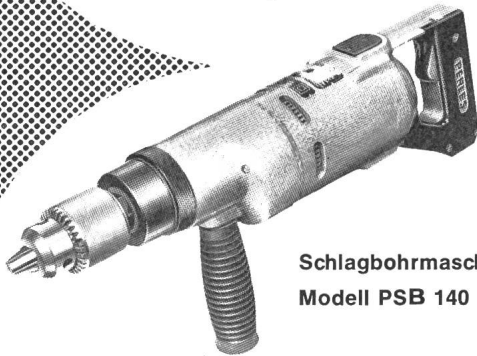

**Schlagbohrmaschine  
Modell PSB 140**

Täglich, stündlich müssen Ihre Leute Durchbrüche und Dübellöcher spitzen und verlieren dabei kostbare Zeit! Machen Sie es wie Tausende Ihrer Berufskollegen: stellen Sie Ihren Leuten die kräftige PSB 140 zur Verfügung! Sie bohrt in jedes Gestein, jedes Mauerwerk, Löcher bis zu  $\varnothing$  70 mm. Dazu ist sie doppelisoliert und läßt sich als Normalbohrmaschine für eine Leistung von  $\varnothing$  13 mm in Stahl verwenden.

**Zweigang-  
Handbohrmaschine  
Modell HB 236**

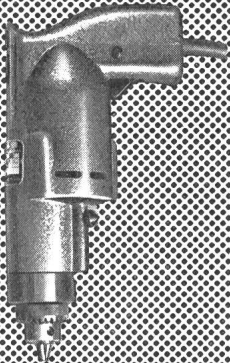

Eine handliche, verblüffend kräftige 2-tourige Bohrmaschine mit Pistolengriff; die ideale Maschine für Werkstatt und Bau. Hat in jeder Werkzeugtasche Platz und ist dank reichem Zubehör eine richtige Kleinwerkstatt (Tischbohrständer, Schleifvorrichtung, Winkelgetriebe, Drahtbürste, Poliergerät, Kleinkreissäge für 30 mm Schnittleistung!) Bohrt z. B. in Hartholz bis zu  $\varnothing$  30 mm! Rufen Sie uns an, damit wir Ihnen die Dokumentation zusenden können. Sie werden überzeugt sein!

**PERLES ELEKTROWERKZEUGE & MOTOREN AG  
PIETERLEN/SCHWEIZ**

Tel. (032) 7 76 51

**TEXAS INSTRUMENTS**

## Trocken- Tantal-Kondensatoren

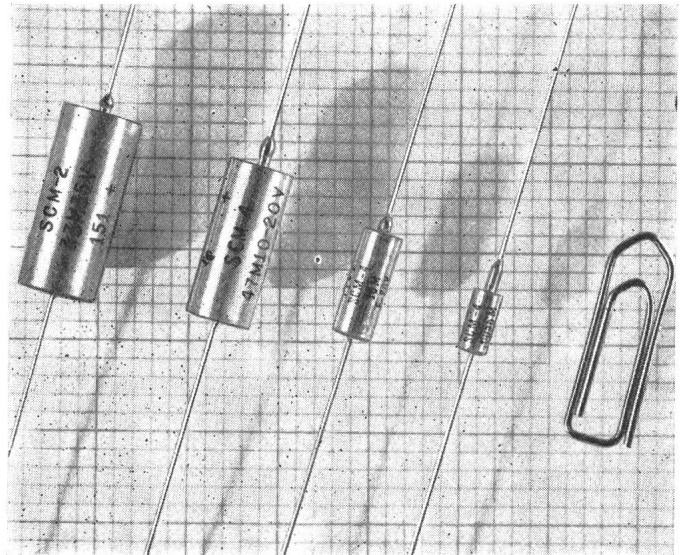

- Hermetische Glasdurchführung**
- Höchste Schaltfestigkeit**
- Bis 1V Gegenspannung dauernd**
- Temperaturbereich  $-80^{\circ}\text{C} \dots +125^{\circ}\text{C}$**

**Ab Lager Zürich lieferbar:**

Spannungen: 6 10 15 20 35 50V

Kapazitäten: 0,0047... 330  $\mu\text{F}$

Toleranzen:  $\pm 20\%$   $\pm 10\%$   $\pm 5\%$

- Mehrjährige Gross-Serienfertigung**
- Verlangen Sie Datenblatt und Preise**

### TI-Zuverlässigkeit

# FABRIMEX

Fabrimex AG · Kreuzstr. 36 · Zürich 8 · Tel. 051/34 10 31

# metallux METALLFILM - PRÄZISIONS - WIDERSTÄNDE

Schweizerfabrikat für  
höchste Ansprüche

Tropensicher

Stabil

Zuverlässig

Kurzfristig lieferbar



## W. MOOR AG

ELEKTRO-INDUSTRIEBEDARF  
Zürich 1 Usterstrasse 14 Telefon (051) 25 88 80

## Gebrüder Rüttimann Zug

AKTIENGESELLSCHAFT FÜR ELEKTRISCHE UNTERNEHMUNGEN

- Hochspannungsleitungen  
bis 380 000 Volt
- Transformatorstationen
- Ortsnetze - Kabelanlagen
- Telefonlinien
- Bahnleitungen
- Schwebebahnen

 **Woertz**

**Gusskasten**

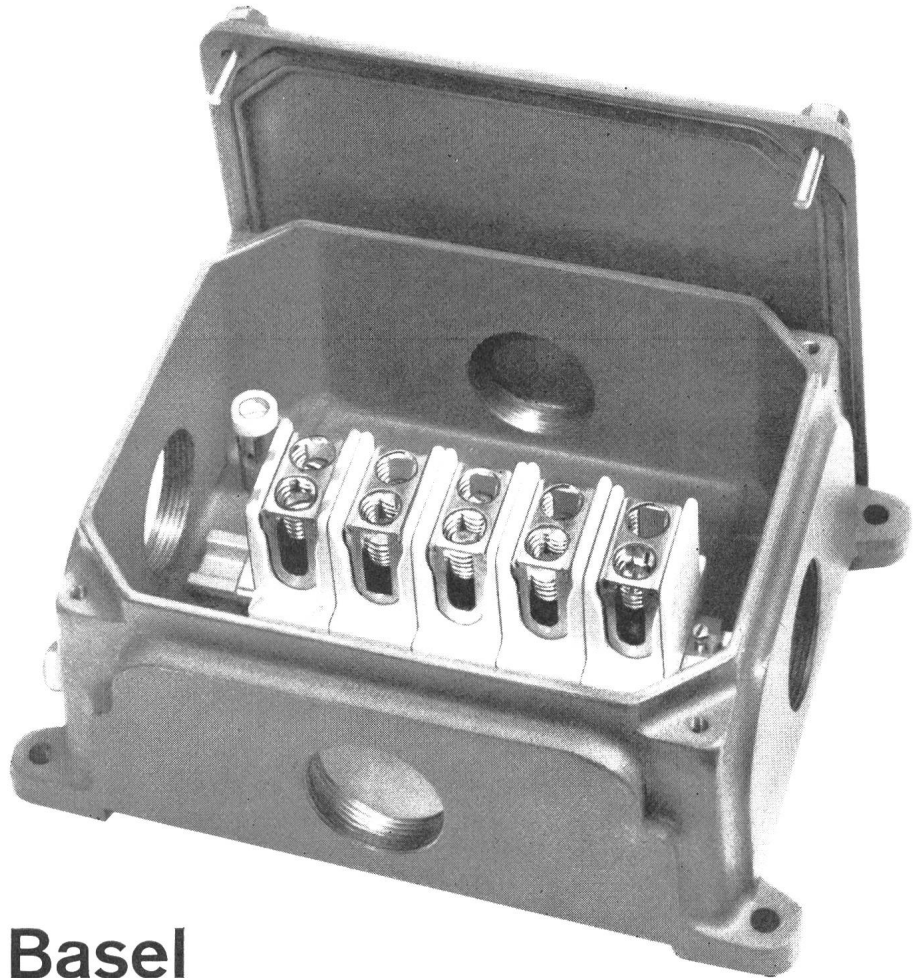

**Oskar Woertz Basel**

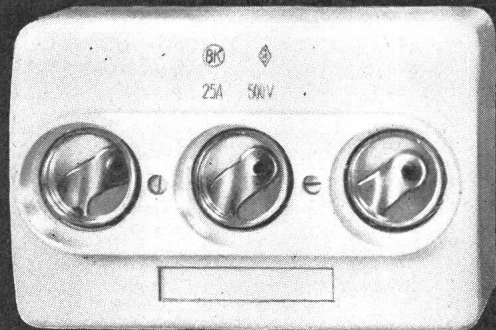

Masse der BK  
Aufbau-Sicherungselemente:

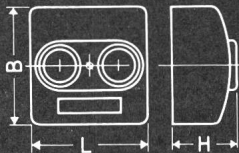

	L.	B.	H.
1×15 + 0	38	72	40
1×25 + 0	47	93	55
2×25 + 0	95	93	55
3×25 + 0	141	93	55

Gew. I II III

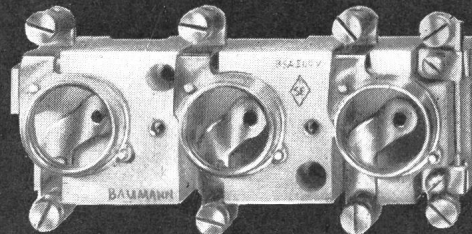

Machen Sie einen Vergleich über  
Qualität und Preis!

**H. BAUMANN Fabrik elektr. Apparate Kappelen / Aarberg BE**

Telephon 032 8 28 33

**PLP-REPARATURSPIRALEN** für Freileitungen aus Kupfer, Aldrey u. Stahl-Aluminium

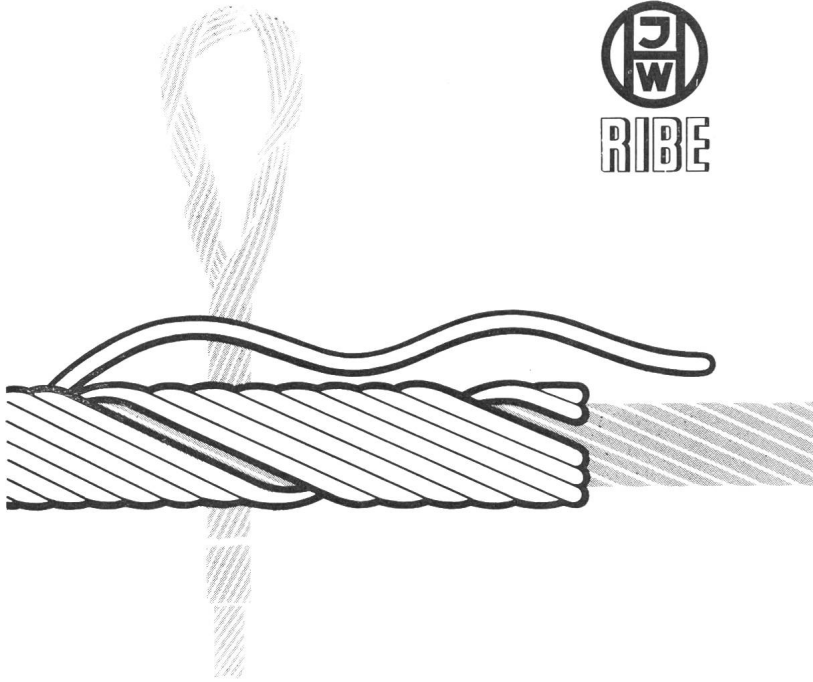

**W. MOOR AG**

ELEKTRO-INDUSTRIEBEDARF  
Zürich 1 Usterstrasse 14 Telephone (051) 258880



Tours  
automatiques  
à décolleter

**BECHLER**  
MOUTIER (SUISSE)

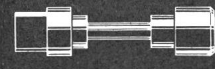
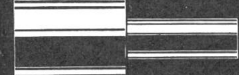
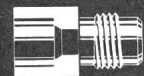
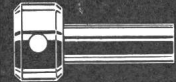
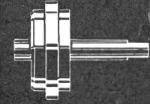
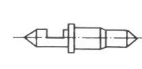
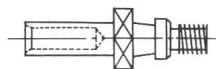
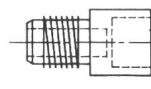
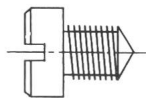
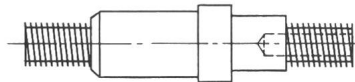
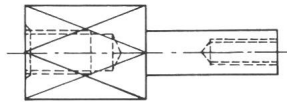
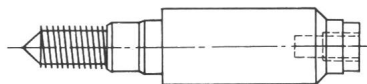
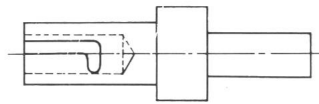
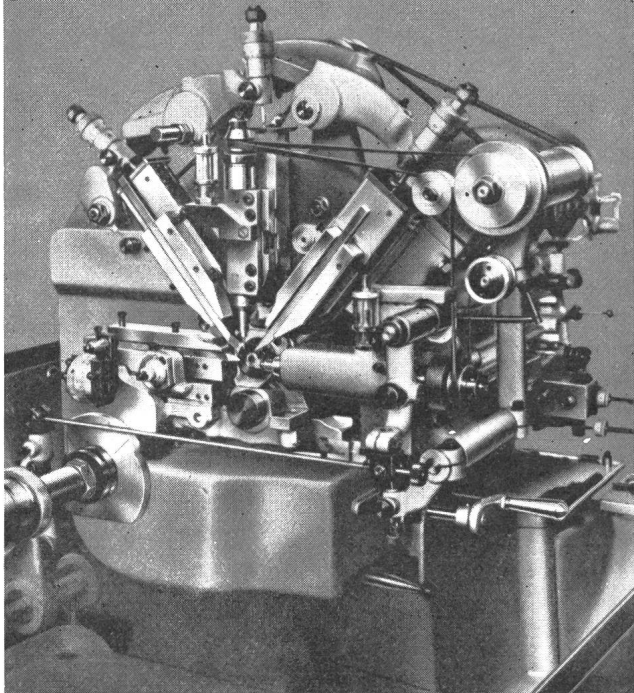

L'équipement de la machine peut être exactement adapté aux genres de pièces à produire

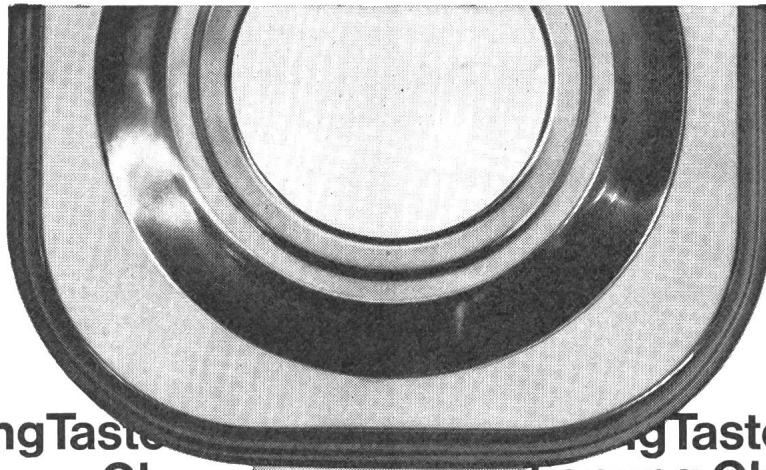

Obeneinfüllung Tastenbedienun  
 Tastenbedienun Obeneinfüllung  
 Obeneinfüllung Tastenbedie  
 üllung Tastenbedienun

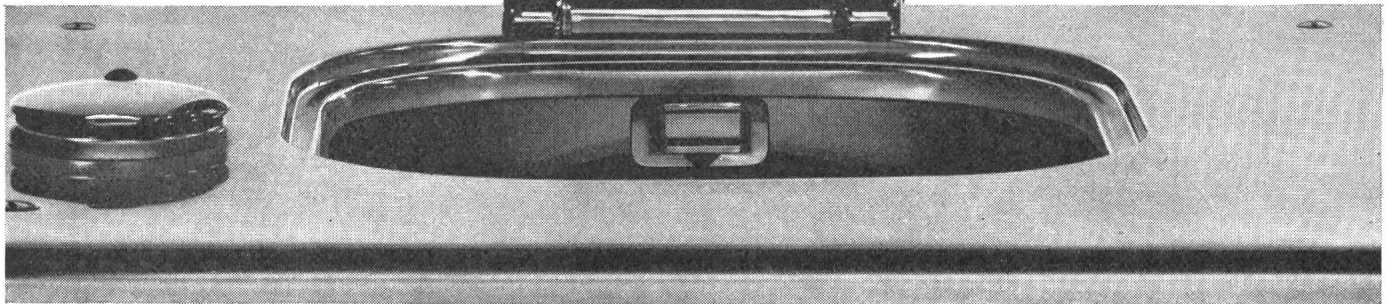

Der Qualitäts-Waschautomat der Verzinkerei Zug AG Tel. (042) 4 03 41

# Unimatic

# AEG

## Steuerbare Siliziumzellen

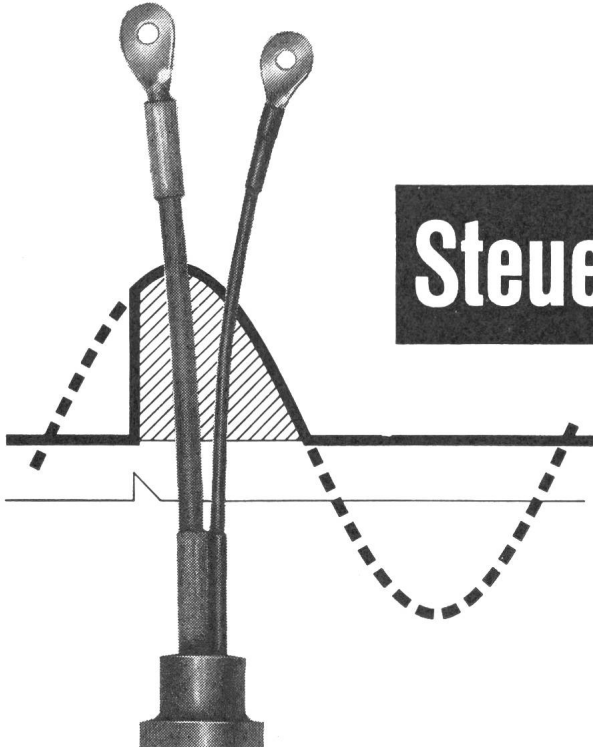

schalten

steuern

regeln

bis 100 A pro Zelle

Generalvertretung der  
 ALLGEMEINEN ELEKTRICITÄTS-GESELLSCHAFT



Zürich 2, Seestr. 31, Tel. 051 25 59 10



# NILFISK

INDUSTRIE-STAUBSAUGER

garantieren  
eine staubfreie, neuzeitliche  
Betriebsreinigung.



- 4 Modelle mit 1-3 Motoren
- weltberühmt durch enorme Saugleistung — dank dem Zyklonsystem
- über 110 Spezial-Zubehörteile, abgestimmt auf alle Industriebelange
- eine sprichwörtlich hohe Lebensdauer
- hochwertige Ausführung und äusserst geräuscharm
- interessante Preisgestaltung.

**NILFISK Gross-Staubsauger leisten in Industrie und Gewerbe in 73 Ländern Hervorragendes. Aber auch in Verwaltungen, Kirchen, Hotels und Spitälern, bei Bahn-, Schiffs- und Fluggesellschaften sind sie tausendfach erprobt.**

Auskunft und Prospektmaterial durch die  
**NILFISK AG.,**  
Limmatquai 94 Zürich 1 Tel. (051) 34 53 50

40

# Motorschutzschalter

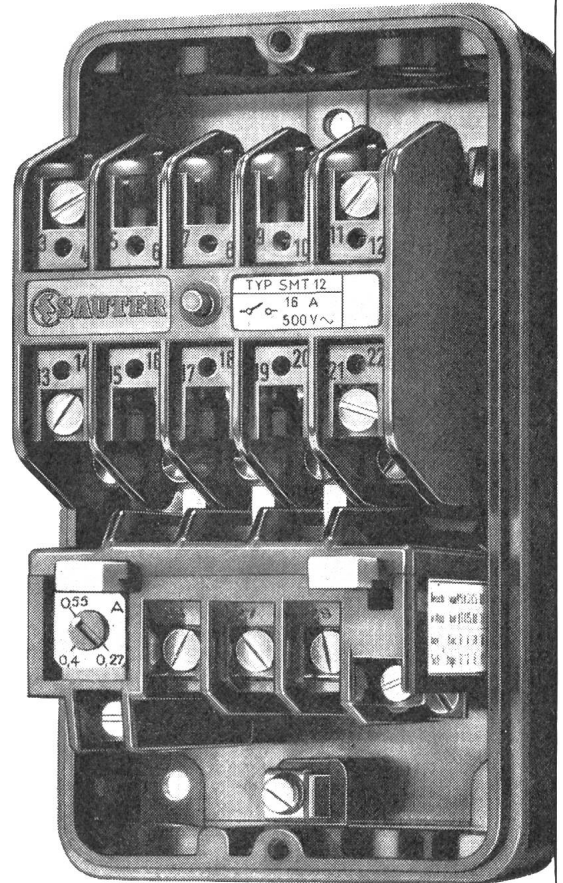

## Typ SMT

Der Motorschutzschalter mit thermischem Ueberstromauslöser dient zum Schalten von Motoren bis 16A~

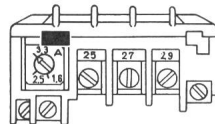

Normalausführung des thermischen Auslösers mit Rückstelltaste

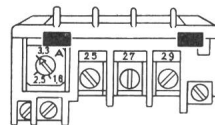

Variante D mit Rückstell- und Dauerimpulstaste

- Geringe Aussenmasse 93 x 165 x 119 mm
- In Isolierpresstoff- oder Blechgehäuse lieferbar
- Massive, leicht zugängliche Klemmanschlüsse
- Spule leicht auswechselbar
- Prellfreie Kontakte
- Hohe mechanische und elektrische Lebensdauer
- Lageunabhängige Funktion
- SEV geprüft

Katalog E5, Blatt 25



**Fr. Sauter AG., Basel 16**

Fabrik elektrischer Apparate  
Telephon 061/32 44 55, Telex 62 260

I 132

Techn. Büros in Zürich, Bern, St. Gallen, Genf, Lausanne und Lugano

# Zentrale Sils

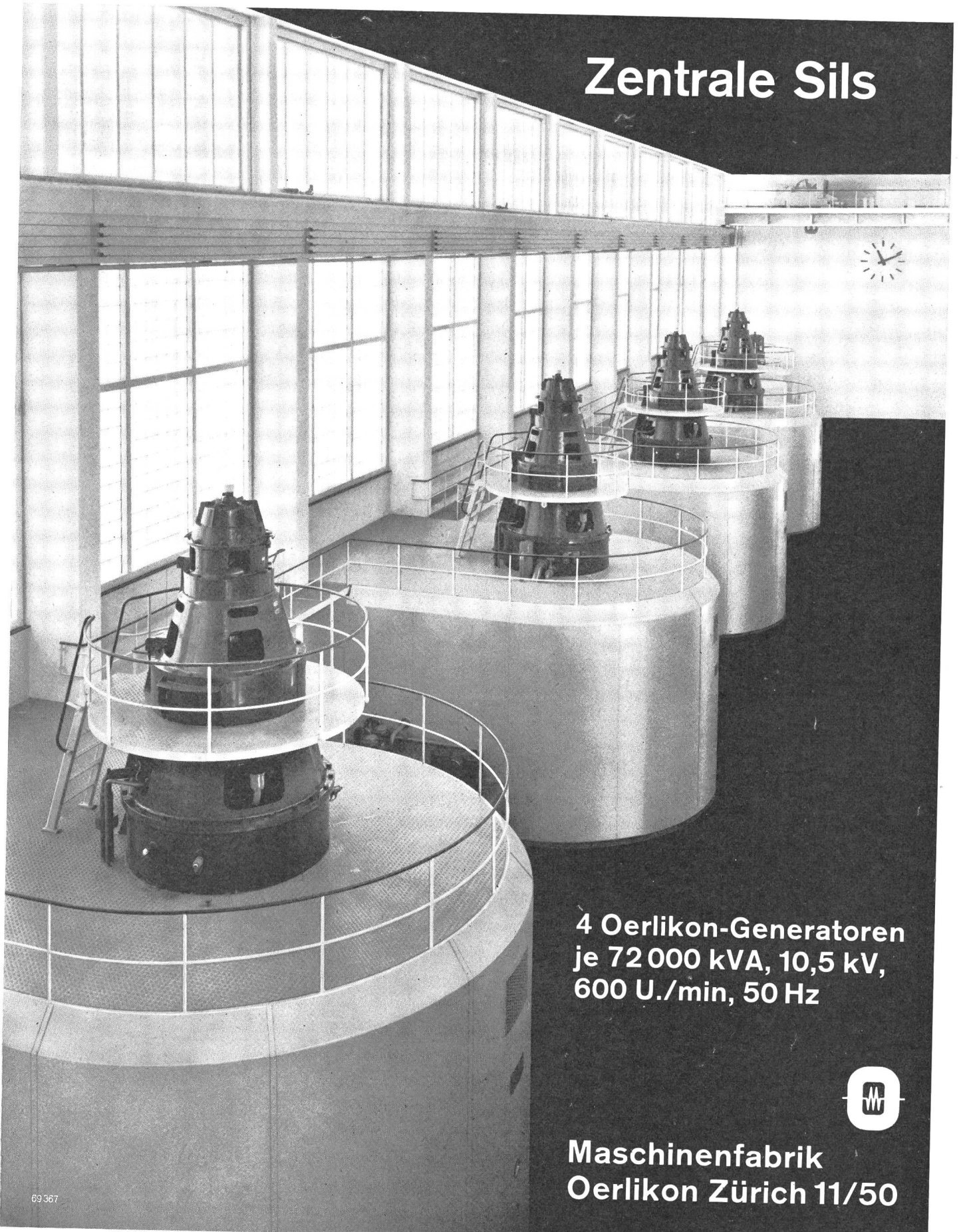

4 Oerlikon-Generatoren  
je 72 000 kVA, 10,5 kV,  
600 U./min, 50 Hz



Maschinenfabrik  
Oerlikon Zürich 11/50