

Objektyp: **Advertising**

Zeitschrift: **Bulletin des Schweizerischen Elektrotechnischen Vereins :
gemeinsames Publikationsorgan des Schweizerischen
Elektrotechnischen Vereins (SEV) und des Verbandes
Schweizerischer Elektrizitätswerke (VSE)**

Band (Jahr): **54 (1963)**

Heft 7

PDF erstellt am: **11.08.2024**

Nutzungsbedingungen

Die ETH-Bibliothek ist Anbieterin der digitalisierten Zeitschriften. Sie besitzt keine Urheberrechte an den Inhalten der Zeitschriften. Die Rechte liegen in der Regel bei den Herausgebern. Die auf der Plattform e-periodica veröffentlichten Dokumente stehen für nicht-kommerzielle Zwecke in Lehre und Forschung sowie für die private Nutzung frei zur Verfügung. Einzelne Dateien oder Ausdrucke aus diesem Angebot können zusammen mit diesen Nutzungsbedingungen und den korrekten Herkunftsbezeichnungen weitergegeben werden. Das Veröffentlichen von Bildern in Print- und Online-Publikationen ist nur mit vorheriger Genehmigung der Rechteinhaber erlaubt. Die systematische Speicherung von Teilen des elektronischen Angebots auf anderen Servern bedarf ebenfalls des schriftlichen Einverständnisses der Rechteinhaber.

Haftungsausschluss

Alle Angaben erfolgen ohne Gewähr für Vollständigkeit oder Richtigkeit. Es wird keine Haftung übernommen für Schäden durch die Verwendung von Informationen aus diesem Online-Angebot oder durch das Fehlen von Informationen. Dies gilt auch für Inhalte Dritter, die über dieses Angebot zugänglich sind.

Transistor-Elemente als Beschleunigungsregler

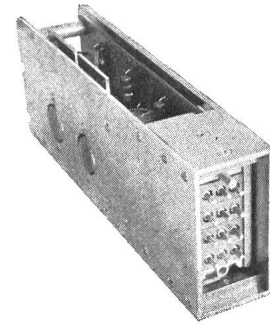
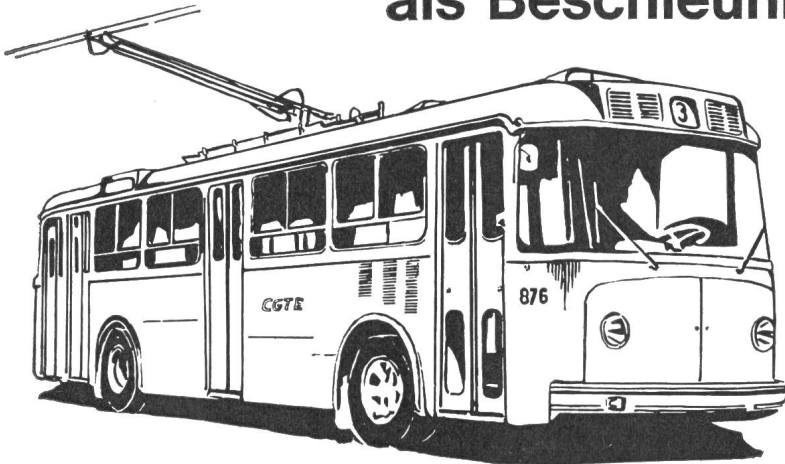

Transistor-Einheitselement

Verwendung für Trolleybusse

**Anfahren
mit konstanter Beschleunigung
Bremsen mit konstanter Verzögerung**



**Verbesserung des Fahrkomforts für die Fahrgäste.
Vereinfachte Bedienung des Fahrzeuges für den
Fahrer.
Wirtschaftlicheres Fahren durch selbsttätige
Anpassung des Anfahrstromes an die Belastung
und das Streckenprofil.**

Verwendung statischer Elemente



**Kein Verschleiss.
Kein Unterhalt.
Unempfindlich gegen Vibrationen, Staub, Hitze
und Feuchtigkeit.**

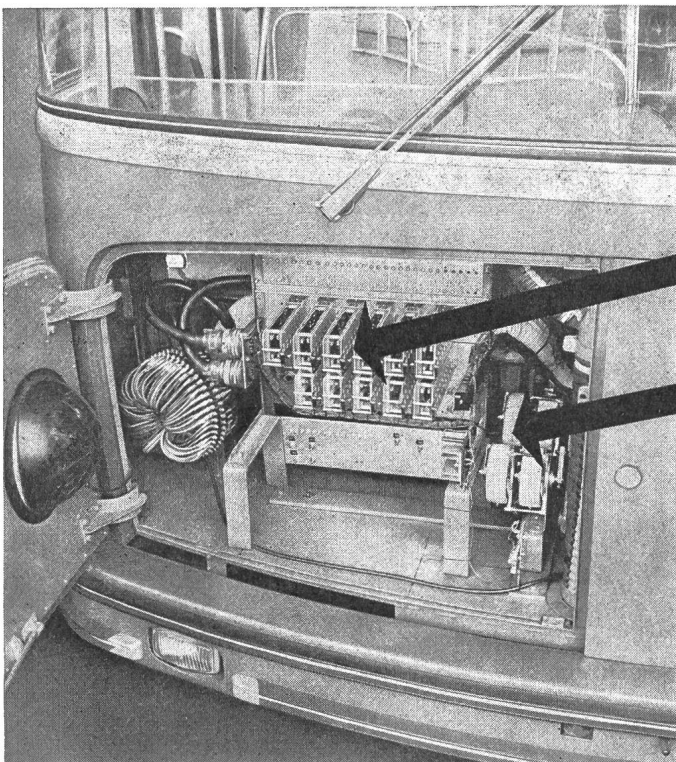

Einbau der Transistor-Steuerung

Die von Sécheron entwickelte Transistor-Steuerung ersetzt den klassischen Steuerkontroller sowie den elektromagnetischen Anfahrregler, der nur selbsttätiges Anfahren mit konstantem Strom gewährleistet. Die mechanischen Steuerstromkontakte sind durch

Funktionselemente

ersetzt, so dass periodische Unterhalts- und Wartungsarbeiten entfallen.

Das Fahr- und das Bremspedal wirken auf je **zwei Sollwertgeber,**

wodurch der Fahrer sowohl die Beschleunigung wie auch die gewünschte Fahrstufe wählen kann.

In der Endlage der Pedale werden die mit dem Fahrkomfort zu vereinbarenden Maximal-Werte für Beschleunigung bzw. Verzögerung erreicht. Dabei können die Maximal-Werte für die Beschleunigung und Verzögerung verschieden gross sein. Diese Werte können auch jederzeit unabhängig voneinander verstellt werden. Die beschriebene Steuerung ist durch ein Patent geschützt.

Société Anonyme des Ateliers de

sécheron Genf 21

L 114d

Bono

In der Form :
harmonisch, modern

In der Leistung :
vorzüglich

In der Qualität :
einwandfrei

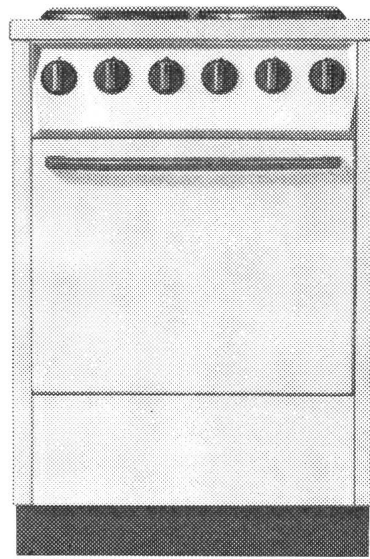
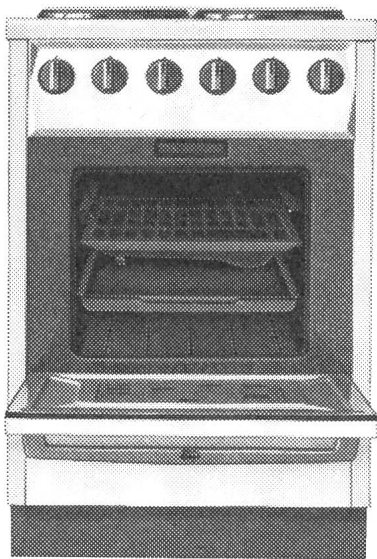

Also :
der ideale Schweizer-
Elektroherd für die
Schweizer-Küche!

Versäumen Sie auf keinen
Fall einen Besuch unserer
Ausstellung an der

MUBA Halle 13 (Parterre)

BONO-APPARATE AG Kochherdfabrik SCHLIEREN ZH

**BATTERIES
DE TRACTION
AU PLOMB,**
à plaques
à grilles
ou DYNAC
à plaques
positives
tubulaires,
pour chariots
et élévateurs
électriques,
locomotives
de mines, etc.

**BLEI-TRAKTIONS-
BATTERIEN**
mit Gitterplatten
oder DYNAC
mit positiven
Röhrchenplatten,
für Elektrokarren
und Hubstapler,
Grubenlokomotiven
usw.

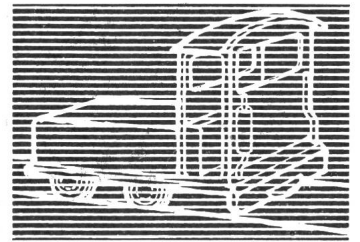
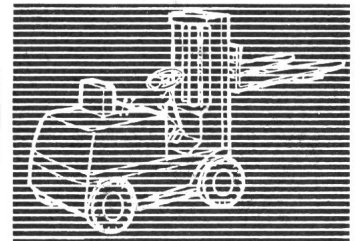
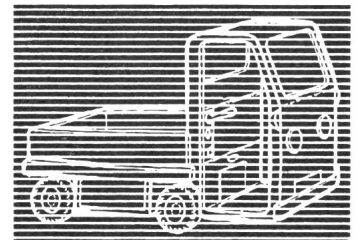

LECLANCHÉ SA YVERDON

Studer

Draht- und
Kabelwerk AG.
Däniken SO
Tel. 062 6 14 44
PC VI 1336

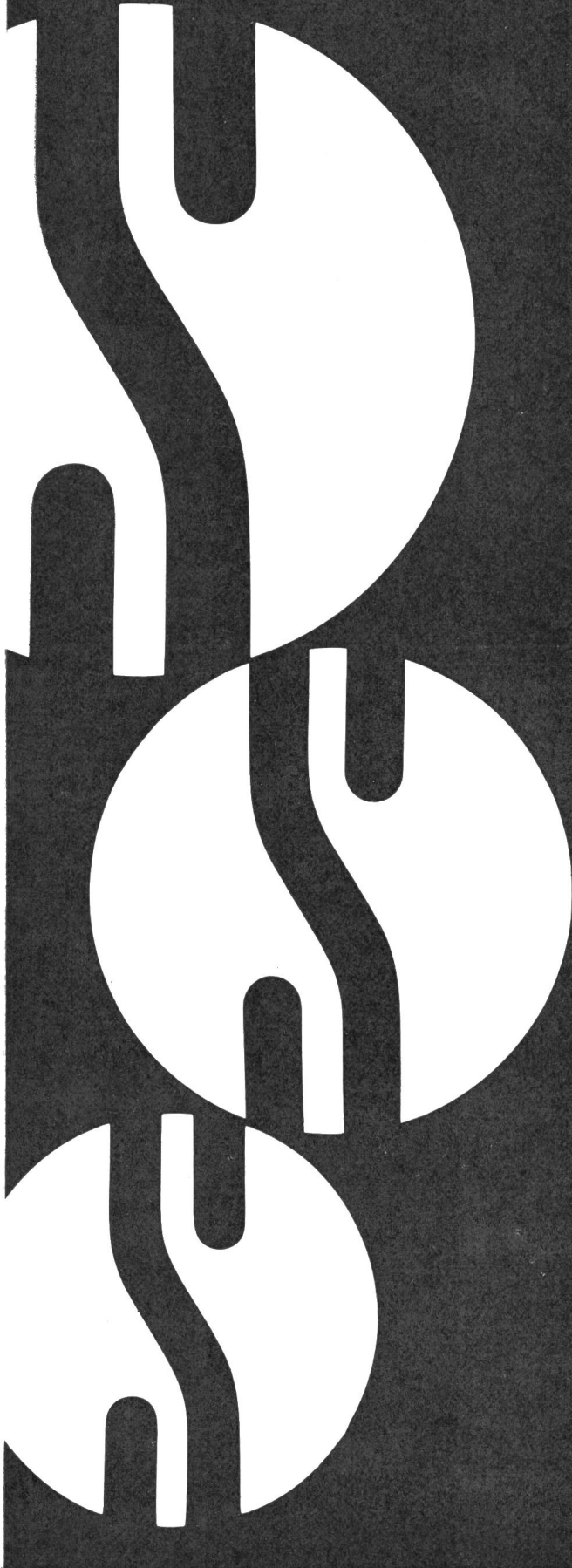

WESTINGHOUSE

hat für jeden Zweck
▶ den passenden
GLEICHRICHTER

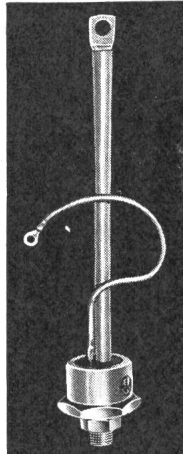

▲ Steuerbare
Siliziumzelle



▼ Westalite Hochspannungs-Elemente

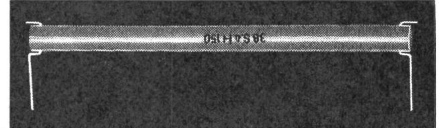

▼ Kupferoxydul
Element

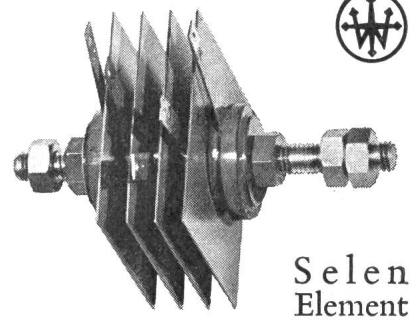
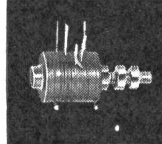

Selen
Element

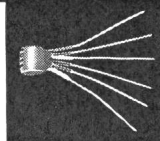

◀ Messgleichrichter

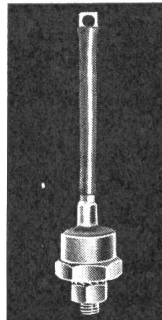

Silizium
Leistungs-
Zelle

▼ Silizium u.
Germanium
Zelle



▲ Sperrschicht Photozelle

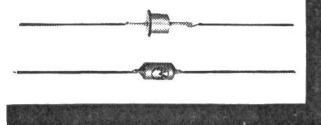

▼
In jedem Fall erhalten Sie Erzeugnisse welche dank
ihrer Dauerhaftigkeit und hohen Leistungsfähigkeit
Weltruf erworben haben.

WESTINGHOUSE

AG FÜR BREMSEN UND SIGNALE

EFFINGERSTRASSE 35 BERN TEL. 031 9 15 66



Spezialfabrik für

Registrierpapiere Registriertinten Wachsschichtpapiere

zu allen schreibenden Instrumenten



«DIAGRAMMA» OSK. TREYER DIETIKON

MUBA : Halle 3b 1. Stock, Stand Nr. 2545

Tdc- und

Td-Kabel

Litzen

Installationsdraht

Tlf-Kabel



VOLTAPLAST AG **Obergösgen**
Kabel- und Kunststoffwerk
Tel. 062 5 94 44

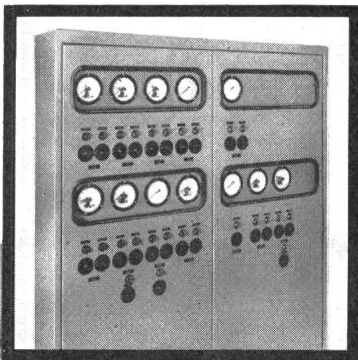

Neuzeitlich gestaltete Schalt- und Steueranlagen mit genormten Bauteilen ermöglichen jederzeitige Erweiterungen mit geringstem Aufwand.

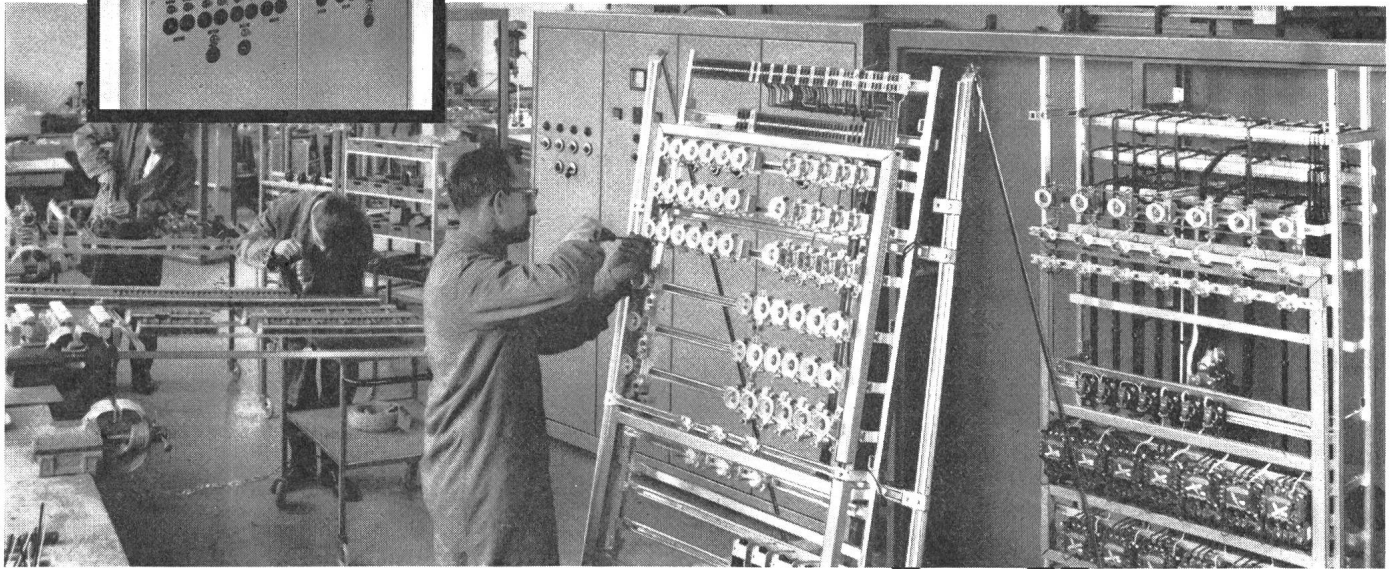

Fabrik elektr. Apparate und Schaltanlagen Zürich-Wallisellen
Industriestrasse 33, Telefon (051) 93 11 11/93 16 21

Schaltag
AKTIENGESELLSCHAFT

Pop[®]-Blindniete

Seit Jahren auf allen Gebieten der industriellen und handwerklichen Verarbeitung bewährt und

Einmann-Bedienung
Grosse Klemmwirkung auf die zu verbindenden Teile
Von einer Seite her setzbar
Einfachste Verarbeitung
Grosses Niet- und Werkzeugprogramm

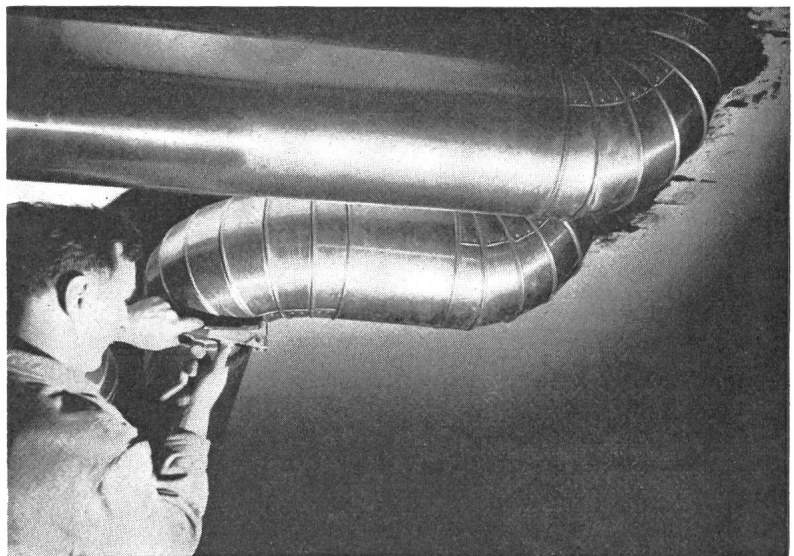

Dr. Ing. Koenig AG Dietikon Tel. 051/88 26 61 Abteilung Befestiger

KOENIG

Sicherheits-Stecker und -Kupplung

«BRAC»

Patent angemeldet

10 A — 250 V 2 P + E, speziell für feuchte Räume, aus schwer brennbarem thermopl. Kunststoff, vollständig unzerbrechlich, in crème-weiss und schwarz

Beziehbar durch alle Elektro-Grossisten

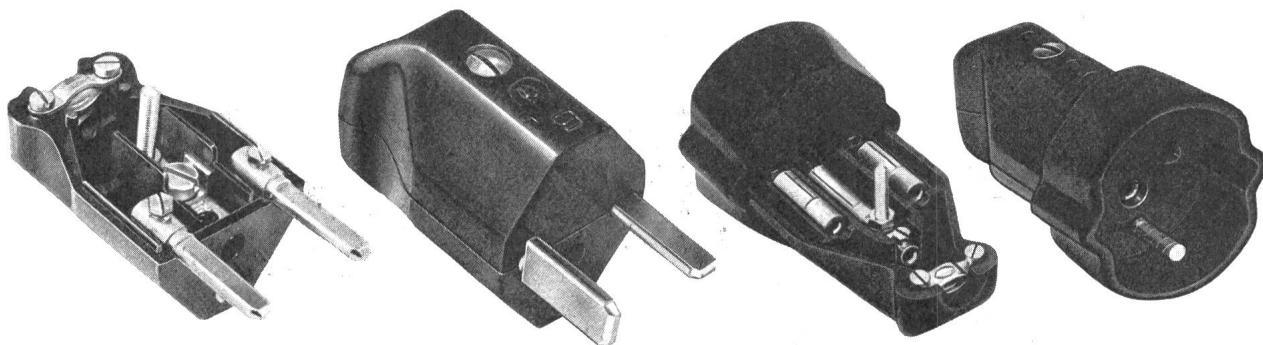

BRAC AG, BREITENBACH bei Basel

Telefon (061) 801311 Gegründet 1904

Muba Halle 3, Stand 852

WIDERSTANDSDRÄHTE

IN KONSTANTAN

NICKELIN

BIS 0,04 MM

Ø



SELVETHUN

Maxim-Herde Kernstück moderner Küchen

Freistehend oder eingebaut in eine Maxim-Normkombination, immer wird ein Maxim-Elektroherd zum Kernstück der Einrichtung. Die neue Form mit Infrarot-Grossbackofen, herdbreiter Backofentüre und moderner Schalterfront zeichnet alle neuen Herdmodelle Super aus.

Modell Standard-Super:

Automatischer Backofenregler und Ultraraplatte. Auf Wunsch mit Vorwählschalter.

Modell Patrizia-Super:

Zwei Regler für Ober- und Unterhitze, grosse Rollschublade und Signallampe. Auf Wunsch mit Infrarot-Grillausrüstung.

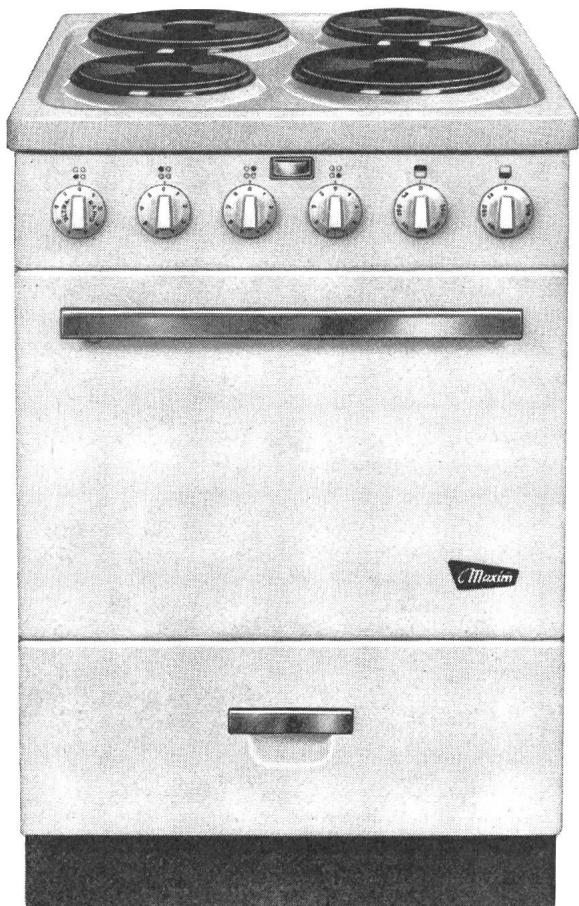

Maxim

MUBA: Halle 13,
Stand 4734

Maxim AG Aarau
Fabrik für thermo-elektrische Apparate

MAGNETWERKSTOFFE

sind wesentliche Elemente der Elektrotechnik. Die in jahrzehntelanger Arbeit gewonnenen Erfahrungen führten zu verbesserten und neuen Werkstoffen.

Diese Werkstoffe und unsere technische Beratung stehen zur Lösung Ihrer magnetischen Probleme zur Verfügung.

KOERZIT

gesinterte und gegossene Dauermagnete aus Eisen-Nickel-Aluminium- (Kobalt-) Legierungen

KOERZIT T - KOERZIT H

metallische Dauermagnetwerkstoffe, biegsam, schneid- und stanzbar

KOEROX VS 31

nichtmetallischer Dauermagnetwerkstoff, biegsam und schneidbar

KOEROX

gesinterte Dauermagnete aus nichtmetallischen Werkstoffen (Ferrite)

THERMOPERM

Werkstoff mit temperaturabhängiger Magnetisierbarkeit

HYPERM

magnetisch-weiße Werkstoffe aus Reineisen, Eisen-Silizium- und Eisen-Nickel-Legierungen

HYPEROX

magnetisch-weiße nichtmetallische Werkstoffe (Ferrite)

FRIED. KRUPP WIDIA-FABRIK MAGNETWERKSTOFFE

Vertretung für die Schweiz:

Walter Maritz, Basel 10, Elisabethenstrasse 30

Tel. (061) 239955

Wir stellen auf der Industriemesse in Hannover wie folgt aus:
Dauermagnete Halle 10, Stand 605; weichmagnetische Werkstoffe
Messehaus 12, Zwischengeschoss, Stand 2.

SCHENKEL AG.

vormals O. Bürgi & Cie AG.

Zürich 3

Birmensdorferstr. 197
Tel. (051) 35 29 64

Lausanne

Av. de l'Elysée 40
Tel. (021) 26 38 67

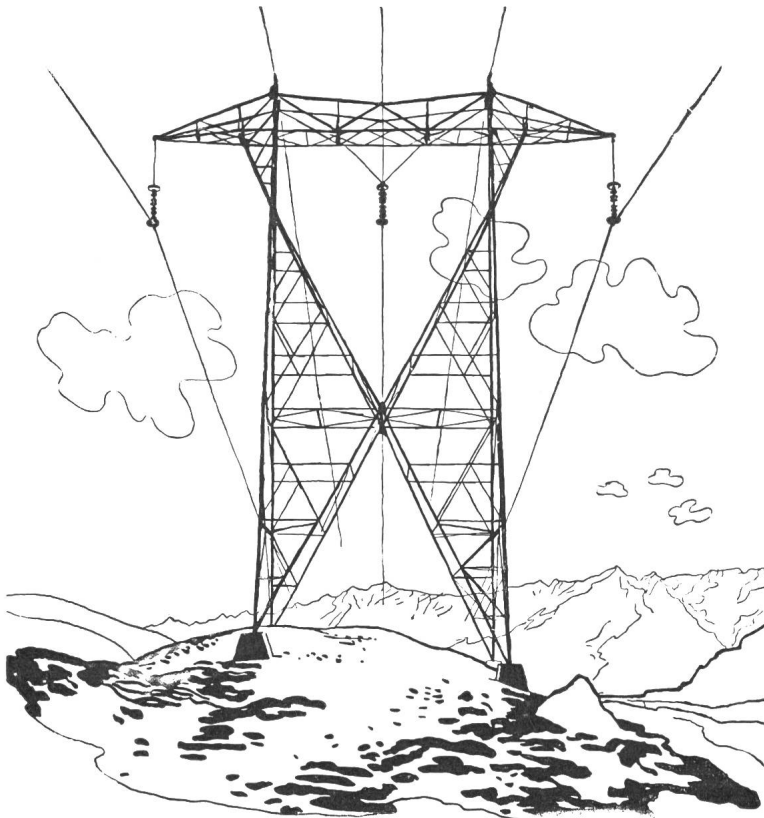

**Elektro-, Hoch- und
Tiefbau-Unternehmungen
Beratungen, Projekte**

Spezialitäten:

Höchstspannungsleitungen
Verteilnetze jeder Art
Transformatorstationen
Bahn-Fahrleitungen

OERLIKON-PAM

die neue stationäre Röhrenplatten-Batterie
in der Telefonzentrale

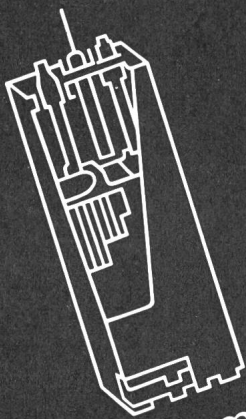

Accumulatoren-Fabrik Oerlikon Zürich 50

Wir senden Ihnen gerne Prospekte und technische Unterlagen



Auto-point

ZEITSCHALTER



«AUTOPOINT» Zeitschalter für die Automation in Laboratorien — im Geschäft — im Büro — im Haushalt — im Gastgewerbe

Bequeme Einstellung von 2 Ein- und Ausschaltzeiten während 24 Stunden.

Direkter Steckeranschluss, daher keine Installationsarbeiten.

Preisgünstig — schnell amortisiert durch Personal- und Stromeinsparungen.

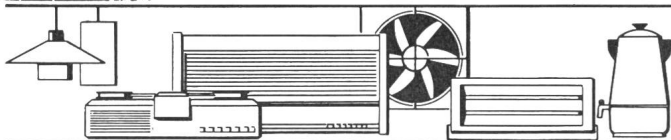

Selbsttätige, individuell befohlene Ein- und Ausschaltung

- des Radios, die angenehmste Weckart, und des Fernsehapparates
- des Heizstrahlers kurz vor der Rückkehr von der Arbeit, vom Kino, Theater usw.
- der Heizung in der Garage am Morgen: müheloser Start
- der Kaffeemaschine oder des elektrischen Kochers
- von Ventilatoren im Haushalt, Gastgewerbe und Büro
- von Apparaten in Laboratorien während der Abwesenheit der Techniker
- der Schaufensterbeleuchtung usw.

VENNER

VENNER Ltd. NEW MALDEN/SURREY (GB)
 Fabrikniederlassung in der Schweiz:
 VENNER AG. BERN
 Burgernzielweg 16, Tel. (031) 44 66 23
 Generalvertretung:
 REMY ARMBRUSTER AG
 Holbeinstr. 27, Basel, Tel. (061) 24 79 27

stanzen ziehen abstrecken



von Massenteilen aus Eisen,
 Bunt- und Leichtmetall
 Pressen bis 300 t

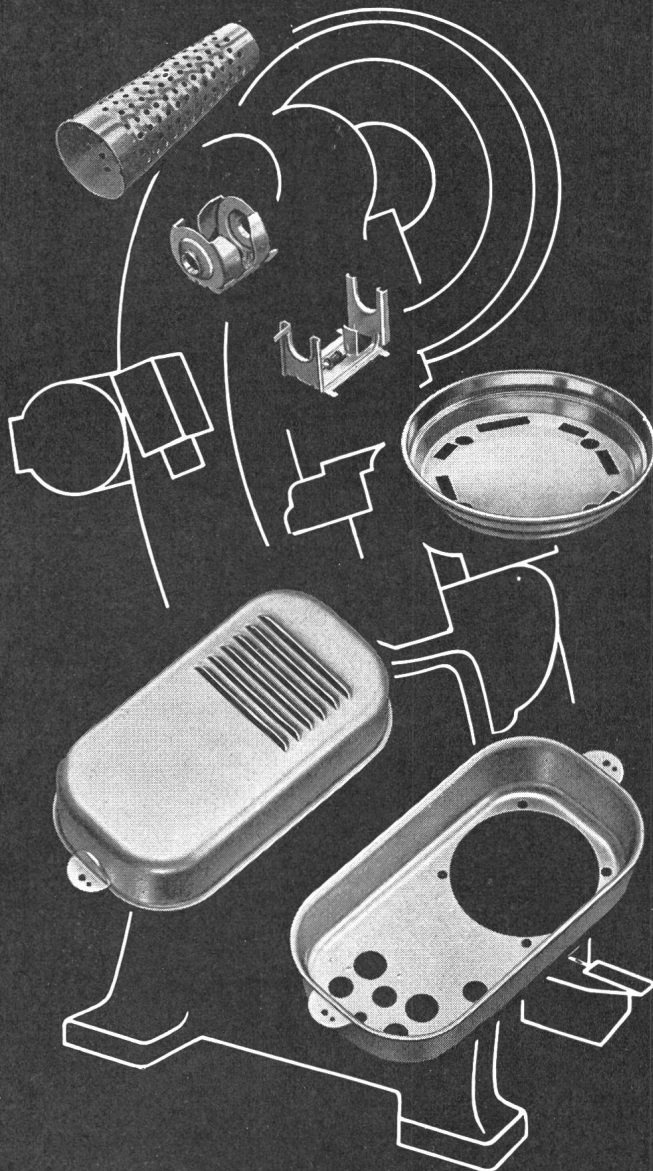

Hermann Lanz AG
Murgenthal Tel. 063 3 43 41
 Schweiz

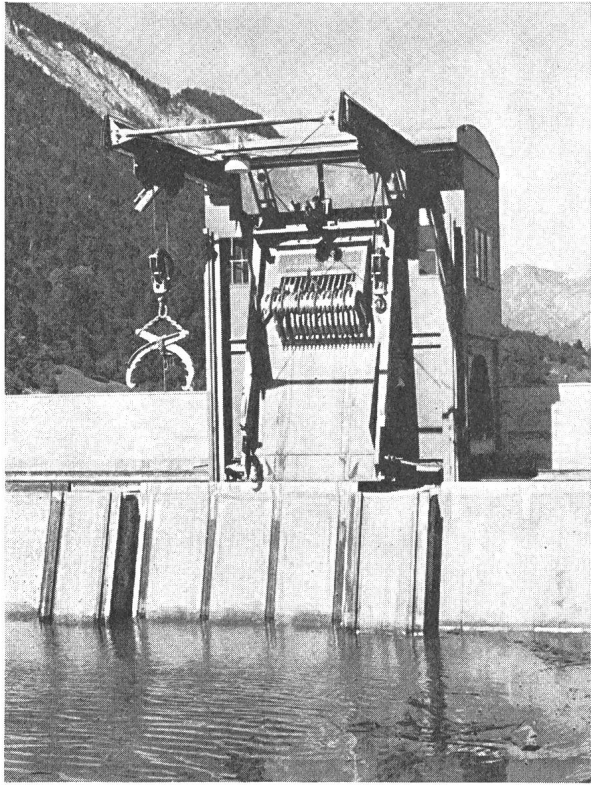

Rechenreinigungsmaschine mit Dammbalkenversetz-
kran vor dem Rechen des Kraftwerkes Reichenau.

**Rechen und
Rechenreinigungsmaschinen**
für Nieder- und Hochdruckkraftwerke
... Pumpstationen von Kühl- und
Trinkwasserfassungen
... Abwasserkläranlagen usw.

Ateliers de Constructions

JONNERET SA

Genève

Case postale Jonction

Forschung und Prüfung . . .

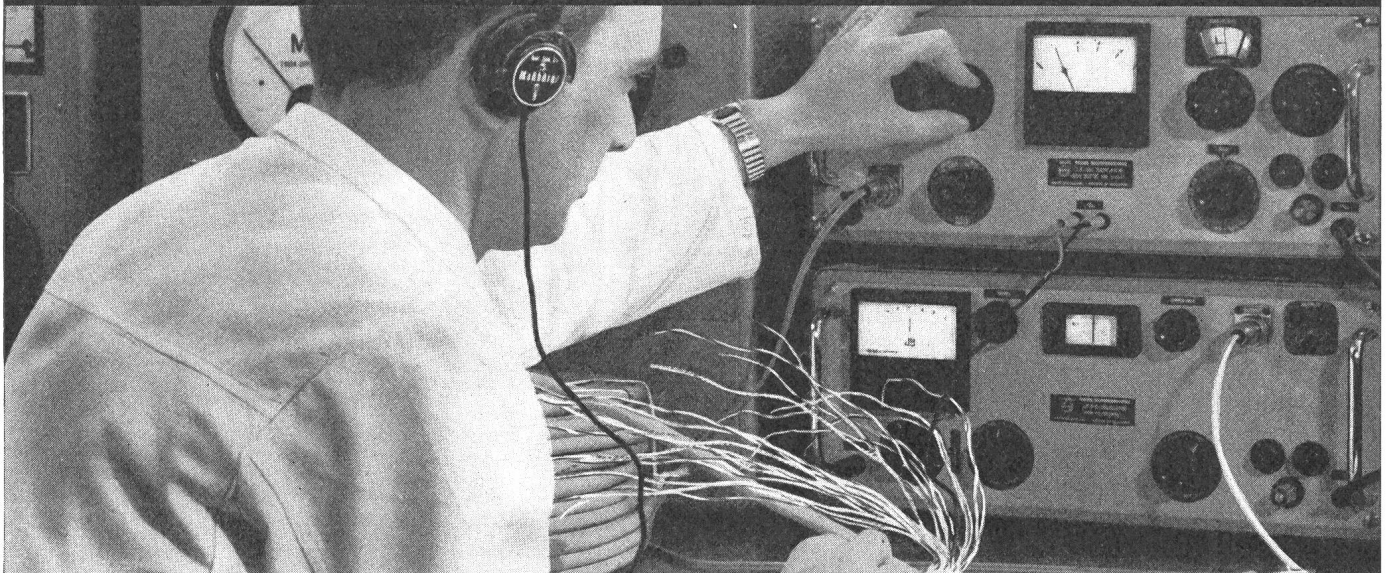

sind heute bei der Drahtisolation
wichtiger denn je. Wir wissen
dies und legen entsprechend
Wert darauf, daß kein Produkt
unseren Betrieb verläßt ohne
vorher gründlich durchdacht und
geprüft worden zu sein

WILDEGG KUPFERDRAHT-ISOLIERWERK
AKT.-GES. WILDEGG



INTERMETALL

HALBLEITER

Neu!

Silizium Hochspannungs-Dioden (Gleichrichter)



Sehr kleines Glasgehäuse

L = 15 mm \varnothing = 2,7 mm

Verlustleistung:
250 Milliwatt

bei $T_{amb} = 45^{\circ}C$

Durchlass-Strom bei
 $U_D = 3 \text{ Volt} > 100 \text{ mA}$

4 Typen lieferbar:

Typ	Sperrspannung U_R Volt*)	Stoßspitzen- sperrspannung Volt	Sperrstrom μA	bei U_R Volt
BAY 23	1000	1500	> 1	1000
BAY 24	1500	2250	> 1	1500
BAY 25	2000	3000	> 1	2000
BAY 26	3000	4500	> 3	3000

*) Max. Arbeitswechselspannung bei kapazitiver Last = 0,35 x Sperrspannung. Für Serieschaltung können passende Dioden (ab Werk) geliefert werden.

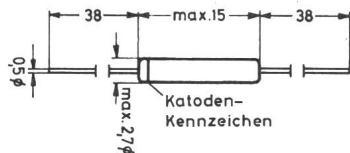

In der Schweiz und Liechtenstein vertreten durch TUNGSRAM

Bei Einsendung dieses Gutscheines an TUNGSRAM Zürich 27, Postfach 347, erhalten Sie ausführliche Unterlagen über obige Artikel.

Name _____

Adresse _____

in Firma _____

Stellung in dieser Firma _____

TUNGSRAM ^A/_G

Carouge/Genf

Verkaufsbureau Zürich 27, Postfach 347
Telefon (051) 27 32 55

Guss-Schilder für Elektrizitätswerke

Unsere Schilder zeichnen sich aus durch eine sehr saubere Gravur des Modelles und eine einwandfreie Oberflächenbehandlung.

Verlangen Sie unsern Spezialprospekt Nr. 101



Hans Meierhofer · Mellingen
Schilderfabrik AG · Tel. (056) 3 41 41

Meidinger Ventilatoren und Elektromotoren

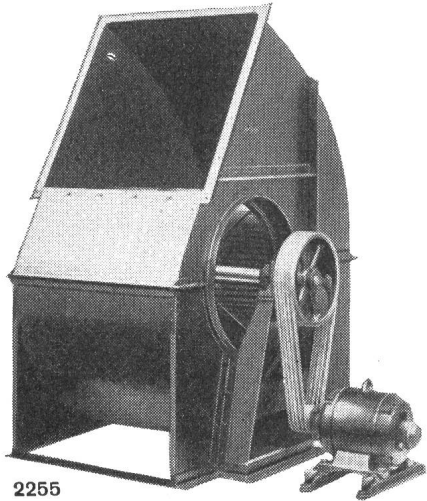

2255

Qualitätsprodukte seit mehr als einem halben Jahrhundert. Anpassung an alle Ansprüche der Technik. Geräuschloser Lauf durch spezielle Ausführung der Flügelräder und sorgfältiges Ausbalancieren der Ventilatorflügel und Motoranker. Behebung der magnetischen Geräusche der Elektromotoren durch Spezialwicklung. Genau passende Ersatzteile jederzeit ab Lager lieferbar.

G. Meidinger & Cie, Basel 4, Telefon 061 - 23 88 70



Masse der BK
Aufbau-Sicherungselemente:

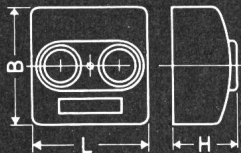

	L.	B.	H.
1×15 + 0	38	72	40
1×25 + 0	47	93	55
2×25 + 0	95	93	55
3×25 + 0	141	93	55

Gew. I II III

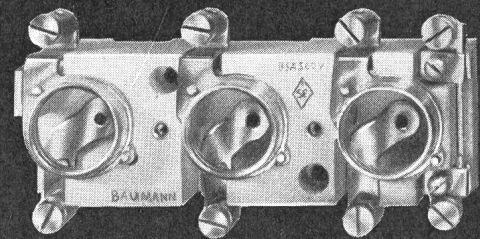
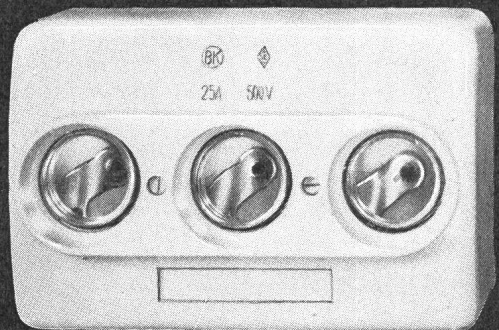

Machen Sie einen Vergleich über
Qualität und Preis!

H. BAUMANN Fabrik elektr. Apparate Kappelen / Aarberg BE

Telephon 032 8 28 33

**Für
Elektro-Rohre
zu JANSEN**

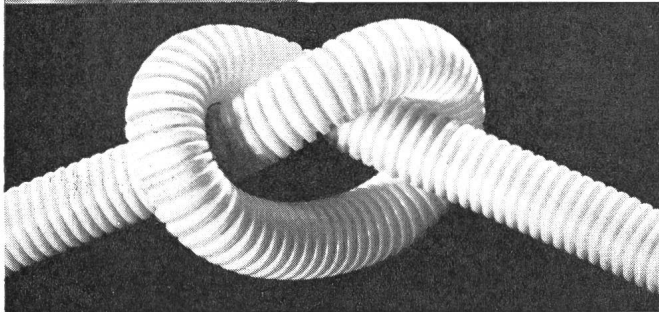

- | | |
|------------------|---|
| Stahlpanzerrohre | - gut biegsam |
| Isolierrohre | - preisgünstig |
| JANOlen | - flexible Kunststoffrohre |
| JANOlen-FW | - flammwidrige flexible Kunststoffrohre |
| JANOdur | - starre Kunststoffrohre |
| JROflex | - flexible Isolierrohre (Metallmantel) |
| JANOflex | - flexible unbrennbare Rohre |

Sämtliche JANSEN-Elektrorohre entsprechen den SEV-Vorschriften

Verkauf durch die Grossistenfirmen der Elektrobranche

JANSEN

JANSEN & Co. AG., Oberriet/SG
Telefon (071) 7 82 44 / Telex Nr. 57159

Mustermesse Basel: Stand Nr. 1148, Halle 5



NEUZEITLICHE

FLUORESCENZ-LEUCHTEN — DECKEN-NURGLAS-LEUCHTEN — WANDLEUCHTEN — SPEZIAL-PLEXILEUCHTEN JEDER ART UND DEKORATIVE LEUCHTEN

PROJEKTIERUNG

VON BELEUCHTUNGSANLAGEN DURCH UNSER LICHTTECHNISCHES BÜRO FÜR FABRIKEN BÜROS — VERKAUFSRÄUME — RESTAURANTS HOTELS — KINOS — THEATER — SCHULHÄUSER KIRCHEN — SPORTPLÄTZE — TURNHALLEN UND STRASSEN

AUSSTELLUNGEN

IN TUGGEN, BIEL UND LAUSANNE
MUSTERMESSE BASEL
HALLE 3b PARTERRE — STAND NR. 935

A. HUBER-LANDOLT

TUGGEN-SZ
TEL. (055) 8 72 72



Aus wirtschaftlichen Gründen eignet sich
bestens für die Grundierungen von Eisen-
konstruktionen:

Spezial-Bleigrundierung rotbraun Nr. 2800

(auf Basis von Bleicyanamid)

Wir stehen für anstrichtechnische Fragen
gerne zur Verfügung;
verlangen Sie bitte Muster und Prospekte

Carl Höchner & Co., Lackfabrik, Berneck (SG)

Telefon (071) 73370

Prometheus
BEL-DOOR

BEL-DOOR-Einbaubackofen und
Réchaud lassen sich an jeder be-
liebigen Stelle und auf der richtigen
Gebrauchshöhe getrennt einbauen.
PROMETHEUS liefert aber auch alle
anderen Bauelemente für jede

gewünschte Küchenkombination.
Verlangen Sie die ausführlichen
Prospekte; sie enthalten eine ganze
Menge nützlicher Anregungen, und
Sie werden erstaunt sein über die

vielen überzeugenden Gründe, die
für PROMETHEUS sprechen.

PROMETHEUS AG Liestal/BL
Telephon 061-84 44 71

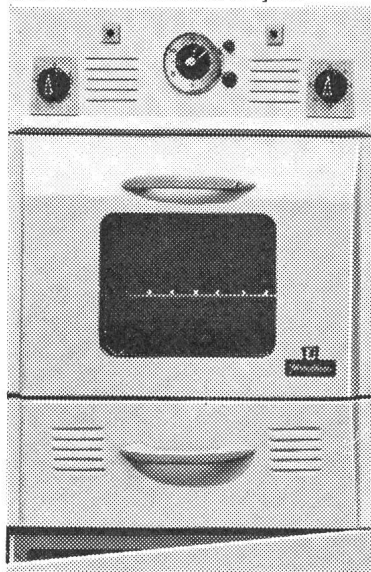
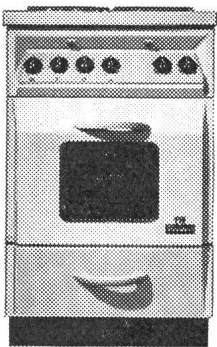

4

Dr. Heuberger + Frey, Foto Löhndorf, Grafik Edi Hauri

SYNCHRON- UND ASYNCHRON-MOTOREN

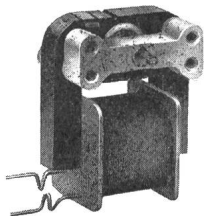

Typ 195 295
 Synchron:
 3000 U./min bei 50 Hz
 versch. Drehmomente bis max. 100 cmkp.
 bei 1 U./min. mit oder ohne Getriebe
 Asynchron:
 ca. 2000 U./min
 versch. Drehmomente bis max. 150 cmkp.
 mit oder ohne Getriebe

SYNCHRON-MOTOREN

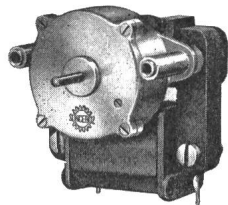

Typ 395
 3000 U./min bei 50 Hz
 selbstanlaufend
 versch. Drehmomente von 1000 bis
 10 000 cmkp. bei 1 U./min
 mit gekapseltem Getriebe von
 1 U./sec bis 1 U./12 h

SYNCHRON-MOTOREN

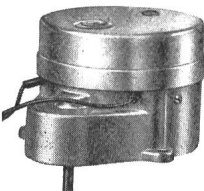

Typ 595
 375 U./min bei 50 Hz
 selbstanlaufend
 Drehmoment 400 cmkp. bei 1 U./min
 mit gekapseltem Getriebe
 von 1 U./sec bis 1 U./6 Monate

VERZÖGERUNGS-RELAIS

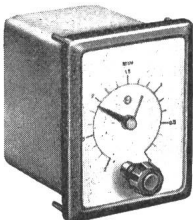

Typ 603
 Mit SONCEBOZ-Synchronmotor und
 magnetgesteuerter Kupplung. Mit Ein-
 stell- und Nachlauf-Zeiger. Anzug- oder
 abfall-verzögert. Impuls- oder Dauer-
 kontakt-Steuerung. Zeitbereiche:

sec	6	15	30	60
min	3	6	15	30
h	3	6	15	

VERZÖGERUNGS-RELAIS

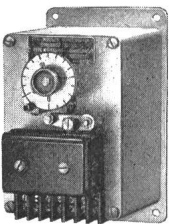

Typ 503
 Mit SONCEBOZ-Synchronmotor und
 magnetgesteuerter Kupplung. Für Auf-
 bau oder Einbau. Anzug- oder abfall-
 verzögert. Impuls- oder Dauerkontakt-
 Steuerung. Zeitbereiche:

sec	6	15	30	60
min	3	6	15	30
h	3	6	15	

TECHNISCHE LAUFWERKE

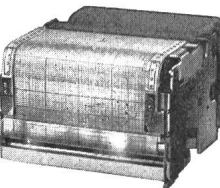

Typ 144 145
 Für Registrierwerke 144x144 mm
 Uhrwerk- oder Synchron-Antrieb
 Antriebsteil austauschbar
 Vorschübe von 1—144 000 mm/h
 Papierstreifen 100/110 oder 100/120 mm

SOCIETE INDUSTRIELLE DE SONCEBOZ SA
SONCEBOZ — SCHWEIZ

PERLES



**Handschleif- und
 Trennmaschine
 Model HSW 55**

Mehr und mehr geht auch das Elektrogewerbe dazu
 über das zeitraubende Schlitzeln von Mauerwerk ma-
 schinell zu erledigen. Was sich im Baugewerbe seit
 Jahren zu diesem Zweck bewährt hat, ist deshalb
 auch für Ihre Ausrüstung zu empfehlen:
 Die HSW 55 mit 6200 U./min. Zugleich dient Ihnen
 diese Maschine aber auch hervorragend zum Schnei-
 den von Kabeln, Profilen und Röhren, sowie zum
 Schneiden von Eternittafeln. Verlangen Sie eine un-
 verbindliche Vorführung!

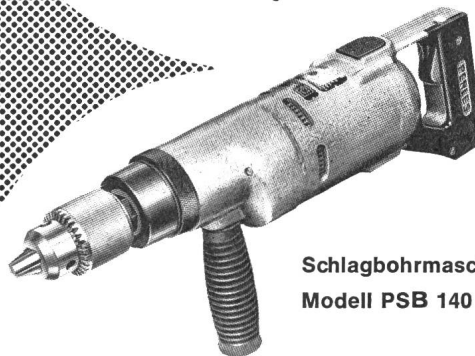

**Schlagbohrmaschine
 Modell PSB 140**

Täglich, stündlich müssen Ihre Leute Durchbrüche
 und Dübellöcher spitzen und verlieren dabei kostbare
 Zeit! Machen Sie es wie Tausende Ihrer Berufskol-
 legen: stellen Sie Ihren Leuten die kräftige PSB 140
 zur Verfügung! Sie bohrt in jedes Gestein, jedes
 Mauerwerk, Löcher bis zu \varnothing 70 mm. Dazu ist sie
 doppelisoliert und fäßt sich als Normalbohrmaschine
 für eine Leistung von \varnothing 13 mm in Stahl verwenden.

**Zweigang-
 Handbohrmaschine
 Modell HB 236**

Eine handliche, verblüffend
 kräftige 2-tourige Bohrma-
 schine mit Pistolengriff; die
 ideale Maschine für Werkstatt
 und Bau. Hat in jeder Werk-
 zeugtasche Platz und ist dank
 reichem Zubehör eine richtige
 Kleinwerkstatt (Tischbohrstän-
 der, Schleifvorrichtung, Winkel-
 getriebe, Drahtbürste, Polier-
 gerät, Kleinkreissäge für 30 mm
 Schnittleistung!) Bohrt z. B. in
 Hartholz bis zu \varnothing 30 mm!
 Rufen Sie uns an, damit wir
 Ihnen die Dokumentation zu-
 senden können. Sie werden
 überzeugt sein!

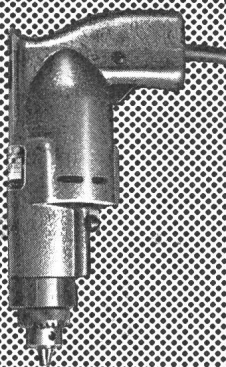

PERLES ELEKTROWERKZEUGE & MOTOREN AG
PIETERLEN/SCHWEIZ

Tel. (032) 7 76 51



Ausführung Unterputz

MEHNE-GLOCKE TRAFO-KOMBINATION

Type Sonetra

Glocke mit 7 cm-Flachschale, vernickelt. Trafo 0,5 A mit SEV-Qualitätszeichen, 220 V Anschlussklemme für 2. Glocke oder Türöffner. Auf Wunsch mit eingebauter Glaspatronen-Sicherung.

Gehäuse auf Aufputz-Kombination ganz aus weissem Preßstoff. Bei Unterputz-Kombination aus Metall, schwarz lackiert, mit weisser Preßstoff-Abdeckplatte.

KURT HOEHN AG ST GALLEN

☎ 071 24 31 37

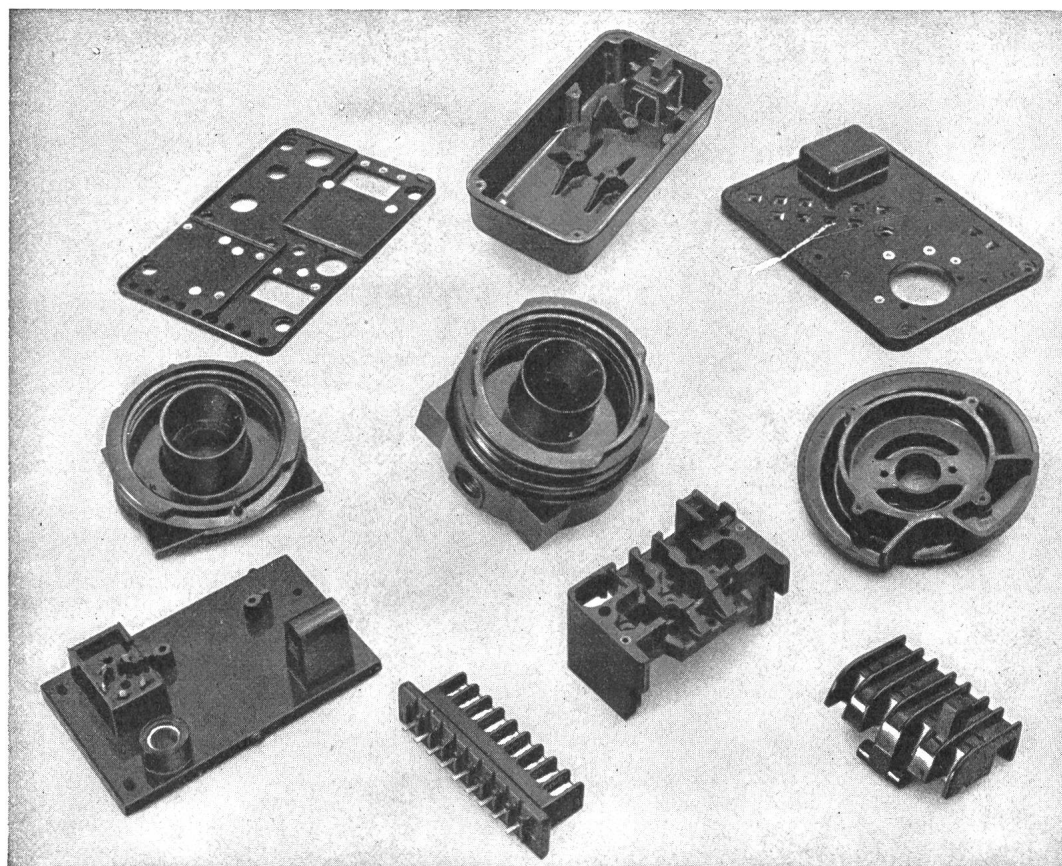

PRESS-
UND
SPRITZTEILE
AUS
ALLEN
KUNSTSTOFFEN
FÜR
JEDEN
VER-
WENDUNGS-
ZWECK

EIGENER
WERKZEUG-
BAU

HALLE III
No. 895

OWO-PRESSWERK AG. MÜMLISWIL (SO)

Telefon (062) 27781

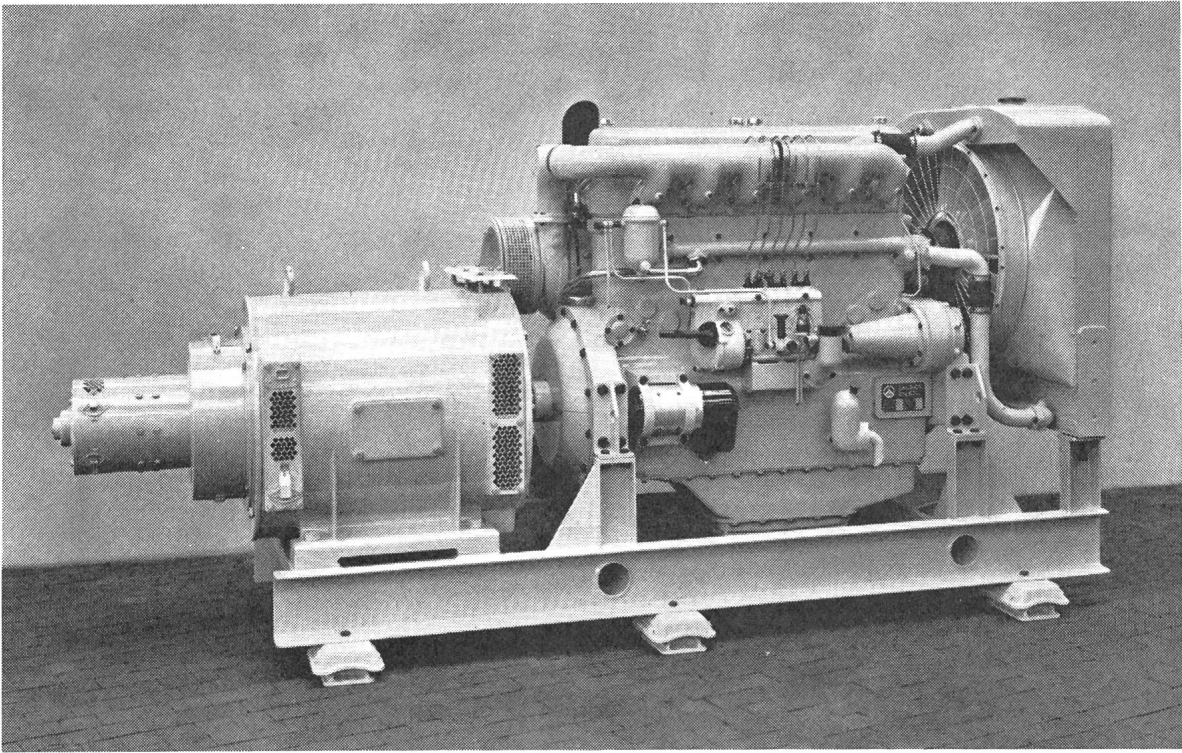

SAURER

Aktiengesellschaft Adolph Saurer Arbon



SAURER baut vollautomatische Notstromgruppen für stationäre Aufstellung oder zum Einbau in fahrbare Anhängerchassis. Motorenleistungen von 30-1000 PS.

MAAG-BODENDOSEN

in 3 Grössentypen für alle Bodenanschlüsse.

Rohraufsatz mit Grundplatte für freistehende Anschlüsse an Pulte, Maschinen usw.

Verlangen Sie Spezialprospekt!

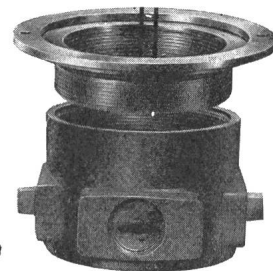
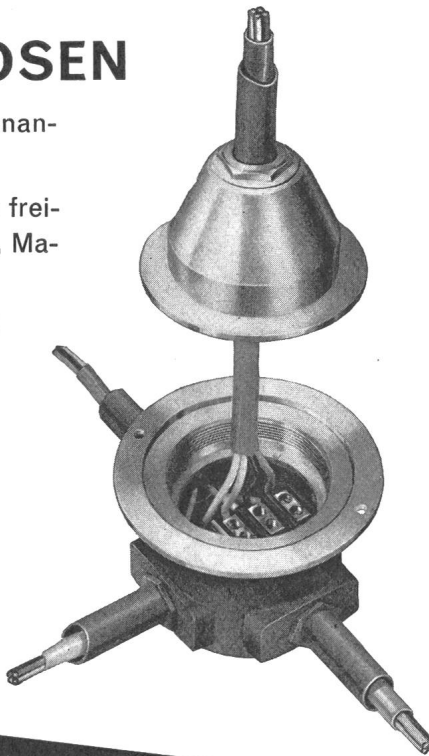
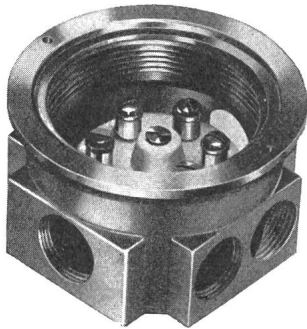

GOTTFRIED **MAAG**
FABRIK ELEKTR. APPARATE
ZÜRICH FRAUENFELD

HAWIAG

STAHLBAU

HABERTHUER u. WIEDMER AG

Bern 22

Aarberg (032) 8 73 77

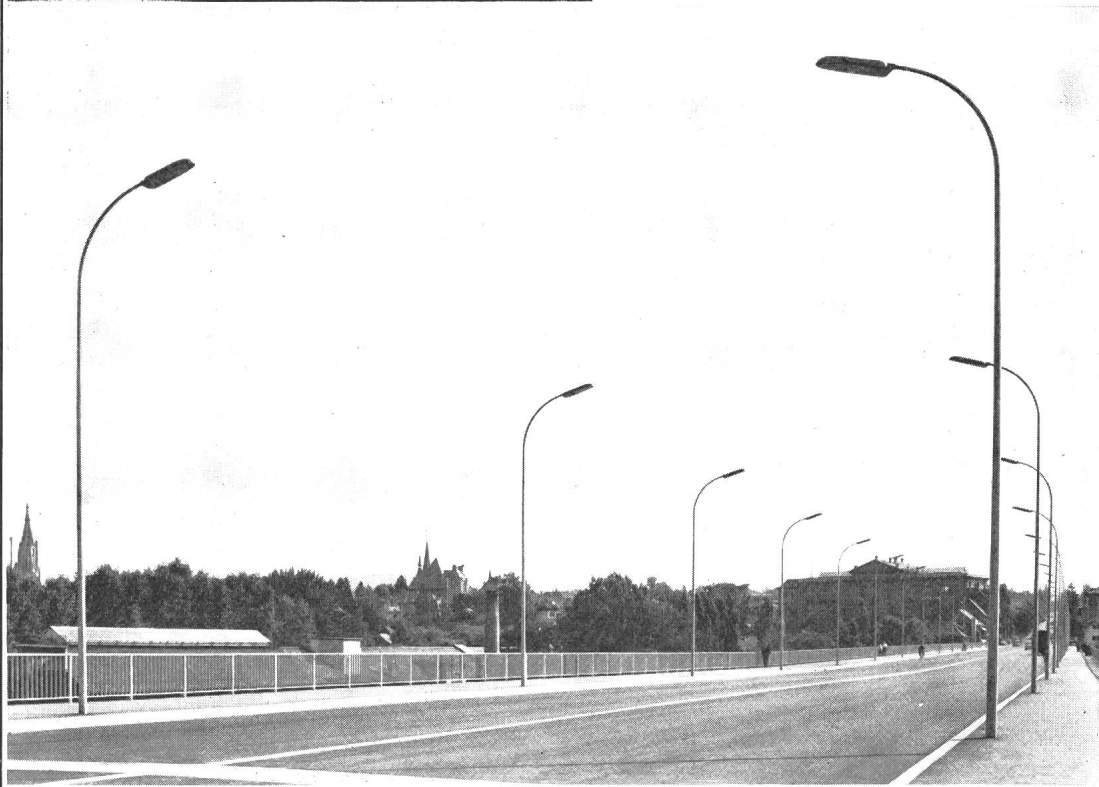

Wir liefern für Sie in jeder gewünschten Ausführung

Strassen- und Platzbeleuchtungsmasten

Flutlicht- und Abspannmaste

Ausleger

Fahnenmaste

Kabelschutzeisen- und Briden

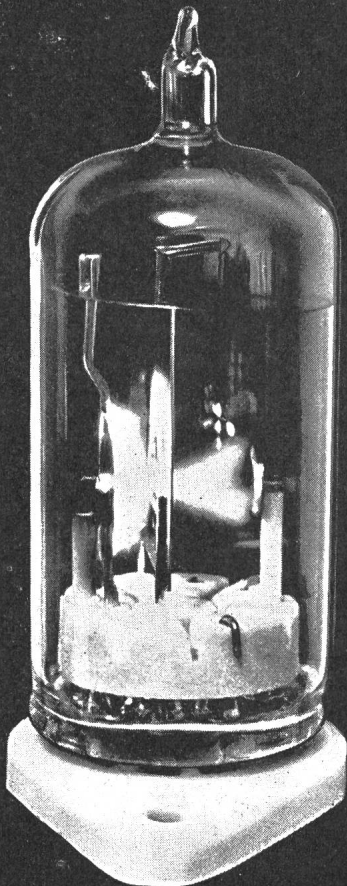

ELEKTRONENRÖHREN

5 V Steuerspannung

zB. aus Transistor

NTC-Widerstand, Photodiode

GLIMM-THYRATRON GT 21

ohne Heizung

Anodenkreis:

220 V ~ oder 300 V =

10 ÷ 40 mA

CERBERUS AG MÄNNENDORF SCHWEIZ TELEFON 051 - 741555



Taschenlampen-Batterien
von weltbekannter Qualität.



VII - 33

VII - 34

VII - 25

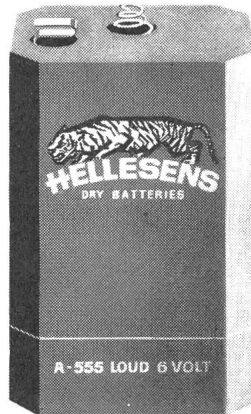

A - 555

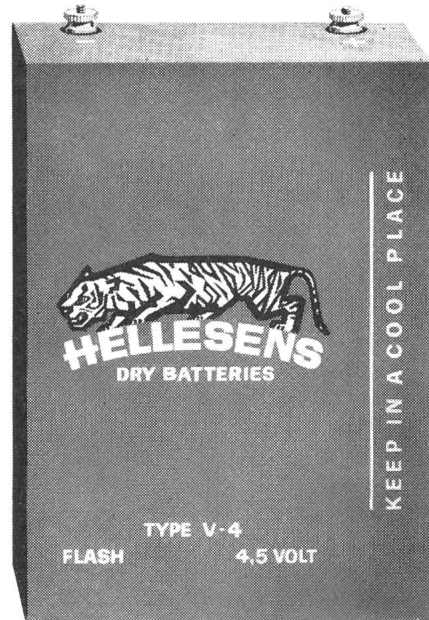

V - 4

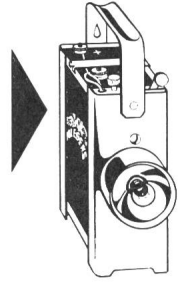

VII - 17

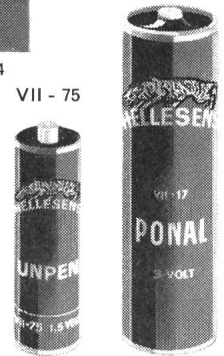

VII - 75

Generalvertretung für die Schweiz



JUL. FISCHER & CO. AG. ZÜRICH

Ausstellungsstrasse 41 Telefon (051) 4231 13

Alles aus einer Hand alles von der

AEG

AEG-Allgemeine Elektrizitäts-Gesellschaft
Import: H. P. Koch AG, Zürich 8/34
Dufourstrasse 131, Telefon 051 47 15 20



waschen

AEG-Lavamat, echtes Trommelsystem, Mehrlaugenverfahren, vollautomatisch, mit und ohne Boiler, für Bodenbefestigung oder überall frei aufstellbar, Trommel und Bottich aus Chromstahl, mit Laugenpumpe.
Lavamat Deluxe Fr. 2575.—
Lavamat noris Fr. 1980.—
Lavamat nova Fr. 2575.—

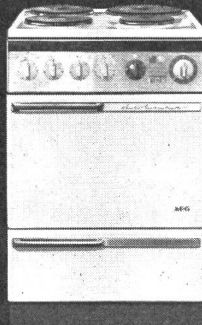

kochen

AEG-Elektroherde kochen und backen allein — Sie brauchen nicht mehr dabei zu sein.
AEG-Elektroherde Record ab Fr. 385.—
AEG-Elektroherde Deluxe ab Fr. 565.—
AEG-Einbauelektroherde Deluxe ab Fr. 450.—
Eine Spezialität: der Elektroherd Typ LGU 4, kocht automatisch, 4 Platten, Backofengrill, Wärmefach und 12-Stunden-Schaltuhr. Preis Fr. 695.—

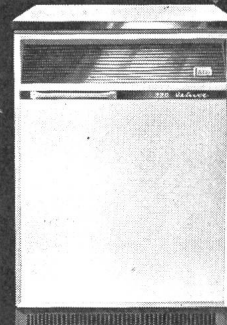

kühlen

AEG-Kühlschränke mit der modernen Kunststoff-Schaum-Isolation aus Polystyrol und der druckfesten Innenwanne.
Modelle ab Fr. 488.—
Einbaukühlschränke für über- und unter-tisch ab Fr. 575.—
Tiefkühltruhen ab Fr. 825.—
Spezialität: Tischkühltruhe für den Einbau in der Küche, 100 l Inhalt, kleine Abmessungen (60 x 60 cm, Höhe 85 cm) Preis Fr. 825.—

KHK

AEG Beratung und Service durch mehr als 150 bekannte Fachgeschäfte **AEG**

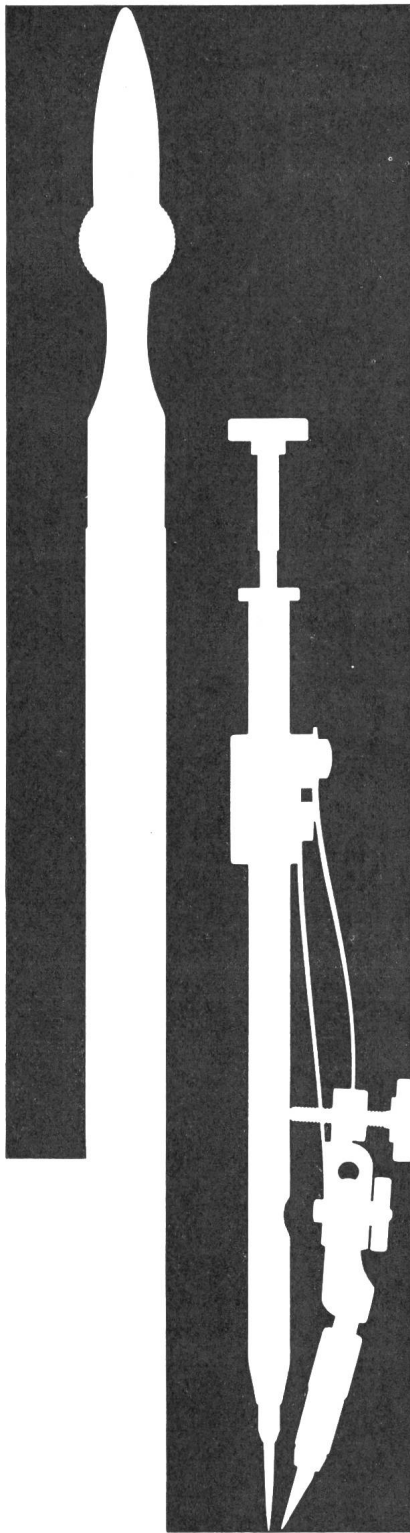

Kern Reisszeug-Neuheiten

Formschöne, praktische Metalletuis für die meisten hartverchromten Präzisionsreisszeuge.
 Handreissfedern mit Hartmetallspitzen, praktisch abnützungsfrei auch auf Kunststoff-Folien.



**Die ideale Friteuse.
Ein Begriff
in der ganzen Welt!**

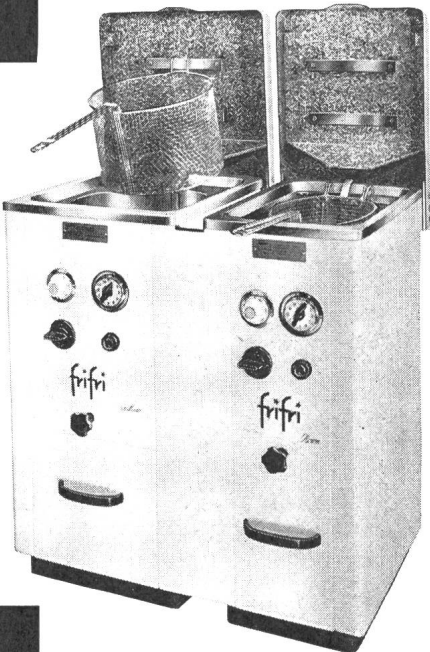

60 Konstruktionsmöglichkeiten, mit Behälter von 2 bis 35 Liter, von Fr. 148.- bis Fr. 3490.-. SEV-geprüft. Ein Jahr Garantie. Referenzen zur Verfügung

Ölbehälter aus Chromstahl. Behälter feuervermalt. Automatische Ölfiltrierung. Automatische Temperaturregulierung. Schweiz. und ausl. Patente



Verlangen Sie bitte Offerte oder unverbindliche Vorführung
 Telephone (038) 790 91 / 92

Besuchen Sie uns an der MUBA Halle 19, Stand 6224



Lieferfrist:

bis 500 VA
4 Tage
bis 3000 VA
14 Tage

mit  Zeichen

Wagner + Grimm, Zug

Chamerstraße 68c Telefon (042) 4 21 14

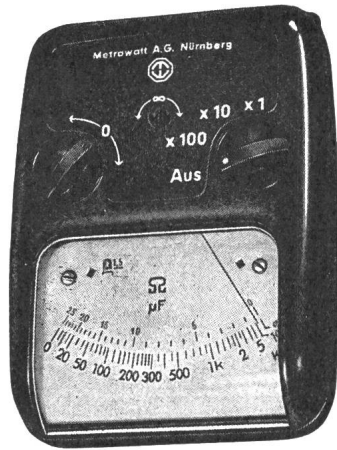

Ohmmeter Metrawid

Bruchfestes Gehäuse und Glas, stofffestes Messwerk,
Skalenlänge etwa 45 mm
3 Messbereiche 0 . . . 10/100/1000 K' Ohm

Mit zusätzlicher Teilung für 3 ballistische Messbereiche
0 . . . 25/250/2500 μ F.

Aufschnallbar auf Arm, dadurch beide Hände frei

Verlangen Sie Ansichtssendung ohne Kaufverpflichtung

AG. für Messapparate, Bern

Weissensteinstrasse 33 Telephone (031) 45 38 66

5

Halle

Schweizer
Mustermesse
Basel

443-1

6

VON ROLL

zeit wiederum
Gusseisen
und Stahl

Gesundes Wasser
aus gusseisernen Rohrleitungen

Zweckmässige Abwasserleitungen
aus Gusseisen oder Stahl

Betriebssichere Armaturen
für Industrierohrleitungen

Bewährte Grossarmaturen
für Wasserkraftwerke

Sie sehen ausserdem in Halle
Heizkessel und Radiatoren

VON ROLL AG. Gerlafingen

unités logiques transistorisées

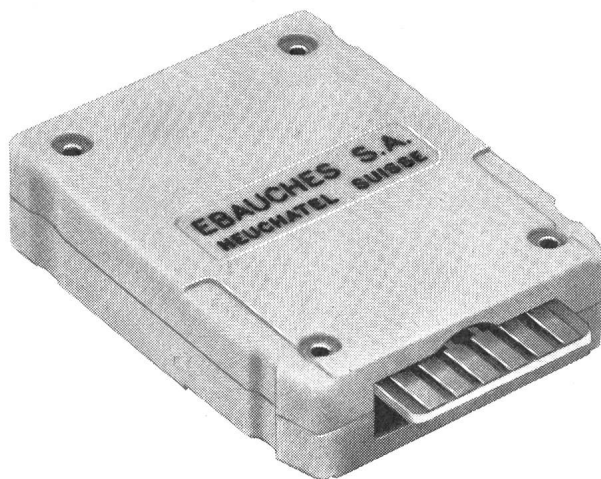

ébauches s.a.

ET — OU — ET inversé — OU inversé
Inverseur (NON) — Mémoire — Temporisateur
Amplificateur de sortie

commande automatique de machines-outils, de centrales électriques et
de stations de pompage, dispositifs de surveillance et de protection,
signalisation, appareils de contrôle, etc.

facilité d'emploi

faible encombrement

sécurité incomparable

grande vitesse de réponse

durée de vie indépendante du nombre de commutations effectuées.

département oscilloquartz neuchâtel
suisse

rue des brévards 16

tél. 038 5 85 01



atlas

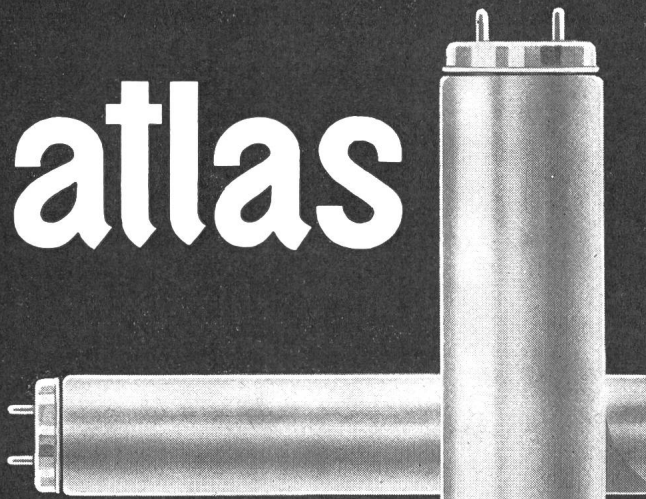

Röhren Starter

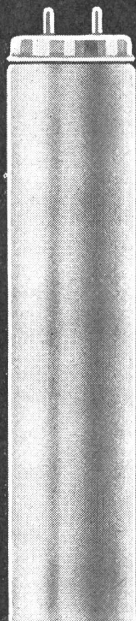

GLÜHLAMPENFABRIK A.G.

FREIBURG

NOVOTHEN-LEISTENKLEMMEN

unzerbrechlich, biegsam, 12polig
Klemmen und Schrauben aus Messing vernickelt

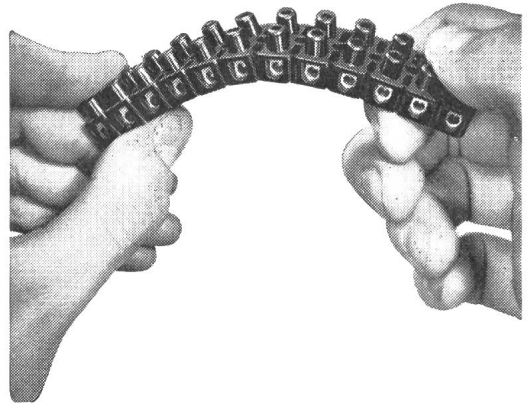

Originalpackungen zu 20 12polige Leisten
Grösse I Mignon 1 mm², Bohrung 2,5 mm
Grösse II normal 1,5 mm², Bohrung 3,5 mm
Grösse III mittel 4 mm², Bohrung 4,5 mm
Grösse IV gross 6 mm², Bohrung 5,5 mm

Verlangen Sie bei Ihrem Grossisten ausdrücklich
NOVOTHEN-LEISTENKLEMMEN
mit SEV-Kontrollmarken

NOVOPLAST G. m. b. H., WALLBACH AG

Telephon (061) 88 41 81

MUBA : Halle 9, Stand 3217



Galvano-Gleichrichter

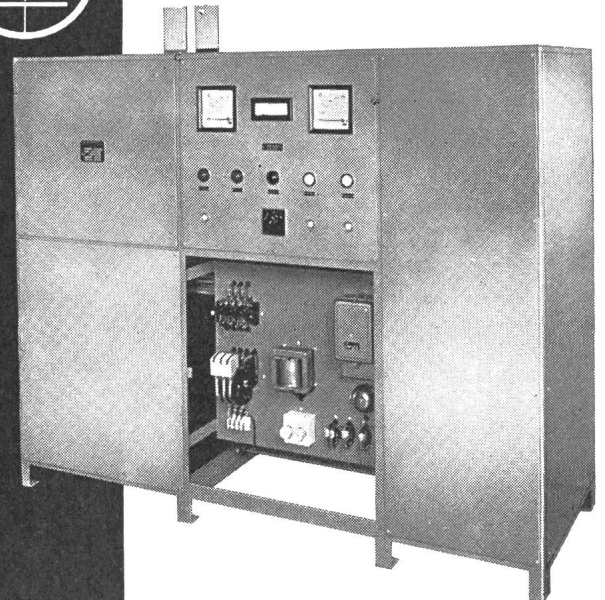

Gleichrichter für Elektrolyseur
mit umschaltbarer Spannung
12 V 24 V und Konstantstrom-
Regulierung 2000/1000 A, mit
ölkühlttem Selen-Element.

Walter Bertschinger AG | Luzern

Lindenstr. 15, Tel. 041 / 2 75 74



25 JAHRE ROHRFABRIK RÜSCHLIKON AG

Mustermesse Basel

Sie finden uns in HALLE 3

Stand 795

Standtelefon (061) 38 35 85

Wir freuen uns auf Ihren Besuch.

ROHRFABRIK RÜSCHLIKON AG RÜSCHLIKON ZH

gegr. 1938

vormals Kopex AG

Telephon (051) 92 13 12



Motoren nach Mass

im Leistungsbereich
von 1/10 PS - 1000 PS

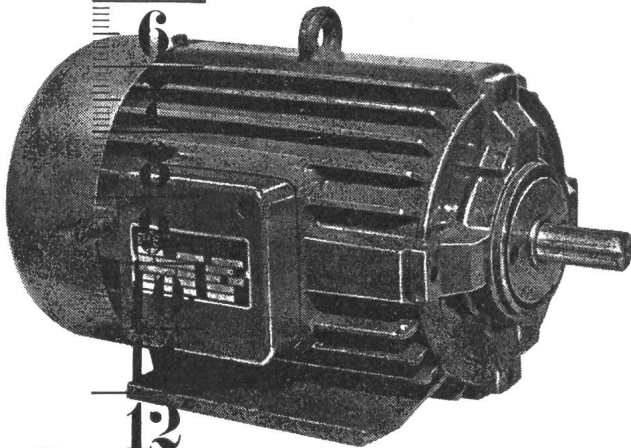

12
13
14

EMB Elektromotorenbau AG
Birsfelden Schweiz Telefon 061/4118 50

ELECTRO-MICA

Steckkontakte
für Niederspannungsanlagen

SEV-geprüft
und kurzfristig bei den Elektro-Grossisten erhältlich

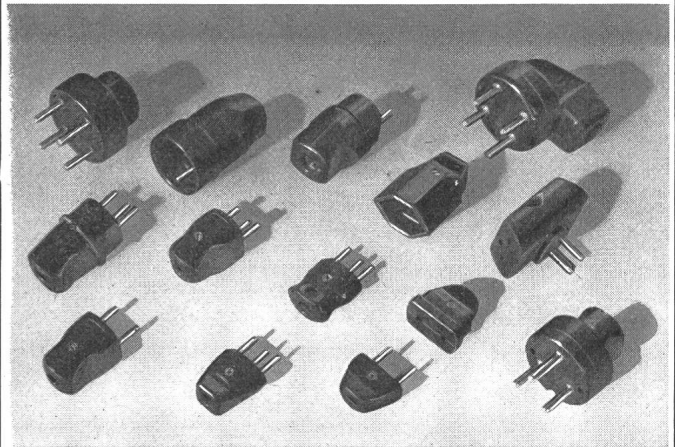

ELECTRO-MICA AG Mollis Tel. (058) 4 41 24



Holzschutz durch Impfstichverfahren

LEITUNGSMASTE Nachimprägnierung stehender Masten
Zusatz-Imprägnierung neuer Masten
(Doppelstockschutz)

IMPREGNA-Salze DFA, DFB, DFCA Schutz des Holzes gegen vorzeitige
Fäulnis, gegen Angriff durch Insekten und Pilze.

Imprägnierung von Bauholz, Holzbauten, Gebälk, Pfählen, von
Kunstwerken, antiken Möbeln, Regalen mittels

IMPRATOX
(EMPA-geprüft)

IMPREGNA Kirchgasse 27, Tel. (051) 24 27 27 **ZÜRICH**

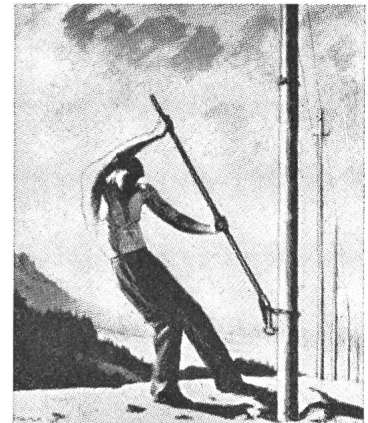

Betriebsstundenzähler mit Synchronmotor

50 oder 60 Hz — geringer Energieverbrauch — selbstanlaufend
6-stelliges Zählwerk.

Anwendung:

Industrielle Messungen — Aufteilung von Heizungskosten —
in Forschungslaboratorien — Ermittlung der Wirtschaftlichkeit
Arbeitseinteilung — Erstellen von Statistiken.



Société
des Compteurs
de Genève

Grand-Pré 70
Tel. 022 / 33 55 00

SODECO

LUXRAM LIGHT AG. GOLDAU
TEL. 041/81 63 81

Fabrik
für Transformatoren,
Schaltanlagen
und Elektroapparate

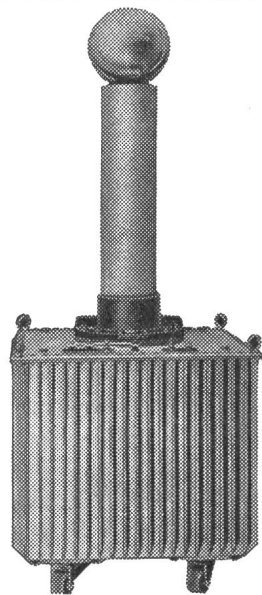

Prüftransformator 100 KV

ERNST SCHLATTER AG



Dübendorf-Zürich Überlandstr. 103
Telefon (051) 85 73 00

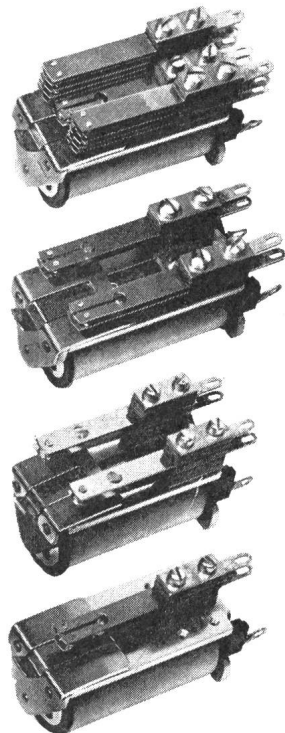

RELAIS

«Moser-Baer»

für Gleich- und
Wechselstrom-Erregung

Kontakte für
Stark- und Schwachstrom

Thermorelais, Schrittschaltrelais
Viele Kombinationsmöglichkeiten

KURZE LIEFERFRISTEN

Verlangen Sie Auskünfte und
Detailprospekte bei

J. BOSSHARD

UHRENANLAGEN UND ELEKTRISCHE APPARATE

LAUSANNE

ZÜRICH

Chemin de Chandolin 1

Telefon (021) 23 84 83

Leutschenbachstr. 71

Telefon (051) 48 02 02

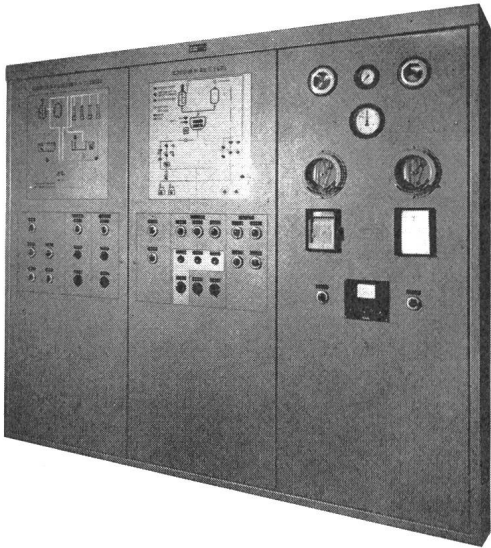

KOWNER

Schalttafel- und Apparatebau AG
REGENSDORF ZH
 Tel. (051) 94 65 65

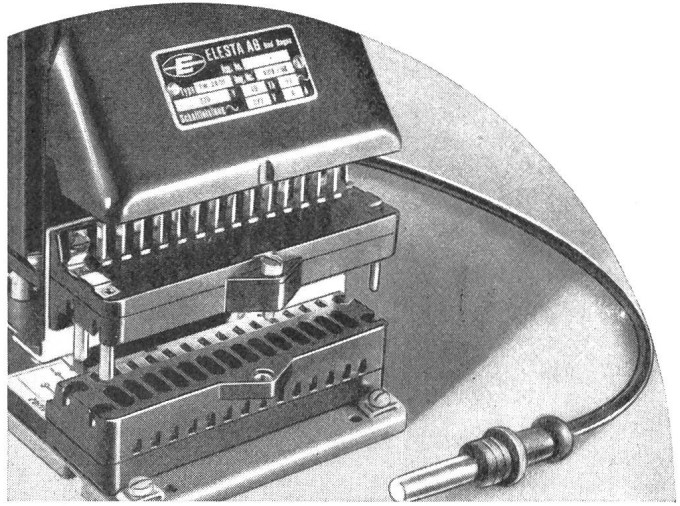

Die, im dargestellten elektronischen Gerät der Firma ELESTA AG, ersichtlichen **KUNSTSTOFFTEILE** für den **Stecksatz** sind aus einer **Spezialpressmasse** hergestellt, während die **Abdeckhaube** aus einem hochschlagfesten Thermoplast gespritzt ist.



RIWISA AG
 HÄGGLINGEN AARGAU TEL 057 73733

P7a

HAENNI

HAENNI & CIEAG
JEGENSTORF-BERN
 fabriziert auch für Sie
 präzise Messinstrumente:

Manometer
Thermometer
Hygrometer

Elektrozüge Transport- anlagen

für jeden Zweck
 und jede Steuerungsart

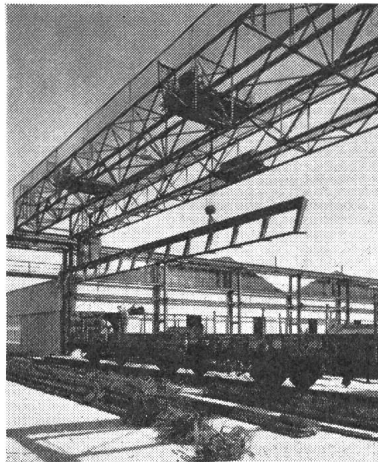

Schindler-Aufzug- und
 Uto-Kran-Fabrik AG
 Tel. (051) 52 53 10 Zürich

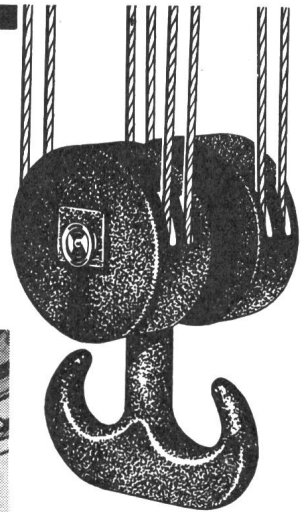

leistungsfähig
 betriebssicher
 wirtschaftlich



Transformatorstationen

(vorfabriziert), die sich jeder Umgebung gefällig anpassen.
Innen: grosse Zellenteilungen, beliebige Apparatebefestigung ohne Spitzarbeiten, kurze Lieferfristen.

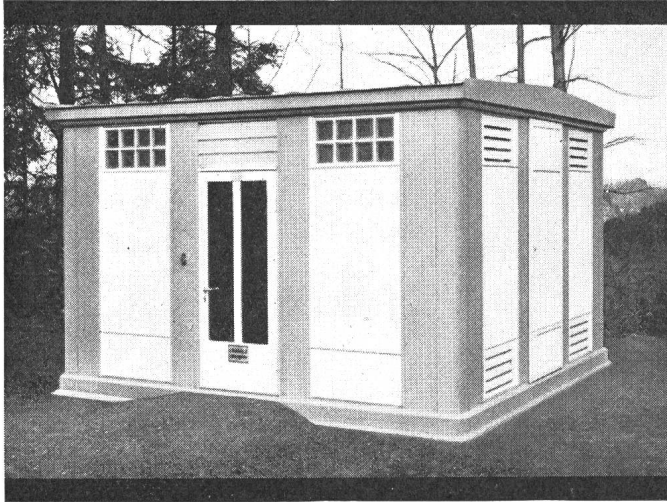

Elektro-Netz-Bau AG

rhynier

Elgg ZH Tel. (052) 4 77 07
Niederurnen GL Tel. (058) 4 11 86

BRENNER FÜR BESSERES LICHT

Diese schmale, sehr gut präsentierende Trilux-Deckenleuchte mit geringen Aussenabmessungen eignet sich sehr gut für moderne Räume. Sie ist in zwei Längen, 658 mm und 1266 mm, erhältlich, je nachdem ob eine 20- oder 40-Watt-Fluoreszenzlampe als Lichtquelle verwendet wird.

Die Wanne in Acrylglas weiss opal vergilbt nie und ergibt eine relativ geringe und daher blendungsfreie Oberflächenhelligkeit.

Alle Trilux-Leuchten sind formschön und gegen Staub und Insekten geschützt. Das Auswechseln von Lampen und Startern ist dank den praktischen Riegelverschlüssen sehr leicht durchführbar.

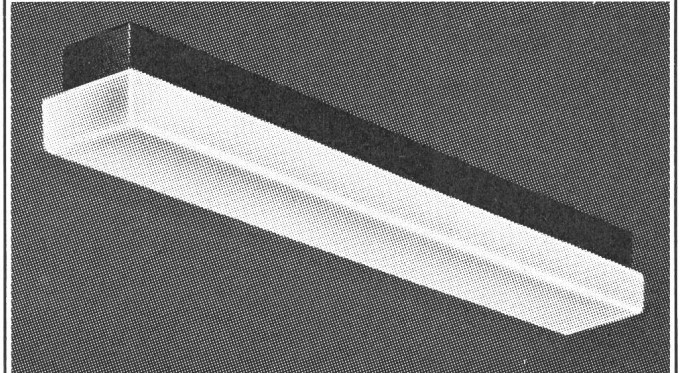

6861/40 6861/20

Ed. Brenner Ing.



Fachbureau und Werkstätten für Lichttechnik und Beleuchtung
Zürich 8 Mühlebachstrasse 21 Telephone (051) 34 20 10

24/1

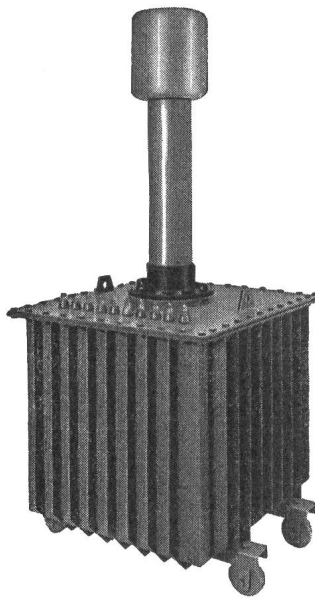

Prüftransformator
50/100/200kV 40kVA

Hochspannungsgleichrichter
mit Selen- oder Glüh-
kathodenventilen

Selen-Hochspannungsventile

Transportable Gleich-
richteranlagen bis 500 kV
für Kabelprüfungen

Spezial-Transformatoren
und Drosselspulen für Hoch-
und Niederspannung

Leistungs-Transformatoren

Messwandler für
Hoch- und Niederspannung

Prüfanlagen

«Bulb-Saver» Schaltapparat
zur Herabsetzung des
Lampenschleisses
von Strassenbeleuchtungen

Gross-Elektrofilter

HANS KULL AG., DERENDINGEN/SO

Elektrische Apparate

Büro Steinmattacker Telephon 065-36790

Schilder

Metal-Cal

022 41 17 20

HALLAUER ROHRE
sind gut
und schnell verlegt



Bezug durch Grossisten

Isolierrohrfabrik
Hallau AG Hallau

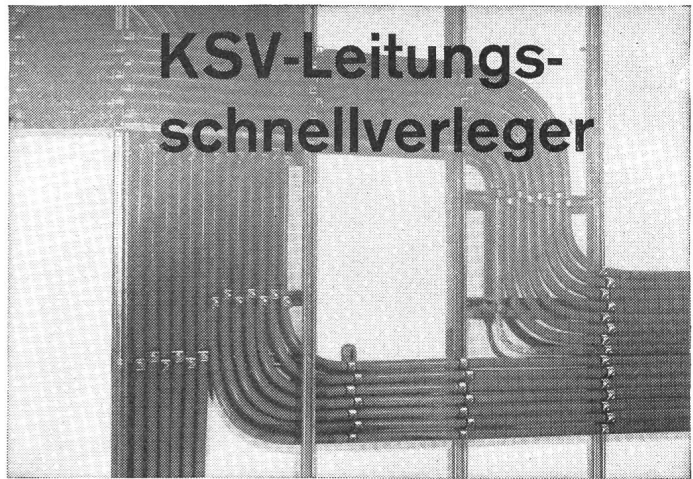

KSV-Leitungsschnellverleger

33.07

KSV-Leitungsschnellverleger besitzen einen doppelten Korrosionsschutz, der sich bei Montagen im Freien oder in Untertagbauten besonders gut bewährt hat.

Für Anlagen in Betrieben der chemischen Industrie mit aggressiver Atmosphäre eignen sich besonders KSV-Leitungsschnellverleger mit Kunststoffschrauben.

Verlangen Sie bitte nähere Auskünfte, Unterlagen oder Muster.

SAUBER + GISIN AG ZÜRICH 8
Höschgasse 45 Telephone (051) 34 80 80

SAUBER + GISIN

Lükon

WANDSTRAHLER

Eine interessante Weiterentwicklung stellt das UV-Gerät dar, für die kombinierte Anwendung von infrarot und ultraviolett.

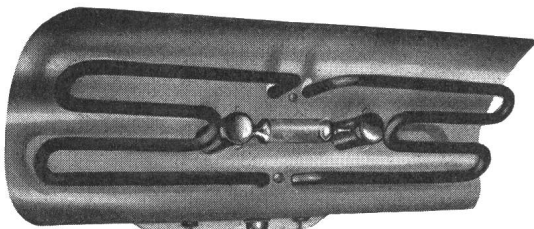

Lükon Wandstrahler sind ideale Wärmespender für Badezimmer, Douchenräume, Ankleidekabinen und Kinderspielzimmer.

FABRIK FÜR ELEKTROTHERMISCHE APPARATE
PAUL LÜSCHER, TÄUFFELN BE, TEL. (032) 7 35 45

MUBA: Halle 13 Stand 4620

HUBER

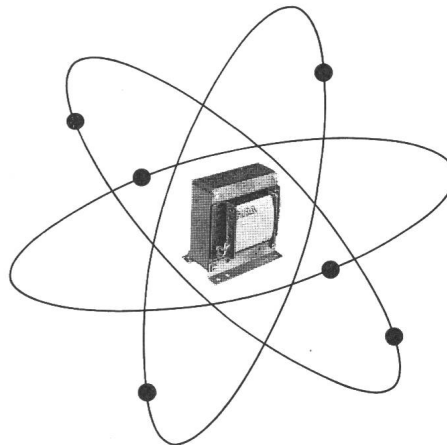

T
R
A
N
S
F
O
R
M
A
T
O
R
E
N

Verlangen Sie Unterlagen oder Offerten

Wir fabrizieren für
REGELTECHNIK und ELEKTRONIK
Ein- und Dreiphasentransformatoren bis 80 KVA und übernehmen Wickelarbeiten nach Ihren Angaben

HUBER

J. Huber-Buck

Zürich 11/50
Neunbrunnenstrasse 55
Telephone (051) 48 59 11/12

LECTROHM

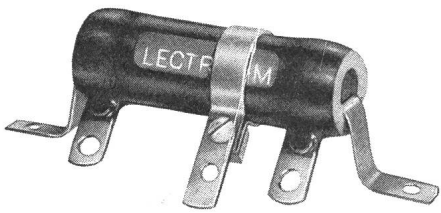

Drahtgewickelte Widerstände 5-200 Watt,
fix und regulierbar, garantiert erstklassig!

Gut sortiertes Lager beim
Generalvertreter:

J. Kastl, Dietikon ZH

Elektrotechn. und Radioartikel en gros
Tel. (051) 88 85 88

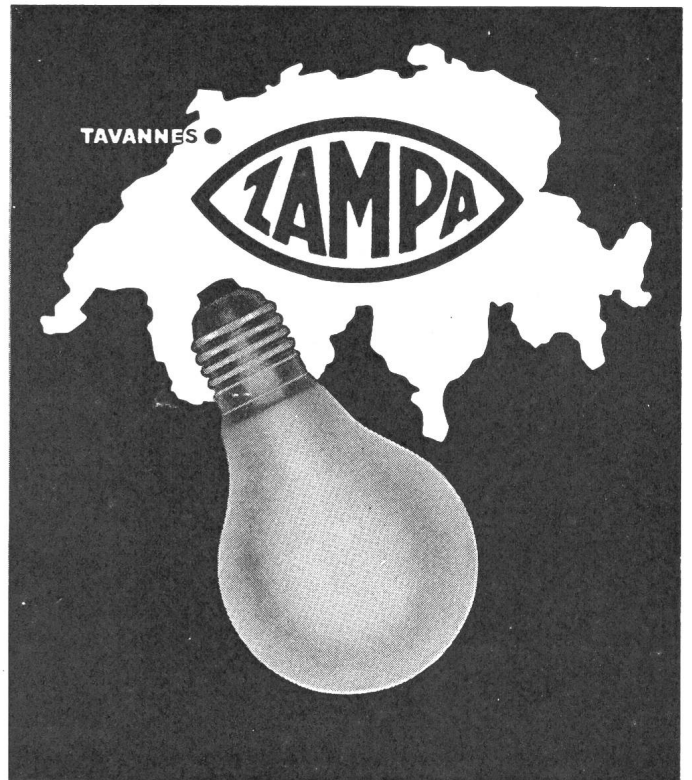

En vente chez les électriciens et services électriques

VITAX Schleifmaschinen Poliermaschinen



preisgünstig und
1000fach bewährt

Für jeden Zweck
geeignete Größen
und Ausführungen

Auch bei vielen Firmen
des Maschinenhandels
ab Lager oder kurz-
fristig erhältlich



BÜLACH - ZÜRICH
TELEPHON (051) 961143

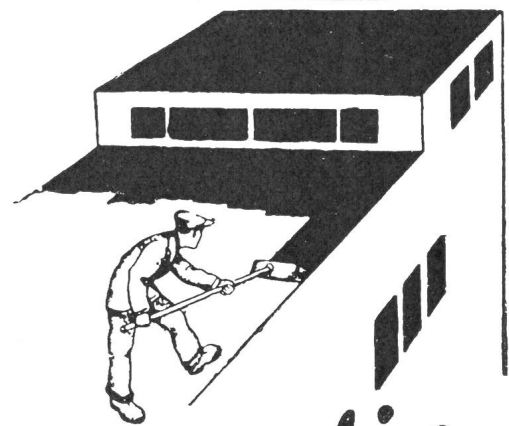

Terolin

Rostschutz- und Dichtungslack und Terolin-Kitt

Hitze-, kälte-, säurebeständig u. wasserdicht, für Eisen, Blech,
Holz, Beton, Asphalt u. Bedachungen aller Art. Beste Unter-
wasserfarbe für Kraftwerke u. Schiffe. Kein Mennigvorstrich.

Seit 45 Jahren bewährt

Ausschliessliche Fabrikation:

R. KÄLIN, BASEL

Büro und Lager: Vogesenstrasse 167,
St. Johannhof, Geleise B 6 Telefon (061) 43 02 23

Mustermesse Basel 1963

Baumesse Halle 8, Stand 2936

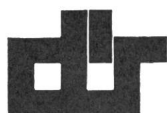

Transformatoren

Leistung 0,1 VA — 100 kVA
 Ein- und Dreiphasen
 Drosselspulen, Übertrager
 Vakuumimpregniert
 Tropenausführung



Zeichen
 Neue Maschinen verarbeiten
 Drähte von 0,015 bis 13 mm

Erstklassiges Rohmaterial
Qualitätsarbeit
Kurze Lieferfrist

Dür-Transformatoren
 Wehntalerstrasse 276
 Postfach Zürich 11/56
 Telefon (051) 48 52 25

LEROY

das vollkommene Beschriftungs-System für Anspruchsvolle!



International als bestes Plan-Schreibgerät anerkannt — Referenzen aus allen Branchen!

Einheitliche, perfekte, im Original und in der Reproduktion gut lesbare Schrift.

Für gerade und schräge Schrift nur eine Schablone erforderlich, da Schreibgerät verstellbar.

Makellose Planschriften von 1,5 — 50 mm Höhe, viele Buchdruck-Schriften und Technische Schablonen.

Verlangen Sie Prospekt, auf Wunsch Vorführung durch die Generalvertretung.

GRAB & WILDI AG

ZÜRICH, Seilergraben 59, Tel. 051 / 24 35 88 URDORF, Bahnhofplatz, Tel. / 051 98 76 67

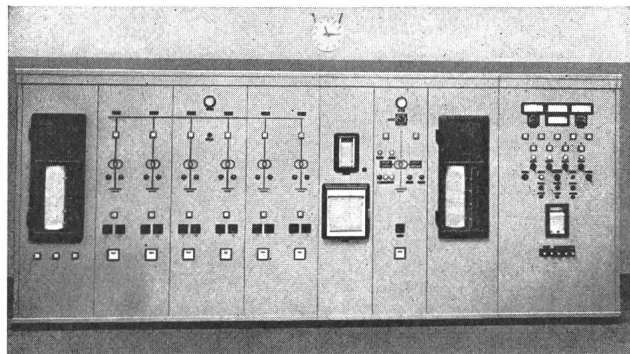

Installationen und Schaltanlagen für die gesamte angewandte **Elektrizität** immer vorteilhaft durch die beiden Fachgeschäfte

Telephon 25 11 52

Ing. AG.
Schaltanlagen

E. Winkler Zürich

Telephon 25 86 88

& Cie.
Installationen

NEUHEIT

LIWA-Sicherheits-Steckdosen mit Schutzkontakt für das neue Steckkontaktsystem.

GEWALTIGER FORTSCHRITT FÜR DIE UNFALL-VERHÜTUNG!

Keine **stromführenden Kontakthülsen** mehr, dank der Unterbrechung der Stromzufuhr in der Steckdose selbst. Keine **verbrannten Kontakte** mehr, da **Unterbruch** der Stromzuführung, bevor der Stecker **ganz herausgezogen** wird.

OHNE EINGEFÜHRTEN STECKER KEIN STROM!

Sicherheit bei absichtlicher Einführung leitender Gegenstände.

Sicherheit bei Berührung der Steckerstifte mit den Fingern.

Formschöne Ausführung für Steckdosen mit Sperrkragen, dank der geringen Versenkung von nur 6 mm. Für Räume mit unbeschränkter Zulassung transportabler Apparate No. 1111 Pmi.

Für Räume mit beschränkter Zulassung transportabler Apparate No. 1211 Pmi.

Form und Grösse sind gleich wie die bisherigen, gewöhnlichen UP Steckdosen.

⊕ Patent. SEV-geprüft, 2 p + E 10 A — 250 V.

Verlangen Sie bei Ihrem Grossisten ausdrücklich die **LIWA-SICHERHEITS-STECKDOSE**, geringer Mehrpreis gegenüber den üblichen Modellen. Unterputz lieferbar. **LIWA R. Walter & Co., Biel.**



SIELI

EXTINCTEURS
ENDUIT IGNIFUGE
PRÉVENTION
MATÉRIEL D'INCENDIE
 DÉTECTION
EXTINCTION AUTOMATIQUE

Fabrique et direction :
Route des Acacias 76 Tél. (022) 42 18 18 Genève
Bureau de vente pour la Suisse allemande.
Klosbachstrasse 41, Tel. (051) 47 22 20 Zürich 7

MUBA Stand 3551 Halle 9
Tel. 061/33 49 20

Dr. Werner Brauen AG.

WATTWIL (SCHWEIZ) TELEPHON (074) 7 10 93

*Isolierlacke
Kabellacke
Drahtemaitlen
Isolier- und
Vergussmassen*

Sämtliche Industrielacke und -farben

Constral

projektiert, konstruiert und baut

**Metall-Konstruktionen
für die Elektrobranche**

Constral AG Weinfelden, Tel. 072/5 17 21

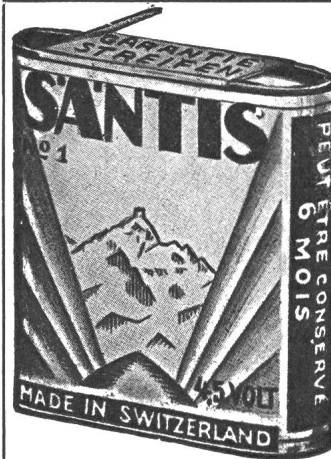

SANTIS

Batterien
sind
Qualität

SANTIS Batteriefabrik
J. Göldi RÜTHI/SG

Telephon (071) 7 92 12



Jenny Co.

GLATTBRUGG / ZCH · TEL. (051) 83 62 22



Aus meinem Fabrikationsprogramm

**elektronische
Stückzähler
Kontaktschutz-
Relais
Flammenwächter
Zeitsteuerungen**

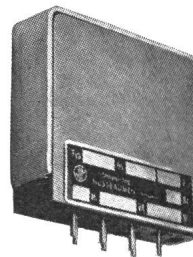
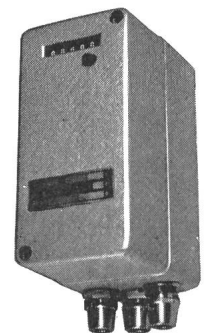

**Transistorisierte
Steckeinheiten
Lichtschranken**

W. Imobersteg Nussbaumen

Dipl. Ing. ETH Tel. (056) 2 77 79 bei Baden

BELEUCHTUNGEN + LICHTREKLAMEN

- erste Qualität
- zuverlässiger Servicedienst
- unverbindliche Offerten

WESTI-*neon* SA

LAUSANNE
021 25 71 13

ZÜRICH
051 47 67 27

BERN
031 9 14 68

BASEL
061 23 07 45

LA CHAUX-DE-FONDS
039 2 31 36

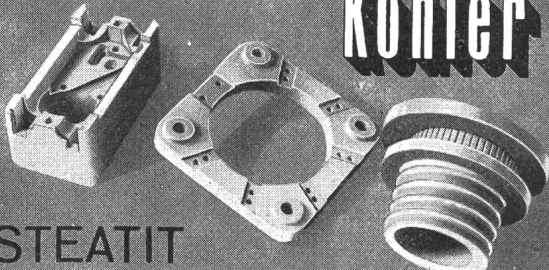

Kohler

STEATIT

OFENFABRIK KOHLER AG. METT-BIEL

ABT. STEATIT TEL. (032) 2 45 66 SCHWEIZ

Wäsche trocknen leicht gemacht mit

Ratro-Trockner

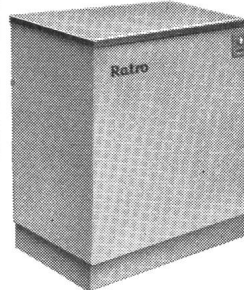

neu grossartig
sensationell

hat auf einem kleinen Raum Platz
kinderleicht zu handhaben
immer sofort trockene Wäsche

Generalvertretung

Ratro-Vertrieb, Postfach 134, Aarau 1 M. Grüter, Tel. (064) 7 11 06

Verkaufsleitung Tel. (064) 4 16 44

Vertretungen sind neu zu vergeben.

FÜR HÖCHSTE ANSPRÜCHE

Sarina

Der kombinierte Herd SARINOX mit durchgehender CHROMSTAHLABDECKUNG über beide Herdteile, ohne Fuge und ohne Abdeckleiste.

Der HOLZ- und KOHLENTEIL besitzt eine Heizplatte von sehr grosser Fläche mit einer Schnellkocheinlage. Die Kochplatten des ELEKTROTEILES sowie der grosse Backofen sind mit der feinsten Regulierung versehen. Der Elektroteil kann, unabhängig vom Holzteil, einfach und rasch ausgebaut werden.

Wir fabrizieren auch grössere Modelle vom gleichen Typ, versehen mit Hackholzfeuerung, Holzbehälter, Handtuch-trockner usw.

Interessante Wiederverkaufsbedingungen.

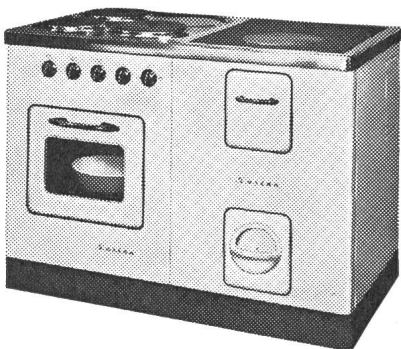

SARINA WERKE AG. FRIBOURG

Fabrik für Kochherde aller Art und Küchenkombinationen
Telephon (037) 2 24 911
Mustermesse Halle 13, Stand 4697

EWZ

Wir suchen einen jüngeren

93

Bautechniker

Tiefbautechniker

als Stellvertreter des Chefs unseres Leitungsbaubüros,

sowie einen jüngeren

OFA 11 314 15 Z

Elektrotechniker

für den Bau und Betrieb von Transformatoren- und Schaltstationen, Kabel- und Freileitungen.

Wir wünschen: Diplom eines schweizerischen Technikers, praktische Tätigkeit auf Büro und Bauplatz, Eignung für den Verkehr mit Behörden und Privaten.

Wir bieten: Interessantes Arbeitsgebiet, neuzeitliche Anstellungsbedingungen, Pensionsversicherung, angenehmes Arbeitsklima. Jeder zweite Samstag frei.

Handschriftliche Bewerbungen von Schweizer Bürgern sind mit Beilage von Lebenslauf, Zeugnisabschriften und Photo erbeten an das

Elektrizitätswerk der Stadt Zürich
Postfach Zürich 23

Vocabulaire Electrotechnique International

Die 2. Auflage der meisten Teilgebiete ist bereits erschienen

Verlangen Sie Auskunft beim

Sekretariat des SEV, Seefeldstrasse 301 Zürich 8, Tel. (051) 34 12 12

Liste offener Stellen. Beachten: Sprechstunden der STS für Stellensuchende nur nachmittags. Anmeldebogen bei der STS.

39 *Ingenieure, Techniker und Zeichner* mit abgeschlossenen Studien bzw. Lehre, Fachrichtung Elektrotechnik oder Maschinenbau, möglichst mit Praxis. Erstere für Berechnungen, Konstruktionen und Versuche im Elektromaschinen- und Elektroapparatebau, bzw. im thermischen Grossmaschinenbau oder im Werkzeug- und Vorrichtungsbau. Letztere für Konstruktions- und Werkstattzeichnungen. Eintritte nach Vereinbarung. Dauerstellungen bei Eignung. Grosse Maschinenfabrik der Ostschweiz.

51 *Techniker* für den Verkauf im Aussendienst von elektronischen Bestandteilen mit entsprechenden Branchenkenntnissen. Tätigkeitsgebiete: Schweiz, Österreich, Deutschland und Beneluxländer. Sprachen: Deutsch perfekt, Französisch fließend, Englisch für den technischen Belang. Bevorzugt Bewerber mit eigenem Wagen. Eintritt nach Vereinbarung. Entwicklungsfähige Dauerstelle. Bekannte englisch-amerikanische Fabrikationsfirma in London.

EBM

Mittelgrosses Prüfamnt sucht per sofort oder nach Übereinkunft einen gut ausgewiesenen 98

Eicher

für Elektrizitätszähler. Fachleute mit Klein- oder Feinmechanikerausbildung bevorzugt. P 7012 Q

Wir bieten zeitgemässe Besoldung, gute Sozialversicherungen, 5-Tage-Woche und Entwicklungsmöglichkeit.

Die Bewerbungen sollen einen kurzen Lebenslauf, Zeugniskopien, Angaben über Gehaltsanspruch und Referenzen enthalten und sind zu richten an die Direktion der Elektra Birseck, Münchenstein 2.

Wir suchen für unseren Kraftwerkbetrieb 94
 im **Oberengadin** einen

Betriebstechniker

Arbeitsgebiet: Projektierung und Überwachung der Neu- und Ausbauten von Unterwerken, Transformatorstationen, Hoch- und Niederspannungs-Kabel und -Freileitungen, Betriebsdienst.

Wir bieten: Angenehmes Arbeitsklima, gute Entlohnung, Pensionskasse (PKE). 4-Zimmerwohnung kann eventl. zur Verfügung gestellt werden.

Stellenantritt: 1. Mai 1963 oder nach Vereinbarung.

Jüngere, initiative Bewerber wollen ihre Angebote mit den üblichen Unterlagen sowie den Gehalts-Ansprüchen einreichen an die

AG. Bündner Kraftwerke
 Betriebsabteilung Samedan
 Samedan GR



Wir suchen qualifizierten 91

Ingenieur od. Techniker

für Berechnung, Offerten und Weiterentwicklung von OFA 404 Rb

Hochspannungs-Messwandlern

Praxis auf dem Gebiete der Hochspannungstechnik sowie Englischkenntnisse erwünscht. Dem Bewerber wird ein vielseitiges, abwechslungsreiches Arbeitsgebiet mit der Möglichkeit schöpferischen Gestaltens geboten.

Offerten mit den üblichen Unterlagen sind unter **Kennziffer 40** erbeten an das **Personalbureau** der **AG Brown, Boveri & Cie., Baden AG**



Als Nachfolger unseres 95
Installationschefs
 suchen wir einen

dipl. Elektrotechniker

mit Praxis im Installationsfach.

Aufgabenbereich:

- Selbständige Leitung der elektrischen Installationsabteilung.
- Verantwortliche Überwachung der gesamten elektrischen Werkinstallationen (Hoch- und Niederspannung).
- Planung, Kostenberechnung und Ausführung elektrischer Installationen im Zusammenhang mit Umdispositionen von Werkstätten, Umbauten, Erweiterungen und Neubauten.

Interessenten bitten wir, uns unter **Kennziffer 102** zu schreiben oder telephonisch mit unserer Personalabteilung eine Besprechung zu vereinbaren. Telefon (051) 52 52 00.

MICAFIL AG, ZÜRICH 9/48.

für Hoch- und Niederspannung

Kabel

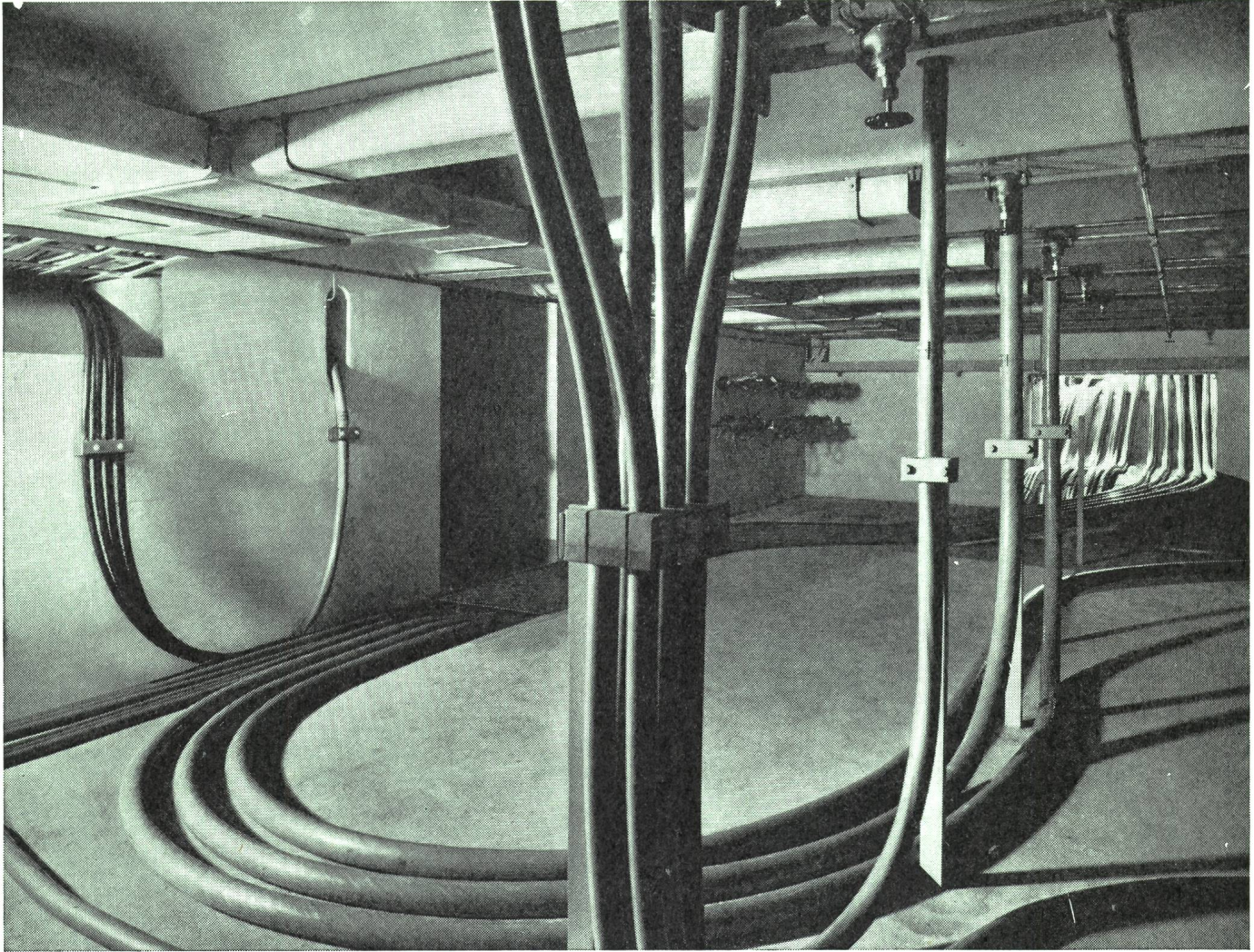

**Bleikabel
und Kunststoffkabel
für Stark-
und Schwachstrom
Armaturen
für sämtliche
Kabeltypen**

**Muba: Drahtseile
Halle 7, Stand 1553**

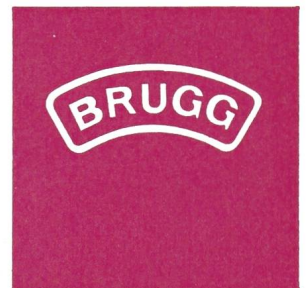

KABELWERKE BRUGG AG

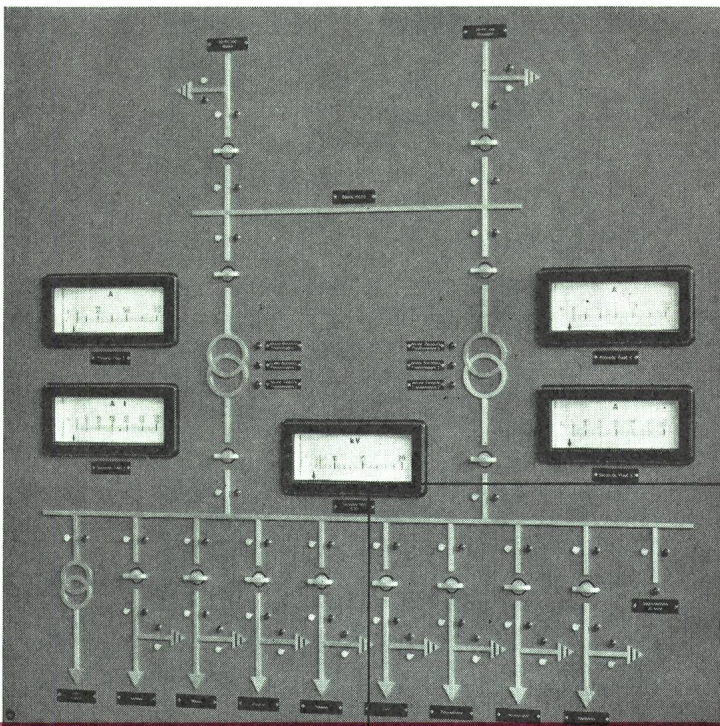

Fern-Messung
Fern-Zählung
Fern-Steuerung
Fern-Meldung

FERNWIRKANLAGEN

LANDIS & GYR

RUNDSTEUERUNG

Rundsteueranlagen für
Elektrizitäts-Verteilnetze
jeder Grösse

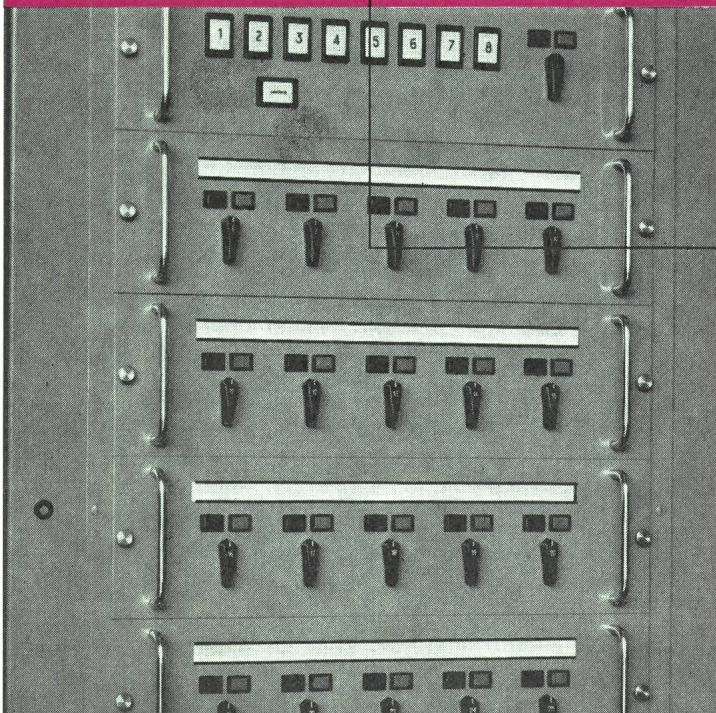

LANDIS & GYR AG ZUG
SCHWEIZ