

Objektyp: **Advertising**

Zeitschrift: **Bulletin des Schweizerischen Elektrotechnischen Vereins :
gemeinsames Publikationsorgan des Schweizerischen
Elektrotechnischen Vereins (SEV) und des Verbandes
Schweizerischer Elektrizitätswerke (VSE)**

Band (Jahr): **54 (1963)**

Heft 8

PDF erstellt am: **13.07.2024**

Nutzungsbedingungen

Die ETH-Bibliothek ist Anbieterin der digitalisierten Zeitschriften. Sie besitzt keine Urheberrechte an den Inhalten der Zeitschriften. Die Rechte liegen in der Regel bei den Herausgebern. Die auf der Plattform e-periodica veröffentlichten Dokumente stehen für nicht-kommerzielle Zwecke in Lehre und Forschung sowie für die private Nutzung frei zur Verfügung. Einzelne Dateien oder Ausdrucke aus diesem Angebot können zusammen mit diesen Nutzungsbedingungen und den korrekten Herkunftsbezeichnungen weitergegeben werden. Das Veröffentlichen von Bildern in Print- und Online-Publikationen ist nur mit vorheriger Genehmigung der Rechteinhaber erlaubt. Die systematische Speicherung von Teilen des elektronischen Angebots auf anderen Servern bedarf ebenfalls des schriftlichen Einverständnisses der Rechteinhaber.

Haftungsausschluss

Alle Angaben erfolgen ohne Gewähr für Vollständigkeit oder Richtigkeit. Es wird keine Haftung übernommen für Schäden durch die Verwendung von Informationen aus diesem Online-Angebot oder durch das Fehlen von Informationen. Dies gilt auch für Inhalte Dritter, die über dieses Angebot zugänglich sind.



Woertz Kanalsysteme

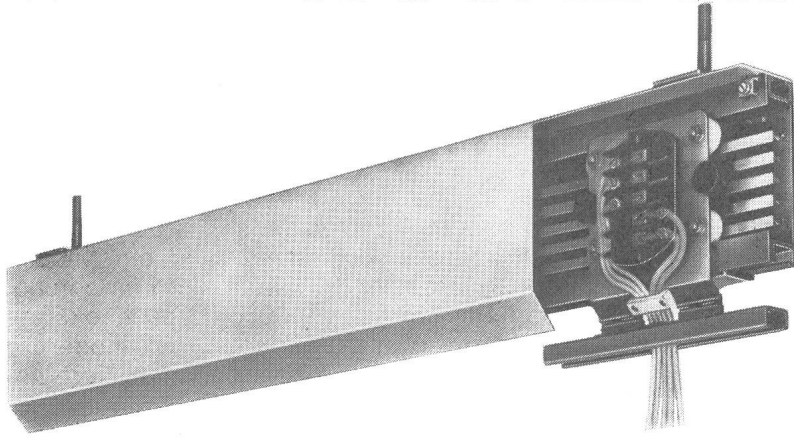

Strombahn 80A

für Elektro-Werkzeuge, Fließbänder, Laufkatzen und Krananlagen mit fahrbarem Stromabnehmer zum Aufhängen von Sicherungs- und Abzweigkasten.

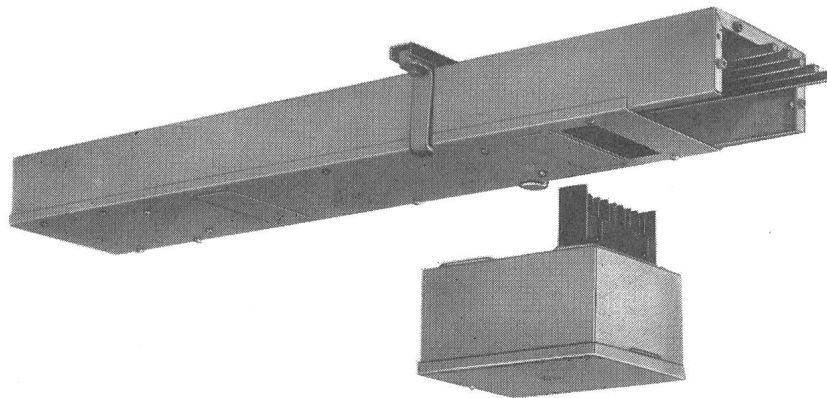

Stromkanäle bis 400A

mit aufsetzbarem Sicherungskasten für Fabriken und Werkstätten.

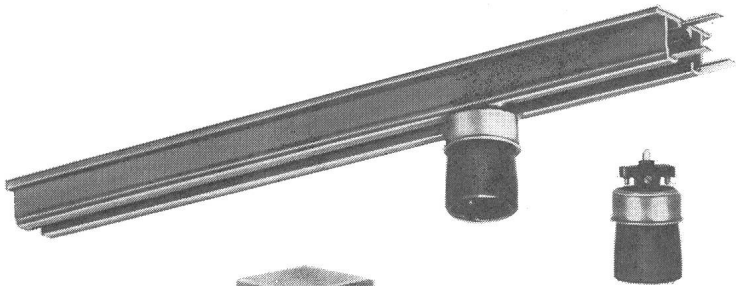

Steckerschienen 20A

aus Isolierstoff mit einsetzbaren Anzapfstücken zum Einstecken kleiner Elektrowerkzeuge, Montage-Vorrichtungen, Bureau-Maschinen und Haushaltgeräten.

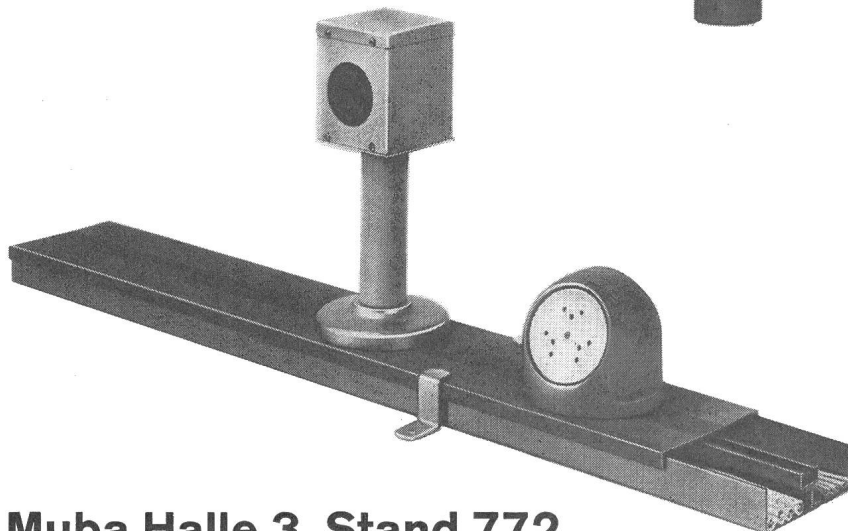

Bodenkanäle

mit PVC-Abdeckung und Ankerschiene für Bureaux und Geschäftshäuser sowie Betriebe der Feinmechanik und der Uhren-Industrie.

Muba Halle 3 Stand 772

Oskar Woertz Basel

VENNERETTE

Kleinzeitschalter mit grosser Leistung

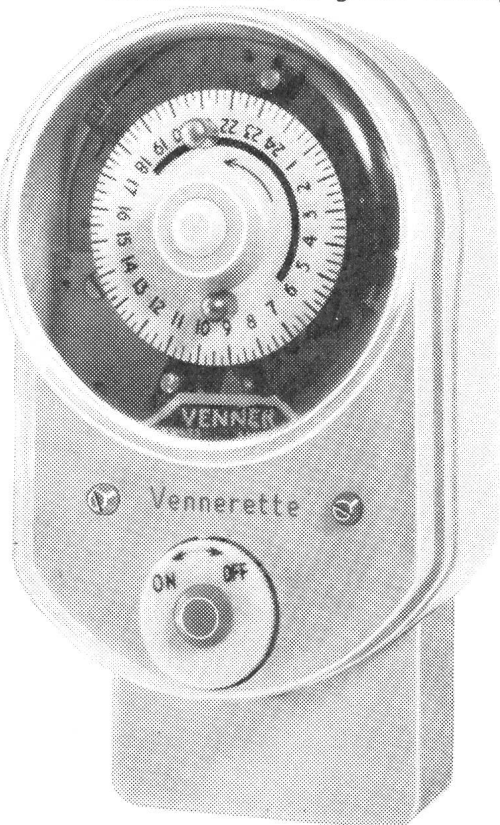

Der zuverlässige Zeitschalter für die automatische Steuerung von

- Zentral- und Ölheizungen
- Elektrischen Heizungen
- Strassen- und Schaufensterbeleuchtungen
- Apparaten aller Art in Laboratorien
- Kühlanlagen, Ventilation, Boiler
- Heizung, Ventilation und Beregnungsanlagen in Gartenbau und Landwirtschaft

Bequeme Einstellung von 2 Ein- und Ausschaltzeiten während 24 Stunden.

Betriebsspannung 220 Volt 50 Hz
Stromaufnahme 2 Watt
Grosse Schaltleistung von 20 Amp.
Abmessungen 135 x 73 x 76 mm
Modernes, elfenbeinfarbiges Gehäuse

Erhältlich in drei Ausführungen:
VENNERETTE Standard, SEV-geprüft
VENNERETTE Selective mit Tageswählscheibe
VENNERETTE SOLAR mit je einer Ein- und Ausschaltzeit und automatischer Schaltzeitkorrektur nach dem Sonnenstand — speziell für Schaufensterbeleuchtungen geeignet.

Ein Produkt der seit mehr als 60 Jahren spezialisierten

VENNER

VENNER Ltd. NEW MALDEN / SURREY (GB)
Fabrikniederlassung in der Schweiz:
VENNER AG BERN
Burgernzielweg 16, Tel. (031) 44 66 23
Service-Abteilung in Bern und Zürich
Generalvertretung: REMY ARMBRUSTER AG
Holbeinstrasse 27, Basel, Tel. (061) 24 79 27

Maxim-Herde Kernstück moderner Küchen

Freistehend oder eingebaut in eine Maxim-Normkombination, immer wird ein Maxim-Elektroherd zum Kernstück der Einrichtung. Die neue Form mit Infrarot-Grossbackofen, herdbreiter Backofentüre und moderner Schalterfront zeichnet alle neuen Herdmodelle Super aus.

Modell Standard-Super:

Automatischer Backofenregler und Ultrapidplatte. Auf Wunsch mit Vorwählschalter.

Modell Patrizia-Super:

Zwei Regler für Ober- und Unterhitze, grosse Rollschublade und Signallampe. Auf Wunsch mit Infrarot-Grillausrüstung.

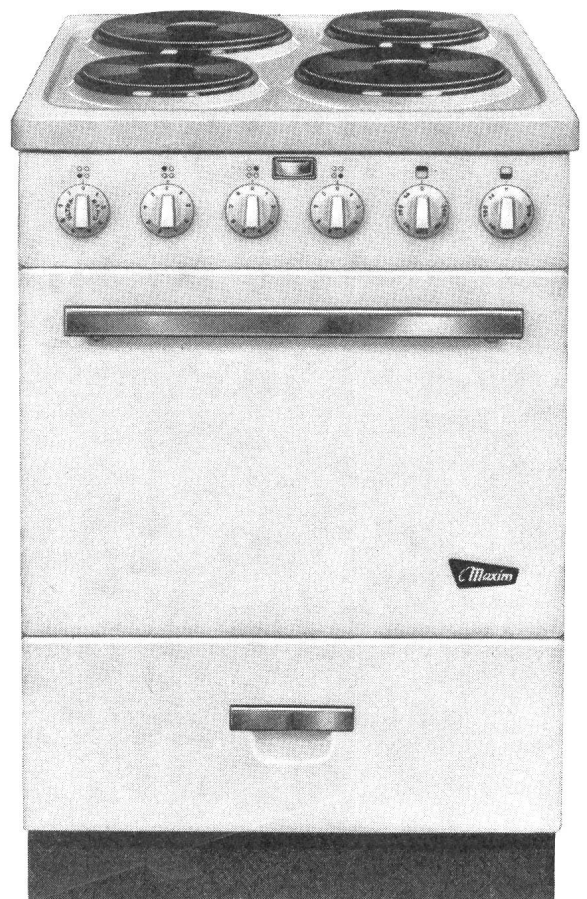

Maxim

MUBA: Halle 13,
Stand 4734

Maxim AG Aarau
Fabrik für thermo-elektrische Apparate

Tubtara® Blind- Nietmutter

die von einer Seite her in dünnes
Material setzbare Mutter

kombinierte Blindmutter-Blindniete

Beim Einsetzen kein schlagen
und stauchen notwendig

mit rationellen Werkzeugen
müheless verarbeitbar

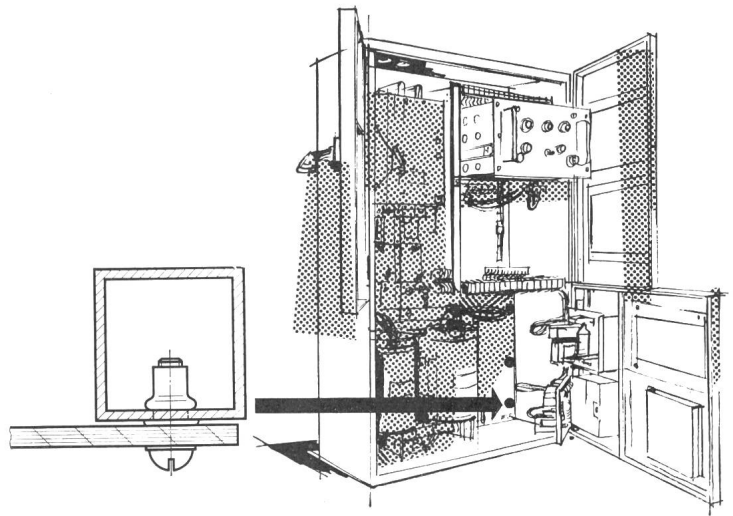

Dr. Ing. Koenig AG Dietikon Telefon 051/88 26 61 Abteilung Befestiger

KOENIG

SILESCA Kunstharz-Messwandler®

seit 1946



Im Bild:
Stab-Stromwandler, sehr robuste Bauart,
praktisch unbegrenzte dynamische Festigkeit.

® eingetragene
Marke
Zahlreiche Patente

MOSER-GLASER & CO. AG. MUTTENZ BEI BASEL

SPEZIALFABRIK FÜR TRANSFORMATOREN, MESSWANDLER UND ANGEWANDTE APPARATE

Freileitungsabzweigschalter 24 kV, 400 A

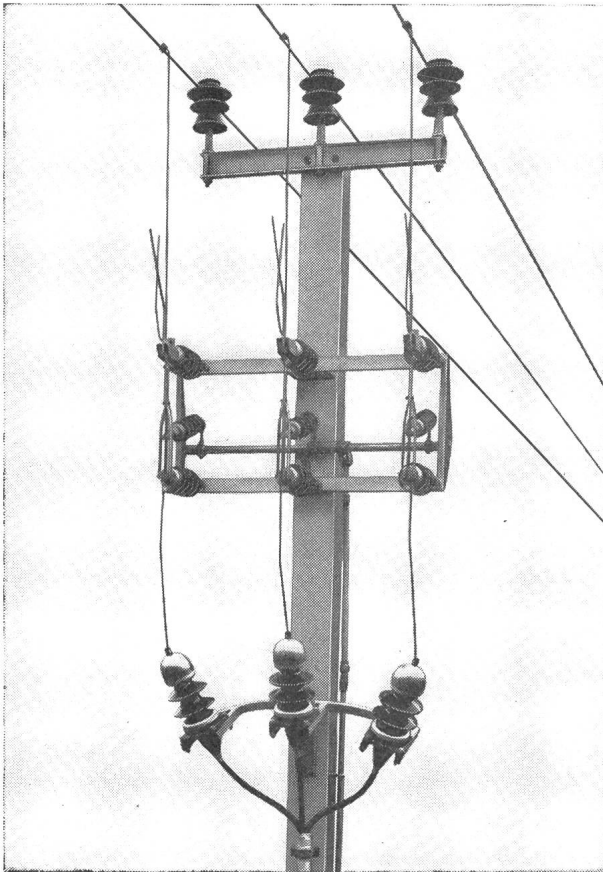

Sectionneur de dérivation 24 kV, 400 A

Alpha A.G. Nidau

(Biel) Telephon 032/24692

Kennen Sie den neuen

Freileitungsabzweigschalter

(siehe Abbildung) und den

Kabelanschlusstrener?

(am Ende einer Freileitung)

Wir liefern dieselben und beraten Sie gerne.

Connaissez-vous le nouveau

sectionneur de dérivation

(voir figure) et le

sectionneur de câble?

(passage fin de ligne aérienne-câble)

Nous livrons ces appareils et vous conseillons volontiers.

Alpha S.A. Nidau

(Bienne) Téléphone 032/24692

Westinghouse



Waschautomaten

Wäschetrockner

Geschirrwashmaschinen

Kühl- und Tiefkühl-Schränke

Bekannt für Qualität und Leistung in der ganzen Welt
günstige Konditionen –
einwandfreier Service

STULZ automatic

die denkende Küchenmaschine

Allein-Importeur der STULZ-Küchenmaschinen, Generalvertretung der WESTINGHOUSE ELECTRIC INTERNATIONAL SA für die deutschsprachige Schweiz und den Tessin:

STULZ AG ZÜRICH

Elektr. Haushalt-Maschinen und -Apparate
Badenerstr. 565, «Flüelahof», Zürich 9/48, Tel. 051-541822

Für Fabriken mit Schräg- und Flachdächern die einfachste und günstigste Ventilationsart :

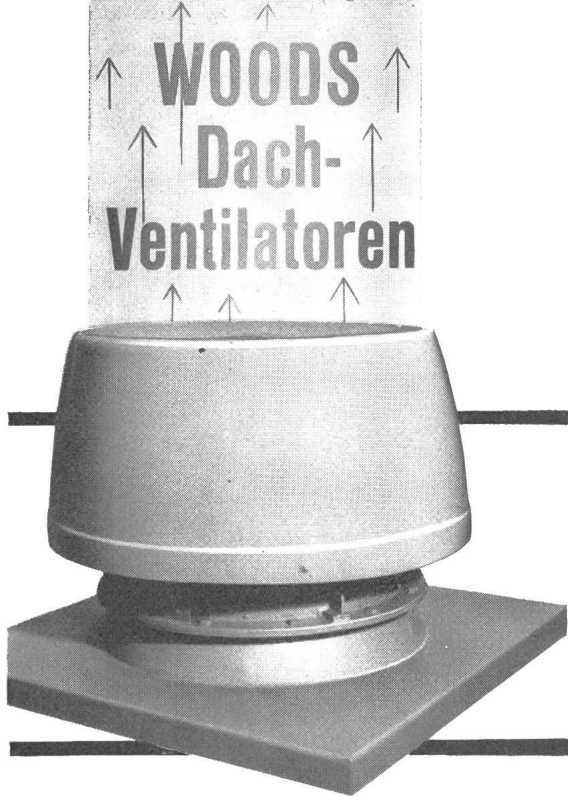

WOODS-JET Strahl-Dachentlüfter saugt schädliche Gase, Rauch, Dampf, staubige Luft oder überschüssige Wärme zwangsläufig, blitzschnell ab und schleudert die Abgase in einem vertikalen Strahl von hoher Geschwindigkeit in beträchtliche Höhe, so dass ein Zurückfallen kaum mehr möglich ist.

WOODS-JET lässt sich auf Schräg- und Flachdächern einfach montieren. Absolute Betriebssicherheit!

- ★ Allwettergeschützter WOODS-Spezialventilator
- ★ geschweisster, feuerverzinkter Sockel
- ★ automatischer Verschluss, Lagerschmierung
- ★ Wetterschutz aus gepresster Glasfaser

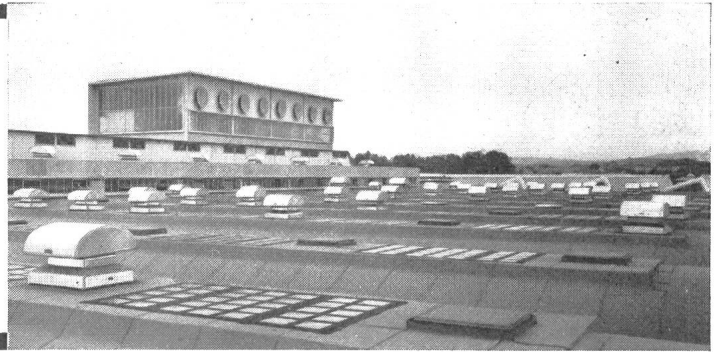

Aus dem grossen Fabrikationsprogramm in WOODS-Dachventilatoren lässt sich für jeden Fall der richtige Typ auswählen.



Ausführliche Prospekte und Beratung durch:
A. WIDMER AG., Sihlfeldstr. 10, Zürich 3
 Tel. 051/33 99 32-34 67

Fachleute wählen für elektronische Geräte IRC-Bauelemente weil technisch erprobt, zuverlässig und preiswert



- Kohle- u. Metall-Schichtwiderstände
- Hochfrequenz- u. Hochspannungs-Widerstände
- Präzisions- und Hochlast-Drahtwiderstände
- Harzverpackte Grundschaltungen für digitale Stromkreise
- Widerstandelemente in Scheiben und Streifen
- Gekapselte Metallfilmwiderstände für ungewöhnlich grosse Qualitätsansprüche
- Drahtwiderstände in Keramikwanne für hohe Umgebungstemperaturen
- Sicherungswiderstände
- Mehrfachleiter-Flachkabel
- Biegsame, mehrschichtige, in beliebigen Formen erhältliche geätzte Schaltungen
- Halbleiter-Produkte
- Druck- u. Verschiebungsgeber

Telion AG., Zürich 47, Tel. 051/54 99 11

TELION  **elektronik**

Stanferites

als erster Typ der Ferrit-Topfkern-Reihe
gemäss CEI ist der Kern 18 x 11 mm
jetzt in Produktion

Muster in drei standardisierten Permeabilitäten
kurzfristig lieferbar

Induktivitätsabgleich mittels Regelstiftes

Spulenkörper und Halterungen lieferbar

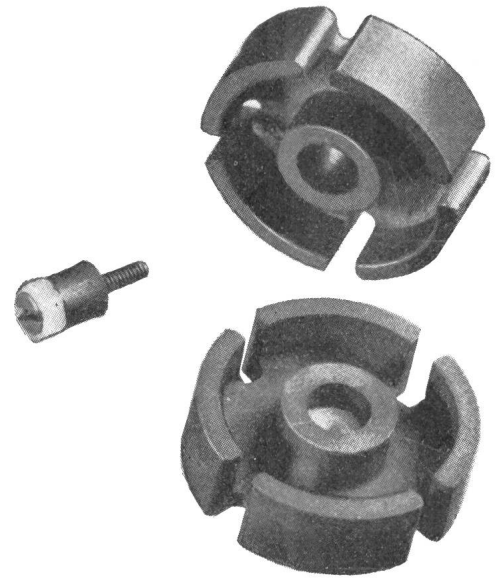

Dr. Ing. Koenig AG Dietikon Telefon 051/88 26 61 Abt. Magn. Werkstoffe

KOENIG

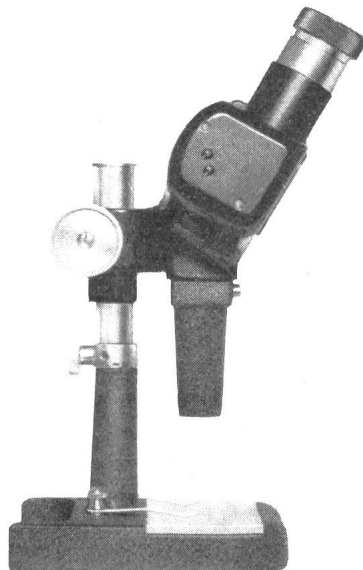
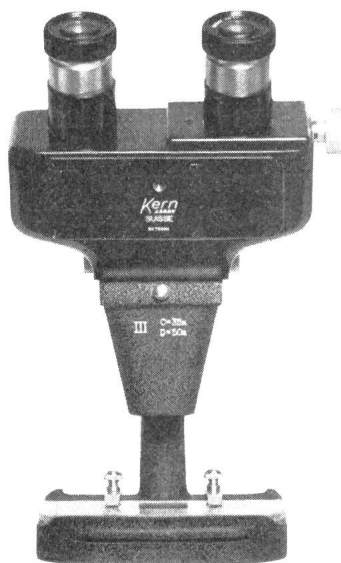

Kern-Stereo-Mikroskop, das vielseitige Prüf- und Meßinstrument für alle Industriezweige

Aufrechtes, seitenrichtiges,
stereoskopisches Bild. Großer Abstand
zwischen Objektiv und Objekt.
Auswechselbare Objektive mit 7-100 facher
Vergrößerung. Strichplatten für die
Verwendung als Meßmikroskop.
Verschiedene Stativ-Ausführungen.
Niedriger Anschaffungspreis für die
Grundausrüstung, die sich entsprechend
den Bedürfnissen beliebig erweitern läßt.



Kern & Co. AG Aarau

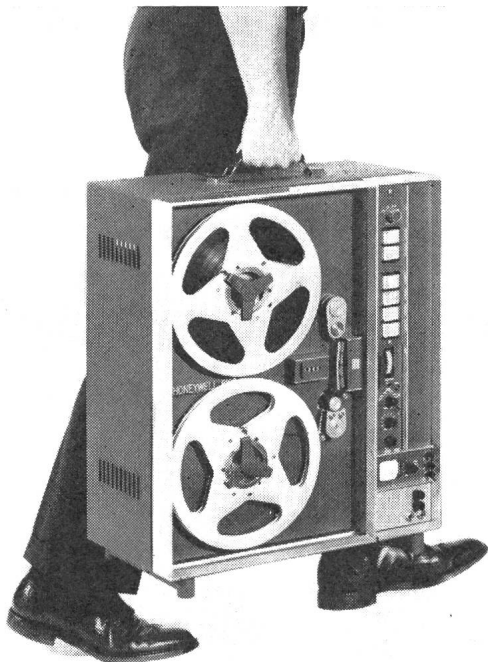

**Tragbarer
Magnetband-Speicher
für 0-10000 Hz
zu einem
erschwinglichen Preis**

Der neue Honeywell Magnetbandspeicher Typ 8100 öffnet neue Möglichkeiten für Ihr Instrumentierungsprogramm. Aufnahme und Wiedergabe von ein bis acht FM-Messkanälen mit zusätzlichem Sprachkanal und Kompensationskanal, IRIG Normen erhältlich; 4 Bandgeschwindigkeiten von $1\frac{7}{8}$ "/sec bis 30"/sec; Fernbedienung und -überwachung; tragbar in Koffer oder für 19" Rackeinbau; Speisung aus dem Netz oder aus Batterie; einfach in der Bedienung; Gewicht nur 36 kg

Wir stehen Ihnen für detaillierte Unterlagen, Beratung und Demonstration unverbindlich zur Verfügung. Telefonieren oder schreiben Sie an:

Honeywell AG, Abteilung Industrie, Höschgasse 45, Zürich, Telefon 051 / 34 74 40

Honeywell



Datenverarbeitungs-Systeme



**KOCHEND
WASSER
AUTOMAT**
Fixtherme «Victory»

SEV-geprüft

für
Hotels, Büros, Privat

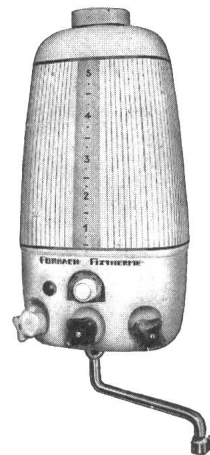

schnell warmes, heisses, kochendes Wasser

sicher durch eingebauten Trockengehschutz

sauber durch hygienischen feuerfesten Glasbehälter.
Jede Aufheizung mit frischem Wasser.
Entkalkung innert kürzester Zeit

sparsam durch Temperatur- und Mengenwahl (von 1 Tasse bis zu 5 Liter) nach Wunsch

Sehr einfache Montage

Generalvertretung für die Schweiz:



H. Baumann & Cie.

Inhaber W. Wyss & Co.
Elektrotechnische Artikel en gros
Zürich 5 | 31
Josefstrasse 106 ☎ 051 | 42 41 33

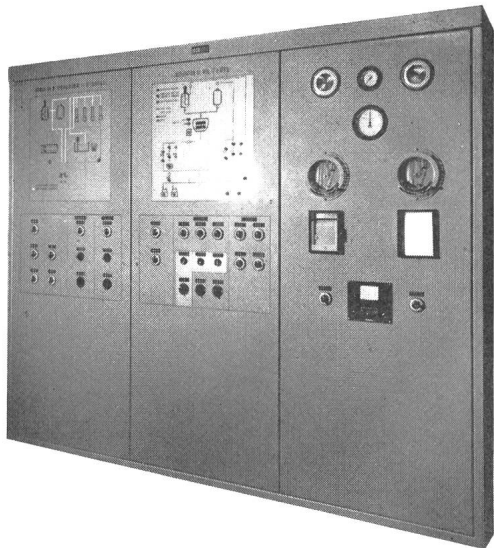

KOWNER

Schalttafel- und Apparatebau AG
REGENSDORF ZH
 Tel. (051) 94 65 65

Lükon

WANDSTRAHLER

Eine interessante Weiterentwicklung stellt das UV- Gerät dar, für die kombinierte Anwendung von infrarot und ultraviolett.

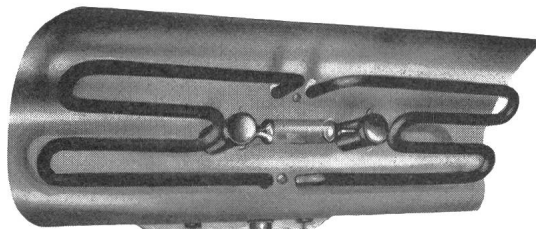

Lükon Wandstrahler sind ideale Wärmespender für Badezimmer, Douchenräume, Ankleidekabinen und Kinderspielzimmer.

FABRIK FÜR ELEKTROTHERMISCHE APPARATE
 PAUL LÜSCHER, TÄUFFELN BE, TEL. (032) 735 45

MUBA : Halle 13 Stand 4620



cliché lutz

E. Lutz & Co. AG. Zürich
 Neugasse 116 Telefon 051/42 42 11



Electrol

mit Silicon

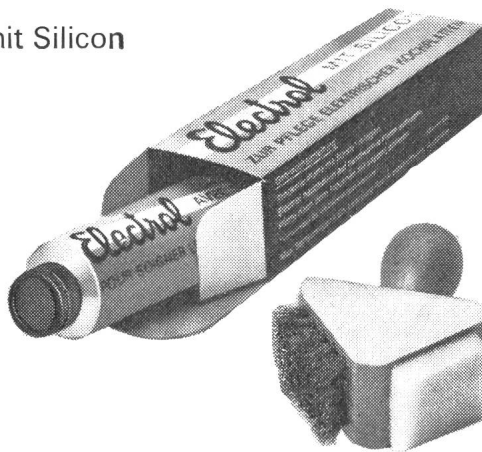

Electrol hilft die Lebensdauer Ihrer elektrischen Kochplatten zu verlängern. Einfach in der Anwendung, sparsam im Gebrauch.

Erhältlich bei Ihrem Elektriker oder im Haushaltartikel-Geschäft.

Max Bertschinger & Co. Lenzburg

MUBA : Halle 13, Stand 4672

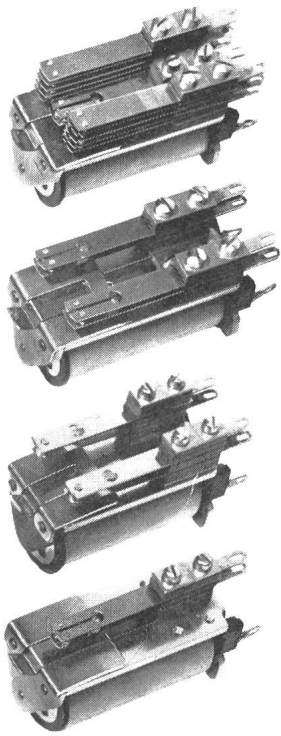

RELAIS

«Moser-Baer»

für Gleich- und Wechselstrom-Erregung
 Kontakte für Stark- und Schwachstrom
 Thermorelais, Schrittschaltrelais
 Viele Kombinationsmöglichkeiten
KURZE LIEFERFRISTEN

Verlangen Sie Auskünfte und Detailprospekte bei

J. BOSSHARD

UHRENANLAGEN UND ELEKTRISCHE APPARATE

LAUSANNE

ZÜRICH

Chemin de Chandolin 1
 Telefon (021) 23 84 83

Leutschenbachstr. 71
 Telefon (051) 48 02 02

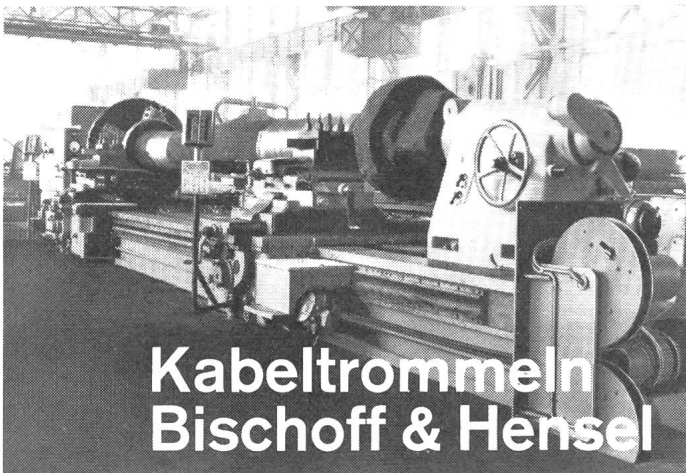

Kabeltrommeln Bischoff & Hensel

31.16

Kabeltrommeln Bischoff & Hensel für die automatische Auf- und Abwicklung von Stromzuführungs- und Steuerkabeln von ortsveränderlichen Stromverbrauchern.

Für Werkzeugmaschinen, Elektrozüge, Förderanlagen, Industrie- und Baukrane, Reinigungsanlagen usw.

Für horizontalen oder vertikalen Kabelabzug, für jede Kabellänge und Aderzahl.

Verlangen Sie unsere ausführlichen Unterlagen.

SAUBER + GISIN AG ZÜRICH 8
 Höschgasse 45 Telefon (051) 34 80 80

SAUBER + GISIN



Steuerbare Siliziumdioden

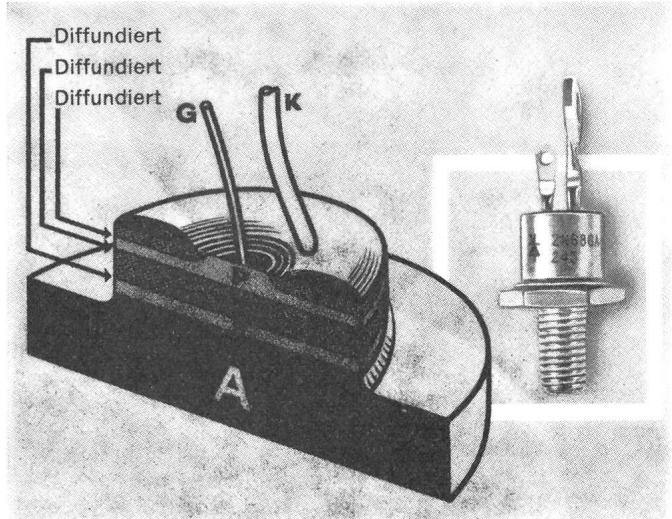

Durchgehend diffundierter Aufbau

- Vorwärts-Durchbruch zulässig
- Hohe Spitzenströme; hohe i^2t
- Spannungen bis 720 V
- Positive TK
der Durchbruch-Spannungen

Ab Lager Zürich lieferbar:

Serie:	TI-145	TI-140	2N1595	TI-116	TI-136	TI-40	2N1600	2N681A
Mittlerer Gleichstrom bei 65°C	0,75	1,1	1,0	1,3	4,0	5,0	5,0	25 A
Trigger unterhalb	50	50	10	50	50	50	10	40 mA
dU _v /dt ohne Auslösung (bis 100°C)	50	50	50	200	200	50	50	200 V/us

- Verlangen Sie Schaltungsbeispiele
- Ein Preisvergleich lohnt sich

TI-Zuverlässigkeit

FABRIMEX
 Fabrimex AG · Kreuzstr. 36 · Zürich 8 · Tel. 051/34 10 31



SICLI

**FEUERLÖSCHER
FEUERFESTER ANSTRICH
BRANDVERHÜTUNG
FEUERLÖSCHMATERIAL
FEUERMELDER
AUTOMATISCHE LÖSCHANLAGEN**

Fabrik und Administration
76, route des Acacias Tél. (022) 42 18 18 Genève
Verkaufsbüro für die deutsche Schweiz
41, Klosbachstrasse Tel. (051) 47 22 20 Zürich 7

**MUBA Halle 9 Stand 3551
Tel. 061/33 49 20**

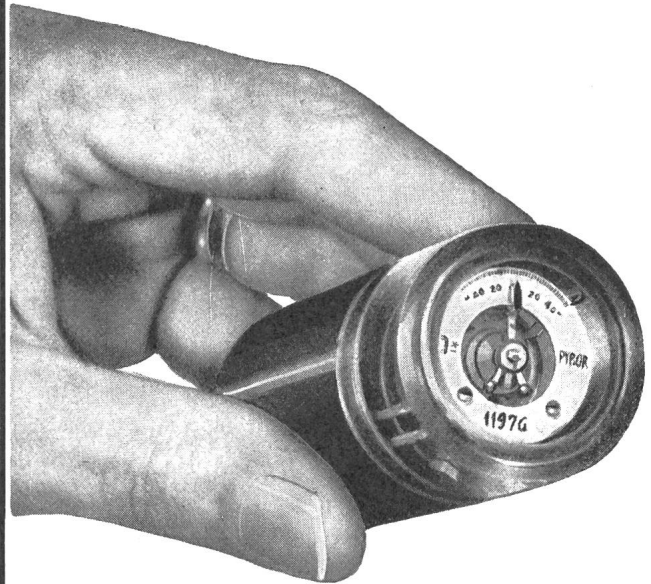

**RELAIS DE MESURE
SENSITACT
A TRÈS HAUTE SENSIBILITÉ**

PYROR S.A. GENÈVE 28, rue des Usines
Téléphone (022) 423800



INCA

Ein typisches Werkstück aus Aluminium-Druckguss mit 6 eingegossenen, präzise geschliffenen Achsen aus Stahl.

INJECTA AG

Druckgußwerke und Apparatefabrik
Teufenthal / Aargau Tel. (064) 382 77

GUTOR

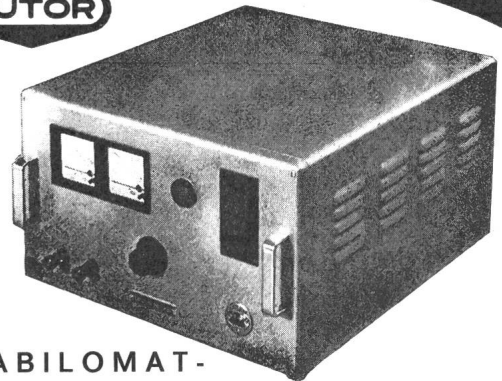

STABILOMAT- GLEICHRICHTER

für konstante Spannung oder Strom
Stabilisiert von Leerlauf bis Nennlast
Hervorragend geeignet für:

Labor, Regelungstechnik,
Funkspeisung, Gleichstrom-Netzversorgung
Für Batterieladung auch mit IU₀U-Kennlinie
lieferbar

Leistungen bis 100 kW
Verlangen Sie Liste SG

GUTOR MAGNETRONIC AG WETTINGEN

Tel. 056 . 6 06 11

Landstrasse 166

E-T-A

TRIPLEX SCHALT- u. SCHUTZ-GERÄTE
3 polig mit allpoliger Abschaltung

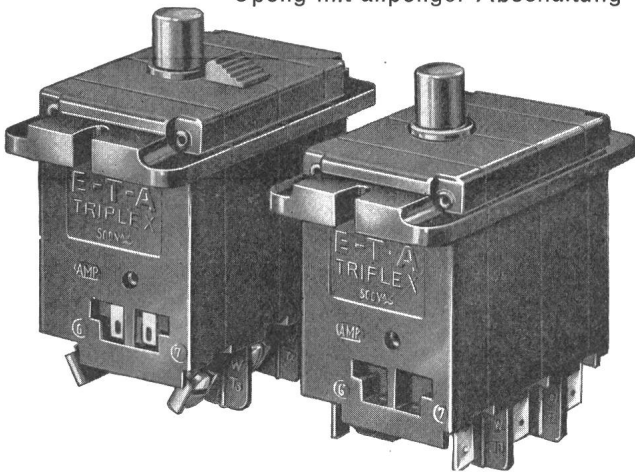

Einbautype — Für Ströme von 0,1–25 Amp. — Für Dreiphasen-Spannungen bis 500 V~ — Mit und ohne elektrisch getrenntem **Schliesser** und **Öffner**.

Zum direkten Einbau in Drehstrom-Maschinen, -Geräte und -Anlagen als Schalt- und Schutz-Gerät mit elektrischer Signalanlage.

Ellenberger & Poensgen GmbH

8503 Altdorf bei Nürnberg, Tel. 091 24/215, Telex 06/223 81

Vertretung f. d. Schweiz: Henri Grandjean, Reinach/BL, Tel. 061/82 75 18

Ausführliches Katalogmaterial auf Anfrage

„Zur Messe Hannover, Halle 10, Obergeschoss, Stand Nr. 1918“

schneller sicherer durch

Quetschkabelschuh

W. MOOR AG
Elektro-Industriebedarf
ZÜRICH, Usterstrasse 14, Tel. 25 88 80

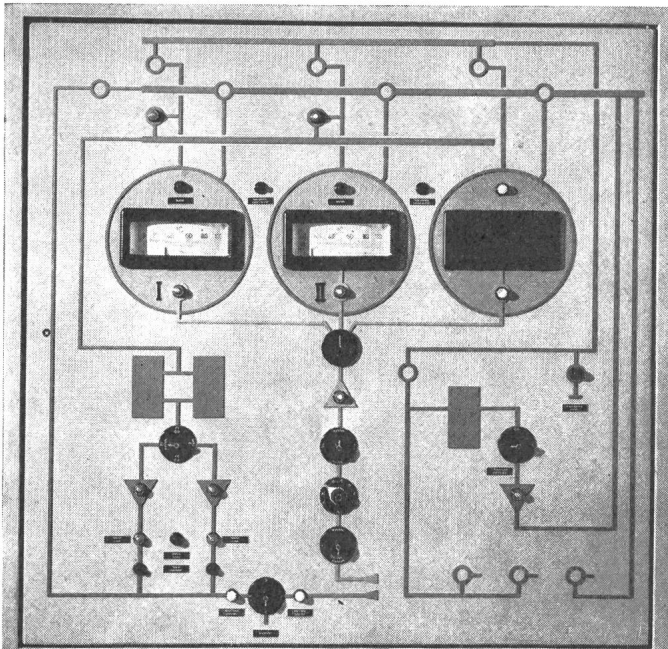

Industrieanlagen

Baumann, Koelliker

AG für elektrotechnische Industrie Sihlstr. 37, Zürich 1

SEMIKRON

Selen-Gleichrichter

Platten-, Säulen-, Kleingleichrichter

Silizium-Gleichrichter

0,4 A bis 1000 V_{eff}

0,5 A bis 550 V_{eff}

1,2 A

2,5 A

6 A bis 500 V_{eff}

10 A

25 A

40 (70) A

65 (130) A

120 (240) A

Kleingleichrichter

Hochspannungsgleichrichter

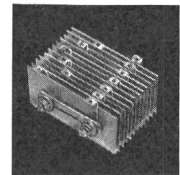
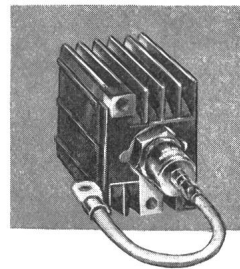

Technisches Büro für die Schweiz:

WALTER GEBERT

Untere Heslibachstrasse 54 Küsnacht/ZH Tel. 051 / 90 13 88



Mehr Licht
in Ihr Büro
mit einem
Bucher-Leuchter

**Franz
Bucher AG.**
Zürich 5 Kornhausbrücke 5

Nr. 343



**MESSINSTRUMENTE
INSTRUMENTS DE MESURE**

J.KASTL
DIETIKON - ZÜRICH
TEL. (051) 88 85 88 - 88 85 89

VERLANGEN SIE KATALOG
DEMANDEZ CATALOGUE **H10**

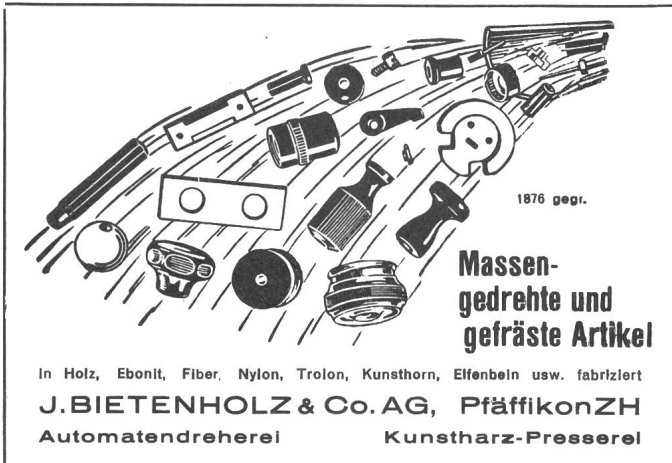

1876 gegr.

**Massen-
gedrehte und
gefräste Artikel**

In Holz, Ebonit, Fiber, Nylon, Trolon, Kunsthorn, Elfenbein usw. fabriziert
J. BIETENHOLZ & Co. AG, Pfäffikon ZH
Automatendreherei Kunstharz-Presserei

Schaltschemas

für Nieder- und Hochspannungs-Anlagen
sowie Aus- und Überarbeitung von be-
stehenden Schemas;

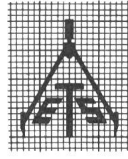

Konstruktionen

für Schalttafeln und Elektroapparate, Entwürfe, Detail-
zeichnungen erstellt:

Technisches Büro E. Schenk, Schlieren-Zürich
Telephon (051) 98 37 78 Zwiergartenstrasse 6
Beste Referenzen

DRAHTBÜRSTEN

als Spezialität
fabriziert
in la Qualität
und bewährter
Ausführung



Jacq. Thoma
Drahtbürstenfabrik
Winterthur
Tel. (052) 2 67 73



TRAFO

Lieferfrist:

bis 500 VA
4 Tage
bis 3000 VA
14 Tage

mit  Zeichen

Wagner + Grimm, Zug
Chamerstraße 68c Telefon (042) 4 21 14

ASEOL

Hochwertige
Schmierfette für
Turbinen-
und Wehranlagen

Adolf Schmidts Erben Aktiengesellschaft / Société anonyme Bern

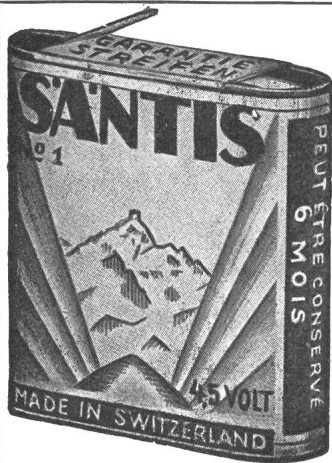

SANTIS

Batterien
sind
Qualität

SANTIS Batteriefabrik
J. Göldi **RÜTHI/SG**

Telephon (071) 7 92 12

*prompte Bedienung
sofortige Lieferung!*

Jenny Co.

GLATTBRUGG / ZCH • TEL. (051) 83 62 22

zum Überwachen...

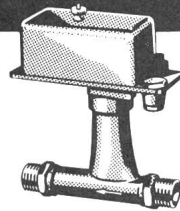

PRT

... des
Durchlaufstromes
von flüssigen
und
gasförmigen
Medien,

zum Messen...

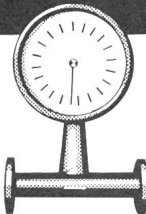

PSKT

haben sich die
Strömungswächter
der Serienreihe
PONDO
hervorragend
bewährt.

zum Regeln...

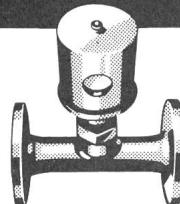

PRAO

Wir liefern
auch für Sie
das geeignete
Gerät.

VICTOR ASPER MASCHINENBAU
KÜSNACHT/ZH
051/90 52 21/90 09 04



PHILIPS Universal-Messinstrument

- 28 Messbereiche / Grosser Frequenzbereich
- Spannbandaufhängung des Messwerkes
- Innenwiderstand: $40\,000 \Omega/V \sim 1666 \Omega/V$
- Einfache Bedienung
- Zubehör: Ledertasche / Prüfspitzen
- Stromwandler bis 300 A / Shunts bis 100 A
- Preis ohne Zubehör: Fr. 252.- o. Batt.



Philips AG Abt. Industrie Postfach Zürich 27 Tel. 051/25 86 10

Seit 1936

STABA-Qualitätstransformatoren

bis 65 kVA

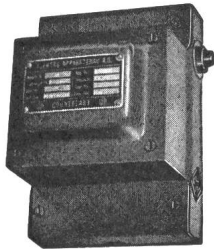

Ab Lager: Regeltransformatoren
ETA thermische und
magnetische Auslöser

EAB ELEKTRO-APPARATEBAU AG
COURTELARY (BE) Tel. (039) 4 92 55/56

Elektrische Grosskochherde, Kippkessel, Bratpfannen, Brat- u. Backöfen, Wärmeschränke und Bäckereilöfen.



Locher

Oskar Locher, Zürich
Elektrische Heizungen
Baurstrasse 14 Telefon 34 54 58

Wäsche trocknen leicht gemacht mit
Ratro-Trockner

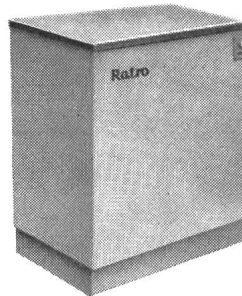

neu grossartig
sensationell

hat auf einem kleinen Raum Platz
kinderleicht zu handhaben
immer sofort trockene Wäsche

Generalvertretung

Ratro-Vertrieb, Postfach 134, Aarau 1 M. Grüter, Tel. (064) 711 06
Verkaufsleitung Tel. (064) 4 16 44

Vertretungen sind neu zu vergeben.

Clichés Schwitter AG

Basel
Allschwilerstrasse 90
Telefon 061 38 88 50

Zürich
Stauffacherstrasse 45
Telefon 051 25 67 35

HABEGGER Fassaden- Unterhaltsanlagen

Ausführungen

- handbetrieben
- halbautomatisch
- vollautomatisch

Einfache Hebebühnen mit Habegger Seilzugapparaten. Durch eine technische Beratung bereits während dem Bauprojekt-Studium können Mehraufkosten für Spezialausführungen verhindert werden.

Maschinenfabrik
HABEGGER
THUN



Telefon 033/2 18 37

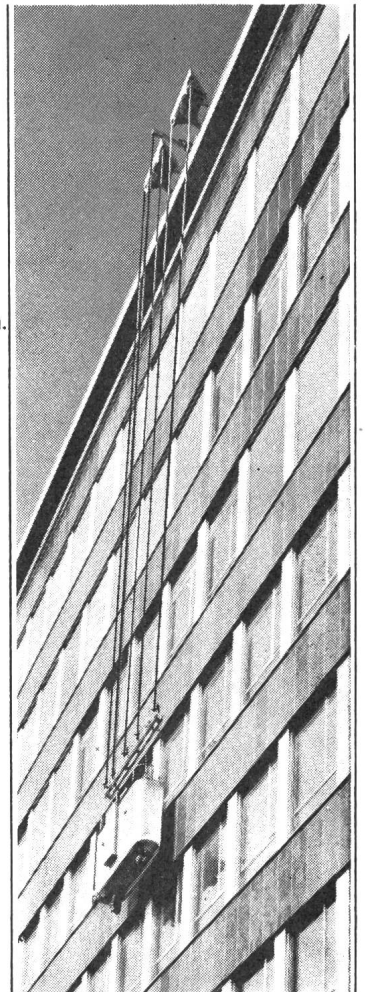

MUBA: Halle 7, Stand 1653

BELEUCHTUNGEN + LICHTREKLAMEN

- erste Qualität
- zuverlässiger Servicedienst
- unverbindliche Offerten

WESTI-*neon* SA

LAUSANNE
021 25 71 13

ZÜRICH
051 47 67 27

BERN
031 9 14 68

BASEL
061 23 07 45

LA CHAUX-DE-FONDS
039 2 31 36

SEV

ASE

Benützen Sie in Ihren Arbeiten
die Symbole

des Schweizerischen Elektrotechnischen Komites (CES)
des SEV
siehe Publ. 192 df¹⁾)
Einige Beispiele

Name der Grösse	Symbol	Name der Grösse	Symbol
Strombelag	$A, (\alpha)$	Lamellenzahl	K
Polzahl	$2p$	Übersetzung	$ü$

¹⁾ Zu beziehen bei der Verwaltungsstelle des SEV, Seefeldstr. 301, Zürich 8, zum Preise von Fr. 10.— für Nichtmitglieder und Fr. 7.— für Mitglieder des SEV

KÖHLER, MUTH & CO NÜRNBERG



QUECKSILBER- SCHALTER

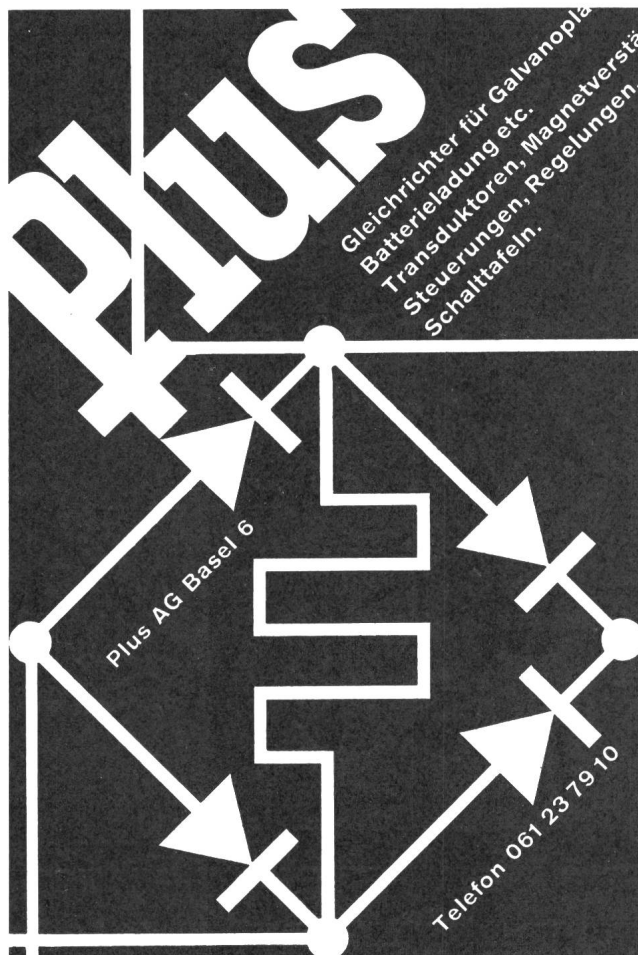
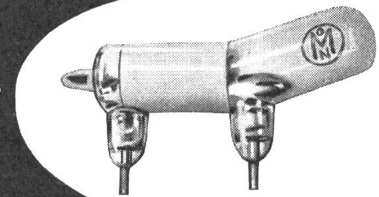

~~BUFFET~~
~~H B~~
~~ZÜRICH~~

Konferenzzimmer
im 1. Stock

R. Candrian-Bon

Transformateurs d'occasion 16 000 Volts

Pour utiliser dans des endroits de notre réseau à faible consommation devant recevoir prochainement la tension primaire de 16 Kv, nous cherchons des transformateurs d'occasion entre 10 et 75 KVA pour l'extérieur, couplage selon les disponibilités, ces transformateurs ne devant pas être mis en parallèle.

Tension primaire 16 000—16 500—17 000 avec coupleur.
Secondaire 412/238—395/228 ou approchant.

Faire offre à la Société des Forces Motrices de l'Avançon, Bex.

Vocabulaire Electrotechnique International

La 2^e édition de quelques parties a déjà paru

Les renseignements peuvent être obtenus

auprès du secrétariat de l'ASE, Seefeldstr. 301, Zurich 8, Tél. (051) 34 12 12

Zu verkaufen

3-Phasen-Reguliertransformator

16/8 kV, 6000 kVA, Baujahr 1951. 97
Vollständig betriebsbereit, sehr guter Zustand.
Abgabepreis äusserst günstig.

Angebote bitte an:
Städtische Werke Zofingen,
Telephon (062) 8 18 52.

Zu verkaufen infolge Umdisponierung 102

1 BBC-Umformanlage

Motor: BBC Type MAi 186a, Nr. B 47682
3 Ph., 500 V, 257 A
Asp. 420, 50, 180 kW, 975 Upm. (dauernd)
Generator: BBC Type Wi 206a, spez. Nr. 47839
1 Ph., 277 V, 556 A, Erregung: 45,5 V,
69 A, 150 kVA, 70 % ED, 1000 Upm., cos
4, 1—0,6, 50
Gleichstrom- BBC Type GNAey 74, Nr. A 406440, 34 V,
Generator: Esp. 34, 119 A
(Erregung) Schaltung N, 4,05 kW, 1000 Upm.
(dauernd)

Offerten sind erbeten an **Metallwarenfabrik Zug.**

Gewerbliche Berufsschule Frauenfeld

An unsere Berufsschule suchen wir einen hauptamtlichen 123

Fachlehrer für Elektromonteure

Anforderungen: Abgeschlossene Lehre als Elektromonteure, Technikumsabschluss, eventuell Telephonkonzession A/B.

Unterrichtsfächer: Elektrotechnik, Installationskunde, Fachzeichnen, Beleuchtungstechnik, Materialkunde, Telephonkunde, Fachrechnen, Algebra.

Unterrichtsverpflichtung: 30 Pflichtstunden pro Woche, 40 Schulwochen pro Jahr. Zusätzlich erteilte Stunden werden extra besoldet.

Stellenantritt: Sofort oder nach Übereinkunft.

Geboten wird eine gute Besoldung, Haushalt- und Kinderzulagen, geordnete Pensionsverhältnisse, neuzeitliche Unterrichtsräume und ein angenehmes Arbeitsklima. Nähere Auskünfte erteilt der Schulvorstand Telephon (054) 7 18 71 oder 7 34 73.

Bewerbungen sind handschriftlich unter Beilage eines Lebenslaufes, von Zeugnissen, Referenzen und einer Photo an den Präsidenten der Aufsichtskommission, Herrn Dir. E. Halter, Plättliweg 1, Frauenfeld, zu richten. Frauenfeld, 6. April 1963

Aufsichtskommission
der gewerblichen Berufsschule



Unser technisches Nachwuchsteam für Bau- und Netzbetrieb ist durch die starke Entwicklung der letzten Jahre zu knapp geworden. Wir suchen daher 121

dipl. Elektroingenieur

und

dipl. Elektrotechniker

Die wesentlichen Aufgaben sind Projektierung und Bau von Hoch- und Niederspannungsleitungen und Transformatorenstationen. Dazu kommen allgemeine Betriebsarbeiten und evtl. periodischer Präsenzdienst. P 279 G

Unser Unternehmen mit 6 eigenen, wenn auch nicht besonders grossen Wasserkraftwerken, einer Dieselzentrale mit 3 x 5000 kW und einem ausgedehnten 50-kV- und 10/16-kV-Netz (Jahresumsatz 1962: 545 Mio kWh) bietet jungen Absolventen unserer technischen Schulen eine Fülle von interessanten Problemen auf der Stark- und Schwachstromseite.

Unsere Löhne sind zeitgemäss. Pensionskasse, teilweise 5-Tage-Woche. Wir geben Ihnen gerne alle Auskünfte, die Sie interessieren.

Anmeldungen sind erbeten an die

Direktion der St. Gallisch-Appenzellischen Kraftwerke AG, St. Gallen, Pestalozzistrasse 6



In unser neues
Hochspannungsprüflokale
suchen wir einen

99

Dipl. Elektrotechniker

für die Bearbeitung von Versuchen und Prüfungen von Kondensatordurchführungen.

Ferner einen

Dipl. Elektrotechniker

Richtung Starkstrom

für Entwicklungsarbeiten auf dem Gebiete der Hochspannungsdurchführungen.

Interessenten, die über einige Fremdsprachenkenntnisse verfügen sollten, bitten wir, uns unter **Kennziffer 304** zu schreiben oder telefonisch (051 / 52 52 00) eine Besprechung mit unserer Personalabteilung zu vereinbaren.

MICA FIL AG ZÜRICH 9/48

Techn.-kaufm. Mitarbeiter

Schweizer, 50-er, Diplom in Winterthur, Starkstrom, sucht interessanten Wirkungskreis in Ingenieur-Büro, Administration, Industrie oder Handel. Betriebs- und Verkaufspraxis in Gross-Firmen, 3 Landessprachen.

Offerten erbeten unter Chiffre B 117 Z an die Administration des SEV, Postfach 229, Zürich 1.

Société de Distribution d'Electricité, cherche pour le Katanga un

109

ingénieur-civil

possédant une certaine expérience d'exploitation des réseaux de distribution d'Electricité.

Age: 30 à 40 ans. Bonnes rémunérations variables suivant qualification et expérience. Situation d'avenir pour élément de valeur. Les offres de service manuscrites et accompagnées d'un curriculum vitae sont à adresser à la

Société Générale Africaine d'Electricité, Service du Personnel, 31, rue de la Science à Bruxelles 4.



**INDUSTRIELLE BETRIEBE
DER STADT BRUGG**

Elektrizität Gas Wasser

Stellenausschreibung

Beim Elektrizitätswerk Brugg ist die Stelle eines

Elektrotechnikers

zu besetzen. Bei Eignung ist Beförderung zum **technischen Adjunkten** in Aussicht genommen. 5-Tage-Woche. Verheirateten Bewerbern steht eine Dienstwohnung zur Verfügung. 120

Erfordernisse: Ausreichende einschlägige Praxis, möglichst auch im Installationswesen, Gewandtheit im schriftlichen Ausdruck.

Bewerbungen mit Lebenslauf, Zeugnisabschriften, Bild, Eintrittsdatum und Gehaltsansprüchen sind an die Direktion zu richten.

Bei der **Brandversicherungsanstalt des Kantons Bern** ist die Stelle des 105
Abteilungsvorstehers beim Inspektorat für elektrische Hausinstallationen
neu zu besetzen. Gesucht wird P 9977 Y

Dipl. Elektrotechniker

mit praktischer Erfahrung auf dem Gebiet der elektrischen Hausinstallationen, deutsch und französisch sprechend, schreibgewandt, im Alter bis zu 40 Jahren.

Handschriftliche Anmeldungen mit Lebenslauf, Photo, Zeugniskopien und Angabe der Gehaltsansprüche sind umgehend zu richten an die Brandversicherungsanstalt des Kantons Bern, Viktoriaplatz 25, Bern.

SELVE THUN

sucht für ihre Elektroabteilung einen jüngeren 118

Elektrozeichner

mit abgeschlossener Berufslehre, zur Anfertigung von Plänen für den Ausbau der werkeigenen Hoch- und Niederspannungs-Verteilanlagen sowie zur Behandlung vielseitiger Aufgaben. P 751 Y

Wir bitten um vollständige Bewerbungsunterlagen mit Lebenslauf, Photo, Handschriftprobe, Zeugniskopien, Referenzen und Gehaltsansprüchen an den **Personaldienst der Schweizerischen Metallwerke Selve & Co., Thun.**

EWL

Wir suchen

119

Chef der kaufmännischen Abteilung

Die Stelle bietet einem erfahrenen, initiativen, organisationsbegabten Bewerber: P 571 Lz

- Führung unserer kaufmännischen Abteilung (Buchhaltung, Einkauf, Materialverwaltung, Magazin usw.)
- angenehmes Arbeitsklima
- fortschrittliche Anstellungsbedingungen mit Sozialzulagen und Pensionskasse
- jeden zweiten Samstag frei

Die Stelle erfordert:

- Kenntnisse im modernen Rechnungswesen (Finanz- und Betriebsbuchhaltung, Kostenrechnung)
- Materialkenntnisse in der Elektrobranche
- Geschick im Umgang mit zirka 25 Mitarbeitern
- Verhandlungstalent

Handschriftliche Bewerbungen von Schweizerbürgern sind mit Beilage von Lebenslauf, Zeugnisabschriften und Photo erbeten an die **Direktion des Elektrizitätswerkes der Stadt Luzern.**



La Division des travaux du 1^{er} arrondissement des CFF, à Lausanne, cherche

1 technicien électricien

pour sa section des lignes de contact, à Lausanne. P 444-29 L

Condition d'admission: diplôme de technicien électricien.

Traitement: selon statut, possibilités d'avancement.

S'adresser par lettre autographe et curriculum vitae à la Division des travaux du 1^{er} arrondissement des CFF, à Lausanne.

Entrée en fonction selon entente.

U
U
U



PHILIPS AG sucht für interessante Entwicklungsarbeiten auf dem Gebiete der geregelten Netzgeräte und der Wechselrichter auf Halbleiterbasis einen gut ausgebildeten 100

Elektroingenieur

Richtung Stark- oder Schwachstrom. Praxis auf diesen oder verwandten Gebieten erwünscht, jedoch nicht Bedingung. P 96 Z

Einem jungen, strebsamen Ingenieur bieten wir Gelegenheit, sich in eine Dauerstelle einzuarbeiten in neuzeitlichem Fabrikationsbetrieb mit 5-Tage-Woche.

Schriftliche Offerte mit Photographie, Lebenslauf und Zeugniskopien sowie unter Angabe der Gehaltsansprüche erbeten an

PHILIPS AG, Personalbüro, Kennziffer 211, Edenstrasse 20, Zürich 3/45.



HAEFELY

sucht

111

Elektroingenieur

als Stellvertreter des Leiters der Prüffelder

Vielseitige, interessante Tätigkeit auf dem Gebiete der Hochspannungstechnik.

Dauerstelle mit Pensionsberechtigung, 5-Tage-Woche.

Offerten mit Lebenslauf, Zeugniskopien, Gehaltsansprüchen und Photo sind erbeten an die Direktion der

Emil Haefeli & Cie. AG, Basel 2, Postfach. P 992 Q

Fabrikationsunternehmen in Zürich sucht in seine Patentabteilung für die Bearbeitung der Schutzrechte auf dem Gebiet der Fernmelde- und Hochfrequenztechnik einen fähigen, initiativen und an selbständiges Arbeiten gewohnten 108

Patentingenieur

mit deutscher Muttersprache und guten englischen und französischen Sprachkenntnissen. Es wird eine interessante Dauerstellung mit Aufstiegsmöglichkeiten geboten.

Offerten mit ausführlichen Angaben über Bildungsgang und bisherige praktische Tätigkeit, sind zu richten unter Chiffre B 108 Z an die Administration des Bulletin SEV, Postfach 229, Zürich 1.

ISOLA**Schweizerische Isola-Werke
Breitenbach**

Wir suchen

113

dipl. Techniker

für die

Leitung einer Fabrikationsabteilung

in unserer

Draht- und Kabelfabrik

P 21117 On

Verantwortungsfreudige, initiative Bewerber, die sich für diese vielseitige Aufgabe interessieren, wollen bitte ihre handschriftliche Anmeldung mit Lebenslauf, Zeugnisabschriften, Photo und Referenzen richten an die

Geschäftsleitung der Schweizerischen Isola-Werke, Breitenbach bei Basel.

BERNISCHE KRAFTWERKE AG

Wir suchen

106

Dipl. Elektroingenieur

für die Bearbeitung von energiewirtschaftlichen Fragen, Tarifproblemen und Rentabilitätsberechnungen sowie für die praktische Anwendung der Ergebnisse.

Anforderungen: Absolvent einer technischen Hochschule. Sprachen: Deutsch und Französisch. Einige Praxis auf dem Gebiet der Elektrizitätswirtschaft erwünscht. P 60 Y

Dauerstelle mit Pensionsberechtigung.

Anmeldungen mit den üblichen Unterlagen sind erbeten an die **Personalabteilung der Bernischen Kraftwerke AG, Viktoriaplatz 2, Bern.**

Suisselectra

sucht

101

Elektrotechniker

für die Projektierung von Kraftwerkanlagen, Schaltstationen und Starkstromleitungen. P 7111 Q

Bewerber mit guten Kenntnissen der englischen Sprache sind gebeten, detaillierte Dienstofferten unter Angabe der Gehaltsansprüche einzureichen an die **Schweizerische Elektrizitäts- und Verkehrsgesellschaft (Suisselectra), Malzgasse 32, Basel 10, Telephone (061) 25 94 30.**

EMB

sucht einen

115

Elektroingenieur

oder

Elektrotechniker

für die Berechnung elektrischer Maschinen. Wir bieten eine interessante Arbeit, die 5-Tage-Woche und ein angenehmes Arbeitsklima.

Bewerber, die sich für dieses vielseitige Gebiet einsetzen möchten, senden ihre Offerte mit Lichtbild, Zeugnisabschriften und Gehaltsansprüchen an

EMB Elektromotorenbau AG, Birsfelden BL.

Municipalgemeinde Kreuzlingen

Stellenausschreibung

Beim Elektrizitätswerk Kreuzlingen ist die Stelle eines

Elektroingenieurs

oder

112

Elektrotechnikers

neu zu besetzen.

Tätigkeitsbereich:

Leitung des Elektrizitätswerkes.

Besoldung:

Nach Übereinkunft im Rahmen des Besoldungsreglements.

Dienstantritt:

Nach Vereinbarung.

Bewerber mit praktischer Erfahrung in Gemeindebetrieben werden bevorzugt.

Der Beitritt zur Pensionskasse ist obligatorisch.

Handschriftliche Bewerbungen mit Lebenslauf, Angaben über die bisherige Tätigkeit, des Gehaltsanspruches und des möglichen Eintrittsdatums, unter Beilage von beglaubigten Zeugnisabschriften und Photo sind bis spätestens **25. April 1963** an das **Stadtammannamt Kreuzlingen** einzureichen.

Kreuzlingen, 26. März 1963.

Der Stadtrat

Für unseren in stetiger Entwicklung begriffenen Betrieb suchen wir als

114

Chef der elektrischen Anlagen

einen erfahrenen, gut ausgewiesenen

Elektrotechniker

oder

Chefmonteur

mit entsprechenden Kenntnissen.

Nach einer Einarbeitungszeit soll der Bewerber befähigt sein, in unserem Betrieb folgende Aufgaben zu übernehmen:

- Projektierung neuer und Umbau bestehender Verteilanlagen ab Mittelspannung bis und mit Verbrauchsstelle.
- Führung der betriebsinternen Installationsabteilung (12—15 Mann), welche sämtliche Neuinstallationen und Instandhaltungsarbeiten im Betrieb und in den Geschäftswohnungen besorgt.
- Projektierung und Unterhalt von komplizierten Steuerungen ganzer Maschinengruppen, von einfacheren elektronischen Steuerungen sowie der Telephonanlage im Rahmen der B-Konzession.

Wir bieten eine sehr vielseitige, weitgehend selbständige Aufgabe in einem fortschrittlichen Betrieb.

Ausführliche Bewerbungen sind erbeten an

H. Weidmann Aktiengesellschaft

Preßspanfabrik und Kunststoffpress- und Spritzwerk.
Rapperswil SG

Liste offener Stellen. Beachten: Sprechstunden der STS für Stellensuchende nur nachmittags. Anmeldebogen bei der STS.

- 33 *Technischer Mitarbeiter* mit Kenntnissen im Patentwesen und gewandt im schriftlichen Ausdruck. Eintritt nach Vereinbarung. Dauerstellung bei Eignung mit der Möglichkeit der Geschäftsübernahme ohne Kapitaleinlage. Bedeutendes Patentanwaltbüro in Stadt der Westschweiz.
- 67 *Ingenieur* mit abgeschlossenen Hochschul- oder Technikumstudien, Fachrichtung Elektrotechnik oder Maschinenbau und Praxis, mit guten allgemein-technischen Kenntnissen, Verständnis für kommerzielle Belange und Gewandtheit im schriftlichen Ausdruck als Mitarbeiter einer Wirtschaftsorganisation. Sprachen: Deutsch, Französisch und Englisch. Alter bis 40 Jahre. Schweizerbürger. Eintritt nach Vereinbarung. Entwicklungsfähige Dauerstellung für qualifizierten Bewerber. Zürich.

Abgemeldete Stellen: 1962: 73 — 97 — 135 — 139 — 195.

Bauunternehmung sucht

104

tüchtigen Elektrotechniker

für Entwurf, Berechnung, Leitung von Baustellen-Installationen, sowie Unterhalt von elektrischen Geräten und Anlagen. P 218 Z

Bewerber sind höflich gebeten, ihre Offerte unter Chiffre P 40586 Z an Publicitas Zürich zu senden.

Elektrizitätswerk Basel

Wir suchen 107
 für unser Büro für Installationsprojekte einen jüngeren P 979 Q

dipl. Elektrotechniker

Verlangt werden gute Kenntnisse in der Starkstromtechnik und Praxis im Installationswesen.

Geboten wird eine interessante, abwechslungsreiche Tätigkeit in Büro und Aussendienst, gute Möglichkeit zur Weiterentwicklung auf dem Gebiet der Installations- und Beleuchtungstechnik, Heisswasserversorgung und elektrischer Raumheizung usw.

Pensionsversicherung, 5-Tage-Woche.

Bewerber bitten wir, ihre handgeschriebene Anmeldung mit den üblichen Unterlagen zu richten an das **Elektrizitätswerk Basel** Postfach Basel 8



Für interessante Entwicklungsprojekte auf dem Gebiet der digitalen Elektronik suchen wir einen diplomierten 110

Elektroingenieur oder Physiker

Richtung Schwachstrom, der mit den Grundzügen der digitalen Logik vertraut ist und über schaltungstechnische Erfahrung in der Impulstechnik verfügt. P 96 Z

Einem geeigneten Bewerber bieten wir in modern eingerichteten Laboratorien ein sehr interessantes und ausbaufähiges Tätigkeitsfeld.

Offerten mit Photographie, Lebenslauf und Zeugniskopien sowie unter Angabe der Gehaltsansprüche oder telephonische Anfragen erbeten an

PHILIPS AG,

Personalbüro, Kennziffer 214, Edenstrasse 20, Zürich 3/45, Telephone (051) 25 86 10.

Kabel

für Hoch- und Niederspannung

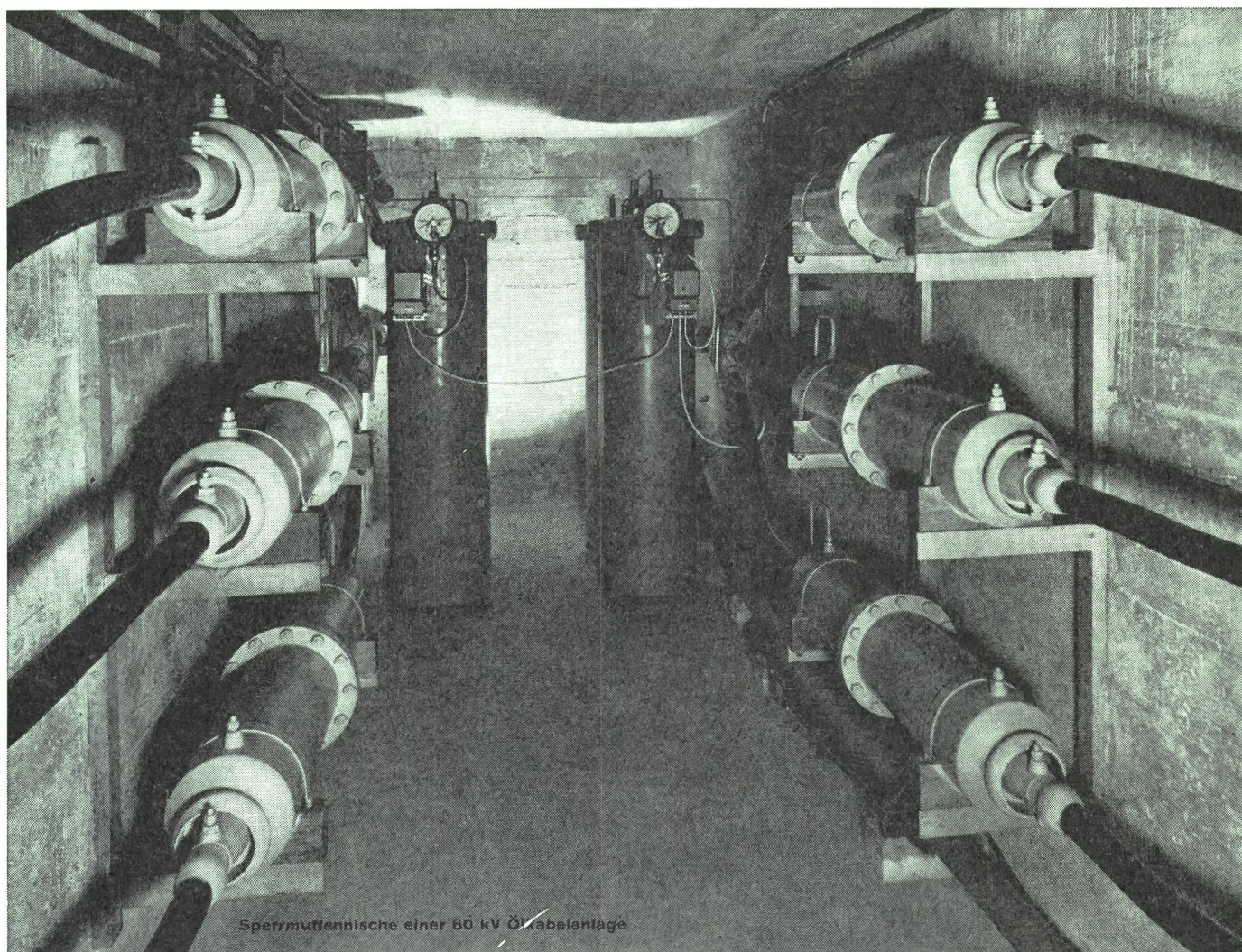

Sperrmuffennische einer 60 kV Ölkabelanlage

**Bleikabel
und Kunststoffkabel
für Stark-
und Schwachstrom
Armaturen
für sämtliche
Kabeltypen**



KABELWERKE BRUGG AG

Zentralen-Ausrüstungen

Träger-Ausrüstungen

Richtstrahl-Ausrüstungen

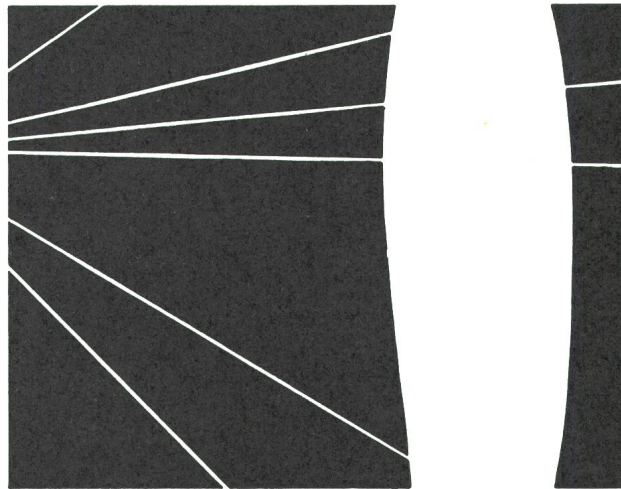
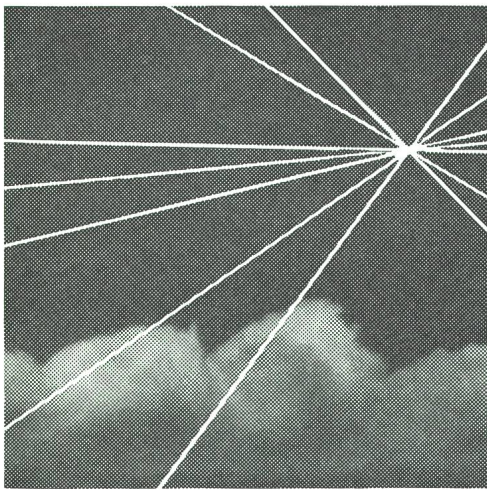
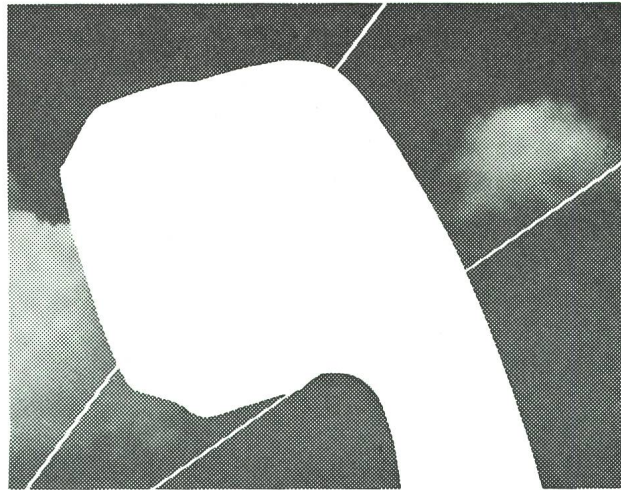

Standard Telephon und Radio AG.
Zürich, mit Zweigniederlassung in Bern

1745