

Objektyp: **Advertising**

Zeitschrift: **Bulletin des Schweizerischen Elektrotechnischen Vereins :  
gemeinsames Publikationsorgan des Schweizerischen  
Elektrotechnischen Vereins (SEV) und des Verbandes  
Schweizerischer Elektrizitätswerke (VSE)**

Band (Jahr): **54 (1963)**

Heft 12

PDF erstellt am: **13.07.2024**

### **Nutzungsbedingungen**

Die ETH-Bibliothek ist Anbieterin der digitalisierten Zeitschriften. Sie besitzt keine Urheberrechte an den Inhalten der Zeitschriften. Die Rechte liegen in der Regel bei den Herausgebern.

Die auf der Plattform e-periodica veröffentlichten Dokumente stehen für nicht-kommerzielle Zwecke in Lehre und Forschung sowie für die private Nutzung frei zur Verfügung. Einzelne Dateien oder Ausdrucke aus diesem Angebot können zusammen mit diesen Nutzungsbedingungen und den korrekten Herkunftsbezeichnungen weitergegeben werden.

Das Veröffentlichen von Bildern in Print- und Online-Publikationen ist nur mit vorheriger Genehmigung der Rechteinhaber erlaubt. Die systematische Speicherung von Teilen des elektronischen Angebots auf anderen Servern bedarf ebenfalls des schriftlichen Einverständnisses der Rechteinhaber.

### **Haftungsausschluss**

Alle Angaben erfolgen ohne Gewähr für Vollständigkeit oder Richtigkeit. Es wird keine Haftung übernommen für Schäden durch die Verwendung von Informationen aus diesem Online-Angebot oder durch das Fehlen von Informationen. Dies gilt auch für Inhalte Dritter, die über dieses Angebot zugänglich sind.

# Schrittschalter für Impulssteuerung in neuer Ausführung

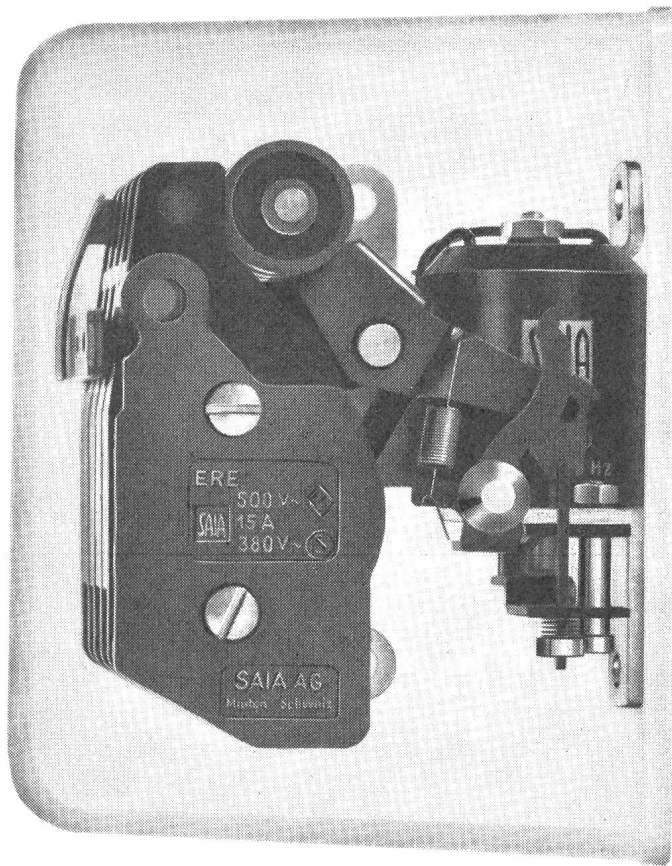

# SAIA

Schaltleistung 15 A 500 V~  
schrittweise Ein- und Ausschaltung 1-5poliger Stromkreise  
Eindraht-Impulssteuerung durch beliebig viele  
parallelgeschaltete Druckknöpfe  
kunstharzvergossene, stoßspannungssichere Spule  
bis 8 kVsw 1/50, für Steuerspannungen von 6-380 V  
Ausführung offen (für Flach- und Hochkantmontage)  
oder mit Isolierpreßstoffgehäuse  
leicht, kleine Abmessungen  
Schraubklemmen oder Steckanschlüsse

SAIA AG Murten / Schweiz Telephone 037 731 61

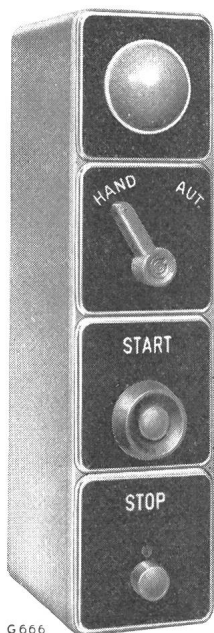

G 666

# GHIELMETTI

Schaltuhren  
Fernschalter  
Schaltschütze  
Motorangetriebene Kontaktwerke  
und Zeitrelais  
Temperaturregler

Fernsteuerungen  
Netzkommando-Empfänger  
Elektronische Zeitrelais und Relais

Spezial-Handscharter für  
elektrische Antriebe und alle  
Schaltkombinationen

Steuer-Druckknöpfe  
Fußschalter  
Endschalter



**GHIELMETTI AG SOLOTHURN** (SCHWEIZ)

Fabrik elektrischer Schaltapparate

Telephon (065) 2 43 41

## Steatit-Abzweigdosen

für Kabel von 1,5 bis 10 mm<sup>2</sup>

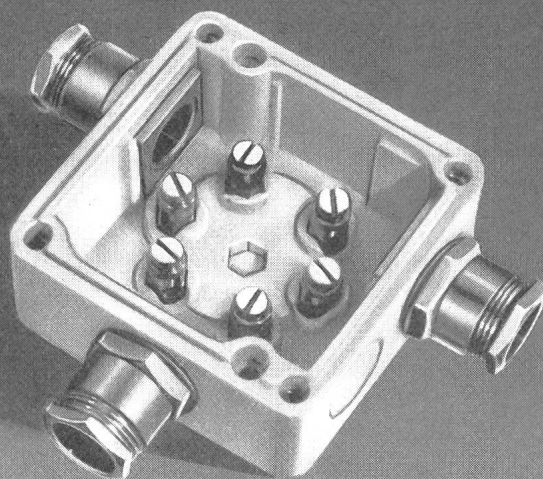
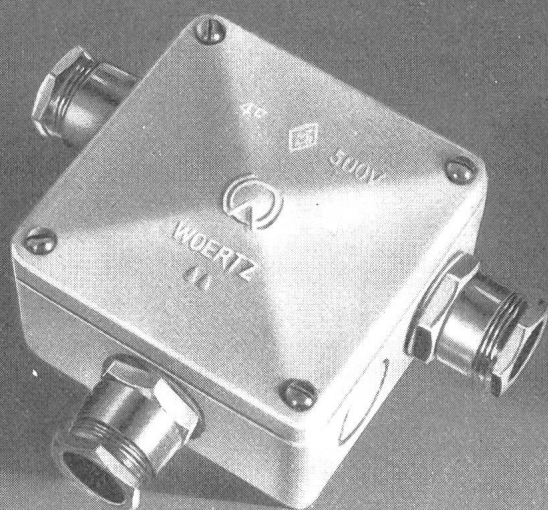

**OSKAR WOERTZ** *Basel*  
TEL. (061) 34 55 50



# Niederspannungs - Leistungsschalter

für höchste Abschaltvermögen

als Generatorschalter

als Transformatorschalter

als Hauptschalter

als Abzweigschalter

als Kuppelschalter

als Motorschutzschalter

als Leitungsschutzschalter

als Ersatz von Schmelzsicherungen

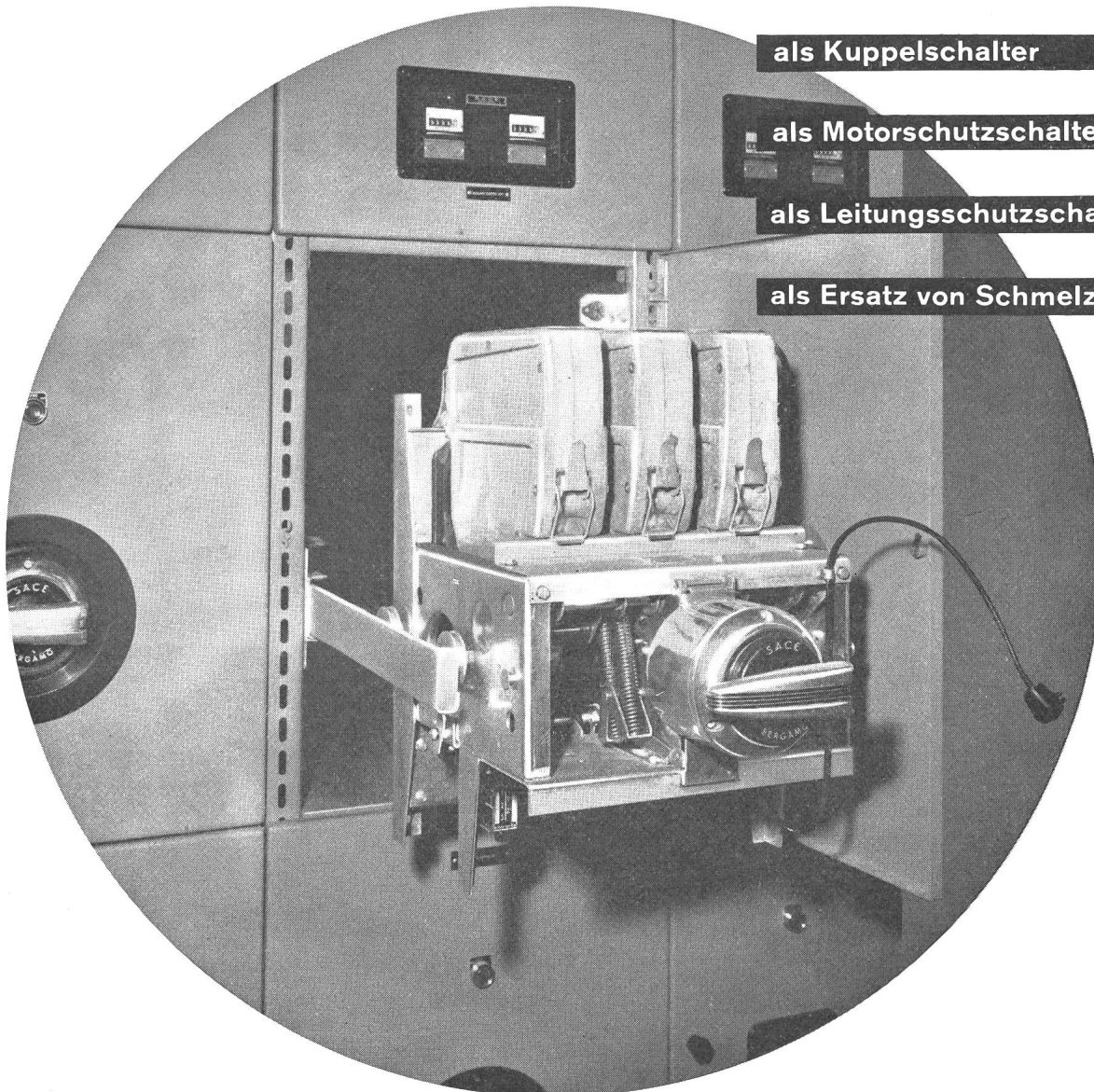

Nennstrom: bis 4000 A

Nennspannung: 500 V $\sim$ /220 V $\equiv$

Abschaltvermögen:

bis 100 kA $_{eff}$  bei 500 V $\sim$ ,  $\cos \varphi \geq 0,2$

Die Abschaltvermögen gelten auch bei verzögerter Auslösung bis 0,4 Sek. (Selektivschutz)

fest und ausziehbar  
Schnellschaltvorrichtung  
Federkraftspeicher  
Motorantrieb  
Selektivschutzrelais

Generalvertretung:

**TRACO** TRADING COMPANY LIMITED **ZURICH**

Jenatschstrasse 1

Tel. (051) 27 12 91

# Westinghouse



Waschautomaten  
Wäschetrockner  
Geschirrwashmaschinen  
Kühl- und Tiefkühl-Schränke

Bekannt für Qualität und Leistung in der ganzen Welt  
günstige Konditionen –  
einwandfreier Service

**STULZ** automatic

## die denkende Küchenmaschine

Allein-Importeur der STULZ-Küchenmaschinen, Generalvertretung der WESTINGHOUSE ELECTRIC INTERNATIONAL SA für die deutschsprachige Schweiz und den Tessin:

### STULZ AG ZÜRICH

Elektr. Haushalt-Maschinen und -Apparate  
Badenerstr. 565, «Flüelahof», Zürich 9/48, Tel. 051 - 54 18 22

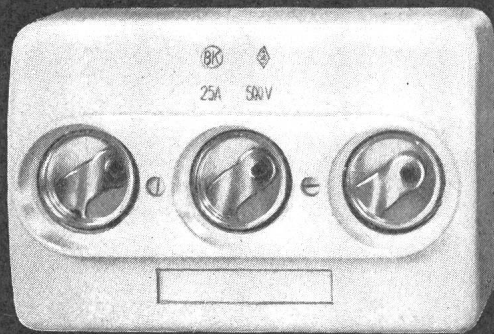

Masse der BK  
Aufbau-Sicherungselemente:

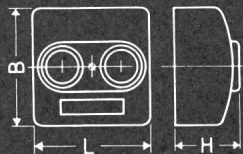

	L.	B.	H.
1×15 + 0	38	72	40
1×25 + 0	47	93	55
2×25 + 0	95	93	55
3×25 + 0	141	93	55

Gew. I II III

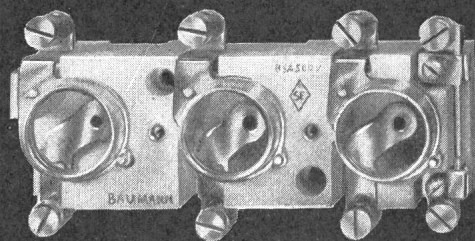

Machen Sie einen Vergleich über  
Qualität und Preis!

**H. BAUMANN Fabrik elektr. Apparate Kappelen / Aarberg BE**

Telephon 032 8 28 33



**zuverlässig ...**

ist ebenfalls das Hauptmerkmal unseres Verbindungsmaterials für elektrische Leitungen. Von der kleinen Hausanschlußklemme bis zum 1200-Amp.-Verbinder tragen alle unsere Erzeugnisse den Stempel des erfahrenen Spezialisten.

**Aus unserem Fabrikationsprogramm:**

**I D E A L-Muffen 3 mm  $\varnothing$  - 150 mm<sup>2</sup>**

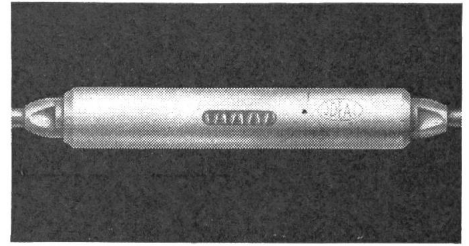

**I D E A L-Konusendverbinder**

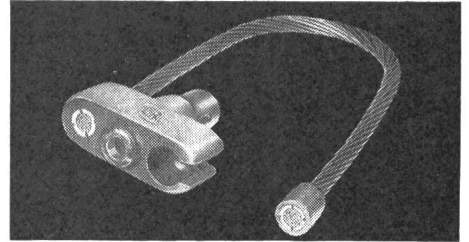

**S E R R O D U R-Klemmen 10-240 mm<sup>2</sup>**

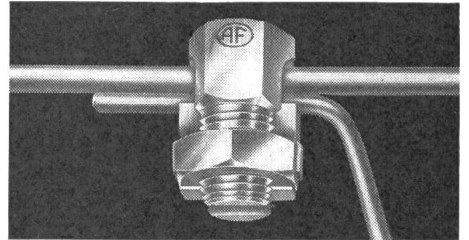

**I D E A L-Kabelschuhe 25-240 mm<sup>2</sup>**

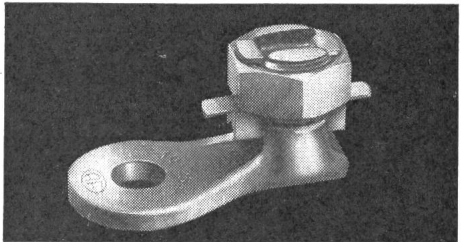

**I D E A L-Briden für Netzerdung**

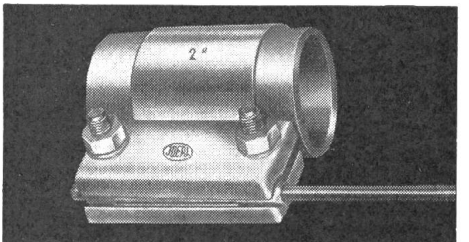

**A F-Verbinder für Schaltanlagen**

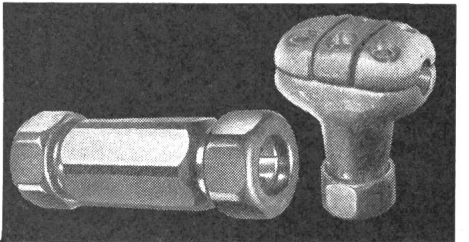

**ARTHUR FLURY AG, DEITINGEN/SO**  
Spezialfabrik für Verbindungsmaterial elektrischer Leitungen



☎ 065 / 3 66 75

Galvanik mit Edelmetallen für

**GALVATRONIC**

Elektrotechnik  
Nachrichtentechnik  
Elektronik

Silber Gold Goldlegierungen  
Rhodium Palladium

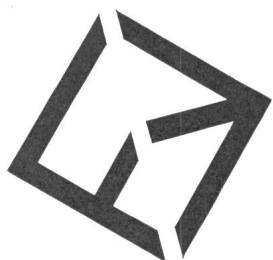

**Werner Flühmann**  
Galvanische Anstalt  
Heinrichstrasse 216  
Zürich 5  
Telefon 424064

# Alles aus einer Hand alles von der

# AEG

AEG-Allgemeine Electricitäts-Gesellschaft  
Import: H. P. Koch AG, Zürich 8/34  
Dufourstrasse 131, Telefon 051 4715 20



## waschen

AEG-Lavamat, echtes Trommelsystem, Mehrlaugenverfahren, vollautomatisch, mit und ohne Boiler, für Bodenbefestigung oder überall frei aufstellbar, Trommel und Bottich aus Chromstahl, mit Laugenpumpe.  
Lavamat Deluxe Fr. 2575.-  
Lavamat noris Fr. 1980.-  
Lavamat nova Fr. 2575.-

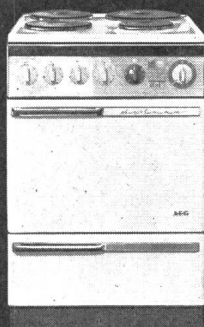

## kochen

AEG-Elektroherde kochen und backen allein — Sie brauchen nicht mehr dabei zu sein.  
AEG-Elektroherde Record ab Fr. 385.-  
AEG-Elektroherde Deluxe ab Fr. 565.-  
AEG-Einbauelektroherde Deluxe ab Fr. 450.-  
**Eine Spezialität:** der Elektroherd Typ LGU 4, kocht automatisch, 4 Platten, Backofengrill, Wärmefach und 12-Stunden-Schaltuhr. Preis Fr. 695.-

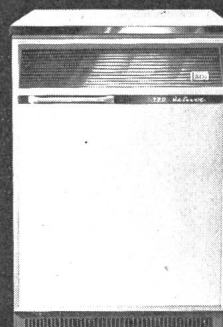

## kühlen

AEG-Kühlschränke mit der modernen Kunststoff-Schaum-Isolation aus Polystyrol und der druckfesten Innenwanne.  
Modelle ab Fr. 488.-  
Einbaukühlschränke für über- und unter-tisch ab Fr. 575.-  
Tiefkühltruhen ab Fr. 825.-  
**Spezialität:** Tischkühltruhe für den Einbau in der Küche, 100 l Inhalt, kleine Abmessungen (60 x 60 cm, Höhe 85 cm) Preis Fr. 825.-

KHC

**AEG** Beratung und Service durch mehr als 150 bekannte Fachgeschäfte **AEG**

Drehschalter und Steckdose,  
in Leichtmetall,  
grau farbgelb spritzt,  
für feuchte Räume

*Feller*

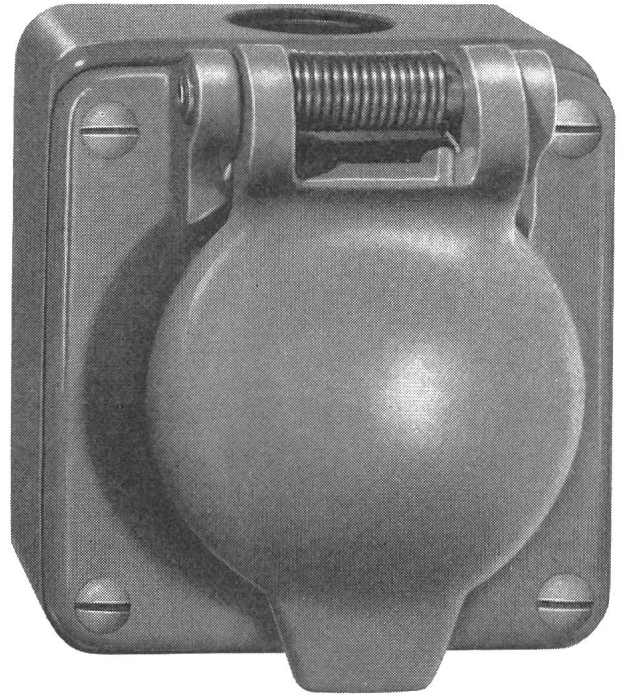
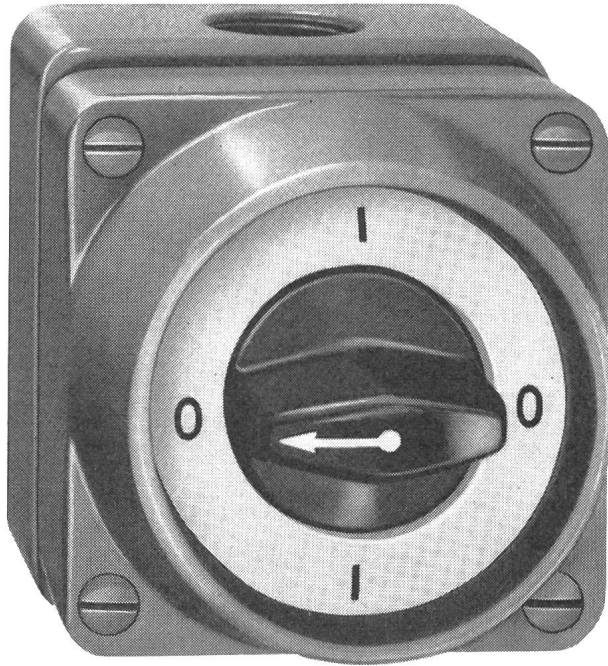

Adolf Feller AG Horgen

Série 8600 AG Grösse:75/82 mm

8203 AG Grösse:75/82 mm

HOCHSPANNUNGSLEITUNGEN BIS 380 000 VOLT TRANSFORMATORENSTATIONEN ORTSNETZE  
KABELANLAGEN TELEFONLINIEN BAHN- UND TROLLEYBUSLEITUNGEN SCHWEBEBAHNEN

**Gebrüder Rüttimann, Zug**

AKTIENGESELLSCHAFT FÜR ELEKTRISCHE UNTERNEHMUNGEN



# AEG

## Al-Ni-Drehzahlwächter

Der Al-Ni-Wächter dient als Impulsgeber bei Gegenstrombremsung und zur Drehzahlüberwachung. Seine Umschaltkontakte sind für beide Drehrichtungen unabhängig und bequem nach einem Merkraster einstellbar.

Patentierte Ruhestellungs-Schaltung zum Einrichten von Maschinen.

Einfacher Anbau an Motoren.

Betriebsdrehzahl bis 3600 U/min.

Schalt Drehzahlen: 80—500 U/min.

Abmessungen: 112  $\varnothing$  x 95 hoch.

Zur Anpassung der Schalt Drehzahlen sind Zwischengetriebe lieferbar.

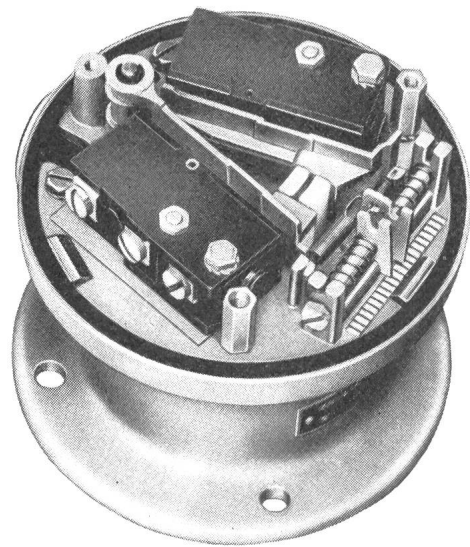

**ELEKTRON AG**

**Zürich 2**  
Seestr. 31  
Tel. 25 59 10

Tours  
automatiques  
à décolleter

**BECHLER**  
MOUTIER (SUISSE)

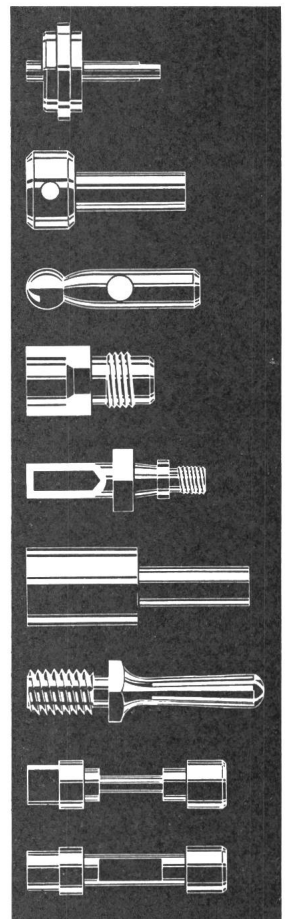
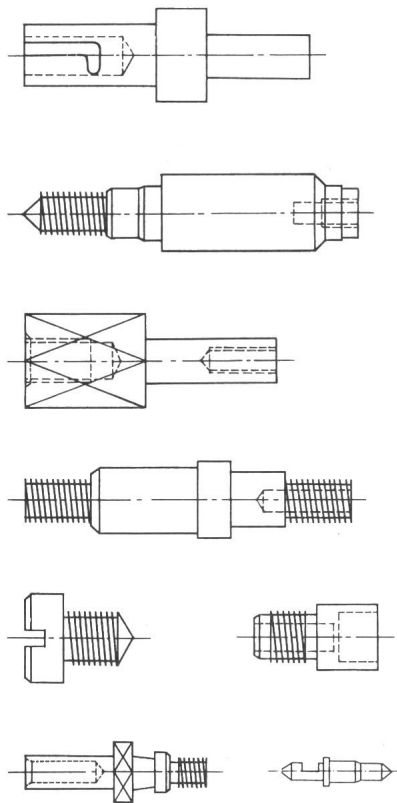
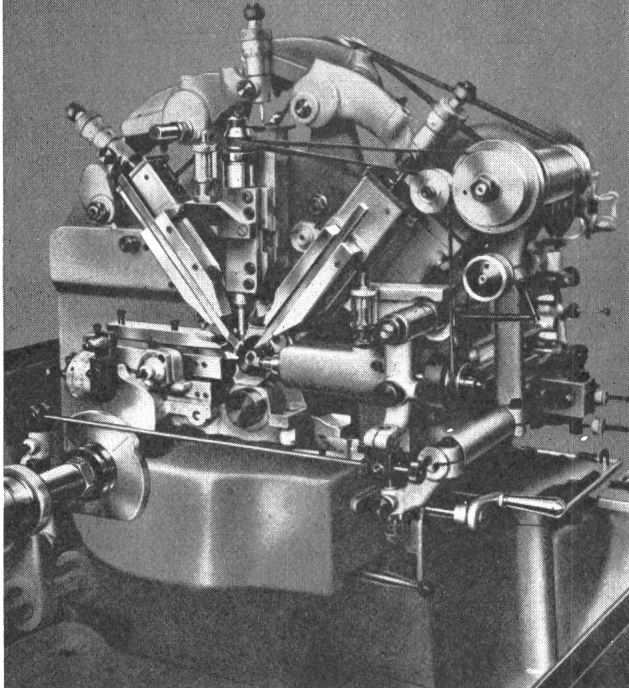

L'équipement de la machine peut être exactement adapté aux genres de pièces à produire

# Maxim-Herde Kernstück moderner Küchen

Freistehend oder eingebaut in eine Maxim-Normkombination, immer wird ein Maxim-Elektroherd zum Kernstück der Einrichtung. Die neue Form mit Infrarot-Grossbackofen, herdbreiter Backofentüre und moderner Schalterfront zeichnet alle neuen Herdmodelle Super aus.

## Modell Standard-Super:

Automatischer Backofenregler und Ultrarapidplatte. Auf Wunsch mit Vorwählschalter.

## Modell Patrizia-Super:

Zwei Regler für Ober- und Unterhitze, grosse Rollschublade und Signallampe. Auf Wunsch mit Infrarot-Grillausrüstung.

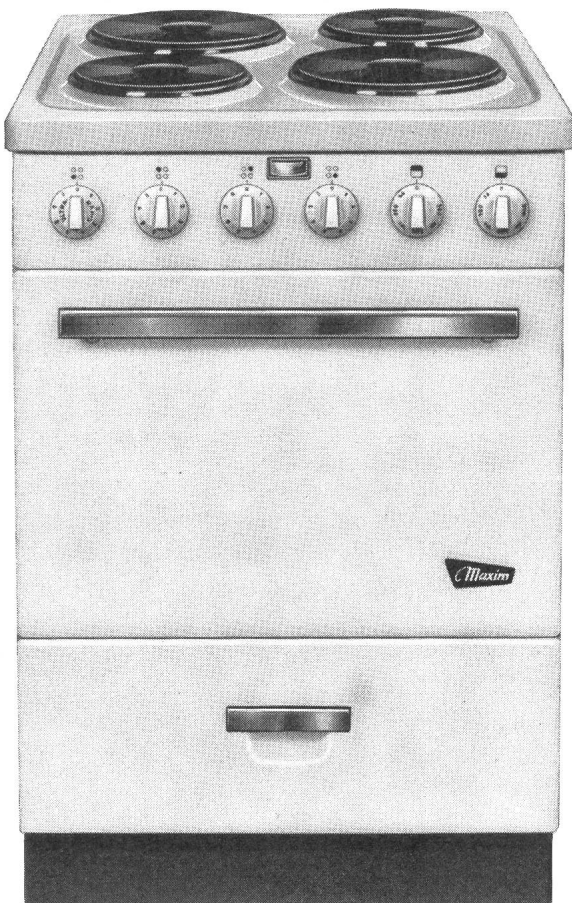

**Maxim**

Maxim AG Aarau  
Fabrik für thermo-elektrische Apparate

**PERLES**

## Zweigang- Handbohrmaschine Modell HB 237

Eine handliche, verblüffend kräftige 2-tourige Bohrmaschine mit Pistolengriff; die ideale Maschine für Werkstatt und Bau. Hat in jeder Werkzeugtasche Platz und ist dank reichem Zubehör eine richtige Kleinwerkstatt (Tischbohrständer, Schleifvorrichtung, Winkelgetriebe, Drahtbürste, Poliergerät, Kleinkreissäge für 30 mm Schnittleistung!) Bohrt z. B. in Hartholz bis zu  $\varnothing$  30 mm! Rufen Sie uns an, damit wir Ihnen die Dokumentation zusenden können. Sie werden überzeugt sein!

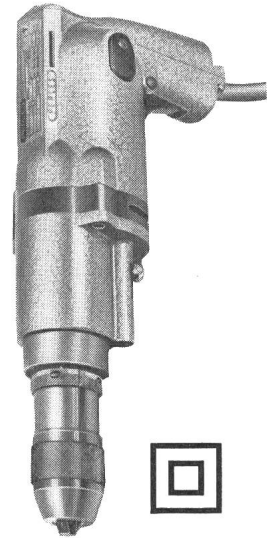

**Doppelisolation (Schutzisolation)  
nach den internationalen CEE- und  
Schweiz. SEV-Vorschriften  
Radio-, TV- und UKW-entstört.**

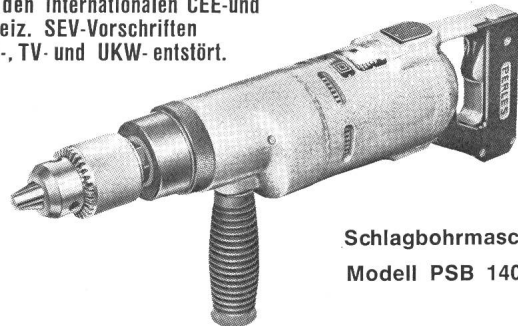

**Schlagbohrmaschine  
Modell PSB 140**

Täglich, stündlich müssen Ihre Leute Durchbrüche und Dübellöcher spitzen und verlieren dabei kostbare Zeit! Machen Sie es wie Tausende Ihrer Berufskollegen: stellen Sie Ihren Leuten die kräftige PSB 140 zur Verfügung! Sie bohrt in jedes Gestein, jedes Mauerwerk, Löcher bis zu  $\varnothing$  70 mm. Dazu ist sie doppelisoliert und läßt sich als Normalbohrmaschine für eine Leistung von  $\varnothing$  13 mm in Stahl verwenden.

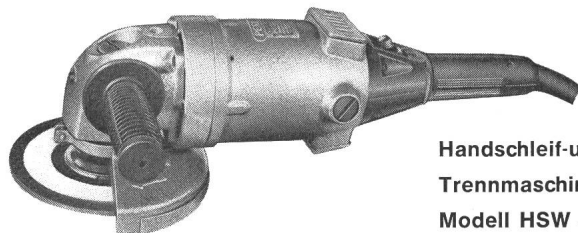

**Handschleif- und  
Trennmaschine  
Modell HSW 55**

Mehr und mehr geht auch das Elektrogewerbe dazu über das zeitraubende Schlitzeln von Mauerwerk maschinell zu erledigen. Was sich im Baugewerbe seit Jahren zu diesem Zweck bewährt hat, ist deshalb auch für Ihre Ausrüstung zu empfehlen: Die HSW 55 mit 6200 U/min. Zugleich dient Ihnen diese Maschine aber auch hervorragend zum Schneiden von Kabeln, Profilen und Röhren, sowie zum Schneiden von Eternittafeln. Verlangen Sie eine unverbindliche Vorführung!

**PERLES ELEKTROWERKZEUGE & MOTOREN AG  
PIETERLEN/BIEL**

Tel. (032) 776 51

Freileitungsabzweigschalter 24 kV, 400 A

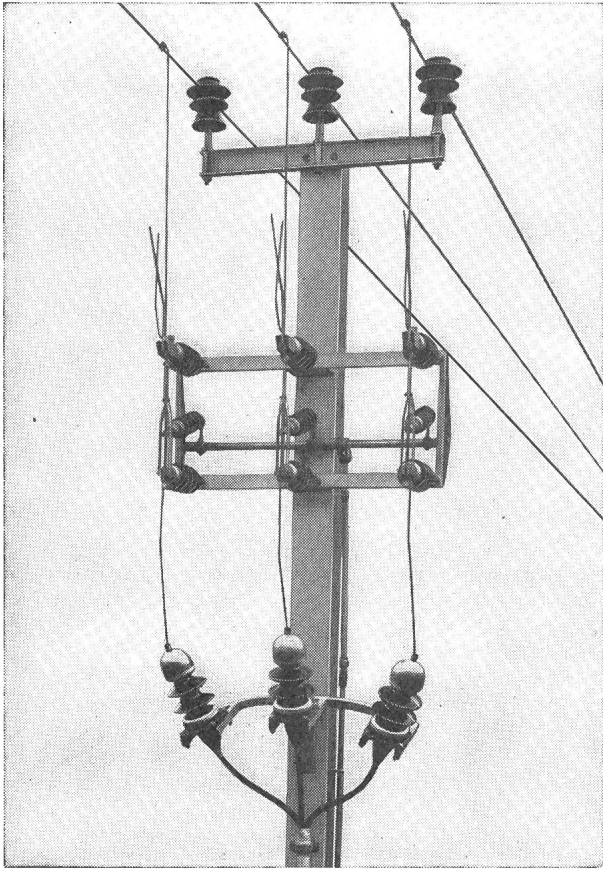

Sectionneur de dérivation 24 kV, 400 A

*Alpha A.G. Nidau*

(Biel) Telephone 032/24692

Kennen Sie den neuen

**Freileitungsabzweigschalter**

(siehe Abbildung) und den

**Kabelanschlusstrenner?**

(am Ende einer Freileitung)

Wir liefern dieselben und beraten Sie gerne.

Connaissez-vous le nouveau

**sectionneur de dérivation**

(voir figure) et le

**sectionneur de câble?**

(passage fin de ligne aérienne-câble)

Nous livrons ces appareils et vous conseillons volontiers.

*Alpha S.A. Nidau*

(Bienne) Téléphone 032/24692

**OERLIKON-PAM**

die neue stationäre Röhrenplatten-Batterie  
im Kraftwerk

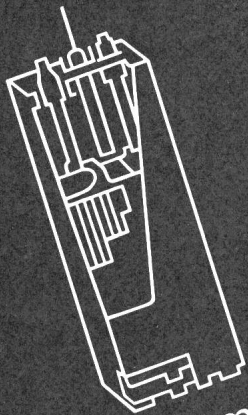

Accumulatoren-Fabrik Oerlikon Zürich 50

Wir senden Ihnen gerne Prospekte und technische Unterlagen

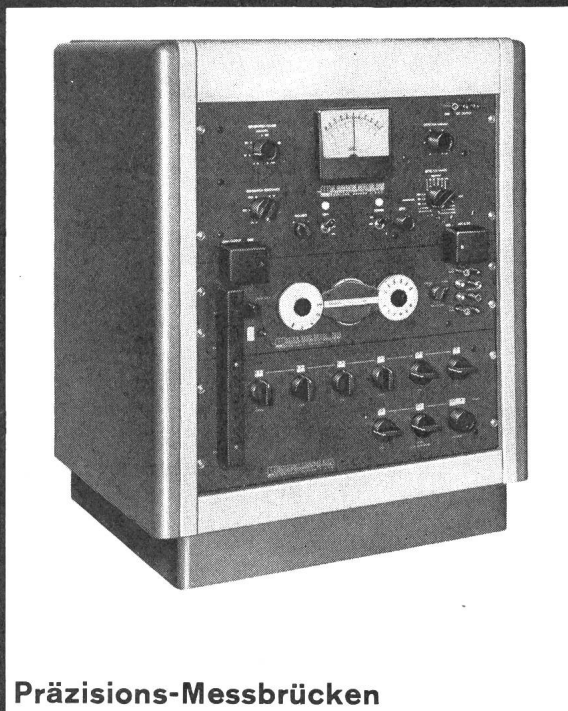

Präzisions-Messbrücken

Universal-Impedanzmesssystem Modell 291 B  
 Misst R, L, C.  
 Bereich R: 0,01 mOhm...1,2 MOhm. Genauigkeit 0,05%  
 Bereich L: 0,01  $\mu$ Hy...1200 Hy. Genauigkeit 0,1%  
 Bereich C: 0,01 pF...1200  $\mu$ F. Genauigkeit 0,1%

Universal-Impedanzbrücke Modell 250 für R, L, C.  
 Genauigkeit  $\pm$  0,1%. Tragbar

Kapazitätsmessbrücke Modell 271.  
 Messbereich 0,001 pF...120  $\mu$ F. Genauigkeit 0,1%

Kapazitätsmessbrücke Modell 700 A und 707 A.  
 Messbereich 0,0001 pF...1,2  $\mu$ F. Genauigkeit 0,01%

Widerstands-Messsystem Modell 231 A.  
 Messbereich 10  $\mu$ Ohm...12 GOhm. Genauigkeit 0,01%

Widerstand-Vergleichssystem Modell 241.  
 Bereiche: x0,01; x0,1; x1; x10; x100. Genauigkeit: 0,005%

Widerstands-Messsystem Modell 242  
 Messbereich: 10 mOhm...1,2 MOhm  
 Genauigkeit: 0,005% bei kompensierter Messung.



Electro Scientific Industries  
 Oregon, USA

**Omni Ray AG** Dufourstrasse 56, Zürich 8, Telephone 34 44 30

**Austronik** Mollardgasse 54, Wien 6, Telephone 57 32 80

INEL 1963, Stand 131, Halle 11

Wer ein  
 Licht  
 anzündet,  
 dem  
 geht ein  
 Licht auf

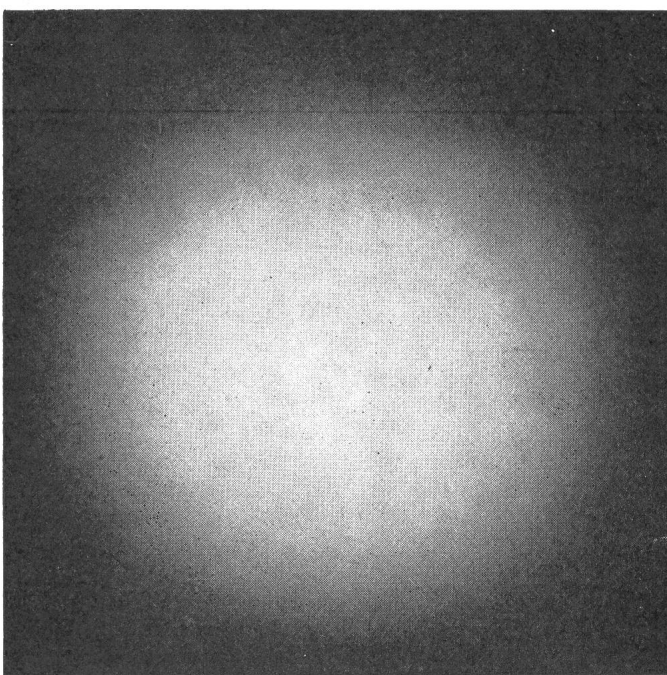

**BAG Bronzwarenfabrik AG Turgi**  
 Lichtveredlung -  
 wir lösen jedes Beleuchtungsproblem

# atlas

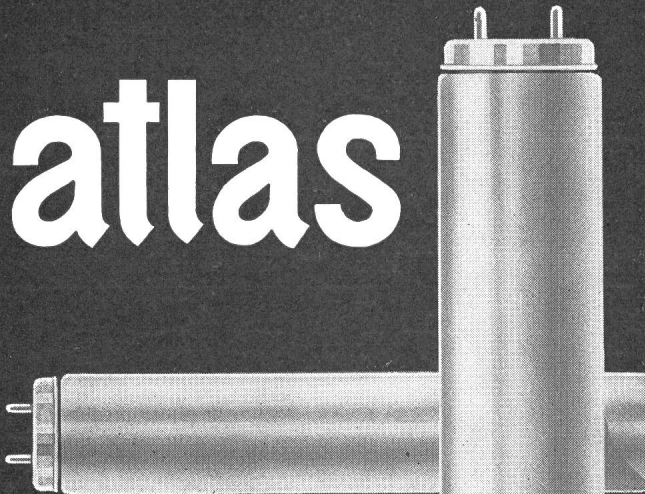

Röhren Starter

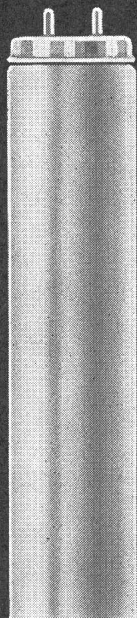

GLÜHLAMPENFABRIK A.G.

FREIBURG

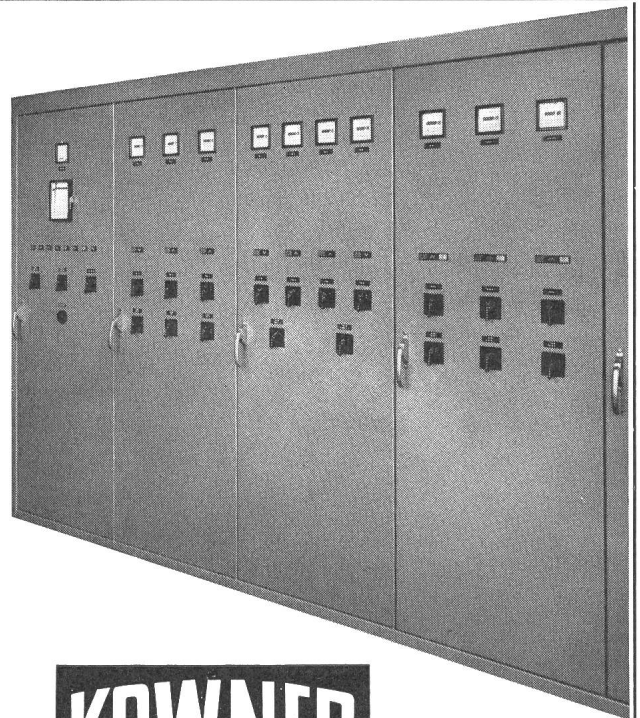

## KOWNER

Schalttafel- und Apparatebau AG  
**REGENSDORF ZH**  
 Tel. (051) 94 65 65



Leuenberger Vorschaltgeräte und  
 Transformatoren schaffen Betriebs-  
 sicherheit in Ihren Anlagen

# H. Leuenberger

Fabrik elektrischer Apparate  
 Oberglatt ZH Tel. 051/94 53 33



3-Phasen-Transformatoren bis 30 kVA

Streuferdtransformatoren für Natriumdampf Lampen  
 Neontransformatoren  
 Drosseltransformatoren  
 1-Phasen-Transformatoren für Quecksilberdampf Lampen  
 Speisetransformatoren bis 10 kVA  
 Kondensatoren in Frequenzgesteuerten Netzen

Vorschaltgeräte, Rapidstartgeräte, für Fluoreszenz-  
 Beleuchtungsanlagen

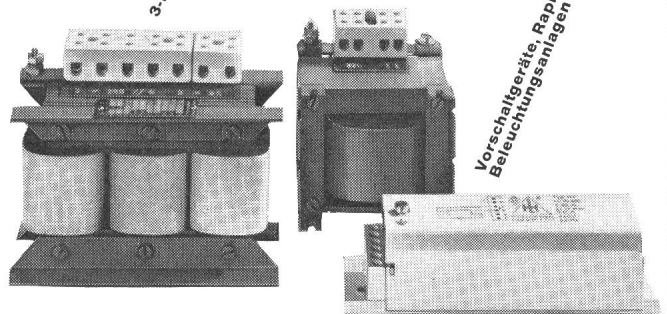



Taschenlampen-Batterien  
von weltbekannter Qualität.



VII - 33

VII - 34

VII - 25

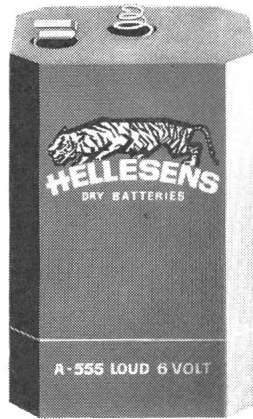

A - 555

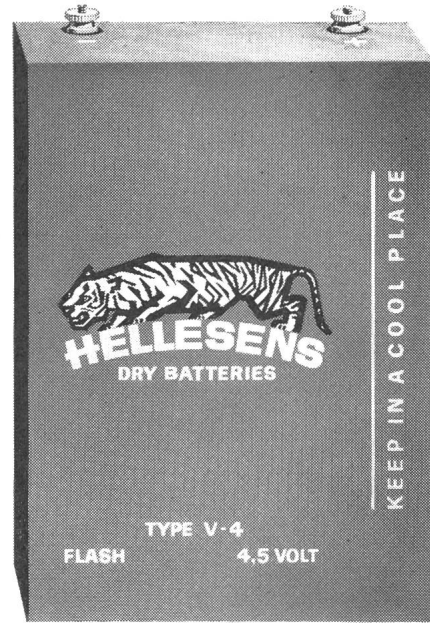

V - 4

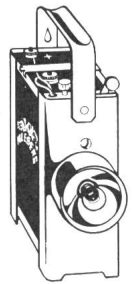

VII - 17



VII - 75

Generalvertretung für die Schweiz



**JUL. FISCHER & CO. AG. ZÜRICH**

Ausstellungsstrasse 41 Telefon (051) 423113

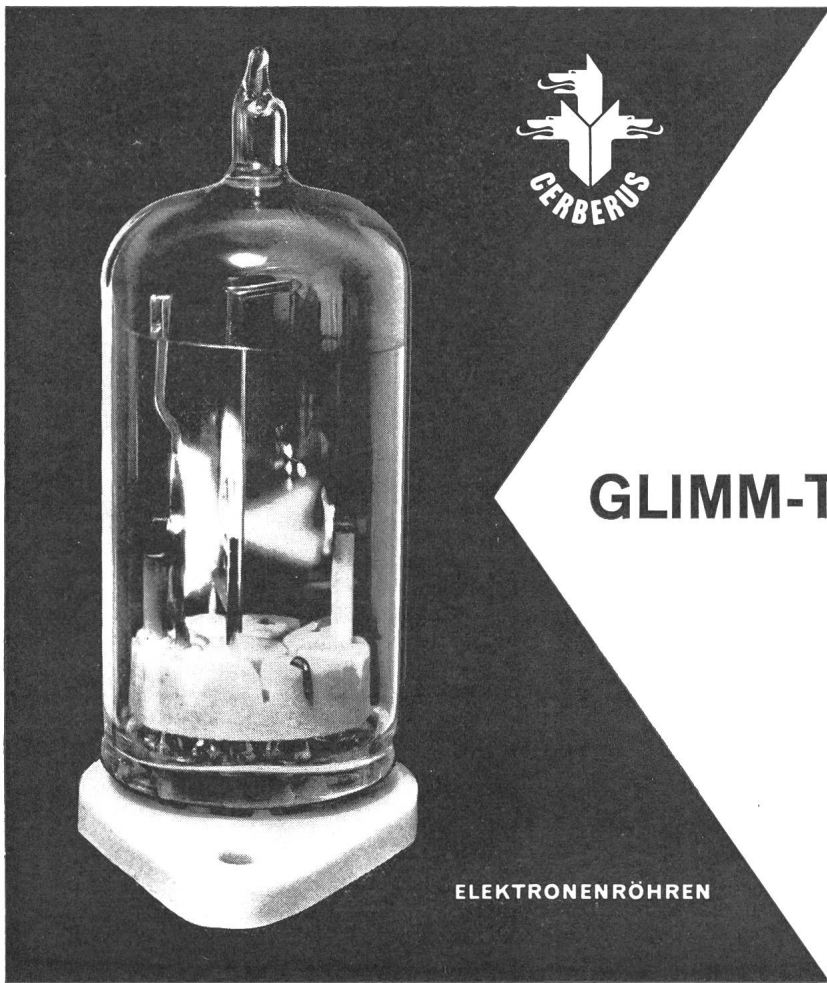

ELEKTRONENRÖHREN



5 V Steuerspannung  
zB. aus Transistor  
NTC-Widerstand, Photodiode

## GLIMM-THYRATRON GT 21

ohne Heizung

Anodenkreis:  
220 V ~ oder 300 V =  
10 ÷ 40 mA

CERBERUS AG MÄNNEDORF SCHWEIZ TELEFON 051 - 741555

Für moderne  
Küchenlüftung

**Bahco  
Silent**

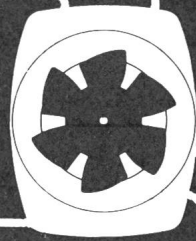

Es lohnt sich, den neuen Bahco  
Silent in der Küche einzubauen!  
Verkauf durch Installationsfirmen.

Generalvertretung:  
**Walter Widmann AG**  
Löwenstrasse 20, Zürich 1  
Telephon (051) 27 39 96

## Betriebsstundenzähler mit Synchronmotor

50 oder 60 Hz — geringer Energieverbrauch — selbstanlaufend  
6-stelliges Zählwerk.

Anwendung:

Industrielle Messungen — Aufteilung von Heizungskosten —  
in Forschungslaboratorien — Ermittlung der Wirtschaftlichkeit  
Arbeitseinteilung — Erstellen von Statistiken.



Société  
des Compteurs  
de Genève

Grand-Pré 70  
Tel. 022 / 33 55 00

**SODECO**

**INCA**

Ein typisches Werkstück aus  
Aluminium-Druckguss mit 6  
eingegossenen, präzise ge-  
schliffenen Achsen aus Stahl.

**INJECTA AG**

Druckgußwerke und Apparatefabrik  
Teufenthal / Aargau Tel. (064) 382 77

**GUTOR**



## STABILOMAT- GLEICHRICHTER

für konstante Spannung oder Strom  
Stabilisiert von Leerlauf bis Nennlast  
Hervorragend geeignet für:

Labor, Regelungstechnik,  
Funkspeisung, Gleichstrom-Netzversorgung  
Für Batterieladung auch mit IU<sub>0</sub>U-Kennlinie  
lieferbar

Leistungen bis 100 kW  
Verlangen Sie Liste SG

**GUTOR MAGNETRONIC AG**  
**WETTINGEN**

Tel. 056 . 6 06 11

Landstrasse 166



# TRAFO

Lieferfrist:

bis 500 VA  
4 Tage  
bis 3000 VA  
14 Tage

mit  Zeichen

**Wagner + Grimm, Zug**

Chamerstraße 68c Telefon (042) 4 21 14

## Probleme der industriellen Weichlöttechnik



3235.02

Wir beraten Sie in allen Fragen und Problemen der industriellen Weichlöttechnik. Unsere jahrelange Erfahrung ermöglicht uns, für Sie in jedem Fall die beste und wirtschaftlichste Lösung finden zu können. Unsere Druckschriften über verschiedene Fragen der Weichlöttechnik, insbesondere über die Verarbeitung von gedruckten Schaltungen stellen wir Ihnen gerne kostenlos zu.

SAUBER + GISIN AG      ZÜRICH 8  
Höschgasse 45      Telefon (051) 34 80 80

# SAUBER + GISIN

## Chobert<sup>®</sup>- Blindniete

Von einer Seite her setzbar  
grösste Arbeitsleistung  
Automatische Nietzuführung  
Einmann-Bedienung

Das rationelle Blindnietssystem  
für Kabinen, Kühlschränke,  
Haushaltapparate

Grosses Lieferprogramm

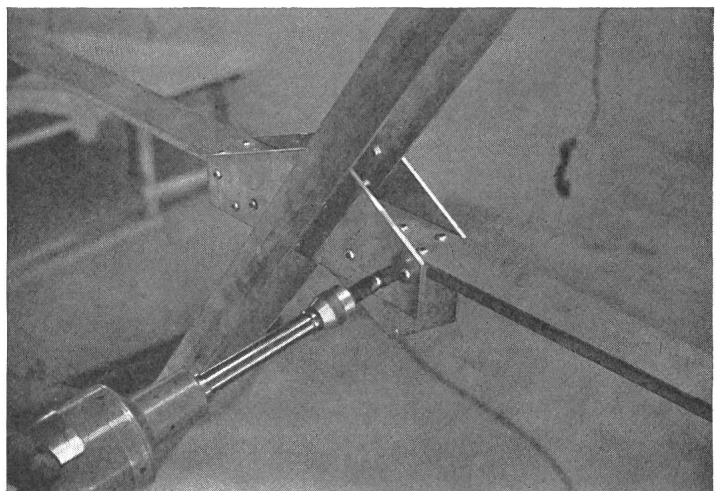

Dr. Ing. Koenig AG Dietikon Telefon 051/88 26 61 Abteilung Befestiger

# KOENIG



# BETRIEBS- STUNDEN- ZÄHLER



**STUNDEN**

**J. KASTL**  
**DIETIKON-ZÜRICH**  
TEL. (051) 88 85 88 / 88 85 89

**ZEIT**

*Lükon*

WANDSTRAHLER

Eine interessante Weiterentwicklung stellt das UV-Gerät dar, für die kombinierte Anwendung von infrarot und ultraviolett.

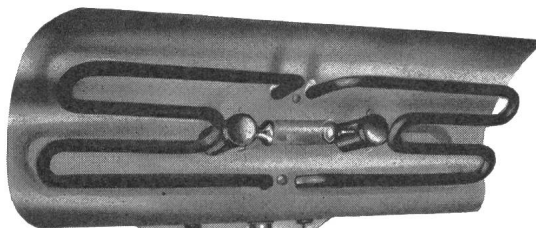
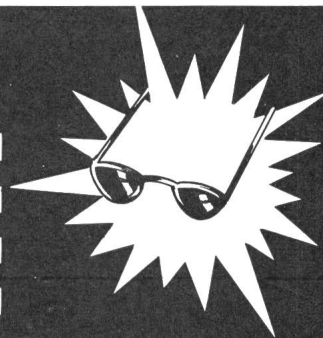

Lükon Wandstrahler sind ideale Wärmespender für Badezimmer, Douchenräume, Ankleidekabinen und Kinderspielzimmer.

FABRIK FÜR ELEKTROTHERMISCHE APPARATE  
PAUL LÜSCHER, TÄUFFELN BE. TEL. (032) 7 35 45

Schilder

# Metal·tal

022 41 17 20

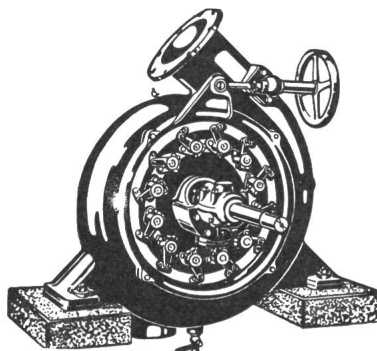

## Wasser- Turbinen

autom.  
Haus- und Notstromgruppen

autom.  
Regler- und Abstellvorrichtungen

Revisionen, Reparaturen  
aller Fabrikate kurzfristig

langjährige Erfahrung

**G. GIEZENDANNER**

Turbinen und Maschinenbau  
Ober-Uzwil

Tel. 073 5 64 93

## ESPA Quetschkabelschuhe

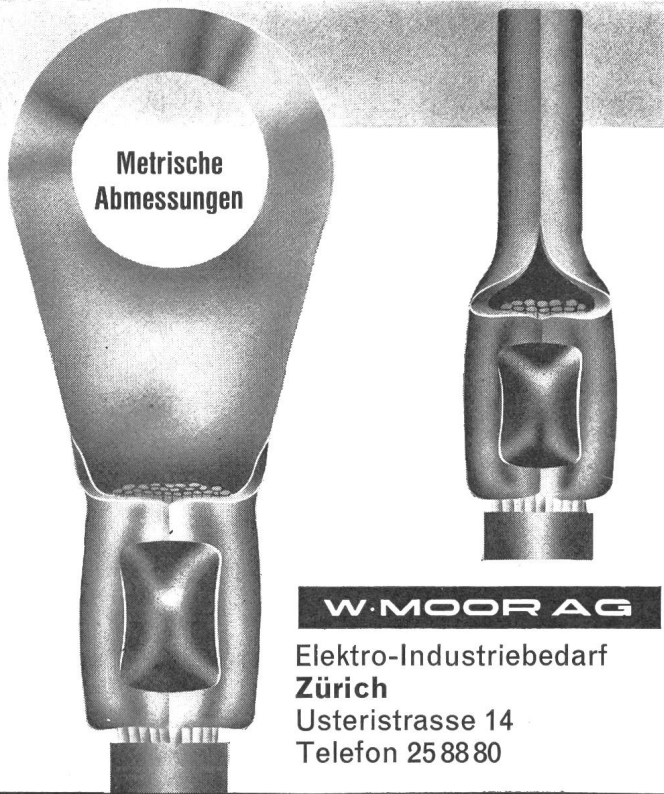

**W. MOOR AG**

Elektro-Industriebedarf  
Zürich  
Usterstrasse 14  
Telefon 25 88 80

sofort ab Lager

## SEMIKRON

### Selen-Gleichrichter

Platten-, Säulen-, Kleingleichrichter

### Silizium-Gleichrichter

0,4 A bis 1000 V<sub>eff</sub>

0,5 A bis 550 V<sub>eff</sub>

1,2 A

2,5 A

6 A bis 500 V<sub>eff</sub>

10 A

25 A

40 (70) A

65 (130) A

120 (240) A

Kleingleichrichter

Hochspannungsgleichrichter

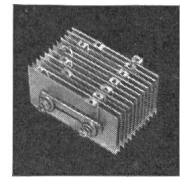
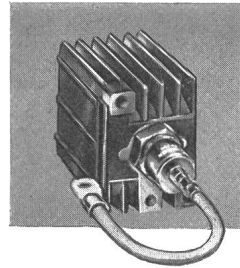

Technisches Büro für die Schweiz:

### WALTER GEBERT

Untere Heslibachstrasse 54 Küssnacht/ZH Tel. 051/90 13 88

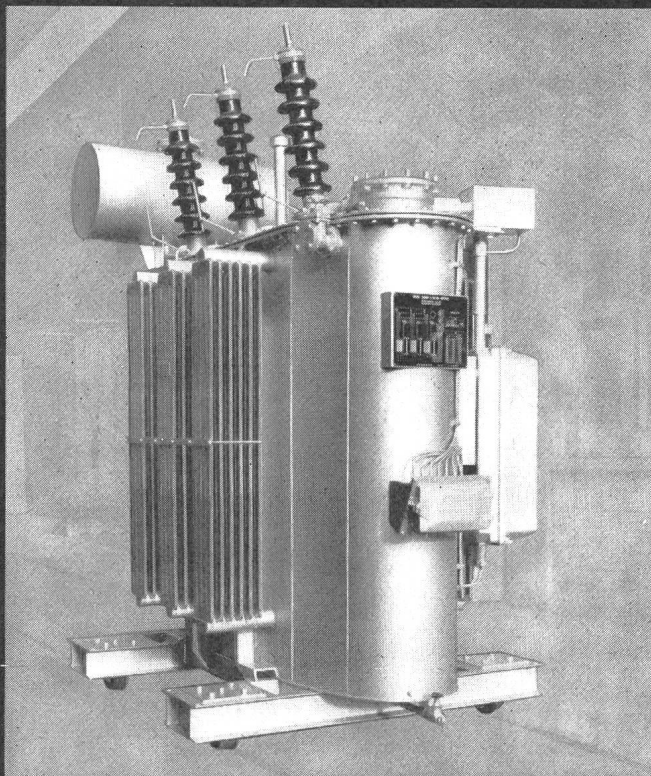

## Moser-Glaser - Leistungstransformatoren

Leistungstransformatoren mit  
Öelfüllung oder mit unbrennbarer  
Chlor-Diphenyl-Füllung

Leistungstransformatoren  
mit Trockenisolation

Ofentransformatoren

Reguliertransformatoren  
mit Last-Stufenschalter

Im Bild:

Leistungstransformator mit Öelfüllung,  
60 kV, Leistung 1000 kVA, mit Last-  
Stufenschalter

## MOSER-GLASER & CO. AG. Muttenz bei Basel

Spezialfabrik für Transformatoren, Messwandler und angewandte Apparate

Hochtemperatur-  
**Heizstäbe**  
 Keramische  
**Widerstände**



**Elcalor AG**  
**Aarau** Tel. 064 236 91

## Transformatorstationen

(vorfabriziert), die sich jeder Umgebung gefällig anpassen.  
 Innen: grosse Zellteilungen, beliebige Apparatebefestigung ohne Spitzarbeiten, kurze Lieferfristen.

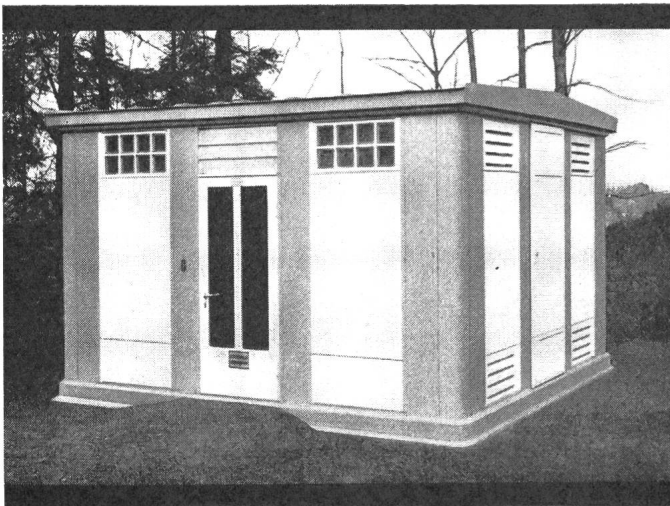

**Elektro-Netz-Bau AG**

**rhyner**

Elgg ZH  
 Niederurnen GL

Tel. (052) 4 77 07  
 Tel. (058) 4 11 86

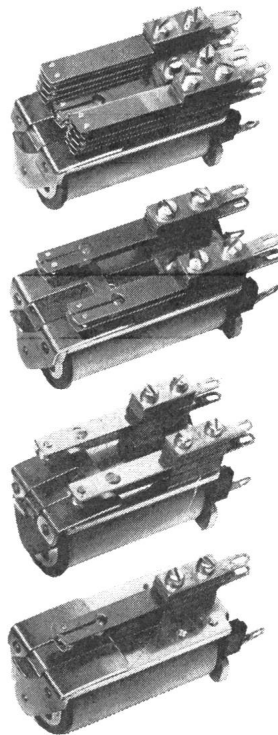

# RELAIS

«Moser-Baer»

für Gleich- und Wechselstrom-Erregung

Kontakte für Stark- und Schwachstrom

Thermorelais, Schrittschaltrelais

Viele Kombinationsmöglichkeiten

KURZE LIEFERFRISTEN

Verlangen Sie Auskünfte und Detailprospekte bei

**J. BOSSHARD**

UHRENANLAGEN UND ELEKTRISCHE APPARATE

LAUSANNE

ZÜRICH

Chemin de Chandolin 1

Telefon (021) 23 84 83

Leutschenbachstr. 71

Telefon (051) 48 02 02

## Kabelrollen

schaffen Ordnung  
 ersparen Aergern  
 reduzieren Unkosten



7 verschiedene Modelle  
 prompt ab Lager



Verlangen Sie ausführlichen Prospekt und Konditionen für Wiederverkauf



**GLOMAR GOLDACH SG**

TEL. 071 417070

# BELEUCHTUNGEN + LICHTREKLAMEN

- erste Qualität
- zuverlässiger Servicedienst
- unverbindliche Offerten

# WESTI-*ledn* SA

LAUSANNE  
021 25 71 13

ZÜRICH  
051 47 67 27

BERN  
031 9 14 68

BASEL  
061 23 07 45

LA CHAUX-DE-FONDS  
039 2 31 36

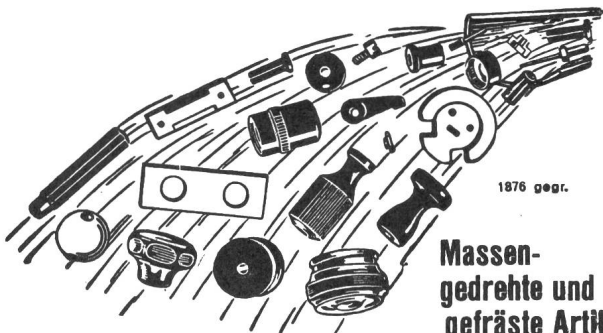

1876 geg.

**Massen-  
gedrehte und  
gefräste Artikel**

In Holz, Ebonit, Fiber, Nylon, Trolon, Kunsthorn, Elfenbein usw. fabriziert  
**J. BIETENHOLZ & Co. AG, Pfäffikon ZH**  
Automatendreherei      Kunstharz-Presserei

*prompte Bedienung  
sofortige Lieferung!*

# Jenny Co

GLATTBRUGG / ZCH · TEL. (051) 83 62 22

Weltweites Unternehmen mit Sitz in Genf sucht für seine Abteilung «Technische Prüfungen und Abnahme»

## 1 Techniker (Elektrotechnik)

mit Erfahrung in der Herstellung und Prüfung von Anlagen der Energieerzeugung und Energieverteilung.

## 1 Techniker (Maschinenbau)

mit praktischer Erfahrung in der Herstellung und Prüfung von Erzeugnissen des mittleren und schweren Maschinenbaus und gleichzeitiger Kenntnis moderner Schweissverfahren. 161

Interessante Tätigkeit in der Schweiz und im Ausland. Angenehmes Betriebsklima. Betriebliche Altersversorgung und Krankenkasse. Handschriftliche Bewerbungen mit stichwortartigem Lebenslauf, Referenzen, Photo und Gehaltsansprüchen sind zu richten an Chiffre A 250 483 X, Publicitas Genf. Diskretion zugesichert. P 92010 X

Die Generaldirektion PTT sucht für den 156

## Kurzwellensender Schwarzenburg

einen

## dipl. Fernmeldetechniker

der neben der Überwachung des eigentlichen Senderbetriebes und verschiedenen Messaufgaben, auch interessante Betriebsprobleme selbständig behandeln kann.

Bewerber mit guten HF-Kenntnissen und Erfahrung im Senderbau und -betrieb erhalten den Vorzug.

Anmeldungen, denen die Zeugnisabschriften über berufliche Ausbildung und bisherige Tätigkeit beizulegen sind, nimmt die Generaldirektion PTT, Fernmeldedienste, Speichergasse 6, Bern, entgegen. P 655 Y

**Für Mitglieder des  
SEV  
10% Rabatt  
auf Inserate**

**Pour membres  
de l'ASE une réduction  
de 10%  
sur annonces**

**LANDIS & GYR**

Für unsere Abteilung **FERN-  
STEUERUNG** suchen wir einen

**dipl. Elektroingenieur**

oder 164

**dipl. Elektrotechniker**

der Interesse hat an der **Bewer-  
tung und rechnerischen  
Beurteilung von Verteilnetzen  
der allgemeinen Energieversorgung  
in bezug auf die Ausbreitung von  
mittelfrequenten Steuerimpulsen.**

**Diese vielseitige und interessante  
Aufgabe setzt gute  
allgemeine Kenntnisse über  
Starkstromtechnik und klare Vor-  
stellungen über die elektrischen  
Vorgänge voraus.**

**Offerten mit den üblichen Unter-  
lagen sind erbeten an die Personal-  
abteilung der Landis & Gyr AG Zug**

In unserem Elektrizitätswerksbetrieb ist die Stelle eines

## **Betriebstechnikers**

zu vergeben. Der Aufgabenkreis umfasst im besondern Bau, Betrieb und Unterhalt von Unterwerken und Transformatorstationen sowie Betriebsdienst. Es handelt sich um eine vielseitige, entwicklungsfähige Stelle mit neuzeitlichen Anstellungsbedingungen. 165

Initiative und zuverlässige Bewerber mit Diplom als Elektrotechniker und einigen Jahren einschlägiger Erfahrung werden gebeten ihre Anmeldung mit den üblichen Unterlagen zu richten an OFA 03 314 40

**EWW**  
**Elektrizitätswerke Wynau,**  
Waldhofstrasse 1, Langenthal.

Apparatefabrik in Zürich sucht 163

## **dipl. Elektrotechniker**

zur selbständigen Leitung der technischen Abteilung. Erfahrung im konstruieren von elektrischen Kleinapparaten sowie Bau von Kleinmotoren bis 500 Watt erforderlich. OFA 11 120 28 Z

Wir bieten vielseitige, verantwortungsvolle Stelle. 5-Tage-Woche.

Offerten unter Chiffre OFA 2363 Zd Orell Füssli-Annoncen, Zürich 22.

# ELEKTRO-WATT

sucht  
für ihre elektromechanische Abteilung qualifizierte

## Elektroingenieure

für folgende interessante Arbeitsgebiete: 151  
Planung, Projektierung und Ausführung von:

Hochfrequenz- und Fernwirkanlagen für Kraftwerke; automatisch überwachte und gesteuerte Zentralen, Hochspannungsanlagen für Unterstationen und Kraftwerke; Hilfsbetriebsanlagen für thermische Kraftwerke; Kommandoanlagen für Kraftwerke; elektrische Installationen für Verkehrsanlagen. Durchführung von Untersuchungen und Arbeiten im Zusammenhang mit der Anwendung von digitalen Rechenmaschinen zur Lösung von Aufgaben der Ingenieur- und Starkstromtechnik. P 1000 Z

### Anforderungen:

Diplom als Elektro-Ingenieur; Erfahrung auf einem oder mehreren der genannten Arbeitsgebiete erforderlich; Englisch- und/oder Französischkenntnisse erwünscht; Verantwortungsfreude und Fähigkeit zu selbständiger Arbeit.

### Wir bieten:

- Interessante und vielseitige Tätigkeit im Rahmen eines fortschrittlichen Arbeitsteams bei guter Bezahlung.
- 5-Tage-Woche mit durchgehender Arbeitszeit.
- Pensionskasse, Unfallversicherung und weitere Sozialeinrichtungen.

### Offerten

erbitten wir unter Beilage von Lebenslauf, Photo und Tätigkeitsausweisen an die untenstehende Adresse. Auf Wunsch wird zur Erleichterung der Bewerbung ein Anmeldeformular abgegeben.

**ELEKTRO-WATT,**  
Elektrische und Industrielle Unternehmungen AG,  
Personalbüro,  
Postfach Zürich 22,  
Telephon 23 76 40.



# PHILIPS AG

sucht für ihre in weiterem Ausbau befindliche Abteilung Industrie 162

## 1 dipl. Elektrotechniker Richtung Fernmeldewesen

für den Verkauf elektronischer Messgeräte.

Der Aufgabenkreis umfasst die selbständige Führung einzelner Geschäfte von der Ausarbeitung der Offerte über die Kontaktnahme mit der Fabrikation bis zur Ablieferung und Vorführung der Geräte.

## 1 Chemo-Techniker mit Kenntnis in Elektronik

oder P 96 Z

## 1 Elektroniker mit Interesse für chemische Messprobleme

zur Projektierung von Neutralisationsanlagen und zum Verkaufe von elektronischen Geräten in der Chemie.

## 1 dipl. Elektrotechniker Richtung Fernmeldewesen

zur selbständigen Betreuung des Verkaufs-Sektors elektronischer Gleich- und Wechselspannungsstabilisatoren.

## 1 dipl. Elektrotechniker oder Elektroniker

zur Betreuung unserer Kundschaft in elektronischen Messgeräten (Aussendienststatut mit Auto).

Alle Posten stellen erhebliche Anforderungen hinsichtlich Verhandlungstalent, technischer Kenntnisse und Einfühlungsvermögen in kommerziellen Fragen und werden entsprechend honoriert.

Wir bieten eine angenehme Arbeitsatmosphäre, 5-Tage-Woche, Kantine, Auslandsaufenthalte und legen auf initiativen und aufgeschlossenen Charakter grossen Wert.

Bewerber, welche über ausreichende Sprachkenntnisse verfügen (Deutsch, Französisch und evtl. Englisch) werden gebeten, sich mit dem Personalbüro schriftlich oder telefonisch in Verbindung zu setzen.

**PHILIPS AG,**  
Personalbüro, Kennziffer 232,  
Edenstrasse 20, Zürich 3/45.

# LANDIS & GYR

Wir suchen einen 154

## DIPLOMINGENIEUR

für einen  
leitenden Posten im Verkauf

Wir erwarten Erfahrung im technischen Exportgeschäft und sprachliche Gewandtheit. Idealerweise 32 bis 40 Jahre. Möglichkeit der gründlichen Einarbeitung ist gegeben. Unser Produktionsprogramm umfasst



**Elektrizitätszähler**

**Fernsteuer- und Fernmessanlagen**

**wärmetechnische Steuer- und Regulierapparate**

**kernphysikalische Mess- und Regelgeräte**

**Persönlichkeiten mit dem notwendigen charakterlichen und fachtechnischen Format, die ihre Mitarbeiter zu produktiver Zusammenarbeit begeistern können, bieten wir eine weitgehend selbstständige und entwicklungsfähige Lebensstelle**

**Wir bitten um Zustellung der Bewerbungen mit den üblichen Unterlagen an die Personalabteilung der Landis & Gyr AG Zug.**



Unsere SBB-Werkstätten Olten, Bellinzona und Zürich bieten 158

## Maschinen- oder Elektrotechnikern



mit abgeschlossener Technikumsbildung

- vielseitige, interessante Tätigkeit
- gute Aufstiegsmöglichkeiten
- neuzeitliche Arbeitsbedingungen
- dauernde Anstellung.

Die Werkstätte Olten sucht ferner je einen Automobiltechniker, einen Hochbautechniker und einen Techniker für örtliche Arbeitsstudien im Zusammenhang mit dem Neubau der Werkstätte.

Handschriftliche Anmeldung unter Angabe der in Frage kommenden Werkstätte bis 25. Juni 1963 an den Zugförderungs- und Werkstättendienst der Schweizerischen Bundesbahnen in Bern.

S. A. des Câbleries et Tréfileries de Cossonay  
sucht 147

## Elektrotechniker

für P 964-6 L  
**Starkstromlaboratorium** (Versuche und Entwicklungsarbeiten an Starkstromkabeln und Zubehör aller Art)

und für  
**Schwachstromlaboratorium** (Prüfung und Entwicklung von Spulen, Überträgern und ähnlichen Apparaten der Telephontechnik).

5-Tage-Woche, Pensionskasse, Möglichkeit in Lausanne zu wohnen.

Handgeschriebene Bewerbungsschreiben mit beigelegtem kurzem Lebenslauf, Photo, Zeugnisabschriften und Angabe des geforderten Gehalts und des frühesten Eintrittstermines bis 20. Juni 1963 an die Direktion.



**PHILIPS** AG sucht für interessante Entwicklungsarbeiten auf dem Gebiete der geregelten Netzgeräte und der Wechselrichter auf Halbleiterbasis einen 153

## dipl. Elektroingenieur

Richtung Stark- oder Schwachstrom. Praxis auf diesen oder verwandten Gebieten erwünscht, jedoch nicht Bedingung. P 96 Z

Einem jungen, strebsamen Ingenieur bieten wir Gelegenheit, sich in eine Dauerstelle einzuarbeiten in neuzeitlichem Fabrikationsbetrieb mit 5-Tage-Woche.

Schriftliche Offerten mit Photographie, Lebenslauf und Zeugniskopien sowie unter Angabe der Gehaltsansprüche erbeten an

**PHILIPS AG,**  
Personalbüro, Kennziffer 211,  
Edenstrasse 20, Zürich 3/45.

Die BAUABTEILUNG III SBB in Zürich sucht für ihre Sektion Niederspannung und Fernmeldewesen

## Ingenieur

**Erfordernisse:** Abgeschlossene Hochschulbildung mit Diplom als Elektroingenieur für die selbständige Bearbeitung von Fernmeldeanlagen (Telephonie, Niederfrequenz, Hochfrequenz)

oder 160  
von Starkstromanlagen (Energieverteilung, Beleuchtung, Elektromechanik usw.) Praxis erwünscht.

**Besoldung:** nach bundesrätlicher Verordnung.

**Anmeldungstermin:** 15. Juli 1963.

**Anmeldung schriftlich an:**

SBB, Bauabteilung Kreis III, Postfach, Zürich 1.



Liste offener Stellen. Beachten: Sprechstunden der STS für Stellensuchende nur nachmittags. Anmeldebogen bei der STS.

- 121 *Ingenieur-électronicien* d'une formation universitaire, possédant des bonnes expériences professionnelles pour le service de recherches et de constructions de machines de bureau. En outre: *technicien-électronicien* pour la construction et pour la mise au point de machines de bureau et appareils de cinéma. Entrées à convenir. Places stables. Fabrique en Suisse romande.
  - 125 *Ingenieur-opticien* d'une formation par l'institut d'optique de Paris ou de Berlin ou équivalente pour le service optique (Calculs et la mise au point de nouveaux objectifs de caméra). En outre: *mathématicien* diplômé pour collaborer avec l'ingénieur-opticien. Entrées à convenir. Places stables. Fabrique en Suisse romande.
  - 127 *Ingenieur-chimiste diplômé*, ayant si possible d'expérience dans le domaine des plastiques pour les laboratoires. En outre: *physicien diplômé* pour les services de recherches. Entrée à convenir. Places stables. Fabrique en Suisse romande.
- Abgemeldete Stellen: 1961: 89 — 107. — 1962: 23. — 1963: 15.

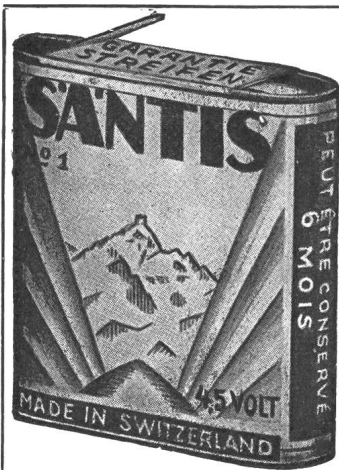

**SANTIS**

*Batterien  
sind  
Qualität*

**SANTIS** Batteriefabrik  
J. Göldi RÜTHI/SG

Telephon (071) 7 92 12

Wegen bevorstehender Pensionierung des bisherigen Inhabers ist die Stelle des 157

**Betriebschefs**

unserer Kraftwerksanlage neu zu besetzen.

Wir suchen einen tüchtigen dipl. Elektrotechniker mit der Fähigkeit zur Führung des Werkbetriebes, dem eine ausgedehnte Transformatoren- und Schaltanlage bis zu 150 kV angegliedert ist. P 9079 Q

Bewerber mit Erfahrung in Betrieb und Unterhalt von Kraftwerken sind gebeten, ihre Dienstangebote mit Lebenslauf, Zeugniskopien, Photo und mit Angabe des frühesten Eintrittstermins zu richten an

**Kraftwerk Ryburg-Schwörstadt AG,  
Rheinfelden (Schweiz).**

**AGIP** S. A.



En vue de l'extension de notre filiale de Lausanne nous désirons engager 155  
un jeune

**employé technique**

ayant une formation théorique et pratique en installations électriques et de bonnes connaissances en mécanique, à même de traiter avec les entreprises.

Permis de conduire indispensable. P 552 L

Le candidat est appelé à assurer la surveillance des installations électro-mécaniques de notre réseau de stations-services en Suisse Romande.

Nous offrons des conditions de travail et avantages sociaux d'une société moderne.

Les offres de service complètes sont à adresser au chef du personnel de l'AGIP S. A., 7bis, Rue Caroline à Lausanne.

**WASSERWERKE ZUG**

**Elektrizitäts-, Gas- und Wasserwerke**

Zur Erweiterung unseres technischen Mitarbeiterstabes suchen wir einen 159

**jüngeren diplomierten Elektrotechniker**

mit Erfahrung im Bau, Betrieb und Unterhalt von Hoch- und Niederspannungsnetzen, sowie Transformatorenstationen. Wir bieten tüchtigen Fachleuten mit rascher Auffassungsgabe vielseitige und interessante Tätigkeit in fortschrittlicher Unternehmung mit gut ausgebauten Sozialleistungen.

Kurzgefasste Bewerbungen mit den üblichen Unterlagen sind an die Direktion zu richten.

# Kabel

für Hoch- und Niederspannung

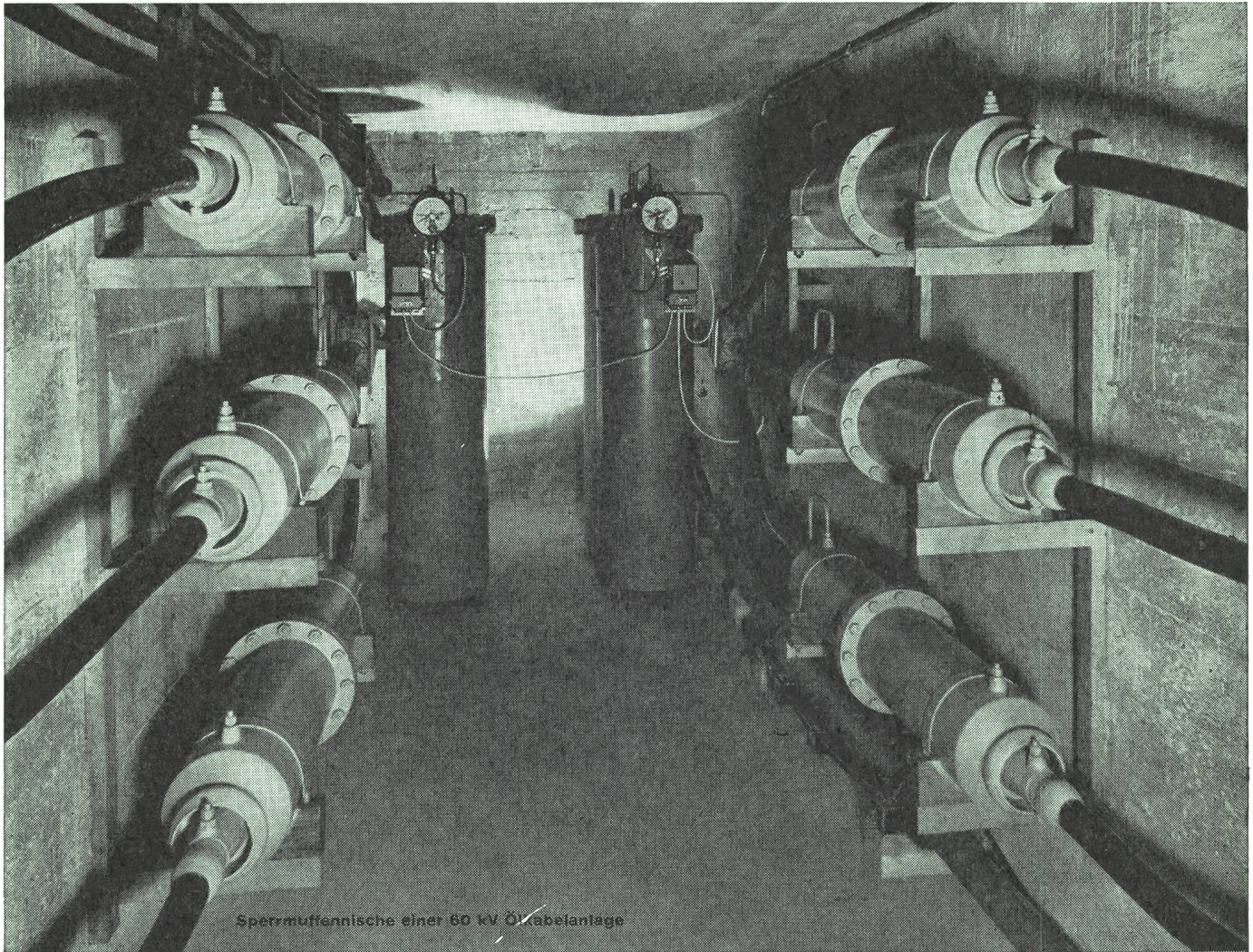

Sperrmuffennische einer 60 kV ÖKabelanlage

**Bleikabel  
und Kunststoffkabel  
für Stark-  
und Schwachstrom  
Armaturen  
für sämtliche  
Kabeltypen**

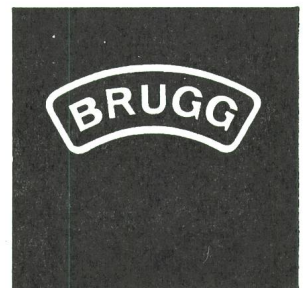

**KABELWERKE BRUGG AG**

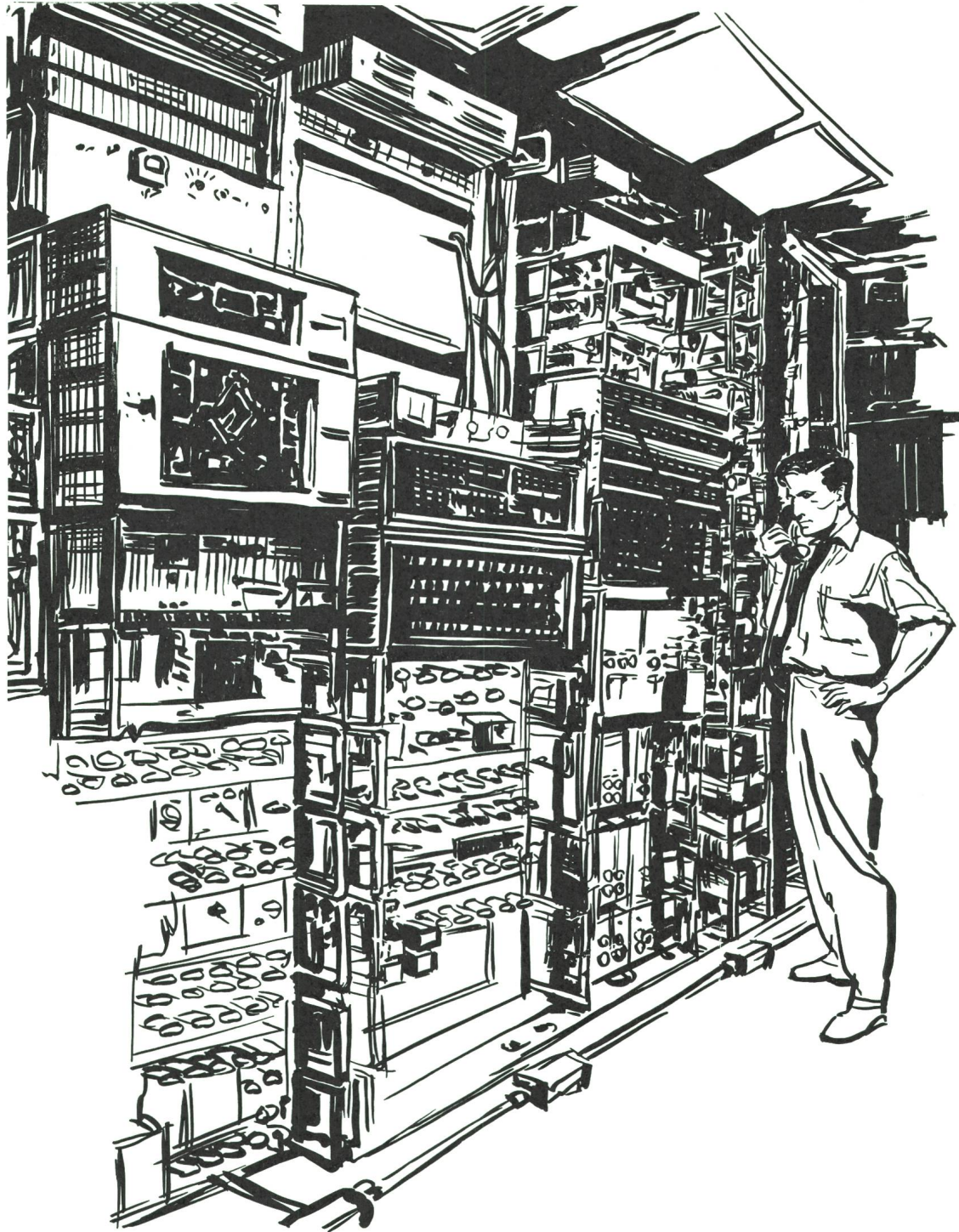

# Die ganze Nachrichten-Technik

durch

*Standard Telephon und Radio AG.*

Ein ITT-Unternehmen

1775