

Objekttyp: **Advertising**

Zeitschrift: **Bulletin des Schweizerischen Elektrotechnischen Vereins :
gemeinsames Publikationsorgan des Schweizerischen
Elektrotechnischen Vereins (SEV) und des Verbandes
Schweizerischer Elektrizitätswerke (VSE)**

Band (Jahr): **54 (1963)**

Heft 24

PDF erstellt am: **15.09.2024**

Nutzungsbedingungen

Die ETH-Bibliothek ist Anbieterin der digitalisierten Zeitschriften. Sie besitzt keine Urheberrechte an den Inhalten der Zeitschriften. Die Rechte liegen in der Regel bei den Herausgebern. Die auf der Plattform e-periodica veröffentlichten Dokumente stehen für nicht-kommerzielle Zwecke in Lehre und Forschung sowie für die private Nutzung frei zur Verfügung. Einzelne Dateien oder Ausdrucke aus diesem Angebot können zusammen mit diesen Nutzungsbedingungen und den korrekten Herkunftsbezeichnungen weitergegeben werden. Das Veröffentlichen von Bildern in Print- und Online-Publikationen ist nur mit vorheriger Genehmigung der Rechteinhaber erlaubt. Die systematische Speicherung von Teilen des elektronischen Angebots auf anderen Servern bedarf ebenfalls des schriftlichen Einverständnisses der Rechteinhaber.

Haftungsausschluss

Alle Angaben erfolgen ohne Gewähr für Vollständigkeit oder Richtigkeit. Es wird keine Haftung übernommen für Schäden durch die Verwendung von Informationen aus diesem Online-Angebot oder durch das Fehlen von Informationen. Dies gilt auch für Inhalte Dritter, die über dieses Angebot zugänglich sind.

Mikrodensitometer MD 3

Automatische Auswertung von photometrischen Messungen

Messung der Schwärzung von 0 bis 5

Genauigkeit : 0,5 % des Meßbereiches (Kompensationsverfahren)

Meßspalt von $0,25 \mu \times 10 \mu$ bis $0,4 \text{ mm} \times 2 \text{ mm}$, einstellbar

Abmessungen der Fotoplatte : $360 \times 240 \text{ mm}$ max

Skalenverhältnis zwischen der analysierten Zone und dem Registrierpapier von 0,7 bis 400 (einstellbar)

Hohe Registriergeschwindigkeit

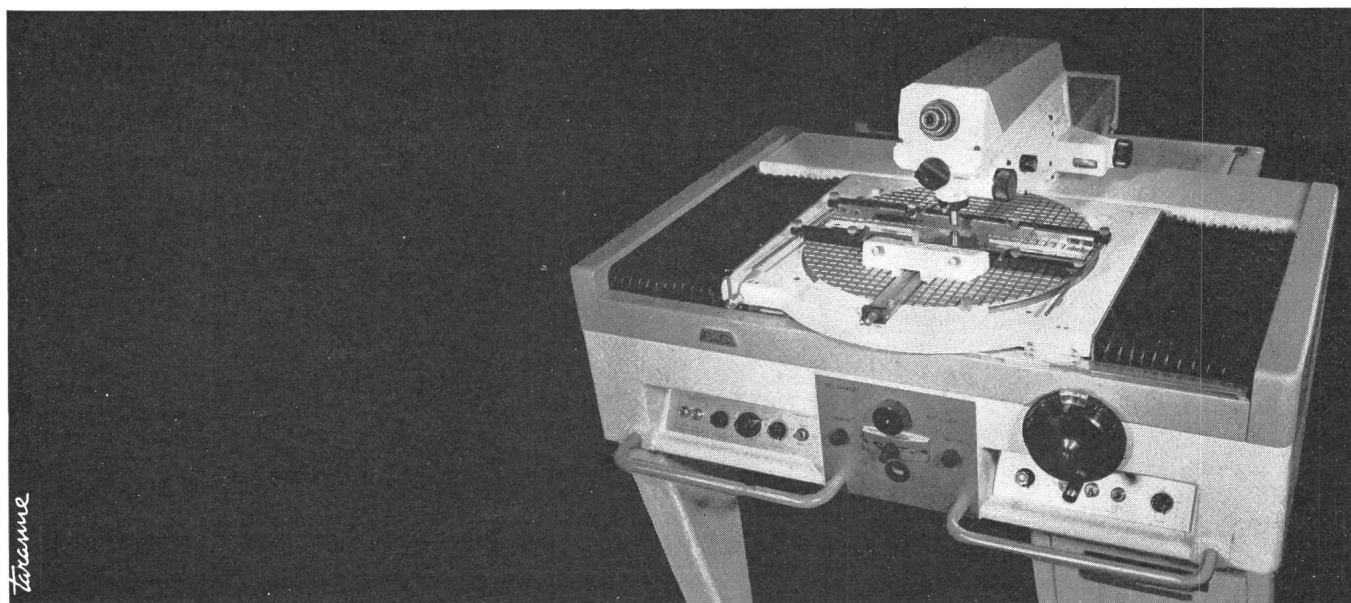

Fotographie und Mikrofotographie

Spektrale Lichtmessung, Photometrie

Sensitometrie und Mikrosensitometrie

Fotographische Messung von X, γ , α und β - Strahlen

Beugung der X - Strahlen und Elektronen

compagnie des compteurs s.a. genève - case aire 10 - tél. : 022/33.54.40 - Telex : N° 0184504

CBC COMPAGNIE DES COMPTEURS

**OSRAM-Licht
für jeden Zweck
seit mehr
als 50 Jahren**

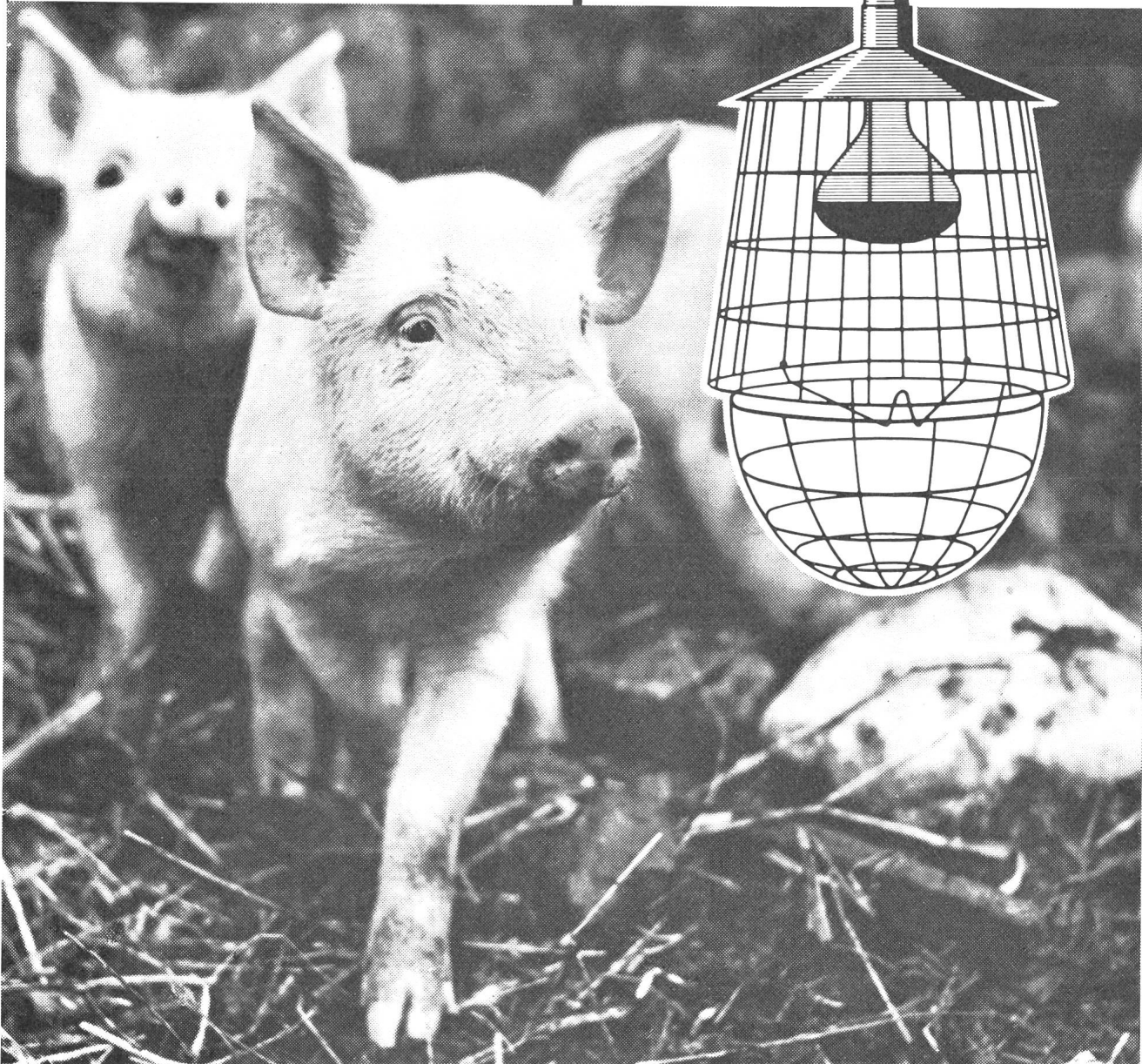

**klarer
sehen
auf**

OSRAM

bestehen

OSRAM AG Zürich 22 Tel. 051 327280

Gesunde Jungtiere dank OSRAM-SICCATHERM

Für die gesündere und verlustlose Jungtieraufzucht ist der Infrarotstrahler OSRAM-SICCATHERM ideal. Die tiefdringenden Infrarot-Wärmestrahlen beschleunigen das Wachstum, steigern die Fresslust und vermindern die Sterblichkeit. Empfehlen Sie daher jetzt Ihren Kunden aus der Landwirtschaft OSRAM-SICCATHERM. Prospekte senden wir Ihnen gerne.

**OSRAM-SICCATHERM
mit SEV-geprüftem Schutzkorb**

Einzig der OSRAM-Schutzkorb hat einen gewölbten Unterteil. Falls er aus irgend einem Grund auf die Strohunterlage fällt, kippt er um und vermindert die Berührungsgefahr mit dem brennbaren Material auf ein Minimum

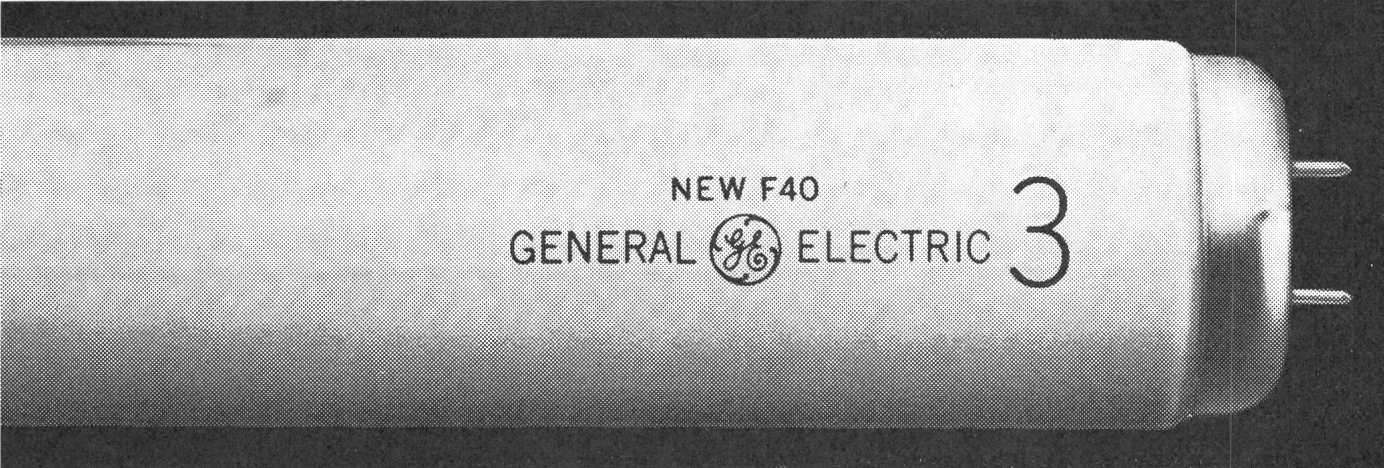

NEW F40
GENERAL  ELECTRIC 3

Mehr Licht,

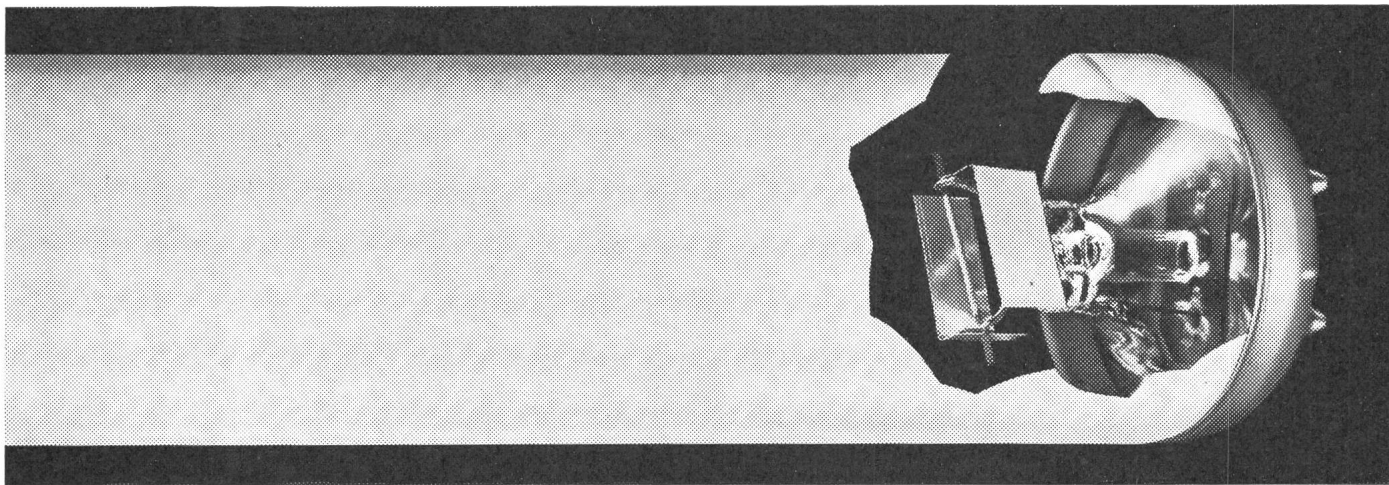

**als Sie
bezahlen**

Die Fluoreszenzlampe General Electric F 40 ist die 40-Watt-Fluoreszenzlampe mit der höchsten Lichtausbeute! Das Geheimnis liegt unter anderem auch in der Konstruktion ihrer Elektrode, einer Errungenschaft der General Electric. GE umgibt die Elektroden der F 40 mit Schildchen, die als Anoden wirken. Hierdurch werden Verluste vermieden. Die F 40 wandelt diese gewonnene Energie in zusätzliches Licht um - total 3250 Lumen in white (3500 °K) oder 3100 Lumen in cool-white (4500 °K). ■ Profitieren Sie so rasch wie möglich von dieser Verbesserung. Verbessern Sie Ihre gegenwärtige Beleuchtungsanlage ohne zusätzliche Vorschaltgeräte. ■ Nähere Auskünfte über die F 40 erhalten Sie von der General Electric-Generalvertretung: Novelectric AG, Lichtzentrum Buchs / Zürich, Telefon 051/94 66 22

*Fortschritt ist unser
wichtigstes Produkt*

GENERAL  ELECTRIC

- U.S.A. -

REGATRAN programmierbare* Strom - Spannungsquellen

- ★ als Strom- oder Spannungsquellen schaltbar, extern steuerbar
- grösste Auswahl zwischen $U = 1500\text{ V}$ und $I = 120\text{ A}$ als max. Werte
- 175 voll transistorisierte, 90 mit Röhren bestückte Modelle
- Netzstabilisatoren 220 V—6 KVA

Einige Beispiele

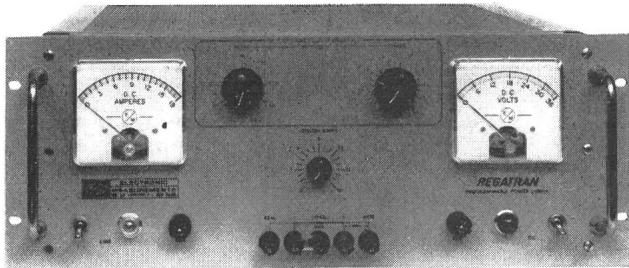

PV-Serie bis 60 V resp. 30 A

◀ Modell PV 32-15, 0—32 V, 0—15 A **Fr. 3750.—**

Stabilisierung: 0,01 % für 198—242 V Netzschwankung
 0,01 % für Leerlauf zu Vollast
 (0,005 % bei Chopper-Stabilisierung)
 Restbrumm: $\leq 500\mu\text{V}_{\text{eff}}$ Ri: 0,001 Ω bei 1 KHz
 Programmierkonstante: 100 Ω/V
 Strombegrenzer: stetig einstellbar 0-18A

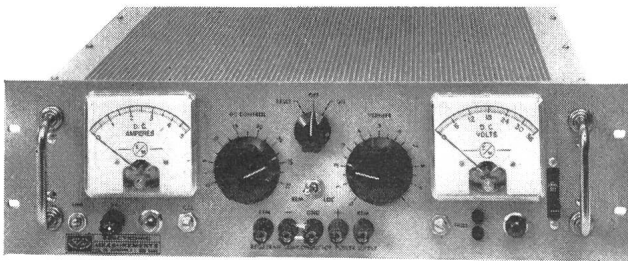

TO-Serie bis 100 V resp. 120 A

◀ Modell T 036-5, 0—36 V, 0—5 A **Fr. 2580.—**

Stabilisierung: 10 mV für 198—242 V Netzschwankung
 10 mV für Leerlauf zu Vollast
 (0,01 % oder 3 mV bei Chopper-Stabilisierung)
 Restbrumm: $\leq 1\text{ mV}$ Ri: 0,001 Ω bei 1 KHz
 Programmierkonstante: 100 Ω/V
 Überlastschutz: elektronisch und elektromagnetisch

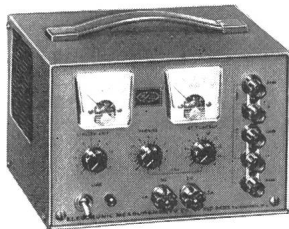

Halb-Rack Serie bis 100 V resp. 1 A

◀ Modell TRO 18-1, 0—18 V, 0—1 A **Fr. 715.—**

Stabilisierung: 0,1 % für 198—242 V Netzschwankung
 0,1 % für Leerlauf zu Vollast
 Restbrumm: $\leq 250\mu\text{V}$ Ri: 0,03 Ω bei 1 KHz
 Programmierkonstante: 100 Ω/V
 Strombegrenzer: stetig einstellbar 0,2—1,25 A

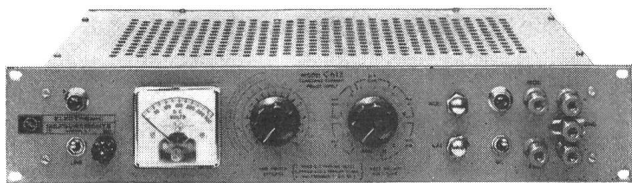

Konstantstrom Serie bis 3 A resp. 1500 V

◀ Modell C612 A, 1 μA —100 mA, 100 V_{max.} **Fr. 1520.—**

Stabilisierung: 0,15 % für 198—242 V Netzschwankung
 0,1 % für Kurzschluss zu Min. Last
 Restbrumm: 0,03 % eff. Ri: ca. 1—15 000 $M\Omega$
 Programmierkonstante: 0,2 mS/mA
 Spannungsbegrenzer: stetig einstellbar 0—100 V

Verlangen Sie den REGATRAN-Katalog EMCR 1962 sowie Referenzen von der

Generalvertretung für die Schweiz



baerlocher ag

Abteilung Messtechnik

Telephon 42 99 00 Zürich Förrlibuckstr. 110

Rosen & Thoma
RIEGER

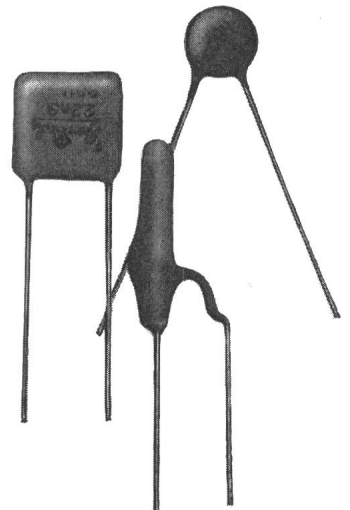
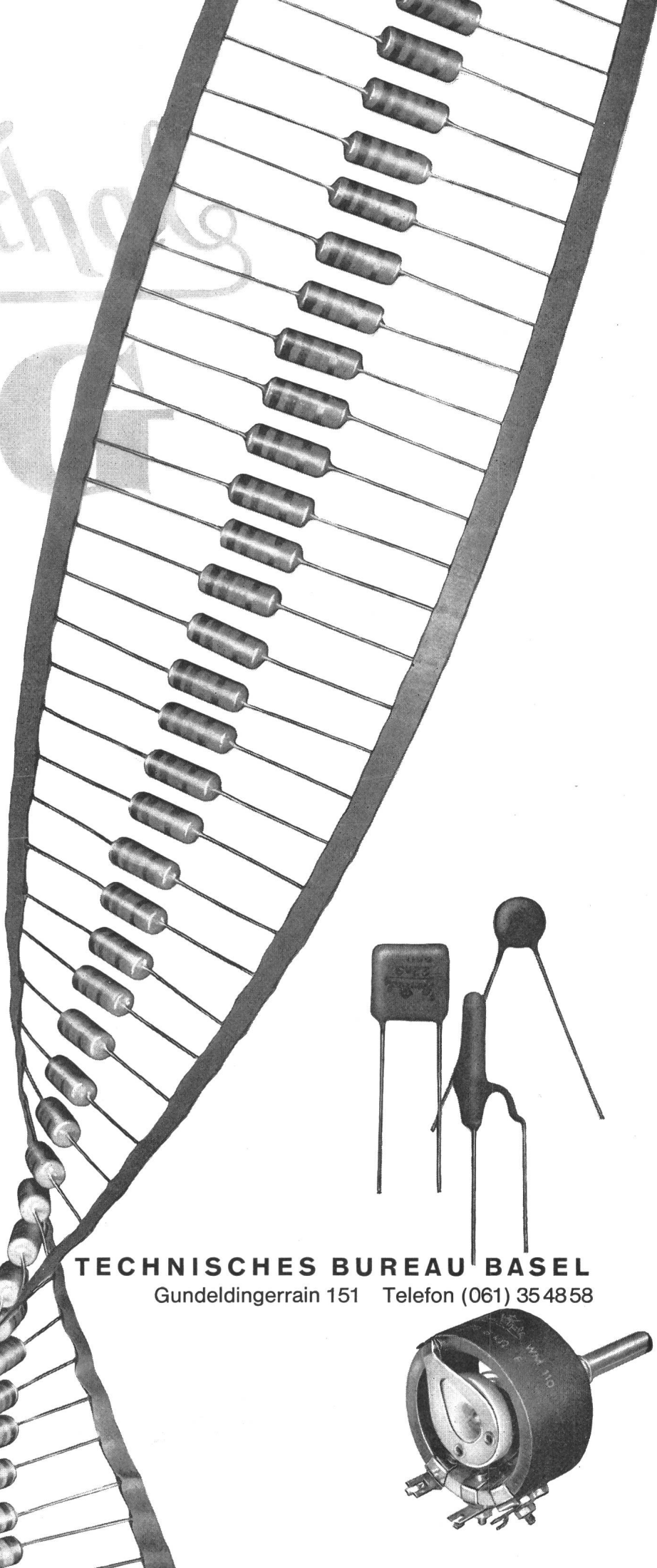
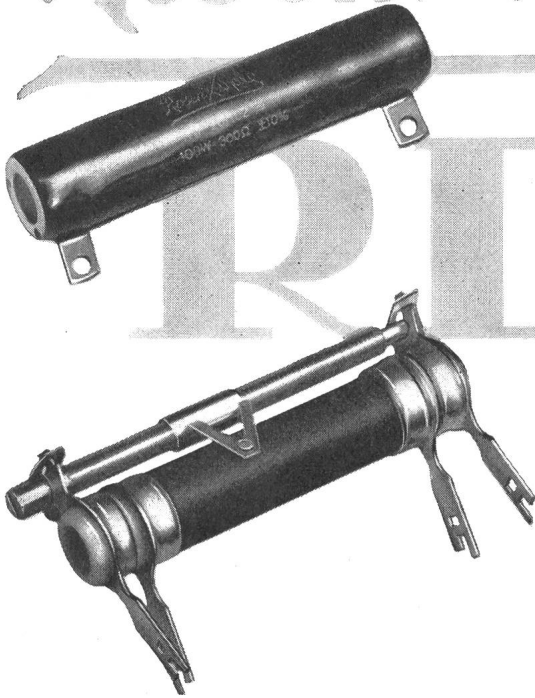

W. HEINZELMANN ING.

TECHNISCHES BUREAU BASEL

Gundeltingerrain 151 Telefon (061) 354858

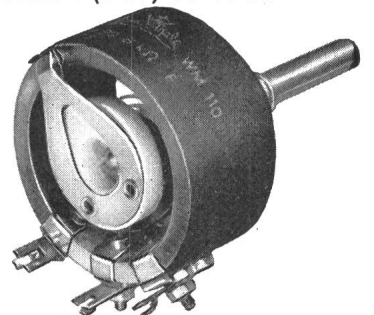



G 482

GHIELMETTI

- Schaltuhren
- Fernschalter
- Schalterschütze
- Motorangetriebene Kontaktwerke und Zeitrelais
- Kleinrelais
- Temperaturregler
- Fernsteuerungen
- Netzkommando-Empfänger
- Elektronische Zeitrelais und Relais
- Spezial-Handschralter für elektrische Antriebe und alle Schaltkombinationen
- Steuer-Druckknöpfe
- Fußschalter
- Endschalter



GHIELMETTI AG

Fabrik elektrischer Schaltapparate

SOLOTHURN (SCHWEIZ)

Telephon (065) 2 43 41

**Alles aus einer Hand –
alles von der AEG**

waschen **kochen** **kühlen**

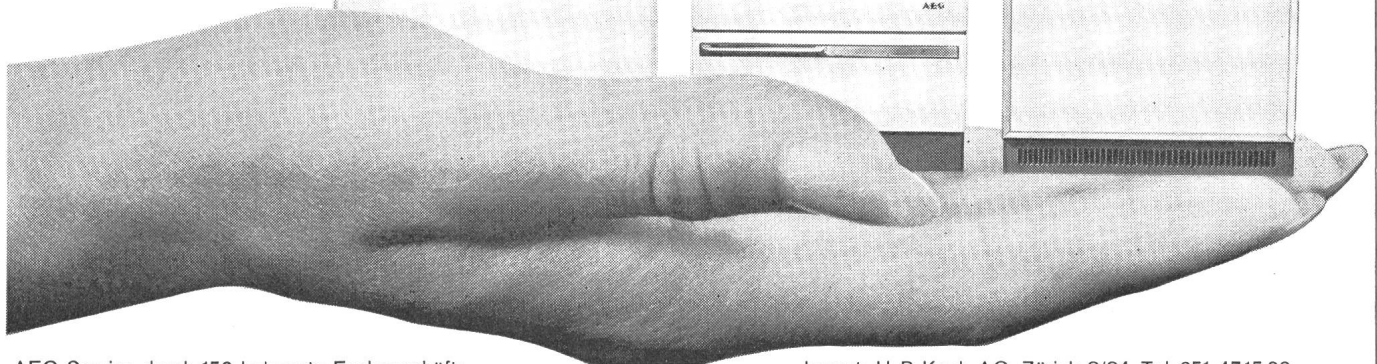
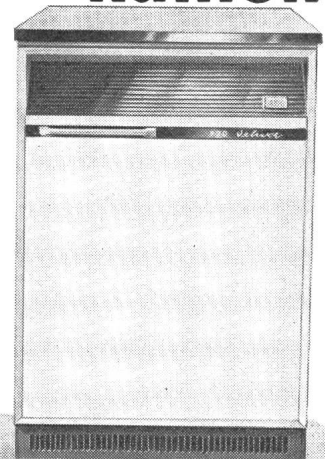
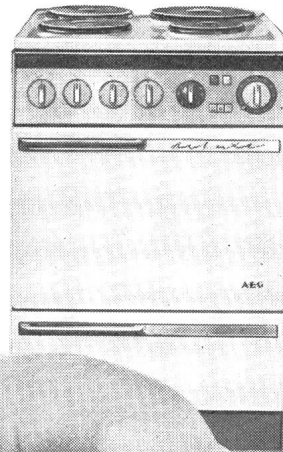

AEG Service durch 150 bekannte Fachgeschäfte

Import: H. P. Koch AG, Zürich 8/34, Tel. 051 47 15 20

Abschlussrosette

ohne

sichtbare Befestigungsschrauben

No. 701

weisser Isolierpresstoff

Ø 92 mm

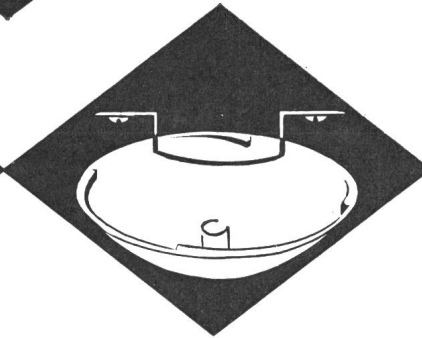
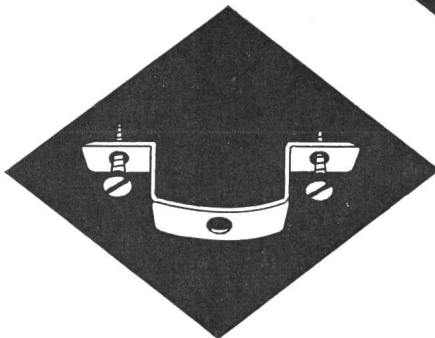
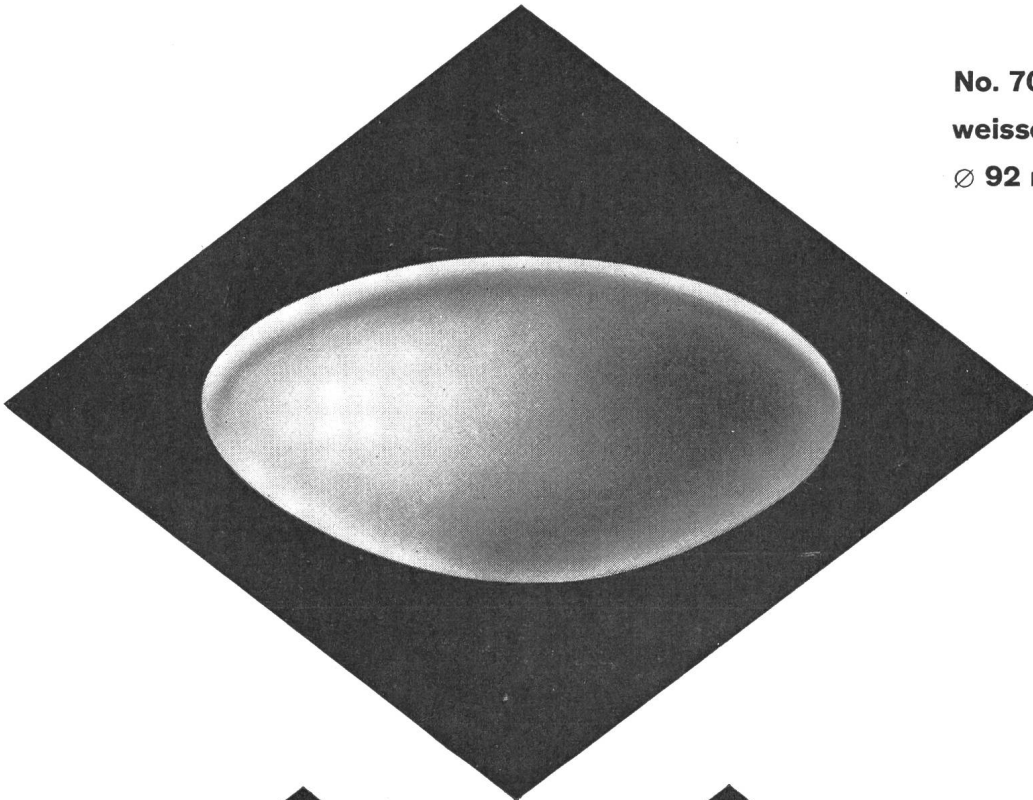

Montage: 1. Bügel festschrauben

2. Rosette aufstecken und

3. um 30° drehen!

Zu beziehen durch die Elektrogrossisten.



Tschudin & Heid AG.

elektrotechn. Fabrik und Kunstharzpresswerk

Reinach BL

Grösse I Pmi = 86 x 86 mm

No. 76303 Pmi
Diese Steckdosen sind
mit Isolierpresstoff-
Abdeckplatten
Farbe 61 (crème-weiss) oder
62 (elfenbeinfarbig) lieferbar

Adolf Feller AG Horgen

Mehrfach-Steckdose mit
Schutzkontakt

2 P + E 10 A 250 V
Ausführung für 3 Stecker

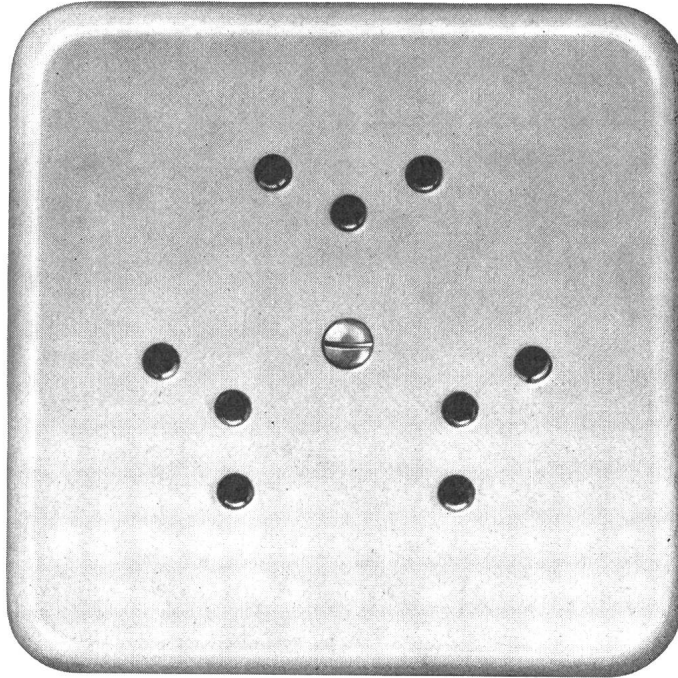

Verschiedene unserer
Modelle wurden mit
der Anerkennungs-
urkunde
„Die gute Form“
ausgezeichnet.

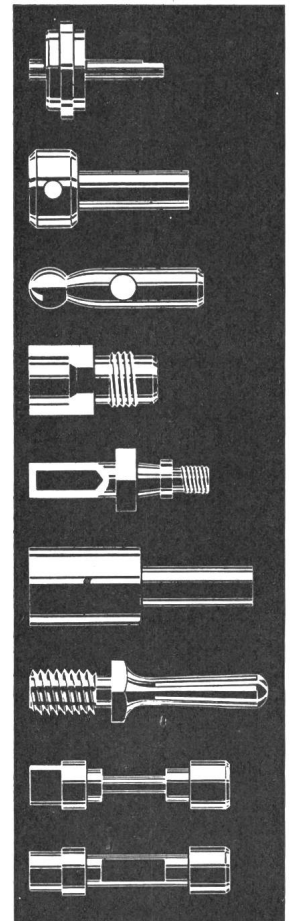
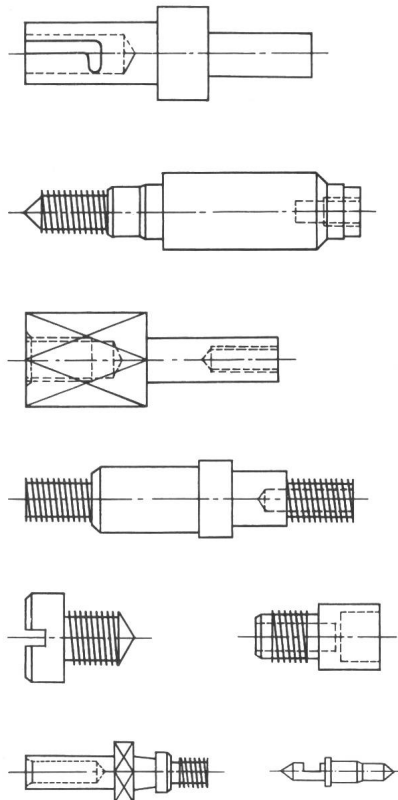
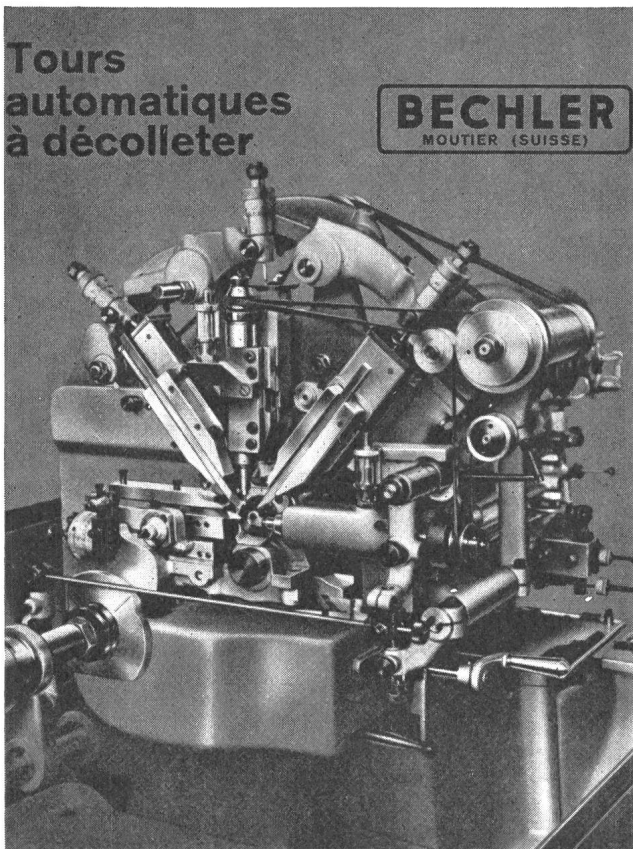

L'équipement de la machine peut être exactement adapté aux genres de pièces à produire

Frage:

Was verlangt der praktische Mann
von einem Elektrorasierer?

Antwort:

Dass er in kürzester Zeit und auf bequemste
Weise einen 24-Stunden-Bart loswerde! Wer
mit Philishave (dem meistgekauften) rasiert,
rasiert blitzschnell und wirkt auch am Abend
noch sauber und gepflegt. Tun Sie es,
Sie gewinnen Zeit für sich und Ihr Frühstück!

1

Es gibt 3 verschiedene Philishave-Modelle:

Philishave 800 S
mit federnden
Scherköpfen, Fr. 75.-
Philishave 120 special
das bewährte
Standardmodell, Fr. 52.-
Batterie-Philishave
für Reise, WK, Camping,
Auto usw., Fr. 49.- o. B.

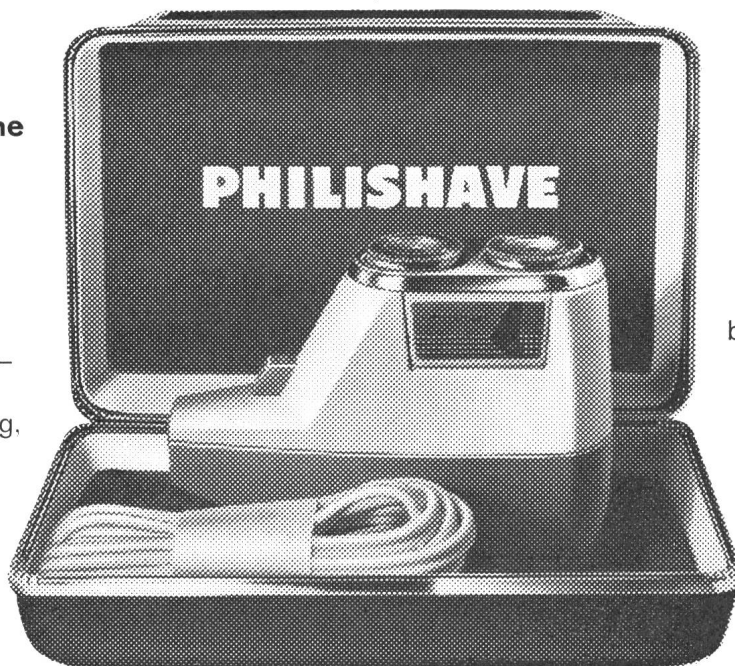

Ein Tip für die Damen:

Der Philishave ist immer
ein festliches Geschenk.
Wer einen Philishave
geschenkt
bekommt, ist jeden Tag –
jahraus... jahrein –
beglückt.
Erhältlich im guten
Fachgeschäft.



Fachleute wählen für elektronische Geräte IRC-Bauelemente
weil technisch erprobt, zuverlässig und preiswert



- Kohle- u. Metall-Schichtwiderstände ●
- Hochfrequenz- u. Hochspannungs-Widerstände ●
- Präzisions- und Hochlast-Drahtwiderstände ●
- Harzverpackte Grundschaltungen für digitale Stromkreise ●
- Widerstandelemente in Scheiben und Streifen ●
- Gekapselte Metallfilmwiderstände für ungewöhnlich grosse Qualitätsansprüche ●
- Drahtwiderstände in Keramikwanne für hohe Umgebungstemperaturen ●
- Sicherungswiderstände ●
- Mehrfachleiter-Flachkabel ●
- Biegsame, mehrschichtige, in beliebigen Formen erhältliche geätzte Schaltungen ●
- Halbleiter-Produkte ●
- Druck- u. Verschiebungsgeber

Telion AG., Zürich 47, Tel. 051/54 99 11

TELION  **elektronik**

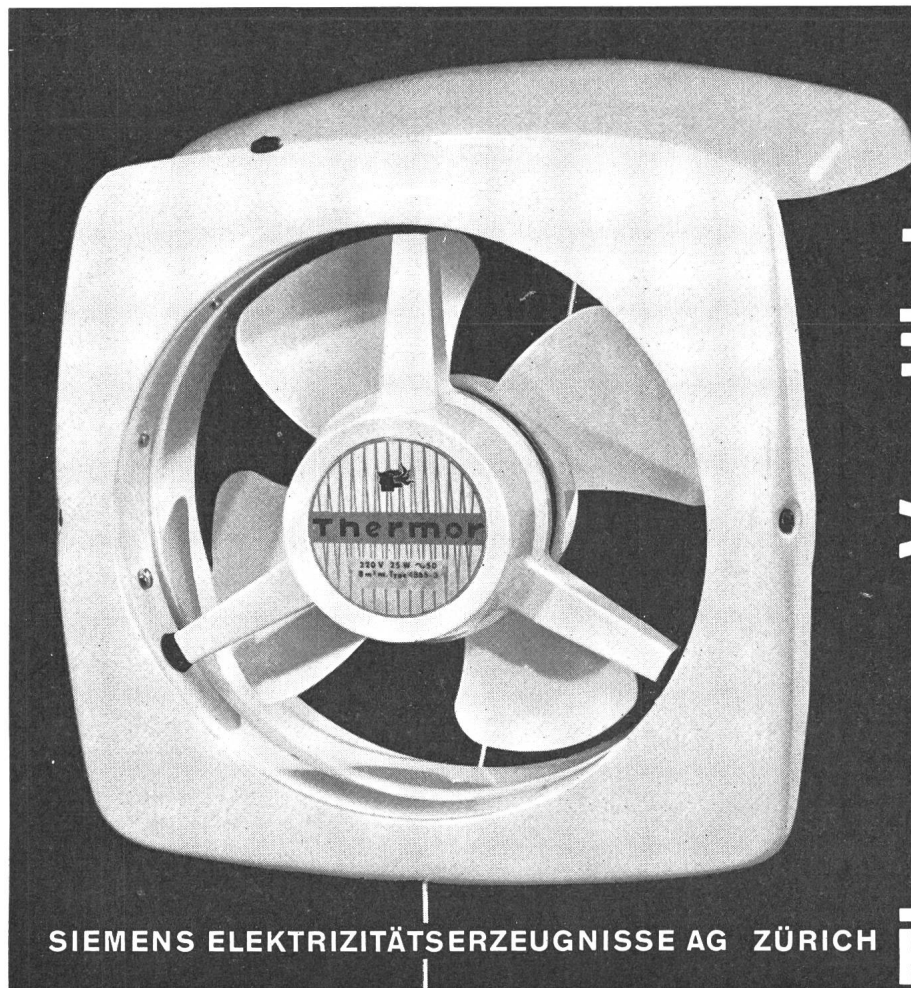

Thermor-Ventilatoren

für die gründliche, zugfreie Entlüftung

Protos-Standard Fr. 75.-
elegantes, unverwüstliches Gehäuse, leiser Lauf, einfacher, immer funktionierender Deckelverschluss, wartungsfrei, überall leicht einzubauen, auch in Doppel- und Verbundfenster

Protos De Luxe Fr. 115.-
für Belüftung und Entlüftung mit je 2 Drehgeschwindigkeiten, zusätzlicher 5-Stufen-Schalter

Verlangen Sie unseren ausführlichen Spezial-Prospekt

Generalvertretung für die Schweiz:

SIEMENS ELEKTRIZITÄT SERZEUGNISSE AG ZÜRICH BERN LAUSANNE SEH 14.53

Ihr Vorteil:

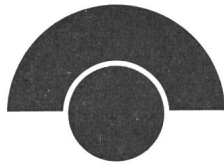

Ein Schweizerprodukt

transistor ag

Gesteuerte Silizium-Gleichrichter

Typen BTY 71-78 bis 600 Volt
Höhere Spannungen auf Anfrage

Kristalltemperatur bis 125° C
5 A und 10 A-Typen ab Lager

transistor ag

Zürich 9/48 Hohlstrasse 610 Telefon 051/62 5611/12 Telex 53 809

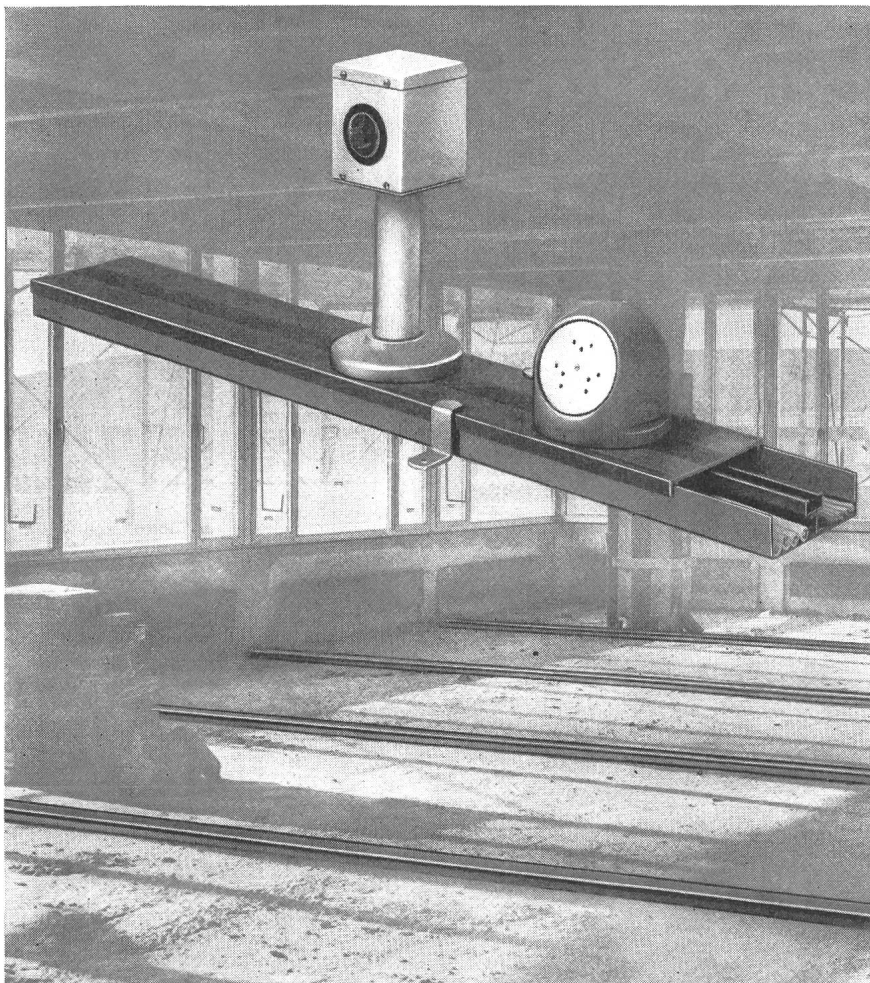

Woertz Bodenkanäle

Pat. ang.

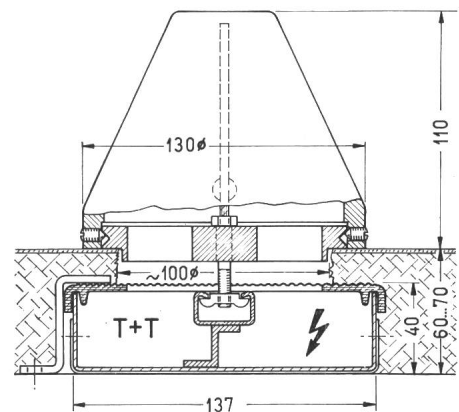

können nach dem Einbetonieren an jeder beliebigen Stelle angebohrt und mit Anschlussaufsätzen und Anschluss-Ständern versehen werden

getrennte Führung von Starkstrom- und Telefonleitungen

Verlegung in Bureaux- und Geschäftshäusern, Werkstätten, Laboratorien usw.

 **Oskar Woertz, Basel**
Fabrik elektrotechnischer Artikel

Galvanik mit Edelmetallen für

GALVATRONIC

**Elektrotechnik
Nachrichtentechnik
Elektronik**

**Silber Gold Goldlegierungen
Rhodium Palladium**

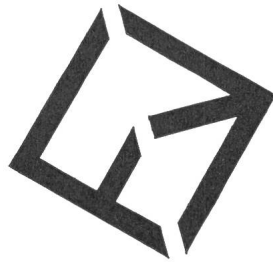

Werner Flühmann
Galvanische Anstalt
Heinrichstrasse 216
Zürich 5
Telefon 424064

elcalor
Favorit →

der
neue Elektroherd
für Hausfrauen,
die Kochkomfort
lieben

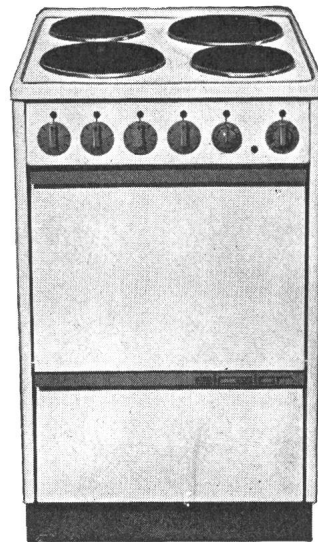

schönste, zeitgemässe
Linie, bequem zu reinigen,
maximale Ausrüstung:
REGLA-Schnellkochplatte,
automatische
ELCALORSTAT-Backofen-
regulierung, kombiniertes
INFRAROT-Back- und -Grill-
element, heizbares
Gerätefach und viele
weitere wertvolle Vorzüge

ein Fabrikat der
ELCALOR AG, Aarau



HOCHSPANNUNGSLEITUNGEN BIS 380 000 VOLT TRANSFORMATORENSTATIONEN ORTSNETZE
 KABELANLAGEN TELEFONLINIEN BAHN- UND TROLLEYBUSLEITUNGEN SCHWEBEBAHNEN

Gebrüder Rüttimann, Zug

AKTIENGESELLSCHAFT FÜR ELEKTRISCHE UNTERNEHMUNGEN

Das System der «Blauen Reihe» ...

72

in Industriebetrieben auf der ganzen Welt eingeführt und anerkannt

- ★ Die KN-Schalter der Blauen Reihe sind für alle industriellen Schaltaufgaben verwendbar.
- ★ Sämtliche Schaltergrößen sind nach einheitlichen Gesichtspunkten konstruiert und stellen in ihrer Gesamtheit einen Baukasten dar, bei dem jeder Teil sinnvoll auf den anderen abgestimmt ist. Aufbau und Funktion entsprechen den neuesten Erkenntnissen über Einsatzmöglichkeiten von Schaltergeräten.

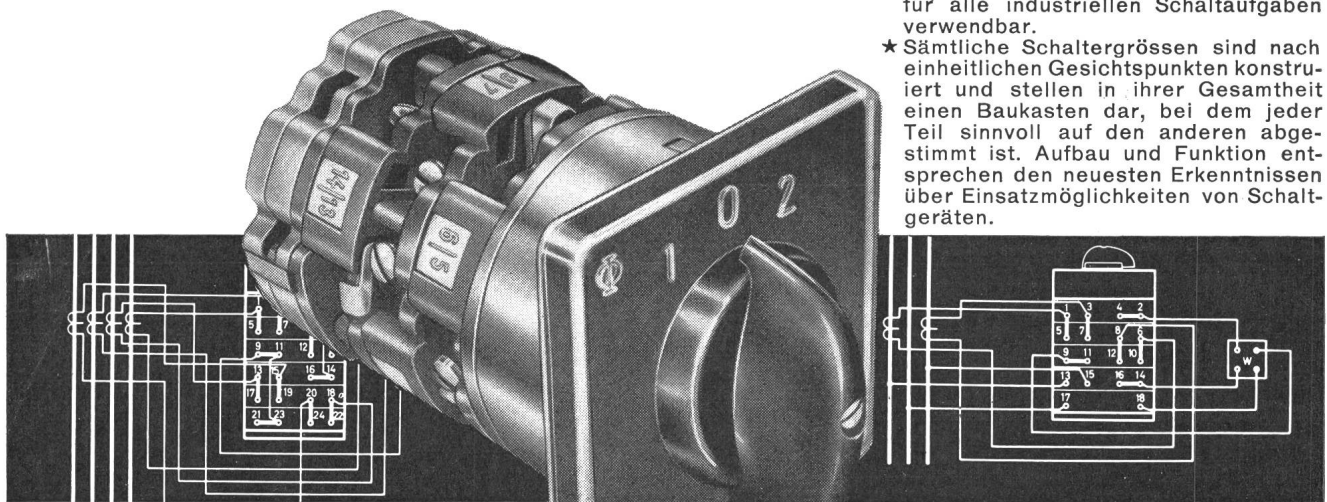

Alle Original KN-Schalter tragen dieses Zeichen.

- ★ Aus der Vielzahl der Zusatzeinrichtungen seien folgende herausgegriffen: Drehmagnetantriebe, Kupplungen aller Art, Verriegelungen, Zug-Druckkontakte, Rückschaltsperrn, Schlüsselsperren, Signallampenzusätze usw.

- ★ Die Geräte entsprechen den Vorschriften des SEV, der CSA sowie vielen anderen Prüfvorschriften, ihre Konstruktion verbürgt jahrelangen, störungslosen Betrieb ohne Wartung.

- ★ Typen von 10, 16, 25, 40, 60, 100 und 200 Amp. — durch Parallelschaltung bis 2000 A.

Verlangen Sie Liste und nähere Auskunft bei:

SOC EM SA., SIHLFELDSTRASSE 10, ZÜRICH 3, TELEPHON (051) 35 83 30

Meidinger

Ventilatoren und Elektromotoren

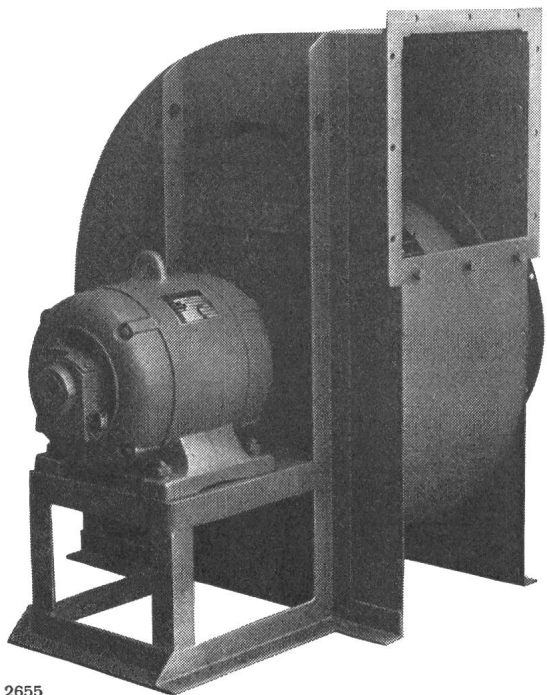

2655

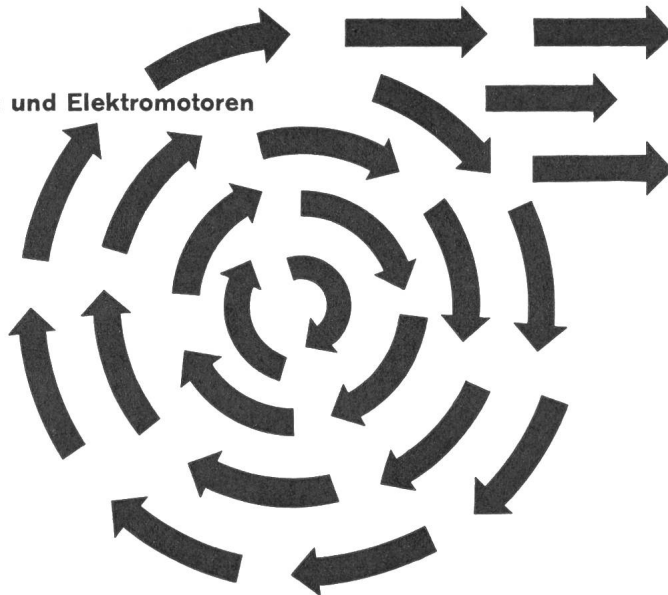

Qualitätsprodukte seit mehr als einem halben Jahrhundert. Anpassung an alle Ansprüche der Technik. Geräuschloser Lauf durch spezielle Ausführung der Flügelräder und sorgfältiges Ausbalancieren der Ventilatorflügel und Motoranker. Behebung der magnetischen Geräusche der Elektromotoren durch Spezialwicklung. Genau passende Ersatzteile jederzeit ab Lager lieferbar.



G. Meidinger & Cie, Basel 4, Telefon 061 - 23 88 70

Pop-[®] Blindniete

Seit Jahren auf allen Gebieten der industriellen und handwerklichen Verarbeitung bewährt

Einmann-Bedienung
Grosse Klemmwirkung auf die zu verbindenden Teile
Von einer Seite her setzbar
Einfachste Verarbeitung
Grosses Niet- und Werkzeugprogramm

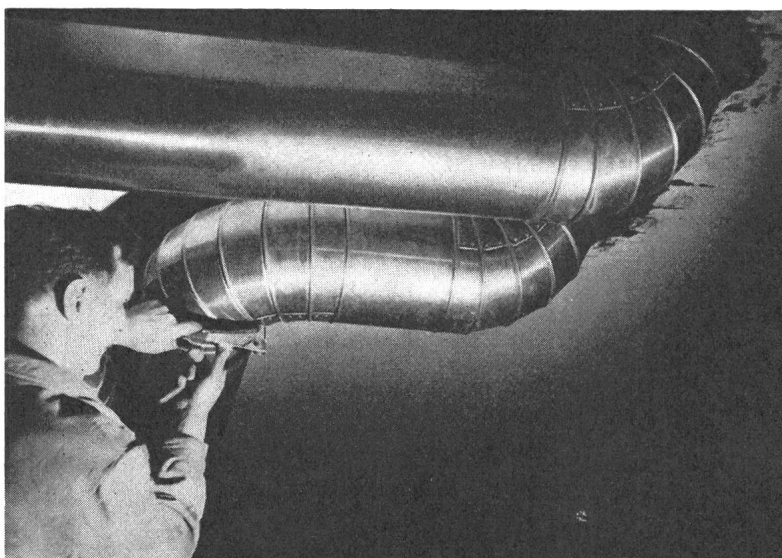

Dr. Ing. Koenig AG Dietikon Tel. 051/88 26 61 Abteilung Befestiger

KOENIG

Freileitungsabzweigschalter 24 kV, 400 A

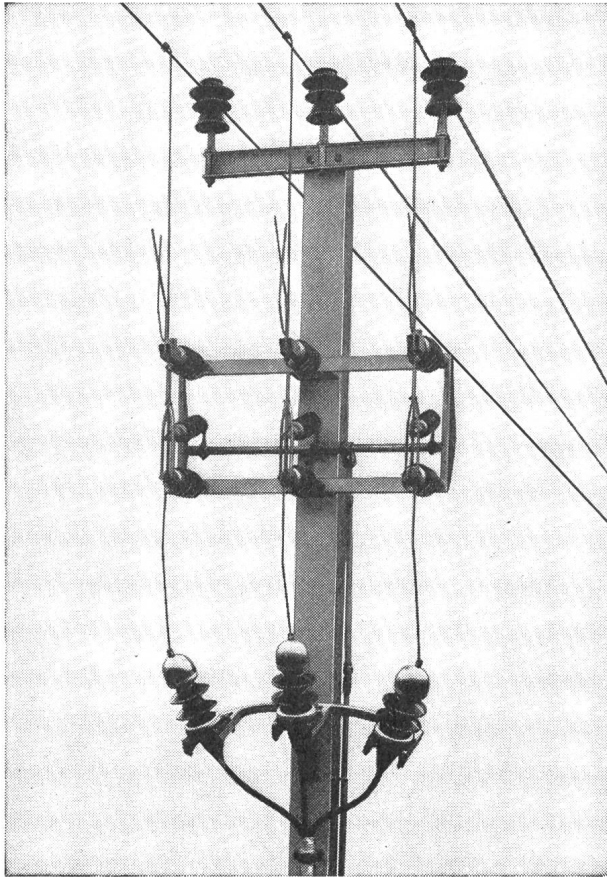

Sectionneur de dérivation 24 kV, 400 A

Alpha A.G. Nidau

(Biel) Telephone 032/24692

Kennen Sie den neuen

Freileitungsabzweigschalter

(siehe Abbildung) und den

Kabelanschlusstrenner?

(am Ende einer Freileitung)

Wir liefern dieselben und beraten Sie gerne.

Connaissez-vous le nouveau

sectionneur de dérivation

(voir figure) et le

sectionneur de câble?

(passage fin de ligne aérienne-câble)

Nous livrons ces appareils et vous conseillons volontiers.

Alpha S.A. Nidau

(Bienne) Téléphone 032/24692

jura



jura Elektroapparate werden bevorzugt wegen ihrer sprichwörtlichen Zuverlässigkeit, Formschönheit und Preiswürdigkeit.

jura L. Henzirohs AG. Niederbuchsiten-Olten



UMLUFTHEIZER

das ideale elektrische Raumheizgerät mit Überhitzungsschutzschalter und stufenlosem Leistungsregulator

Mit einem einzigen Drehknopf wird:

- der Ventilator gesteuert
- die Heizung ein- und ausgeschaltet und reguliert

Lieferbar für 1,2 und 2 kW nur für 220 V

Lükon, Fabrik für elektrotherm. Apparate
Paul Lüscher, Täuffelen BE
Telex 3 43 24 Telephon (032) 86 15 45

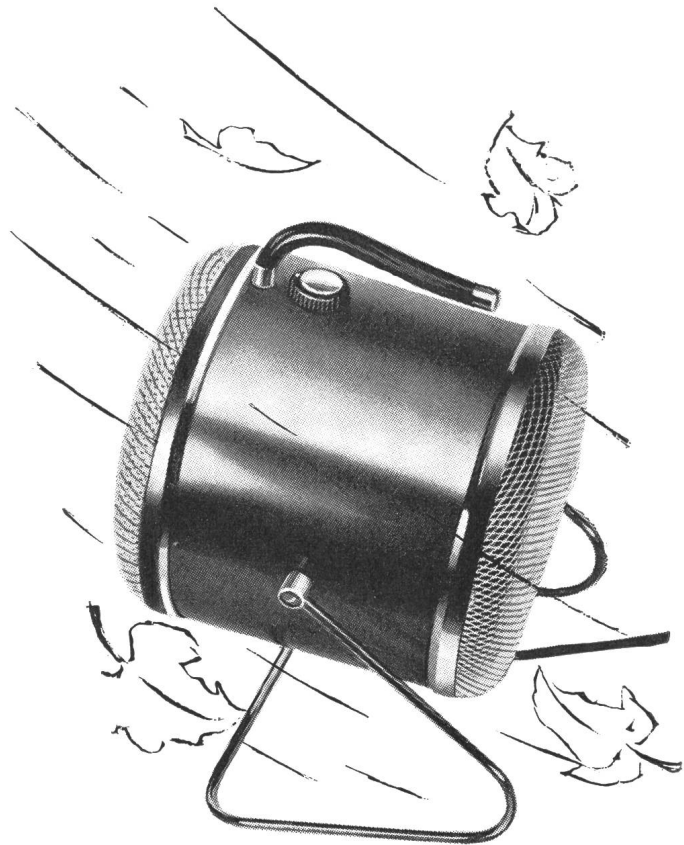

SILESCA Kunstharz-Messwandler[®]

seit 1946



Im Bild:
Stab-Stromwandler, sehr robuste Bauart,
praktisch unbegrenzte dynamische Festigkeit.

[®] eingetragene
Marke
Zahlreiche Patente

MOSER-GLASER & CO. AG. MUTTENZ BEI BASEL

SPEZIALFABRIK FÜR TRANSFORMATOREN, MESSWANDLER UND ANGEWANDTE APPARATE



Ihr Talisman

der neue Elektroherd METALL ZUG

Freuen Sie sich über diesen Fund — mit ihm gewinnen Sie Ihre Kunden. Er ist einer der modernsten Herde der Schweiz. Jahrzehntelange Erfahrung steckt in der ausgereiften Konstruktion, die klassisch-schlichte Form entspricht dem Geschmack und den Anforderungen heutiger Hausfrauen und Architekten.

Sehr übersichtlich die *schräggestellte, porzellan-emaillierte Schaltskala* mit den handlichen, geräuscharmen Schaltern; praktisch der *Thermostat* für den Backofen, der *Wahlschalter* für Ober-, Unterhitze oder Grill. Besonders erwähnenswert der *Grossraumbackofen* und die *Vollauszugschublade* für alles Zubehör.

Was von Zug kommt, ist gut. Der neue Elektroherd bestätigt es. Verlangen Sie den ausführlichen Farbprospekt oder rufen Sie unverbindlich unseren Vertreter.

Metallwarenfabrik Zug Tel. 042/4 01 51

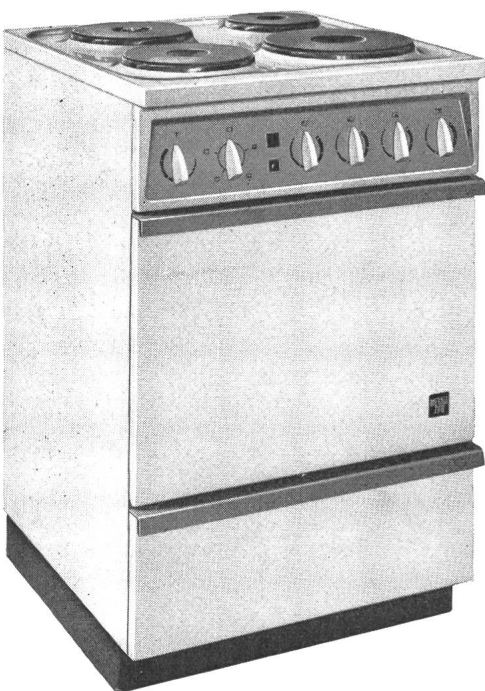

**METALL
ZUG**



TEXAS INSTRUMENTS

Trocken-Tantal-Kondensatoren

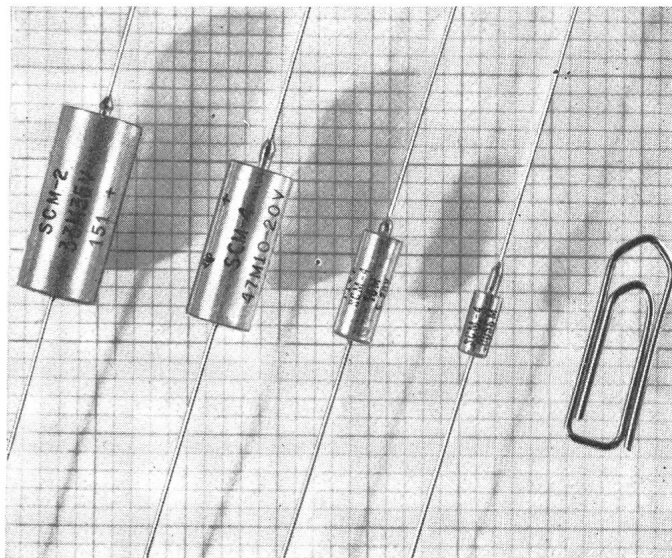

Hermetische Glasdurchführung



Höchste Schaltfestigkeit



Bis 1 V Gegenspannung dauernd



Temperaturbereich $-80^{\circ}\text{C} \dots +125^{\circ}\text{C}$

Ab Lager Zürich lieferbar:

Spannungen:	6 10 15 20 35 50V
Kapazitäten:	0,0047... 330 μF
Toleranzen:	$\pm 20\%$ $\pm 10\%$ $\pm 5\%$



Mehrjährige Gross-Serienfertigung



Verlangen Sie Datenblatt und Preise

TI-Zuverlässigkeit

FABRIMEX

Fabrimex AG · Kreuzstr. 36 · Zürich 8 · Tel. 051/34 10 31

VENNERETTE

Kleinzeitschalter mit grosser Leistung

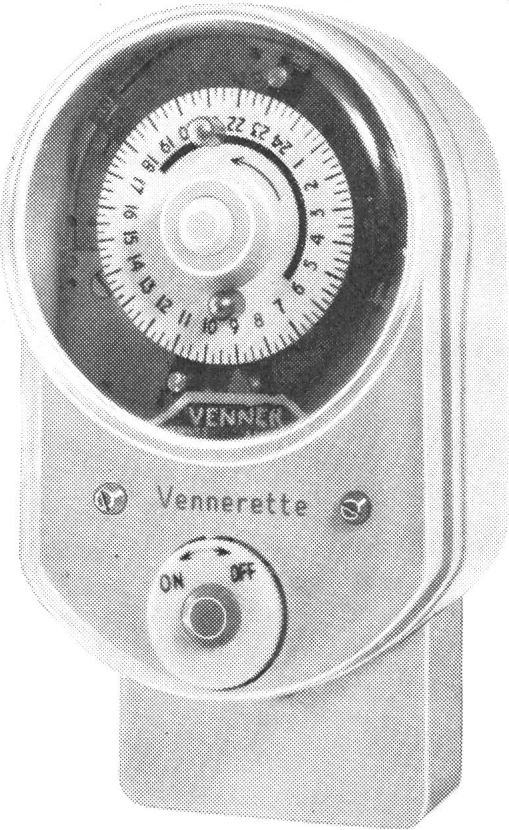

Der zuverlässige Zeitschalter für die automatische Steuerung von

- Zentral- und Ölheizungen
- Elektrischen Heizungen
- Strassen- und Schaufensterbeleuchtungen
- Apparaten aller Art in Laboratorien
- Kühlanlagen, Ventilation, Boiler
- Heizung, Ventilation und Beregnungsanlagen in Gartenbau und Landwirtschaft

Bequeme Einstellung von 2 Ein- und Ausschaltzeiten während 24 Stunden.

Betriebsspannung 220 Volt 50 Hz
Stromaufnahme 2 Watt
Grosse Schaltleistung von 20 Amp.
Abmessungen 135 × 73 × 76 mm
Modernes, elfenbeinfarbiges Gehäuse

Erhältlich in drei Ausführungen:
VENNERETTE Standard, SEV-geprüft
VENNERETTE Selective mit Tageswählscheibe
VENNERETTE SOLAR mit je einer Ein- und Ausschaltzeit und automatischer Schaltzeitkorrektur nach dem Sonnenstand — speziell für Schaufensterbeleuchtungen geeignet.

Ein Produkt der seit mehr als 60 Jahren spezialisierten

VENNER

VENNER Ltd. NEW MALDEN / SURREY (GB)
Fabrikniederlassung in der Schweiz:
VENNER AG BERN
Burgernzielweg 16, Tel. (031) 44 66 23
Service-Abteilung in Bern und Zürich
Generalvertretung: REMY ARMBRUSTER AG
Holbeinstrasse 27, Basel, Tel. (061) 24 79 27

Rüschlikoner Rohre ein Begriff!

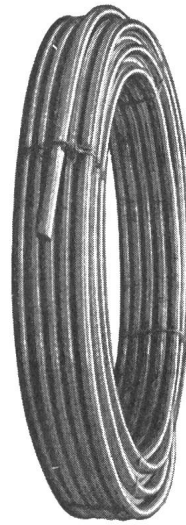

Wir empfehlen dem Fachmann:

- KOPEX-FIBER-Isolierrohre innen lackiert, rostfrei
- KOPEX-PLASTIC-Isolierrohre innen lackiert, säurefest
- PLICA-Panzerrohre Type DUO innen und aussen lackiert
- PLICA-PLASTIC-Panzerrohre innen lackiert, säurefest
- PLICALEN-Kunststoffrohre orange und grau, innen mit längsgezogenen Rillen (auf Wunsch mit gewelltem, rostfreiem Zugdraht)

Verkauf durch die VLE-Grossisten

ROHRFABRIK RÜSCHLIKON AG
vorm. Kopex A.G. Rüschlikon ZH
Telefon (051) 921312



Fortschrittlich und rationell arbeiten mit der

PEKA-Blitzpresse



Pressbereich
10–240 mm²

Verlangen Sie unverbindliche Demonstration und Probelieferung



GLOMAR GOLDACH SG

TEL. 071 41 70 70

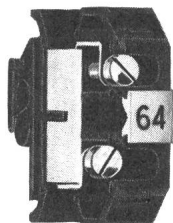

Reihen-Klemmen

Zum Einstecken in DIN-Befestigungsschiene.

2,5□ - 6□ - 16□



Typ RK

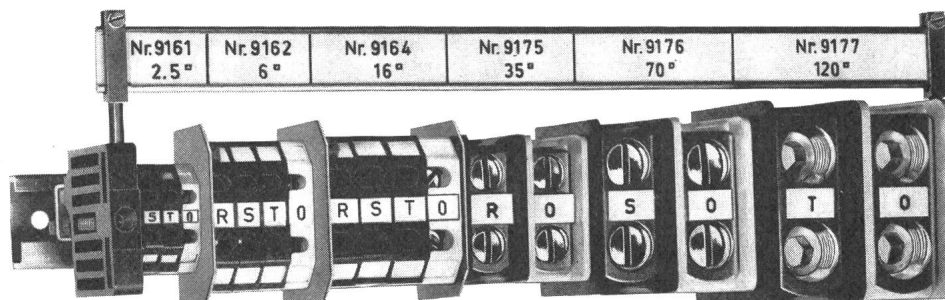

Typ RKS

Steigleitungs-Klemmen

Zum Einstecken in DIN-Befestigungsschiene.

35□ - 70□ - 120□

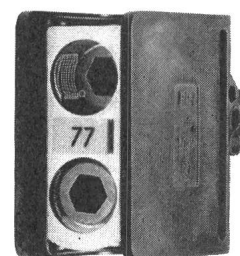

RAUSCHER & STOECKLIN AG., SISSACH

FABRIK ELEKTRISCHER APPARATE UND TRANSFORMATOREN

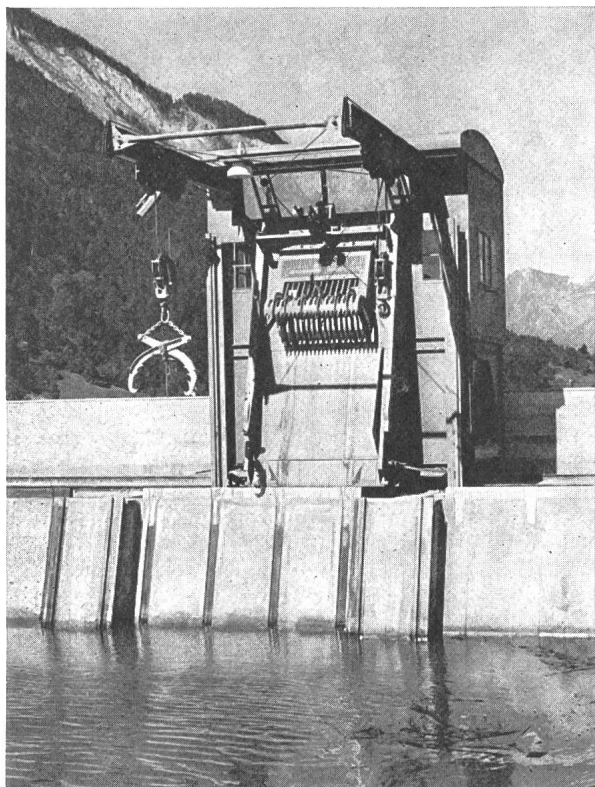

Rechenreinigungsmaschine mit Dammbalkenversetz-
kran vor dem Rechen des Kraftwerkes Reichenau.

**Rechen und
Rechenreinigungsmaschinen**
für Nieder- und Hochdruckkraftwerke
... Pumpstationen von Kühl- und
Trinkwasserfassungen
... Abwasserkläranlagen usw.

Ateliers de Constructions

JONNERET SA

Genève

Case postale Jonction

GUTOR

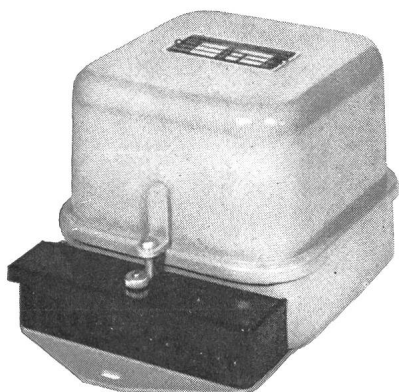

Transistor-Spannungsrelais

für Spannungen von 24 bis 250 Volt
Ansprechgenauigkeit $\leq \pm 1\%$ UNenn
Anzug-/ Abfalldifferenz, einstellbar zwischen
1 . . . 15 (30)%
Ab Lager lieferbar
Verlangen Sie Liste TSU

**GUTOR MAGNETRONIC AG
WETTINGEN**

Tel. 056.60611

Landstrasse 166

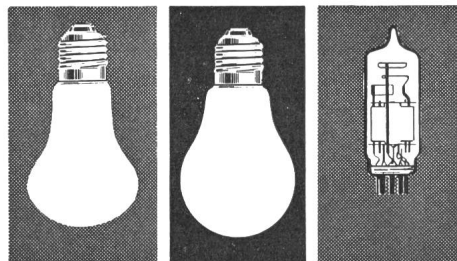

TUNGSRAM

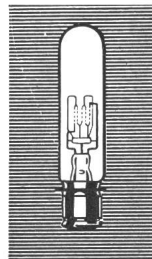

Une lampe
pour
chaque usage

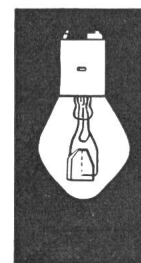
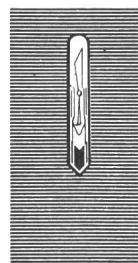

DUAX

Zweigang-Schlagbohrmaschine

das Qualitäts-Spitzenprodukt für Kenner

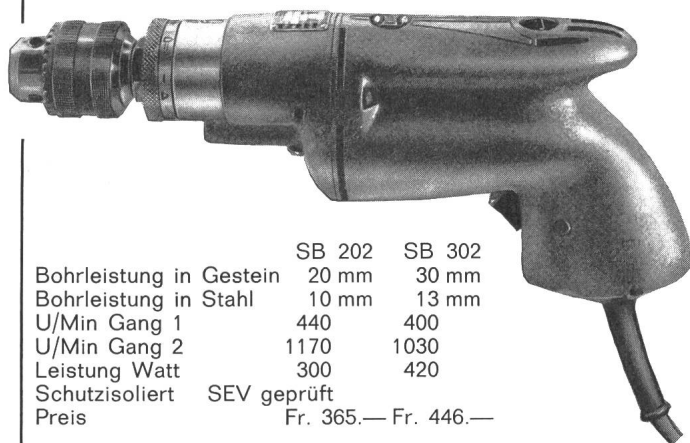

	SB 202	SB 302
Bohrleistung in Gestein	20 mm	30 mm
Bohrleistung in Stahl	10 mm	13 mm
U/Min Gang 1	440	400
U/Min Gang 2	1170	1030
Leistung Watt	300	420
Schutzisoliert	SEV geprüft	
Preis	Fr. 365.— Fr. 446.—	

Der Schnellgang ermöglicht beim Schlagbohren bis 6,5 mm ϕ eine Verdoppelung der Leistung. Einstellbar auf 12 Schlagstärken. Sofort ab Lager lieferbar!

Verkauf durch gute Werkzeug-Maschinen u. Eisenhandlungen



KARL MEIERHOFER AG, AARAU
DUAX-Generalvertretung (064) 2 96 55

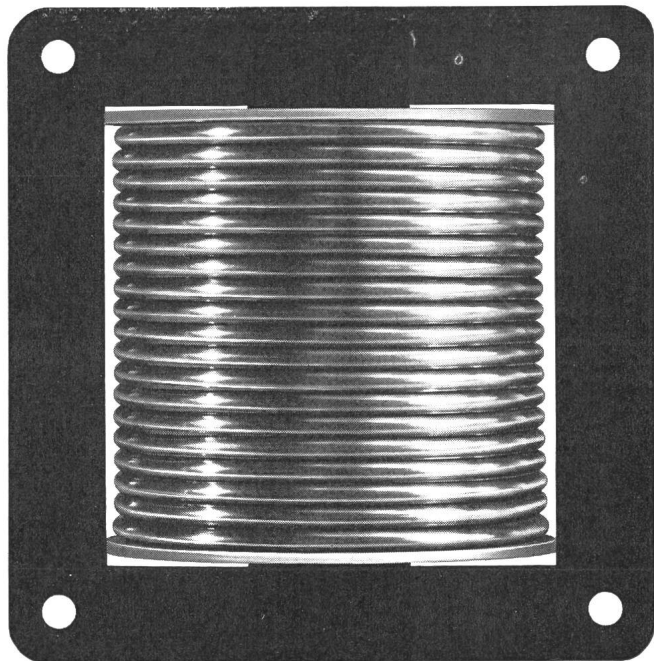

Transformatoren
Anlass-
und Regulier-Widerstände
Signalglocken



Hans Gloor
Fabrik für elektrische Apparate
Zürich 50 - Oerlikon

HABEGGER

Fassadenarbeitsbühnen

Für Hoch-, Industrie-,
Kraftwerkbauten usw.

Vollautomatische, halbauto-
matische, handbetriebene
Anlagen.

Ausführung nach SUVA-
Vorschrift.

Individuelle Projektierung

Verlangen Sie unsere
Beratung bereits beim
Projekt-Studium.

Maschinenfabrik
HABEGGER
THUN



ESPA Quetschkabelschuhe

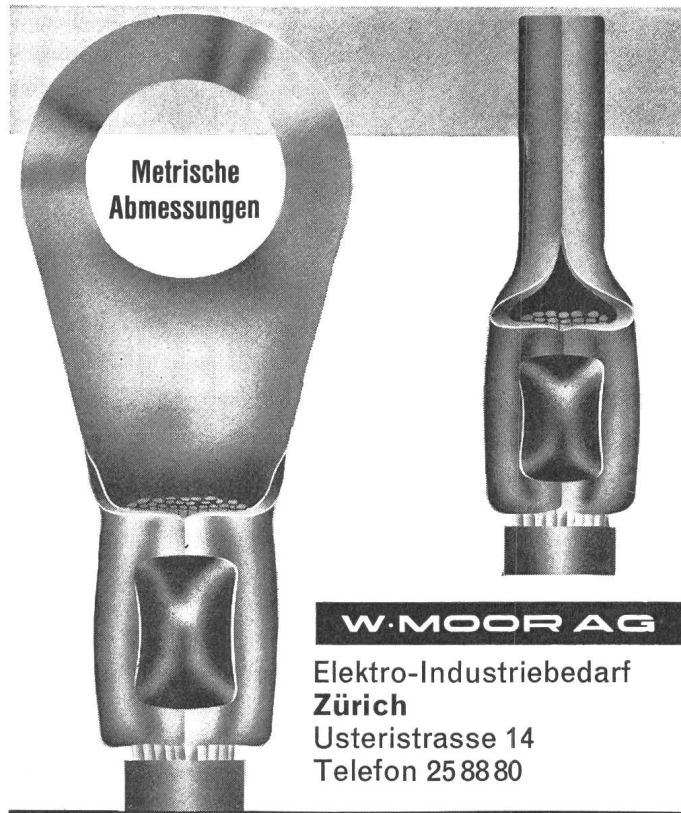

W. MOOR AG
Elektro-Industriebedarf
Zürich
Usterstrasse 14
Telefon 25 88 80

sofort ab Lager

EMA

VANCOS Universalinstrument für die Wechselstromtechnik

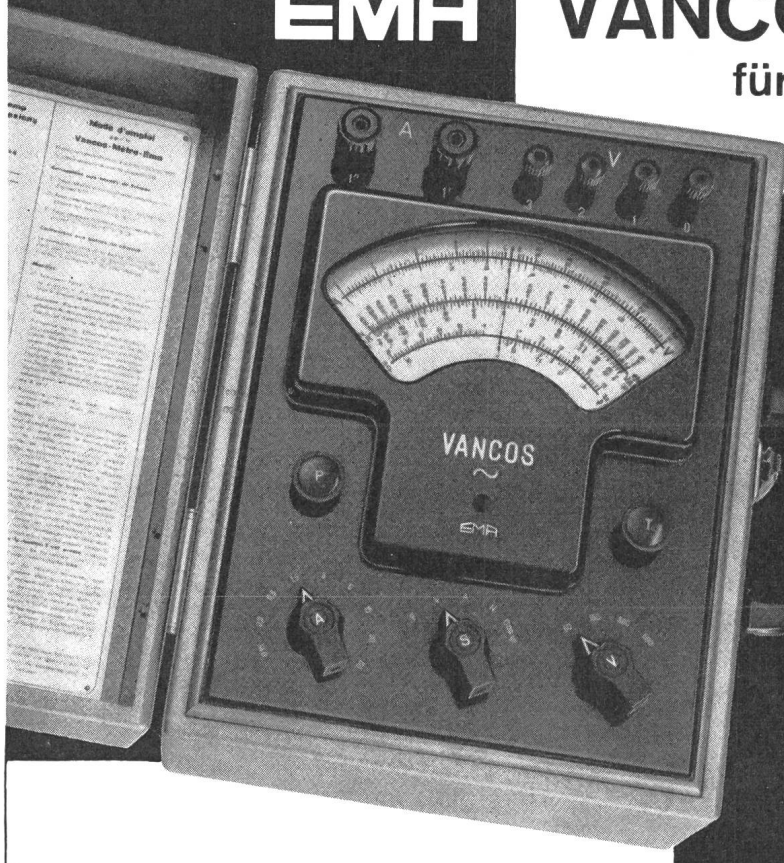

Das VANCOS-Meter gestattet Messungen in
Wechselstrom- und Drehstromnetzen von:

Spannungen in 4 Bereichen
60-150-300-600 Volt

Ströme in 9 Bereichen
0,15-0,3-0,6-1,5-3-6-15-30-60
Amp. (bis 1500 Amp. mit Zangen-
stromwandler)

Wirk- und Blindleistung von **9 Watt bis**
36 Kilowatt (mit Zangenstrom-
wandler bis 900 kW)

Leistungsfaktor $\cos \varphi$ von **0-1-0** induktiv und
kapazitiv

Frequenzen 47-50-53 Hz

Einsystemiges Messwerk mit direkter An-
zeige auf Mehrfachskala ohne Umrechnung
und ohne Tabellen.

EMA A.G. Meilen ZH

Fabr. für elektrische Messaparate Tel. 051/730777

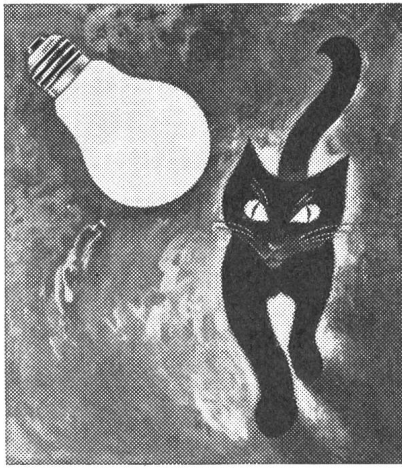

LUXRAM-LICHT

Verlangen Sie kostenlos unsere Abhandlung über unsere Quarzlampen

SUNRAY-SONNE

LUXRAM

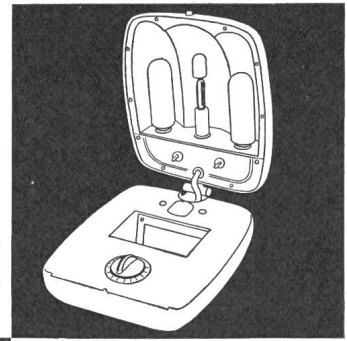

LUXRAM-LICHT AG. GOLDAU TEL. 041/81 63 81

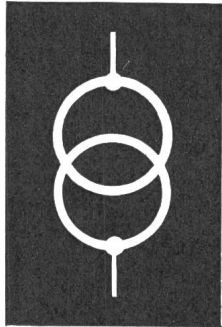

Transformatoren

Norm- und Sonder-Trafo
zweckentsprechend und zuverlässig
durch die Spezialfirma

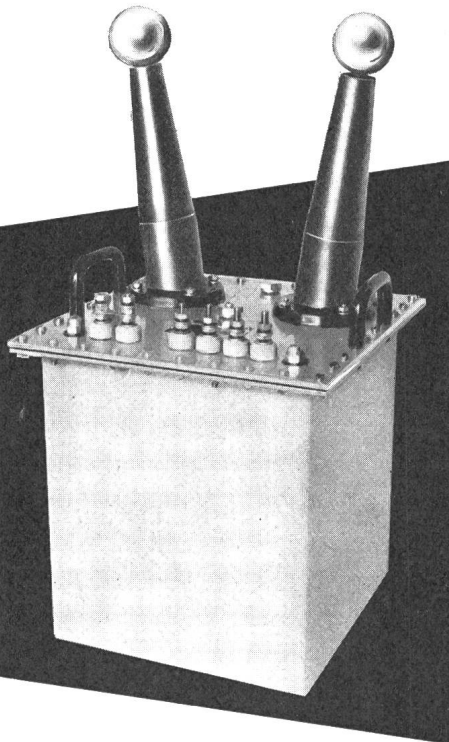

ERNST SCHLATTER AG
Dübendorf/ZH Tel. 051 85 73 00

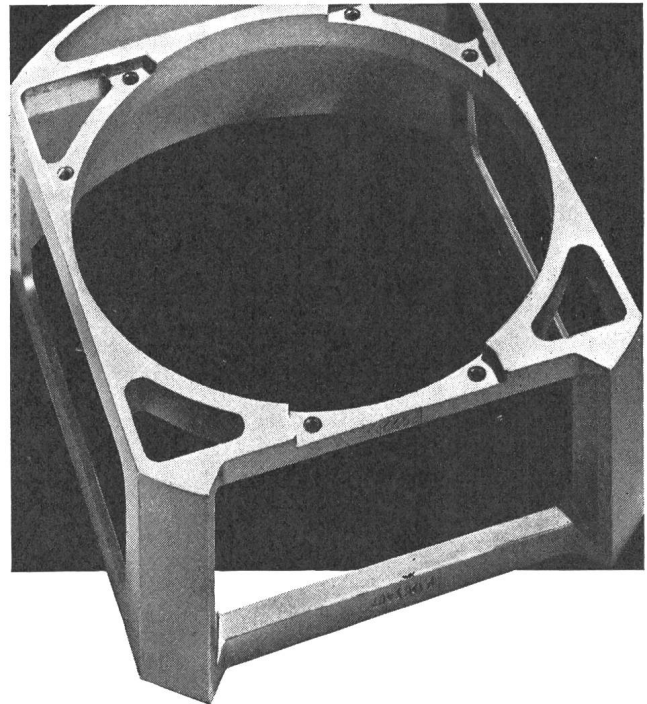

Bessere, einfachere und preislich günstigere Lösungen - das bietet Ihnen der INCA-Druckguss.
Wir beraten Sie unverbindlich.

INJECTA AG

Druckgusswerke und Apparatefabrik Teufenthal/Aarg.
(Schweiz) Tel. (064) 3 82 77

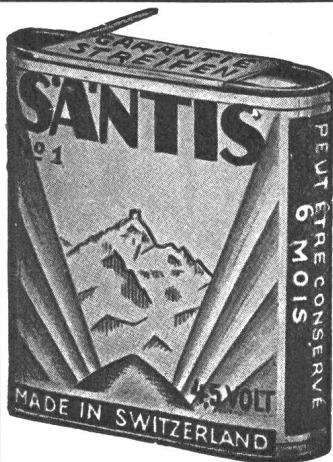

SANTIS

Batterien sind Qualität

SANTIS Batteriefabrik
J. Göldi RÜTHI/SG

Telephon (071) 7 92 12

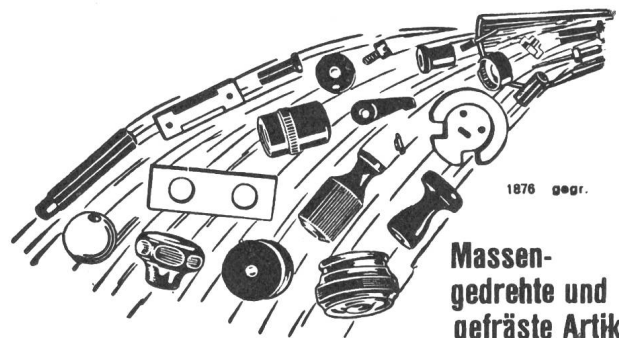

1876 geg.

Massen-gedrehte und gefräste Artikel

In Holz, Ebonit, Fiber Nylon, Trolon, Kunsthorn, Elfenbein usw. fabriziert
J. BIETENHOLZ & Co. AG, Pfäffikon ZH
Automatendreherei Kunstharz-Presserei

LECTROHM



Drahtgewickelte Widerstände 5-200 Watt,
fix und regulierbar, garantiert erstklassig!
Gut sortiertes Lager beim Generalvertreter

J. Kastl Dietikon | Zürich
Elektrotechnische und Radioartikel en gros
Telefon 051 | 88 85 88



SICLI

**FEUERLÖSCHER
FEUERFESTER ANSTRICH
BRANDVERHÜTUNG
FEUERLÖSCHMATERIAL
FEUERMEHLER
AUTOMATISCHE LÖSCHANLAGEN**

Fabrik und Administration
76, route des Acacias Tél. (022) 421818 Genève
Verkaufsbüro für die deutsche Schweiz
41, Klosbachstrasse Tel. (051) 47 22 20 Zürich 7



WIDERSTANDSDRÄHTE

IN KONSTANTAN

NICKELIN

BIS 0,04 MM

∅



SELVE THUN

Schilder

Metal·al

022 41 17 20



Vielleicht erst bei einem Unfall, dann aber um so mehr, werden Sie es schätzen, bei einer Gesellschaft versichert zu sein, die in der Schweiz und im Ausland für ihre rasche, zuvorkommende Schadenbehandlung einen guten Ruf hat.

Winterthur
UNFALL

Kantonales Technikum Burgdorf **AUFNAHMEPRÜFUNG**

an den **Abteilungen Hochbau, Tiefbau, Chemie, Maschinentechnik und Elektrotechnik (Starkstrom- und Nachrichtentechnik)** zum Eintritt in das I. Semester
Montag, den 3. Februar 1964 308

Anmeldungen sind vom 1. Dezember 1963 bis 10. Januar 1964

schriftlich an die Direktion des Technikums zu richten. Anmeldeformulare können bei der Kanzlei des Technikums oder bei den Gewerbeschulen bezogen werden.

P 175 R

Der Direktor: Schulthess



Wir suchen nach Luzern und Bellinzona 312

SBB dipl. Elektrotechniker

für die Projektierung, sowie den Bau und Unterhalt von Stellwerk- und Fahrleitungsanlagen. Es wird Gelegenheit geboten, sich in diese interessanten Fachgebiete einzuarbeiten.

Handschriftliche Anmeldungen mit Lebenslauf und Zeugnisabschriften sind an die Schweizerischen Bundesbahnen, Bauabteilung der Kreisdirektion II, in Luzern, zu richten.

OFA 07.046.44

SAUBER + GISIN

Für den Sektor Elektroinstallationen suchen wir einen

306

Chef der Montageabteilung

Im Zuge der Entwicklung unseres Unternehmens wird dieser Posten neu geschaffen. Er bietet einer initiativen, souveränen Persönlichkeit ein interessantes und anspruchsvolles Arbeitsgebiet.

Der Bewerber muss über eine mehrjährige Praxis auf dem Gebiet der Elektroinstallationen, über Organisationstalent und Sinn für korrekte, angenehme Zusammenarbeit verfügen. Für die Erfüllung der gestellten Aufgaben ist ein Technikumabschluss oder das Meisterdiplom unerlässlich.

Wir bieten dem Bewerber eine selbstständige Position in modernem, temperamentvollem Betrieb und eine dem Können und Einsatz angemessene Salarierung. Bewerbern senden wir eine detaillierte Beschreibung des Aufgabenkreises.

Sauber + Gisin, AG für elektrotechnische Anlagen,
Briefadresse Postfach Zürich 8/34
Zürich 8, Höschgasse 45

SAUBER + GISIN

Für die Kontrolle und Abnahme aller in unserem Betrieb ausgeführten elektrischen Hausinstallationen, deren Erweiterungen und Änderungen sowie die Durchführung periodischer Kontrollen unserer

309

elektrischen Anlagen

suchen wir einen

Kontrollleur

der den **Ausweis des eidg. Starkstrominspektors** besitzt.

Die Tätigkeit ist selbständig und setzt gutes fachliches Können sowie Verantwortungsbewusstsein und geistige Beweglichkeit voraus.

Bewerbungen mit Zeugnisabschriften erbitten wir an die **Personalabteilung für Angestellte**.

P 259 Z

**Maschinenfabrik Oerlikon
Zürich 50**

ELEKTRO-WATT

sucht

290

dipl. Elektroingenieur

mit Erfahrung auf dem Gebiet des Generatorenbaues, wenn möglich mit einigen Jahren Versuchslokalpraxis. Gute Kenntnisse der französischen und englischen Sprache erwünscht, aber nicht Bedingung.

Arbeitsgebiet:

Projektierung und Überwachung der Montage und Inbetriebsetzung von Kraftwerken. P 1000 Z

Wir bieten:

Interessante Tätigkeit bei angemessener Entlohnung, 5-Tage-Woche, Pensionskasse und weitere Sozialleistungen.

Offerten

erbitten wir mit den üblichen Unterlagen an das **Personalbüro der Elektro-Watt Elektrische und Industrielle Unternehmungen AG Postfach, Zürich 22**

Verlangen Sie bitte zur Erleichterung Ihrer Bewerbung ein Anmeldeformular.
(Telephon 051 / 23 76 40.)

Internationale Firma sucht

311

Elektroingenieur oder Elektrotechniker als

technischen Vertreter

mit sehr guten Englisch- und Französischkenntnissen.

Schweizer Bürger, Alter 25 bis ca. 35 Jahre.

Erfahrung auf dem Gebiete der Kältetechnik von Vorteil.

Einführungszeit in England, dann Standort in Fribourg mit Kundenbesuchen in Europa und später in Übersee.

Handschriftliche Offerten mit Referenzen, Curriculum Vitae und Photo sind erbeten an **Chiffre P 19197 F à Publicitas Fribourg**.

Wir suchen für den Bau und Unterhalt von Hoch- und Niederspannungsleitungen sowie Transformatorenstationen einen

297

Elektrotechniker

Pensionskasse, 5-Tage-Woche.

Handschriftliche Bewerbungen mit den üblichen Beilagen bitte an

Elektrizitätswerk des Kantons Schaffhausen

Rheinstrasse 37

Schaffhausen



Für den Netzbetrieb (Transformatorstationen, Kabel- und Freileitungen) suchen wir einen



Elektrotechniker

5-Tage-Woche, Angenehme Zusammenarbeit, Pensionskasse.

Handgeschriebene Bewerbungen unter Chiffre B 298 Z an die Administration des Bulletin SEV, Postfach 229, Zürich 1.

Elektrizitätswerk Murten

sucht zur Ausführung von Hausinstallationen und für Werkbetrieb

Elektromonteur

Interessenten, welche auf eine Dauerstelle in angenehmem Arbeitsteam und grosse Selbständigkeit Wert legen, bitten wir, Ihre Offerte mit den üblichen Unterlagen an die Betriebsleitung des Elektrizitätswerkes der Stadt Murten zu unterbreiten.

301

ELEKTRIZITÄTWERK BASEL

Für unsere Abteilung Leitungsbau suchen wir einen

dipl. Elektrotechniker

als Assistenten des Abteilungschefs. 299

Der umfangreiche Weiterausbau und die Erneuerung der Hoch- und Niederspannungs-Kabelverteilnetze einer städtischen Stromversorgung bieten praktisch veranlagtem, initiativem Techniker Gelegenheit zu abwechslungsreicher, selbständiger und verantwortungsvoller Tätigkeit. P 979 Q

Der Leistung entsprechender Lohn, gute Pensionsversicherung, 5-Tage-Woche.

Bewerber bitten wir, ihre handgeschriebene Offerte mit den üblichen Unterlagen zu richten an das

Elektrizitätswerk Basel
Postfach Basel 8

EWZ

Wir suchen einen 302

Vermessungs- oder Tiefbauzeichner

für unser Planbüro, sowie einen

Elektrozeichner

für den Netzrevisionsdienst.

Wir wünschen: Abgeschlossene Lehre und wenn möglich einige Praxis.

Wir bieten: Neuzeitliche Anstellungsbedingungen, Pensionsversicherung, angenehmes Arbeitsklima. Jeder zweite Samstag frei.

Handschriftliche Bewerbungen von Schweizer Bürgern sind mit Beilage von Lebenslauf, Zeugnisabschriften und Photo erbeten an das SA 6127 Z

Elektrizitätswerk der Stadt Zürich
Postfach Zürich 23



Wir suchen einen

303

Elektrozeichner

für Aufnahme und Nachführung von Anlage- und Apparateschemas, sowie für Entwurf elektrischer Apparate für Versuchszwecke.

Wir bieten abwechslungsreiche Tätigkeit und neuzeitliche Arbeitsbedingungen.

Bitte senden Sie Ihre Bewerbungen mit Lebenslauf, Photo, Zeugniskopien, Angabe von Referenzadressen und der Gehaltsansprüche an

**Schweizerische Aluminium AG, Forschungsinstitut,
Neuhausen am Rheinfl.**

Motor-Columbus

Für die Bearbeitung energiewirtschaftlicher Probleme suchen wir einen

304

Elektro-Ingenieur

oder

Nationalökonom

wenn möglich mit Praxis.

P 10279 ZB

Wir bieten neuzeitliche Arbeitsbedingungen (5-Tage-Woche) und Aufnahme in die Pensionskasse. Bewerbungen sind zu richten an das Personalbüro der

Motor-Columbus, Aktiengesellschaft für elektrische Unternehmungen, Baden.

LANDIS & GYR

Si vous êtes

ingénieur électricien

désireux de prendre la responsabilité de l'étude complète d'installations jusqu'à leur réalisation

de langue maternelle française ou si vous avez des connaissances parfaites de cette langue

prêt à collaborer avec un bureau d'ingénieurs parlant surtout l'allemand

si vous avez

de l'intérêt aux problèmes de télécommunication, télémesure et télécommande

l'expérience de la vente ou le désir de l'acquérir

25 à 35 ans

nous vous offrons un poste

d'ingénieur de vente

dans un groupe s'occupant principalement d'exportation

Veillez adresser votre offre avec curriculum vitae, références, prétentions de salaire et photographie au Service du Personnel de Landis & Gyr AG Zoug

293

Liste offener Stellen. Beachten: Sprechstunden der STS für Stellensuchende nur nachmittags. Anmeldebogen bei der STS.

- 247 *Elektrotechniker*, evtl. qualifizierter *Zeichner*, mit Praxis für die technische Bearbeitung von Kundenaufträgen, Erstellen von Einbauplänen, Steuerungsschemas sowie der Auftragspapiere und Konstruktion von Spezialzubehör für automatische Türantriebe. Eintritt nach Vereinbarung. Dauerstellung bei Eignung. Maschinenfabrik im Kanton Zürich.
- 249 *Dipl. Elektroingenieure* und *-techniker*, Fachrichtung Schwachstrom-Hochfrequenztechnik für Labor- und Konstruktionstätigkeit. Eintritte nach Vereinbarung. Dauerstellungen bei Eignung. Fabrik elektrischer Apparate und Maschinen, Nähe von Zürich.
- 253 *Ingénieur* ou *technicien* diplômé, ayant de pratique dans le domaine de l'électronique, connaissant les transistors et semi-conducteurs, et si possible de bonnes connaissances en mécanique. Entrée à convenir. Situation stable. Fabrique d'appareils électro-acoustiques et électromécaniques. Canton de Berne.

Abgemeldete Stellen: 1962: 35.

Für den Betrieb und Unterhalt unserer drei grossen Kraftwerke Sils, Bärenburg und Ferrera sowie der Staumauern, Wasserfassungen und Strassen suchen wir je einen 291

Maschinen- oder Elektrozeichner

und einen P 421-4 Ch

Bauzeichner

Initiativen, einsatzfreudigen Bewerbern mit guten Berufskennnissen bieten wir abwechslungsreiche, selbständige Arbeit.

Gut ausgebaute Pensionskasse und Sozialleistungen.

Schriftliche Bewerbungen mit Lebenslauf, Zeugnisabschriften und Referenzen sind zu richten an die Direktion der

KRAFTWERKE HINTERRHEIN AG, THUSIS

Les Entreprises Electriques Fribourgeoises

cherchent pour leur département technique

techniciens-électriciens

diplômés d'un Technicum suisse, de langue maternelle française ou allemande.

Elles offrent une activité dans:

leur service d'exploitation ou, éventuellement, dans leur bureau de construction.

Places stables avec possibilité d'avancement pour candidats capables. — Caisse de pension.

Les candidats sont invités à adresser leur offre écrite, avec curriculum vitae détaillé, photo, copies de certificats et prétentions de salaire à la Direction des EEF à Fribourg. — Discrétion assurée.

305

P 231 - 1 F



Als Nachfolger des wegen Erreichens der Altersgrenze zurücktretenden bisherigen **Chefs des Hochspannungslaboratoriums** suchen wir einen **310**

dipl. Elektroingenieur ETH oder EPUL

mit guten Kenntnissen in der Starkstrom- und Hochspannungsmesstechnik.

Es handelt sich um eine sehr selbständige, anspruchsvolle und ausbaufähige Stellung. Zum Aufgabenbereich gehören sowohl Hochspannungs- und Hochstromprüfungen als auch Forschungs- und Entwicklungsarbeiten im Auftrage der Industrie und der Elektrizitätswerke.

Ferner suchen wir zur Ergänzung des Personals:

dipl. Elektrotechniker

für auswärtige Abnahmeprüfungen von Transformatoren, elektrischen Maschinen und Apparaten, mit guten Kenntnissen in der Starkstrommesstechnik. Bewerber mit Prüffeldpraxis erhalten den Vorzug.

dipl. Elektrotechniker

zur Entlastung des Chefs der Gruppe «Haushaltapparate» und zur Einarbeitung in das internationale Vorschriftenwesen. Interessante Entwicklungsmöglichkeiten. Muttersprache: deutsch oder französisch, mit guten Kenntnissen der andern sowie der englischen Sprache.

Geboten werden:

Selbständige, verantwortungsvolle Tätigkeit, zeitgemässes Salär, 5-Tage-Woche, Pensionskasse, Kantine.

Handgeschriebene Bewerbungen mit Photo, Lebenslauf und Zeugnisabschriften sowie Angaben der Gehaltsansprüche und des frühesten Eintrittstermins sind erbeten an die **Materialprüfanstalt und Eichstätte des Schweizerischen Elektrotechnischen Vereins, Seefeldstrasse 301, Zürich 8**. Nähere Auskunft durch Telephone Nr. 34 12 12.

Kabel

für Hoch- und Niederspannung

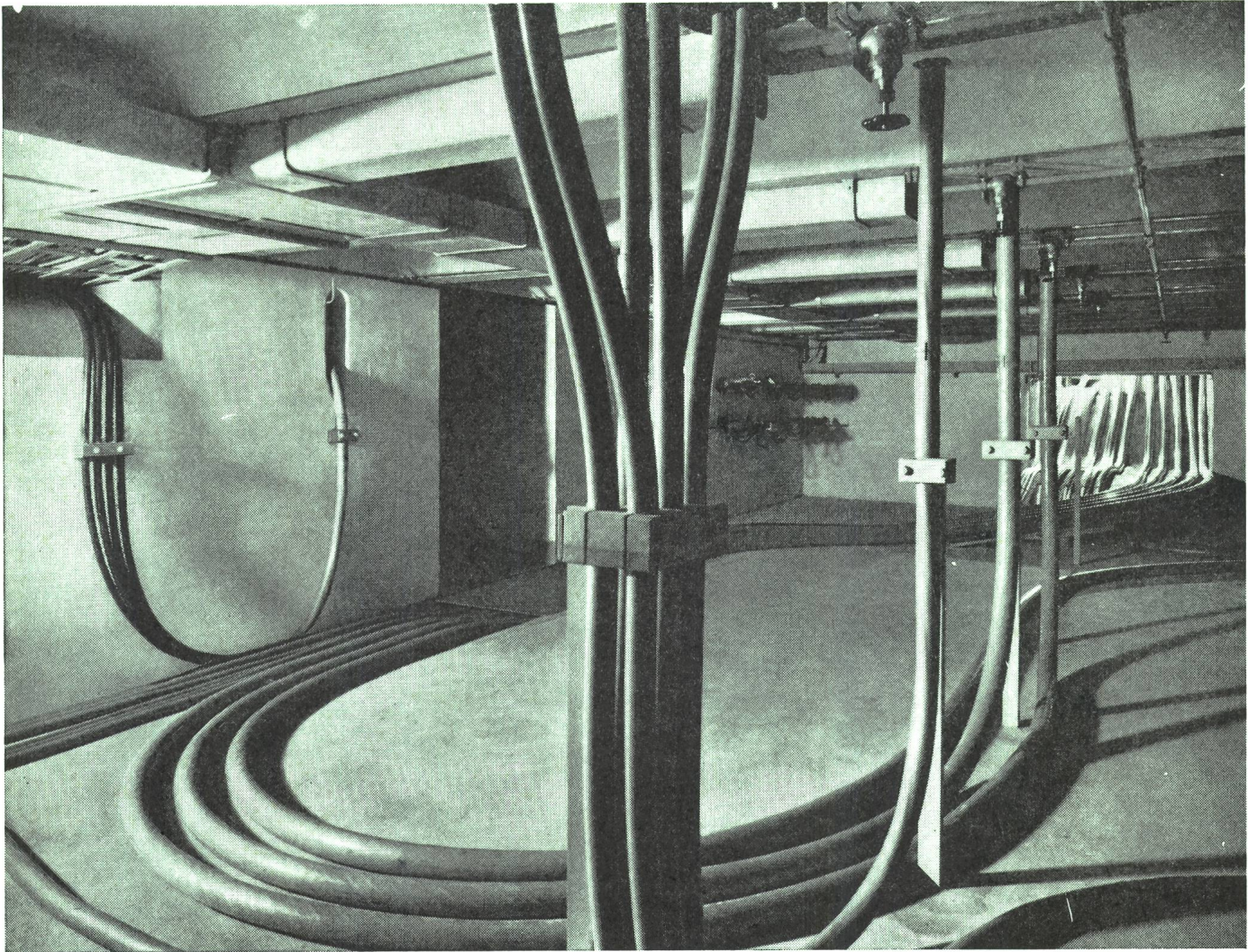

**Bleikabel
und Kunststoffkabel
für Stark-
und Schwachstrom
Armaturen
für sämtliche
Kabeltypen**



KABELWERKE BRUGG AG

SILIZIUM EPITAXIAL PLANAR TRANSISTOREN

BFY 17 . . . 21 25 26 BLY 12 13 BSY 24 . . . 29 32 33 36 37 42 43 64 BUY 10 11
2 N 706 706 A 708 743 744 753 929 930 1613 1711 1893 2234 . . 2237

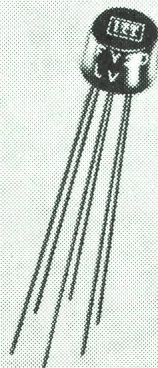
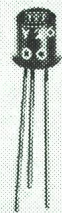
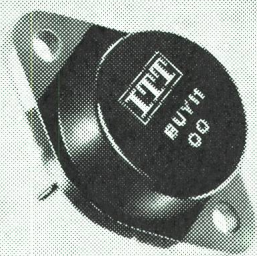

EINE ABTEILUNG DER
STANDARD TELEPHON UND RADIO AG, ZÜRICH
ZÜRICH 4, ZWEIERSTR. 35, TEL. 051 / 25 45 10

1824