

**Zeitschrift:** Bulletin des Schweizerischen Elektrotechnischen Vereins :  
gemeinsames Publikationsorgan des Schweizerischen  
Elektrotechnischen Vereins (SEV) und des Verbandes Schweizerischer  
Elektrizitätswerke (VSE)

**Band:** 54 (1963)

**Heft:** 25

## Werbung

### Nutzungsbedingungen

Die ETH-Bibliothek ist die Anbieterin der digitalisierten Zeitschriften. Sie besitzt keine Urheberrechte an den Zeitschriften und ist nicht verantwortlich für deren Inhalte. Die Rechte liegen in der Regel bei den Herausgebern beziehungsweise den externen Rechteinhabern. [Siehe Rechtliche Hinweise.](#)

### Conditions d'utilisation

L'ETH Library est le fournisseur des revues numérisées. Elle ne détient aucun droit d'auteur sur les revues et n'est pas responsable de leur contenu. En règle générale, les droits sont détenus par les éditeurs ou les détenteurs de droits externes. [Voir Informations légales.](#)

### Terms of use

The ETH Library is the provider of the digitised journals. It does not own any copyrights to the journals and is not responsible for their content. The rights usually lie with the publishers or the external rights holders. [See Legal notice.](#)

**Download PDF:** 18.10.2024

**ETH-Bibliothek Zürich, E-Periodica, <https://www.e-periodica.ch>**

**QUALITÄT  
+ GARANTIE  
+ SERVICE**

---

---

**PHILISHAVE**

---

---

**Alles inbegriffen im Preis des Philishave,  
3fache Sicherheit für Sie!  
Und noch ein wichtiger Vorteil:  
Morgens rasiert, abends noch sauber.  
Probieren sollten Sie ihn.**

2

**Es gibt 3 verschiedene  
Philishave-Modelle:**

Philishave 800 S  
mit federnden  
Scherköpfen, Fr. 75.-  
Philishave 120 special  
das bewährte  
Standardmodell, Fr. 52.-  
Batterie-Philishave  
für Reise, WK, Camping,  
Auto usw., Fr. 49.- o. B.

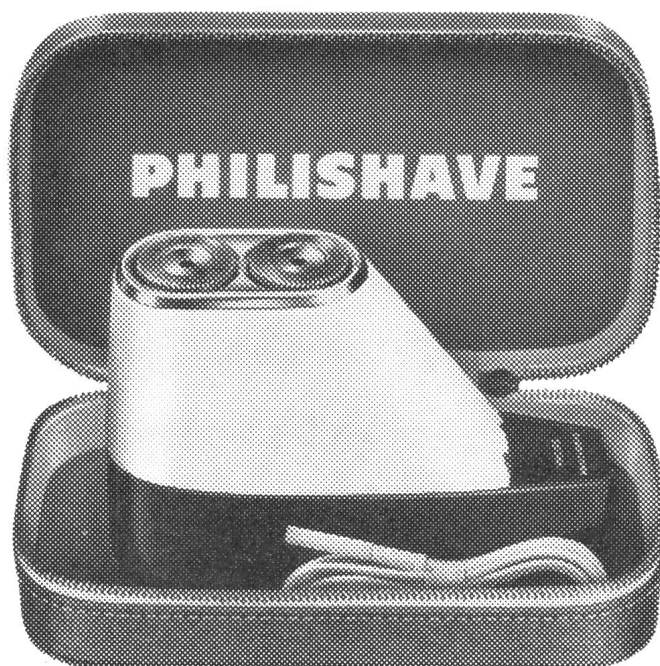

**Ein Tip  
für die Damen:**

Der Philishave ist immer  
ein festliches Geschenk.  
Wer einen Philishave  
geschenkt bekommt,  
ist jeden Tag  
jahraus... jahrein  
beglückt.  
Erhältlich im guten  
Fachgeschäft.





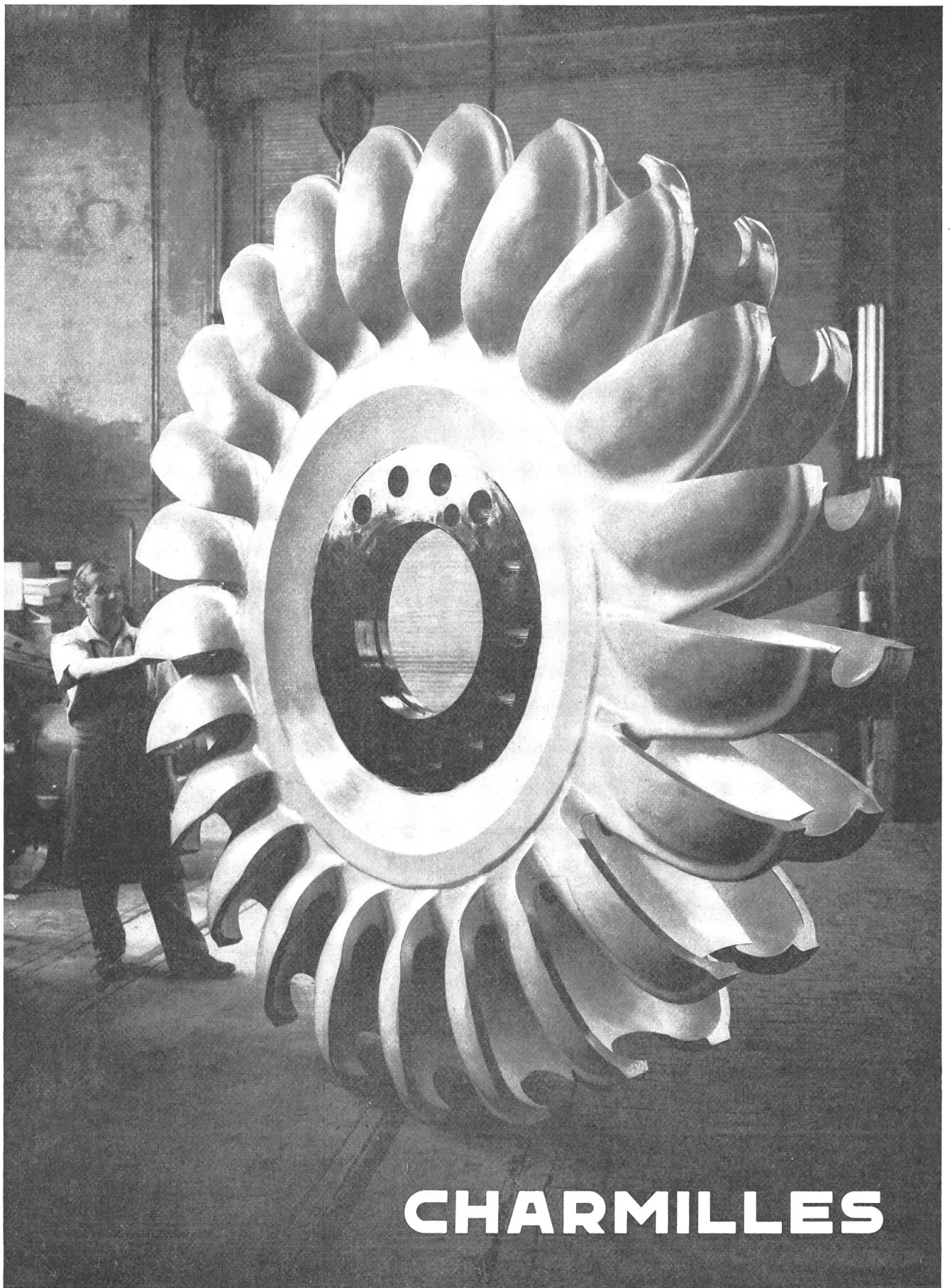

**CHARMILLES**

**TURBINES HYDRAULIQUES**

**ATELIERS DES CHARMILLES S.A., GENÈVE**

# Soflex

Zugarmierte Thermoplastkabel  
mit Rund- und Flachdrahtarmierung  
feuerverzinkt, mit oder ohne Zugschlaufe



Tdac-F · Tdac-R

Telephon 061/80 14 21  
Telex 62 479

**ISOLA**

**Schweizerische Isola-Werke  
Breitenbach**

Fabrik für Isolierlacke, Isoliermaterial, isolierte Drähte und Kabel für die Elektrotechnik

# Neue Silizium-Dioden

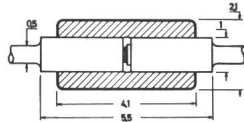

nat. Grösse

**Typ. Verlustleistung: 250 mW**  
**Betriebstemp.-Bereich:**  
**-65°C bis +175°C**

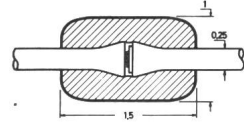

nat. Grösse

**Typ. Verlustleistung: 100 mW**  
**Betriebstemp.-Bereich:**  
**-65°C bis +150°C**

## Uni/G- und Micro/G-Dioden

### Typ. Kapazitäten in F. der Sperrspannung

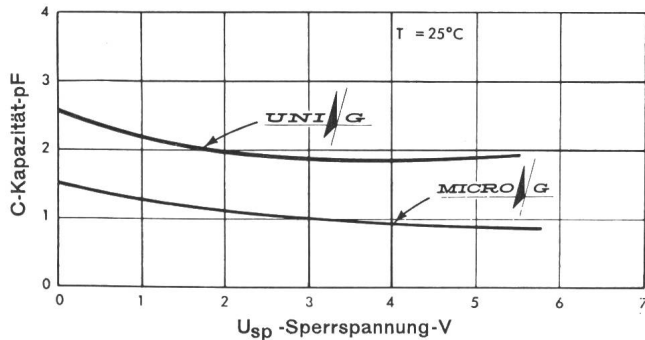

### Typ. Sperrströme in F. der Sperrspannung

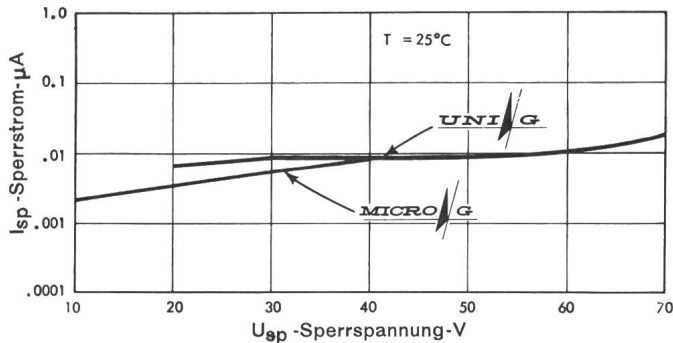

<b>UNI/G</b> Dioden	1N 251	1N 659	1N 914	1N 916
	1N 625	1N 660	1N 914 A	1N 916 A
	1N 626	1N 662	1N 914 B	1N 916 B
	1N 627	1N 663	1N 915	1N 917
				1N 3064

<b>MICRO/G</b> Dioden	TI-2	TI-251	TI-254	TI-256
	TI-6	TI-252	TI-255	TI-257
		TI-253		



Uni/G- und Micro/G-Dioden, zwei Neuentwicklungen in Kompaktkonstruktion, sind Erzeugnisse, die den höchsten Anforderungen gerecht werden.



Uni/G- und Micro/G-Dioden mit diffundiertem Silizium-Kristall und glaspassivierter Oberfläche sind mechanisch robust und ergeben ausserordentlich kleine Restströme.



Uni/G- und Micro/G-Dioden gepaart mit den Erfahrungen der Präzisions-Grossmengenfertigung ergeben Bauteile von ausserordentlicher Betriebszuverlässigkeit.



Uni/G- und Micro/G-Dioden sind sehr preisgünstig und ab Lager Zürich lieferbar.

## TI-Zuverlässigkeit

# FABRIMEX

**Fabrimex AG. Zürich**  
 Kreuzstrasse 36  
 Telefon 051/34 10 31



# SYLVANIA VHO-LAMPEN

Ein Markstein in der Entwicklung moderner  
Strassenbeleuchtung!



Strassen von heute erfordern modernstes Licht. Sylvania-Hochleistungs-Leuchtstofflampen (VHO-Lampen) erzielen Beleuchtungspegel, die sämtliche in der Praxis empfohlenen Helligkeitswerte für Strassen und Autobahnen übertreffen. Das bedeutet für Tausende von Autofahrern bessere Sicht und damit erhöhte Sicherheit!

Mit 6000 verschiedenen Arten von Lampen leuchtet Sylvania den Weg.

# SYLVANIA

*Division of*

**GENERAL TELEPHONE & ELECTRONICS INTERNATIONAL**



Generalvertretung und Lager

**TRACO TRADING COMPANY LIMITED ZURICH**

Jenatschstrasse 1

Tel. (051) 27 22 23

# WEIDMANN

## T+T genehmigter Anschlusskasten WA 86.24/St

Durch die VLE-Grossisten  
ab Lager lieferbar

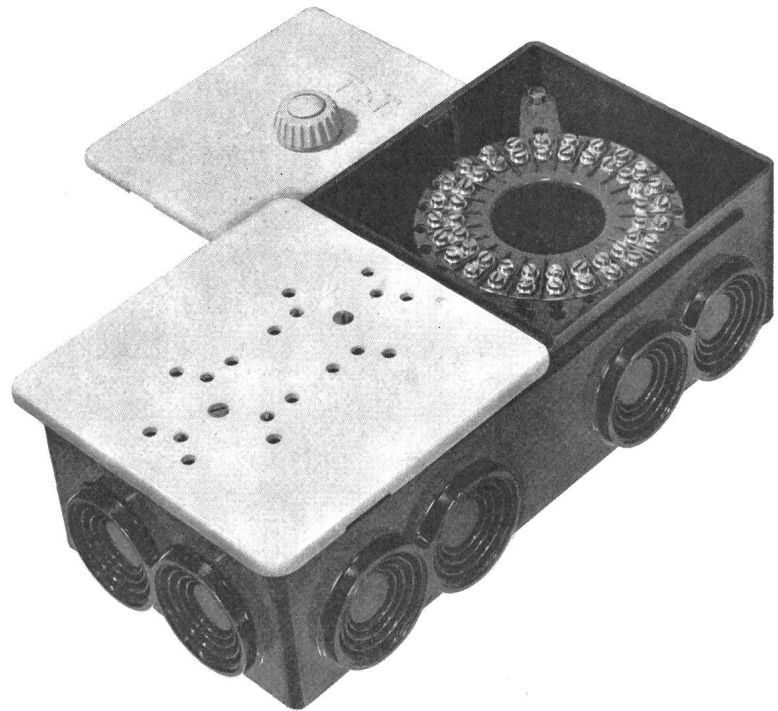

### WA 86.24 / St 6

Kombinationskasten mit  
24-Klemmenring für  
Schwachstromanschluss sowie  
Montageplatte mit  
weissem Deckel für zwei  
Steckdosen 10A, Nr. 72 303  
für Starkstromanschluss

mit den besonderen **Vorteilen** :

- Schwach- und Starkstrominstallation im gleichen UP-Kasten
- wesentliche Erleichterung für den späteren Ausbau

## H. WEIDMANN AG RAPPERSWIL SG

Telephon 055 21651

führendes Werk für Kunststoffverarbeitung



# Sicherheit durch Qualität

Seit siebzig Jahren werden SUHNER-Kabel als schweizerische Qualitätsprodukte auf dem einheimischen und ausländischen Markt geschätzt.

Wir fabrizieren vom 0,05mm dünnen Kupferdraht bis zum dicksten Starkstromleiter Drähte und Kabel für sämtliche Verwendungszwecke.



Kabel-, Kautschuk-, Kunststoff-Werke

**SUHNER+CO**  
HERISAU **AG**

# REGATRAN programmierbare\* Strom - Spannungsquellen

- ★ als Strom- oder Spannungsquellen schaltbar, extern steuerbar
- grösste Auswahl zwischen  $U = 1500\text{ V}$  und  $I = 120\text{ A}$  als max. Werte
- 175 voll transistorisierte, 90 mit Röhren bestückte Modelle
- Netzstabilisatoren 220 V—6 KVA

## Einige Beispiele

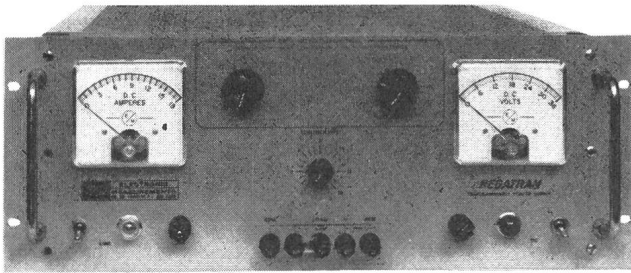

### PV-Serie bis 60 V resp. 30 A

◀ Modell PV 32-15, 0—32 V, 0—15 A **Fr. 3750.—**

Stabilisierung: 0,01 % für 198—242 V Netzschwankung  
0,01 % für Leerlauf zu Vollast  
(0,005 % bei Chopper-Stabilisierung)

Restbrumm:  $\leq 500\mu\text{V}_{\text{eff}}$  Ri: 0,001  $\Omega$  bei 1 KHz

Programmierkonstante: 100  $\Omega/\text{V}$

Strombegrenzer: stetig einstellbar 0-18A

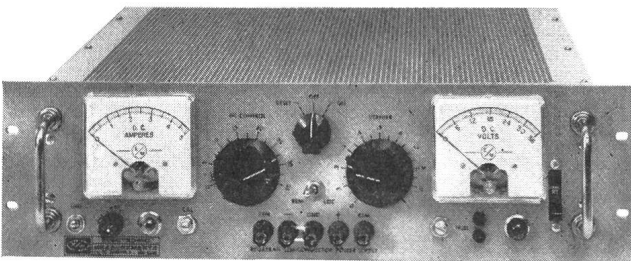

### TO-Serie bis 100 V resp. 120 A

◀ Modell T 036-5, 0—36 V, 0—5 A **Fr. 2580.—**

Stabilisierung: 10 mV für 198—242 V Netzschwankung  
10 mV für Leerlauf zu Vollast

(0,01 % oder 3 mV bei Chopper-Stabilisierung)

Restbrumm:  $\leq 1\text{ mV}$  Ri: 0,001  $\Omega$  bei 1 KHz

Programmierkonstante: 100  $\Omega/\text{V}$

Überlastschutz: elektronisch und elektromagnetisch

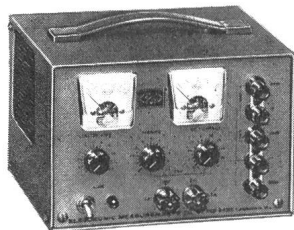

### Halb-Rack Serie bis 100 V resp. 1 A

◀ Modell TRO 18-1, 0—18 V, 0—1 A **Fr. 715.—**

Stabilisierung: 0,1 % für 198—242 V Netzschwankung  
0,1 % für Leerlauf zu Vollast

Restbrumm:  $\leq 250\mu\text{V}$  Ri: 0,03  $\Omega$  bei 1 KHz

Programmierkonstante: 100  $\Omega/\text{V}$

Strombegrenzer: stetig einstellbar 0,2—1,25 A

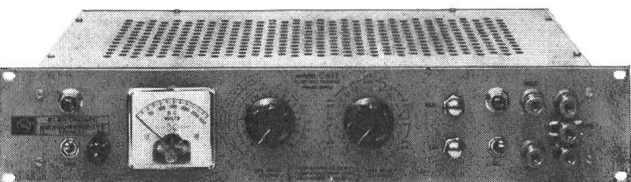

### Konstantstrom Serie bis 3 A resp. 1500 V

◀ Modell C 612 A, 1  $\mu\text{A}$ —100 mA, 100 V<sub>max.</sub> **Fr. 1520.—**

Stabilisierung: 0,15 % für 198—242 V Netzschwankung  
0,1 % für Kurzschluss zu Min. Last

Restbrumm: 0,03 % eff. Ri: ca. 1—15 000 M $\Omega$

Programmierkonstante: 0,2 mS/mA

Spannungsbegrenzer: stetig einstellbar 0—100 V

Verlangen Sie den REGATRAN-Katalog EMCR 1962 sowie Referenzen von der

Generalvertretung für die Schweiz



# baerlocher ag

Abteilung Messtechnik

Telephon 42 99 00 Zürich Förrlibuckstr. 110

ein nervöses Flackern mehr beim Anzünden.

schneller, weiches, angenehmer Start,

minimale Störanfälligkeit mit

 ---> Leuenberger RAPIDSTART-Geräten

für Fluoreszenzlampen.



Leuenberger Vorschaltgeräte sind  
millionenfach bewährt.  
Unser Kundendienst steht mit jeder  
Auskunft und genauer technischer  
Dokumentation zur Verfügung.

H. Leuenberger,  
Fabrik elektrischer Apparate, Oberglatt  
Telefon 051/94 53 33



# PEYER



# KUNSTSTOF

(Glasfaserverstärkter Polyester)

+ Patent angemeldet

## KABELVERTEILKABINEN

- modern
- formschön
- leicht
- zukunftsweisend

## FÜR ORTSNETZE, SPORTPLATZ- UND SEEANLAGE-BELEUCHTUNGEN



# Tantalkondensatoren mit festem Dielektrikum

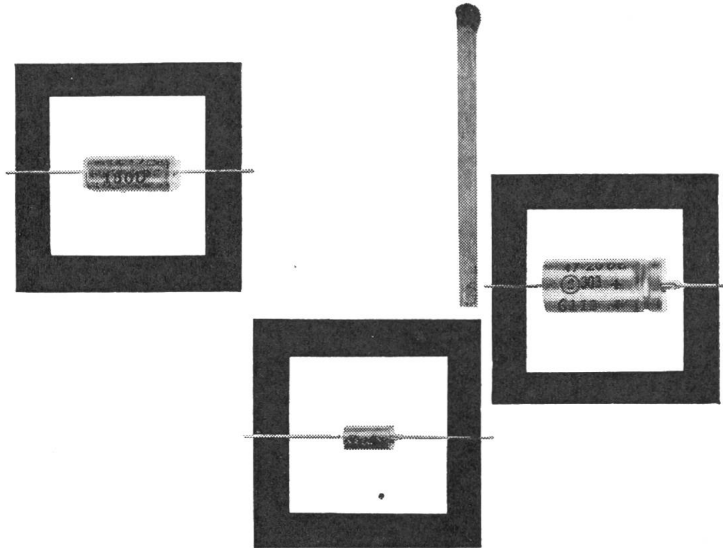

## Kleinkondensator Typ 150 D

mit Tantal-Sinterkörper als Anode und festem Halbleiter als Elektrolyt, in dicht verlötetem Metallgehäuse

für Betriebs-Gleichspannungen von 6, 10, 15, 20, 35, 50, 60 und 75 Volt und mit Kapazitäten bis zu 330  $\mu\text{F}$

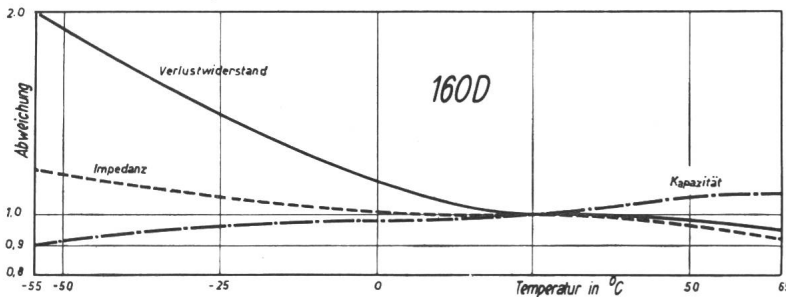
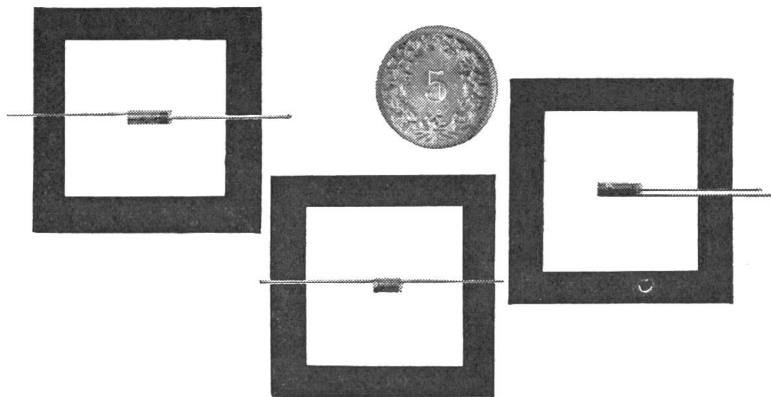
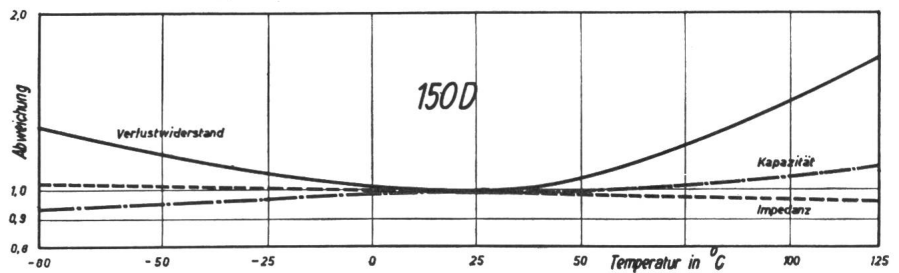

## Kleinkondensator Typ 160 D

mit Tantal-Sinterkörper als Anode und festem Halbleiter als Elektrolyt, in giessharz-versiegelter Polyesterhülle

für Betriebs-Gleichspannungen von 2, 3, 4, 8 und 15 Volt und mit Kapazitäten bis zu 12  $\mu\text{F}$

**SPRAGUE**  
the mark of reliability

**TELION**  **elektronik**

Generalvertretung: Telion AG Zürich 47  
Albisriederstrasse 232, Tel. (051) 54 99 11

Neue

# SO-I

Natriumlampen mit festem Vakuumglas

- 25 - 30% mehr Licht
- geringerer Lichtstromrückgang
- längere Lebensdauer
- kleinere Bruchgefahr
- Auswechselbar gegen die bisherige SO-Natriumlampe da gleiche techn. Daten



Bei der neuen PHILIPS-Natriumlampe bilden Lampe und Vakuumglas eine untrennbare, integrale Einheit; deshalb die Bezeichnung SO-I. Dadurch konnte bei künstlichen Lichtquellen zum ersten Mal die 100 lm/W Grenze überschritten werden. Die bereits bestehende Typenreihe von 45–140 W wurde mit einer neu entwickelten 200 W-Lampe von 21 500 Lumen ergänzt.

Vorteile des monochromatisch, gelben SO-Lichtes:

Scharfe Konturen und hohe Kontraste  
Bessere Sichtverhältnisse bei Nebel, Dunst und Regen  
Warmes, angenehmes Licht  
Geringere Blendung

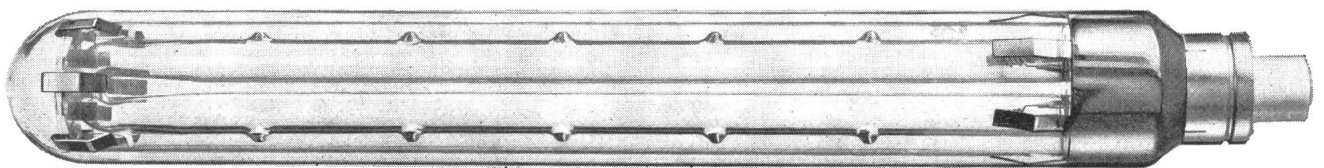

#### PHILIPS-Vorschaltgeräte für SO-I-Lampen

Entgegen der konventionellen Ausführung sind fast alle PHILIPS-Geräte mit geschlossenen, polyestergefüllten Gehäusen versehen. Daraus ergeben sich kleine Dimensionen, vorzügliche Wärmeableitung, lange Lebensdauer, grosse Brummfreiheit und hohe Widerstandsfähigkeit gegen Feuchtigkeit.

PHILIPS-Soraffassungen sind speziell für die Natriumlampe entwickelt. Sie zeichnen sich durch robuste Konstruktion und einfache Montage aus. Ihre kräftigen Kontaktfedern gewähren auch bei starker Erschütterung störungsfreien Betrieb und sichern die Lampe vor dem Herausfallen.



# PHILIPS

Philips AG, Abt. Philora, Zürich 3  
Edenstr. 20, Tel. 051 / 25 86 10 u. 27 04 91



# Schaltag

AKTIENGESELLSCHAFT

Fabrik elektr. Apparate und Schaltanlagen

Zürich-Wallisellen Industriestr. 33 Tel. (051) 93 11 11 / 93 16 21



Schaltanlagen aus genormten Bauteilen mit universeller Anordnung

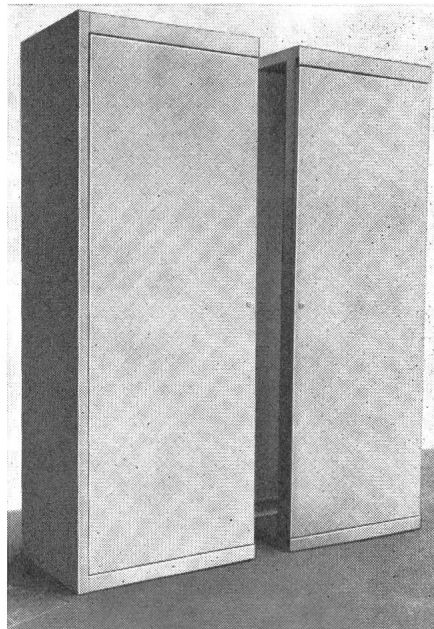

Für Ihre Anlagen alle Einzelteile in verschiedenen Dimensionen ab Lager

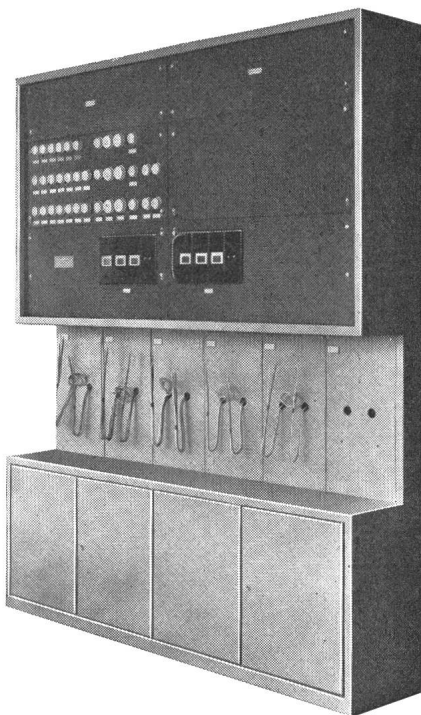

Genormte Sicherungs- und Zähler-Verteilanlagen **ohne** oder **mit** Einbau und Verdrahtung in kürzester Zeit

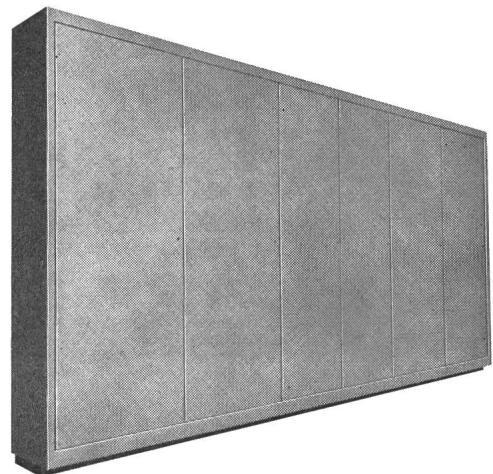

Verlangen sie Unterlagen mit Preisen

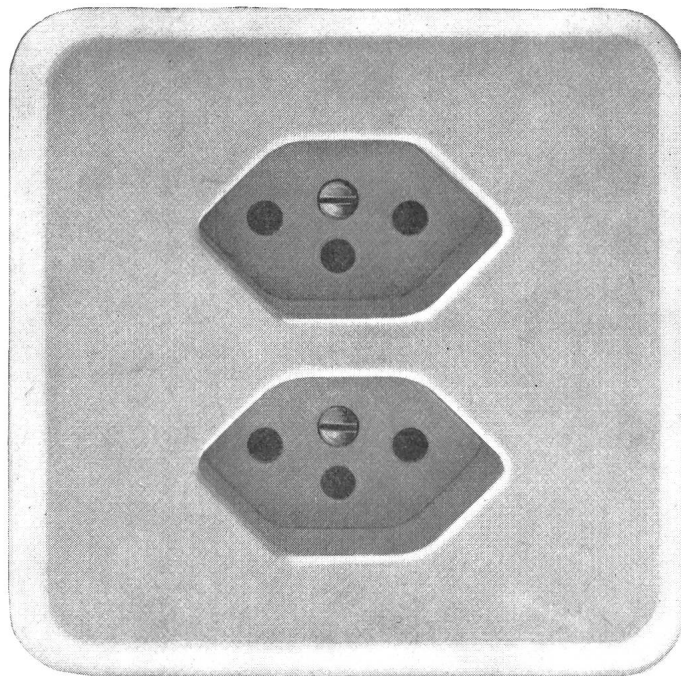

Doppel-Steckdose  
mit Schutzkontakt, für  
Unterputz-Montage

Gr. I Pmi = 86x86 mm Nr. 73103 Pmi

2 P + E, 10 A 250 V



# Adolf Feller AG Horgen

Diese Steckdosen sind mit  
Isolierpresstoff-Abdeckplatten  
in den Farben 61 (crème-weiss)  
oder 62 (elfenbeinfarbig),  
lieferbar.

## Vent-Axia

«doppelseitig umschaltbar»

Elektroventilator

für Büros  
Restaurants  
Küchen  
Werkstätten  
usw.

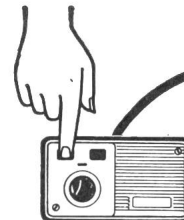

### Die idealste Form von kontrollierbarer Lüftung

Halten Sie sich in einer gesunden Umgebung auf durch **Vent-Axia**, die lautlose Ventilations-Belüftungsanlage

16 Modelle: von 285 bis 1755 m<sup>3</sup> pro Stunde  
Fenster-, Dach- und Wandmodelle  
neu eingebauter automatischer Verschluss aus Kunst-  
stoff

Bei Verwendung des 3-Stufenregulierschalters Typ «R»  
**arbeiten alle Modelle in beiden Richtungen**, d.h. Sie  
können mit dem gleichen Ventilator frische Luft in oder  
die verbrauchte Luft aus dem zu belüftenden Raum  
führen (Wechsel des Luftstromes durch Knopfdruck  
am Schalter)

SEV geprüft

Verlangen Sie bitte unsere Spezialprospekte:

Generalvertretung für die Schweiz:

**VENT-AXIA SERVICE**

Rue des Buis 10 Genève

Téléphone 022/31 57 20

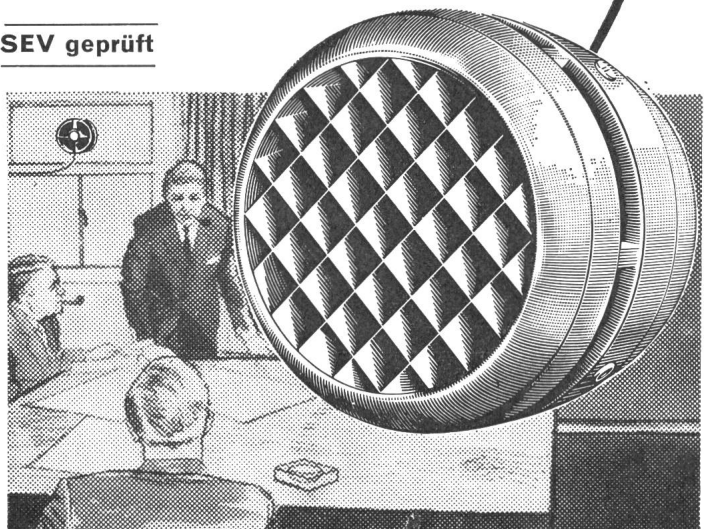
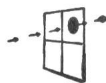

Vertretungen in Basel, St. Gallen und Zürich — Erhältlich bei allen guten Elektro- und Sanitär-Installateuren

# EMPA...

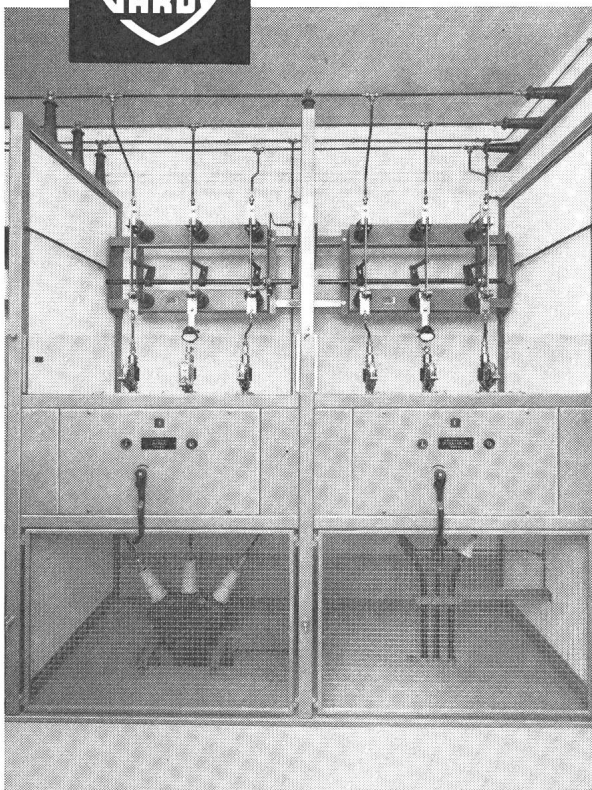

Cette institution fédérale de contrôle et d'essais des matériaux a inauguré dernièrement ses locaux à Dübendorf afin d'être mieux à même de répondre aux demandes et sollicitations toujours croissantes.

## COUPARC

Les importants équipements d'essais demandent, pour leur fonctionnement, des sous-stations électriques appropriées qui, comme partout ailleurs, sont la base de toute l'activité industrielle.

Pour la protection des installations de ravitaillement en énergie, le choix s'est porté sur le disjoncteur COUPARC.

Simple dans sa conception et dans son entretien, de dimensions réduites, le COUPARC a fait ses preuves dans la pratique, des milliers de fois déjà.

**GARDY SA GENÈVE FABRIQUE D'APPAREILLAGE ÉLECTRIQUE HAUTE ET BASSE TENSION**



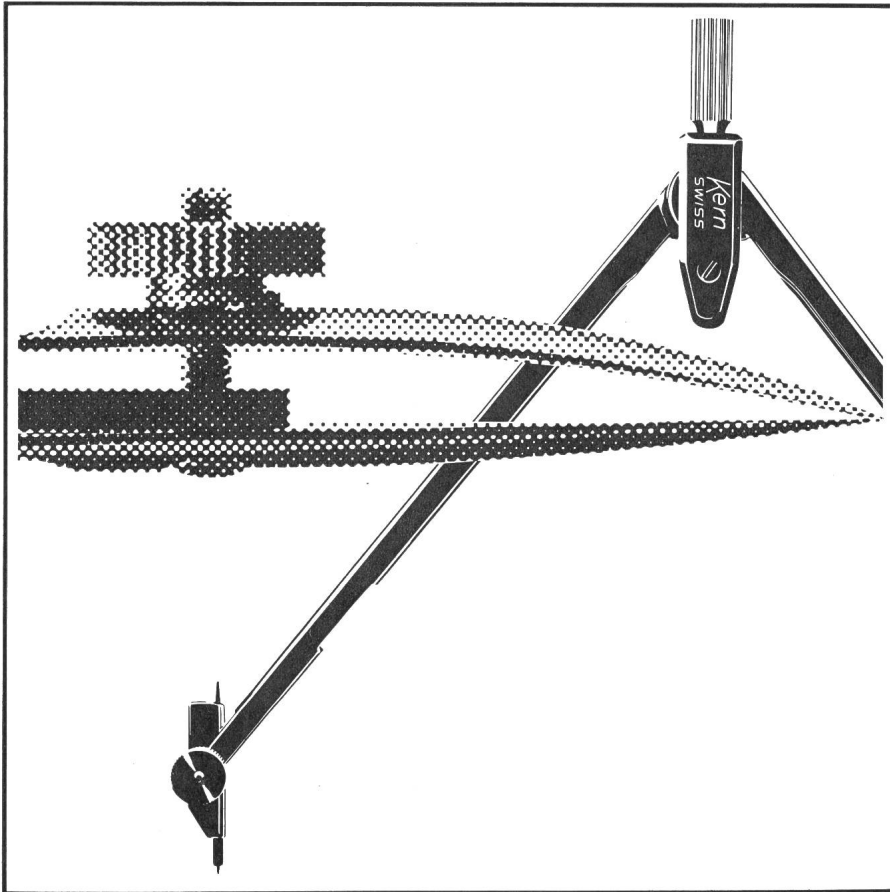

## Kern-Reißzeuge für höchste Ansprüche

Wenn Sie ein Kern-Ingenieur-reißzeug wählen, dürfen Sie ruhig höchste Ansprüche stellen. An die Qualität des Rohmaterials. An die Präzision der Bearbeitung. An die Dauerhaftigkeit des Hartchrombelags. Und an die Vielfalt zweckmässig zusammengestellter Kombinationen.

Kern & Co. AG Aarau

## Si-Zener-Dioden

Typ	Verlust-Leistung	Zener-Spannung	Spannungs-Toleranz
Z2A	1W	3,3...30V	± 5%
Z3A	3W	3,3...30V	± 5%
Z5A	7,5W	6,8...100V	± 5%

**Standard**

EINE ABTEILUNG DER  
STANDARD TELEPHON UND RADIO AG, ZÜRICH  
ZÜRICH 4, ZWEIERSTR. 35, TEL. 051 / 25 45 10

# ISOPORT

das selbsttragende Luftkabel

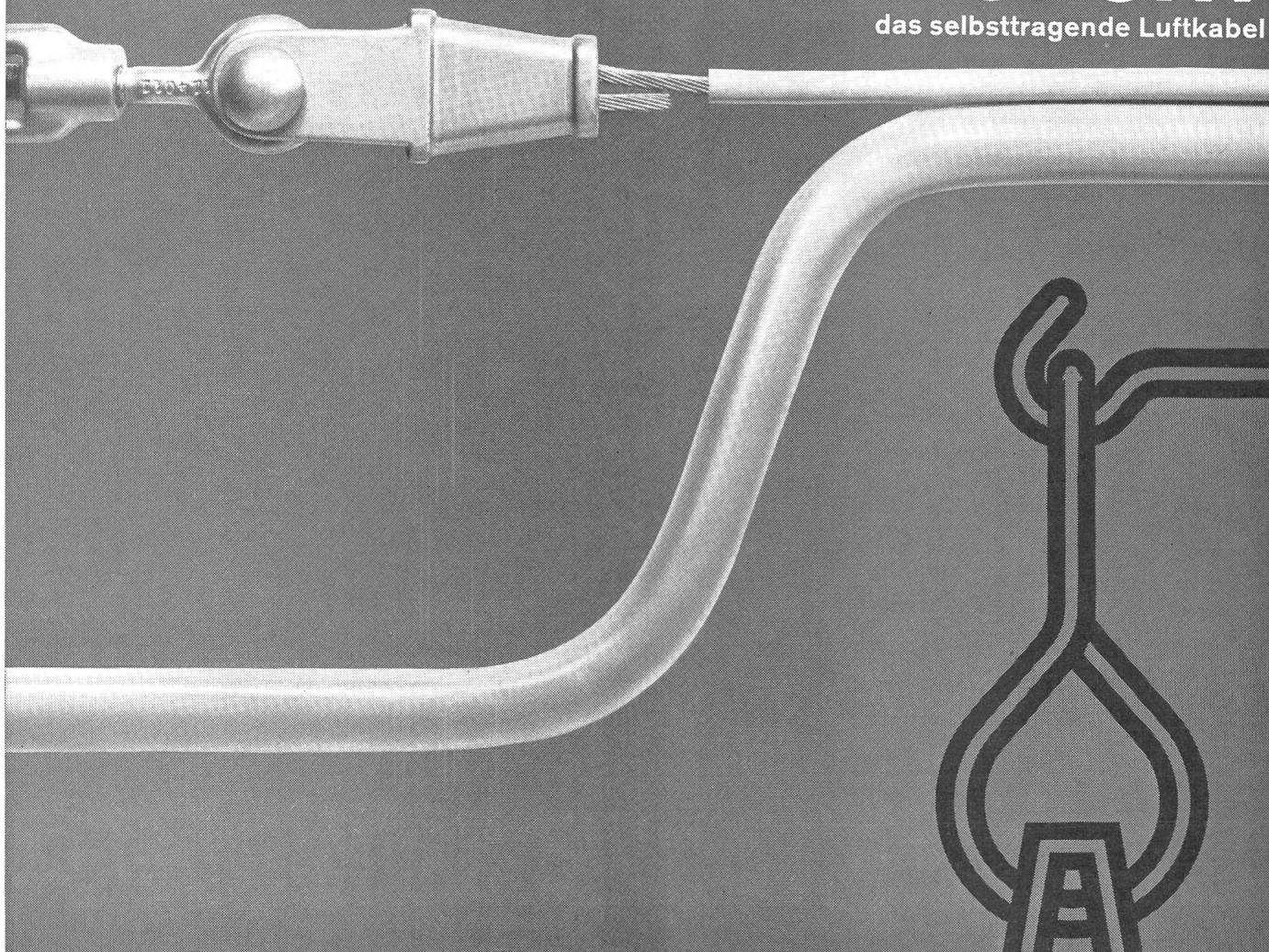

## Tdc und Tdcv ISOPORT-Kabel

nach SEV-Vorschriften für Anschlüsse von Licht und Kraft bei Baustellen, Kraftwerkbauten, Strassen- und Sportplatzbeleuchtungen  
Seil- und Bergbahnen

**ISOPORT- Ausführungen**  
für Telefon-, Signal- und Steuerkabel.

Aktiengesellschaft



## R.+E. HUBER

PFÄFFIKON ZH

Schweizerische Kabel-, Draht- und Gummi-Werke, seit 1882  
Telefon 051 975301

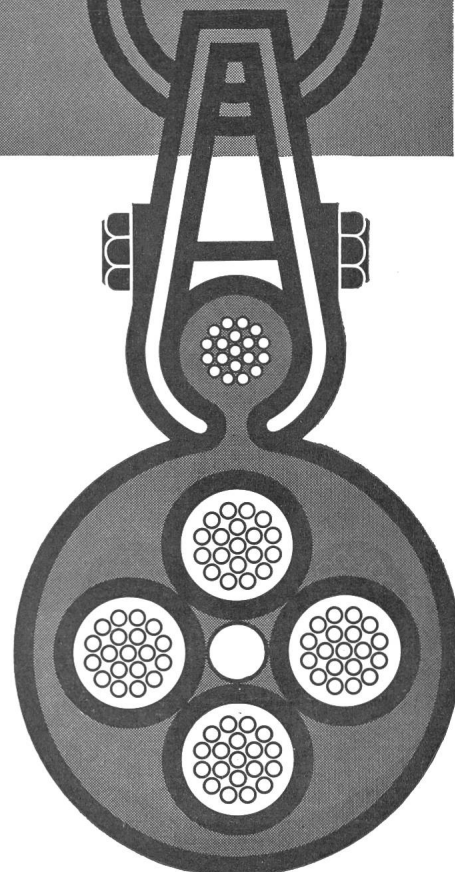



# Pop-<sup>®</sup> Blindniete

Seit Jahren auf allen Gebieten der industriellen und handwerklichen Verarbeitung bewährt

Einmann-Bedienung  
Grosse Klemmwirkung auf die zu verbindenden Teile  
Von einer Seite her setzbar  
Einfachste Verarbeitung  
Grosses Niet- und Werkzeugprogramm



Dr. Ing. Koenig AG Dietikon Tel. 051/88 26 61 Abteilung Befestiger

# KOENIG

## AEG

## AI-Ni-Drehzahlwächter

Der AI-Ni-Wächter dient als Impulsgeber bei Gegenstrombremsung und zur Drehzahlüberwachung. Seine Umschaltkontakte sind für beide Drehrichtungen unabhängig und bequem nach einem Merkraster einstellbar.

Patentierte Ruhestellungs-Schaltung zum Einrichten von Maschinen.

Einfacher Anbau an Motoren.

Betriebsdrehzahl bis 3600 U/min.

Schaltdrehzahlen: 80—500 U/min.

Abmessungen: 112 Ø x 95 hoch.

Zur Anpassung der Schaltdrehzahlen sind Zwischengetriebe lieferbar.

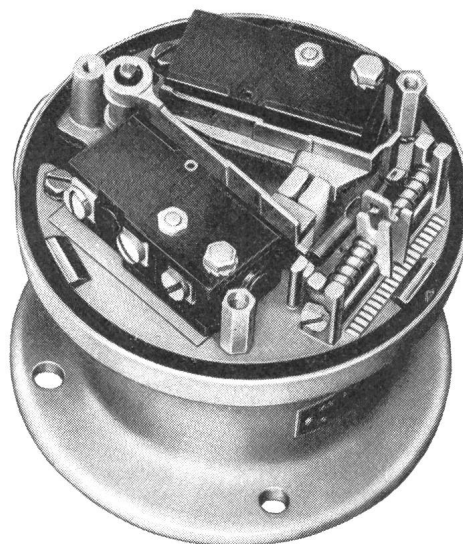

**ELEKTRON AG**

**Zürich 2**  
Seestr. 31  
Tel. 25 59 10

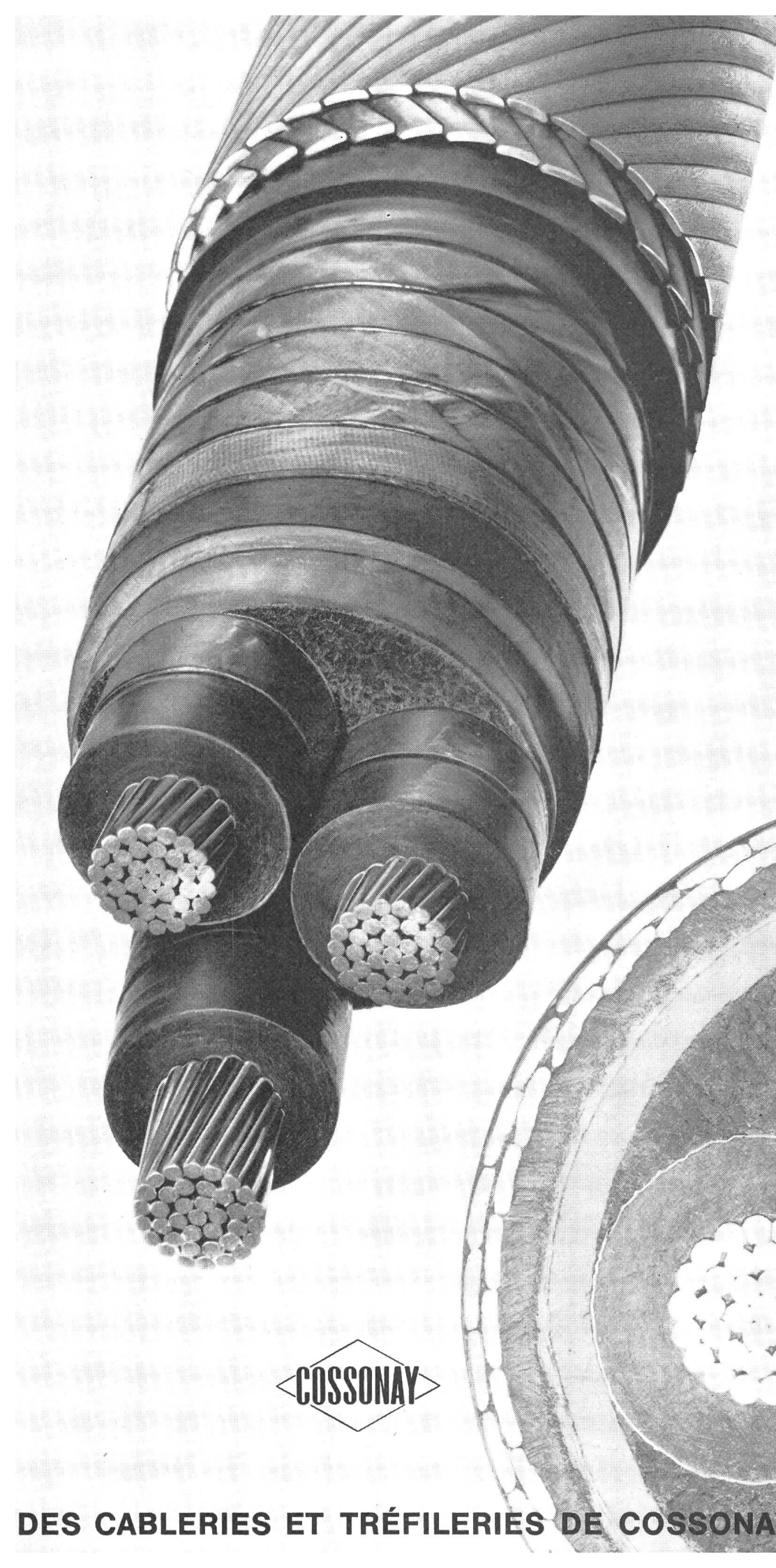

**CABLES A PRESSION  
DE GAZ INTERNE  
ISOLÉS AU PAPIER  
PRÉIMPRÉGNÉ**

# Pig Pb

**GAS-INNENDRUCKKABE  
MIT  
VORIMPRÄGNIERTER  
PAPIERISOLATION**



**COSSONAY**

**DES CABLERIES ET TRÉFILERIES DE COSSONAY**



# atlas

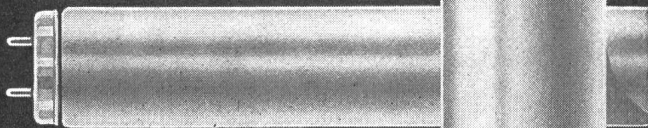

Röhren Starter

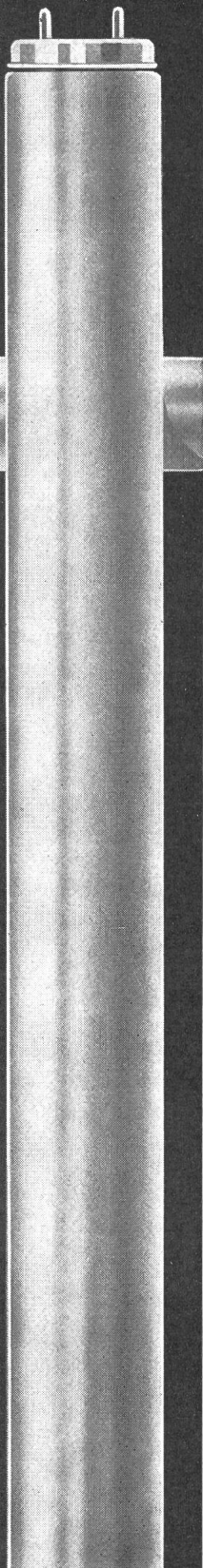
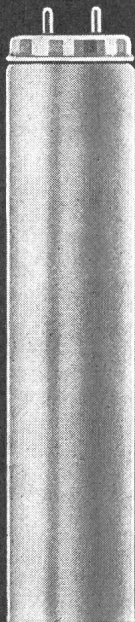

GLÜHLAMPENFABRIK A.G.

FREIBURG

## Automatische Blindleistungs- Regler

### Zweckmässig aufgestellte Typenreihe

- Für 10 bis 100 kVar
- In Normschrank eingebaut
- Mit elektronischem Steuer-Gerät
- Von uns speziell für diesen Zweck entwickelt
- Absolute Betriebssicherheit
- Ohne Wartung
- Bewährte Kondensatoren-Einheiten

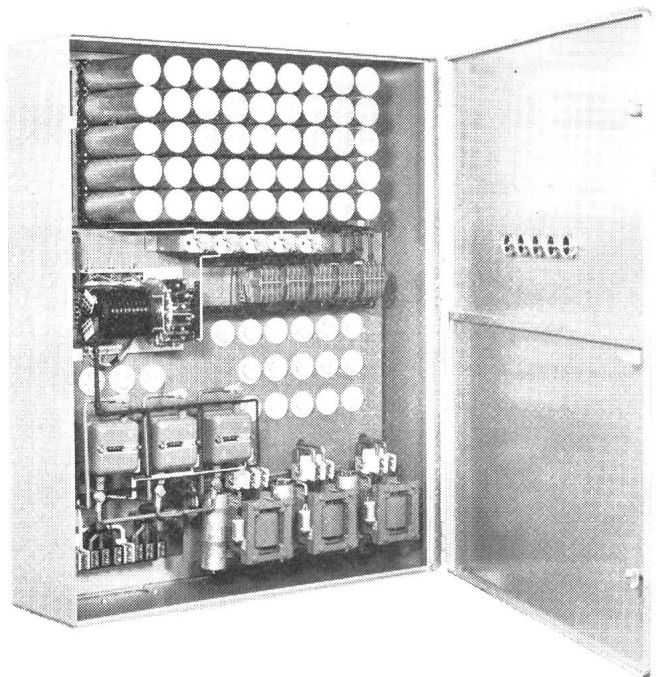

### und ausserdem...

liefern wir in einer überaus reichen Typenreihe und einem breiten Fabrikations-Programm:

- Stabilöl-Kondensatoren für Einzel- und Gruppen-Kompensation
- Sperr-Drosseln
- Sperr-Kreise

F. Knobel & Co.,  
Elektro-Apparatebau, Ennenda  
Verkaufsbüro Zürich,  
Limmatstrasse 73,  
Telefon 051 / 428855



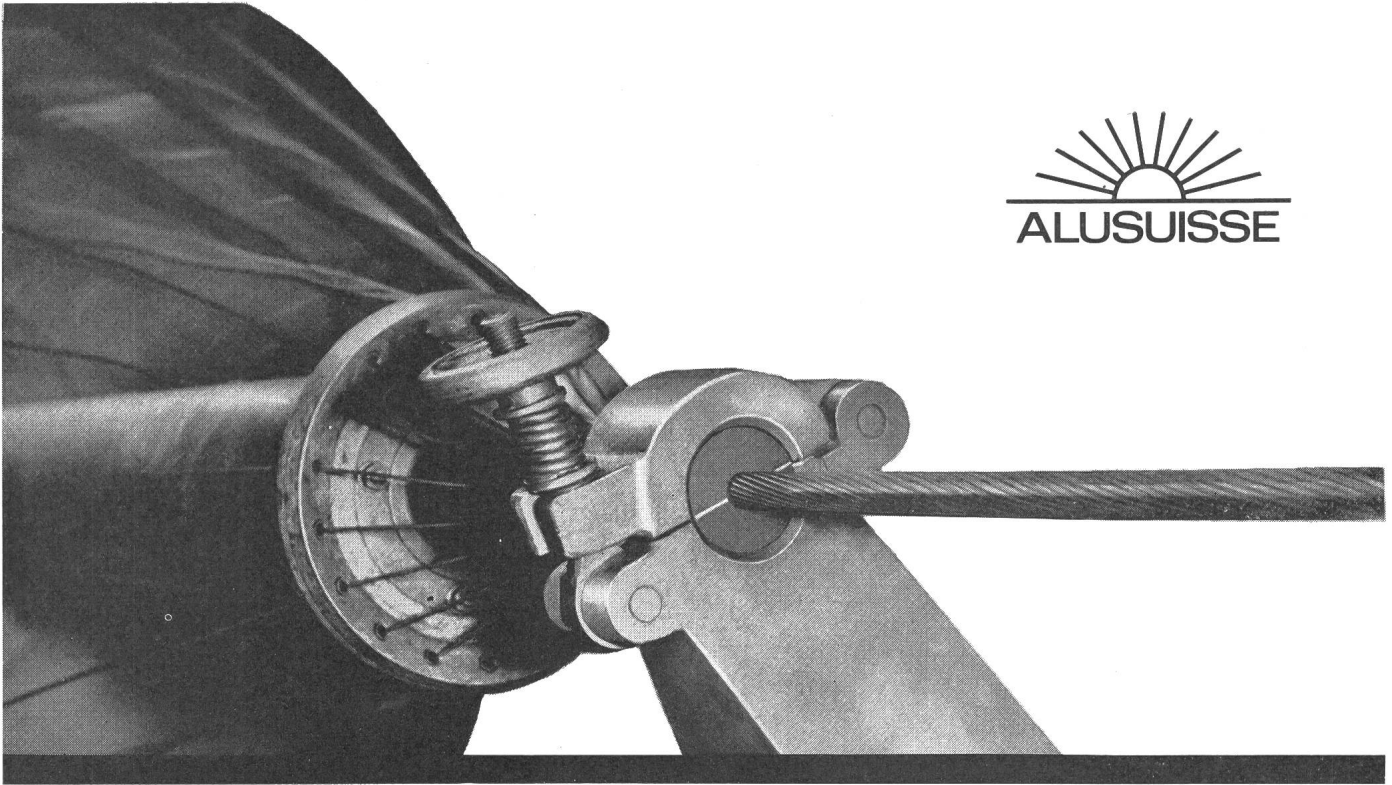

Reinaluminium und die ALUSUISSE-Legierung ALDREY leisten seit Jahrzehnten unter den verschiedensten Betriebs- und Klimaverhältnissen vortreffliche Dienste.

Die hohe elektrische Leitfähigkeit des Aluminiums, sein leichtes Gewicht und seine Korrosionsbeständigkeit haben den Bau von Freileitungen auch über die Alpen erleichtert. Die ausgezeichneten Festigkeitseigenschaften von ALDREY ermöglichen grosse Spannweiten und leichtere Tragwerke.

Durch Aluminium wird die Übertragung von Strom über weite Strecken wirtschaftlicher gemacht.

Verlangen Sie die ALUSUISSE-Publikationen und die Beratung unserer Spezialisten.

## ALUMINIUM-FREILEITUNGEN

**SCHWEIZERISCHE ALUMINIUM AG**

Verkaufsabteilung Zürich 48

Telephon (051) 54 80 80

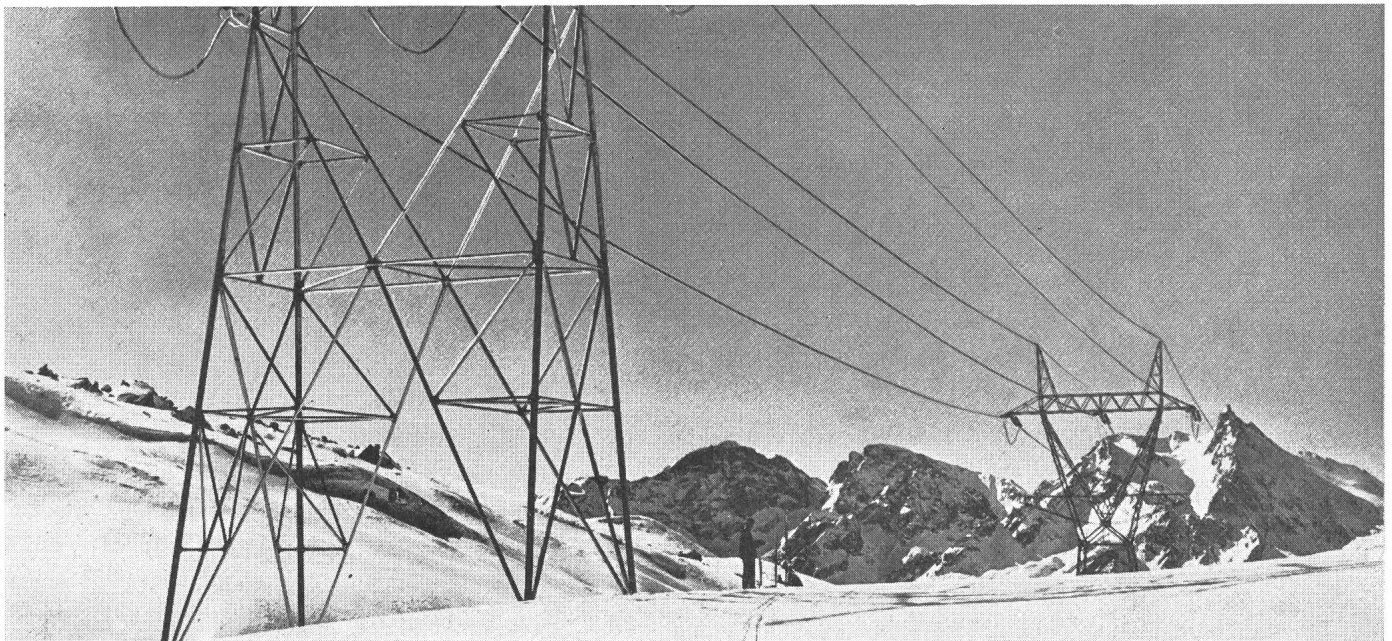

Ihr Vorteil:

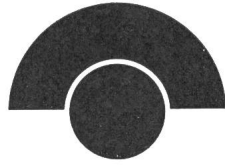

Ein Schweizerprodukt

transistor ag

## Gesteuerte Silizium-Gleichrichter

Typen BTY 71-78 bis 600 Volt  
Höhere Spannungen auf Anfrage

Kristalltemperatur bis 125° C  
5 A und 10 A-Typen ab Lager

# transistor ag

Zürich 9/48 Hohlstrasse 610 Telefon 051/62 5611/12 Telex 53 809

**Beleuchtungsmesser**  
Tascheninstrument Trilux  
Meßbereiche 120/600/6000 Lux  
mit Zusatzfilter bis 120 000 Lux

Präzisionsinstrumente  
UVA-Lux } auch mit  
Pt 3-Lux } Augenkorrektionsfilter

**GOSSSEN**

P. GOSSSEN & CO. G.M.B.H. ERLANGEN

**ULRICH MATTER AG WOHLLEN AARGAU**  
Elektrische Messinstrumente  
Telefon (057) 61454



# LIFTY

# Stangenwinde



Leitungsbau  
im Kanton Bern mit  
LIFTY Stangenwinde

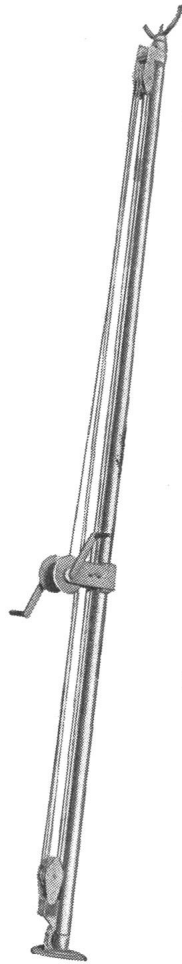

Hilfsseil im Bügel  
einhängen und  
am Leitungsmast  
befestigen.

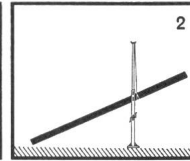
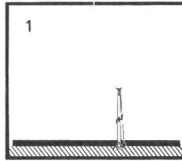

Mit Handkurbel  
Stangenwinde  
ausstossen.

Leitungsmast mit  
Stichel stützen.  
Winde einziehen  
und unter den  
Mast stellen.

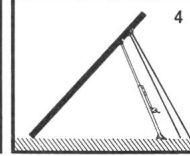
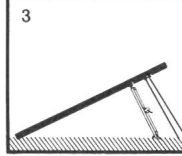

Stangenwinde  
ausstossen und  
Leitungsmast mit  
Stichel nach-  
stützen.

Gleiche  
Manipulation, je  
nach Terrain, je  
nach Länge des  
Leitungsmastes...

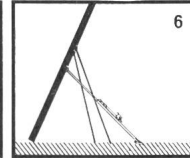
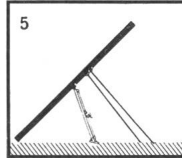

... bis der Mast  
ins Loch rutscht  
und senkrecht an  
gewünschten  
Platz steht.

LIFTY Stangenwinden sind einfach, praktisch, solid und  
haben sich tausendfach in jedem Gelände bewährt.  
Modell Lifty I Höhe 250-450 cm ausgestossen  
Modell Lifty II Höhe 335-600 cm ausgestossen  
Wir geben Ihnen gerne jede gewünschte Auskunft.

## F. Hartmann AG

Wallisellen ZH Oberwiesenstrasse 4  
Bahnstation: Wallisellen ZH Tel. 051 / 931011

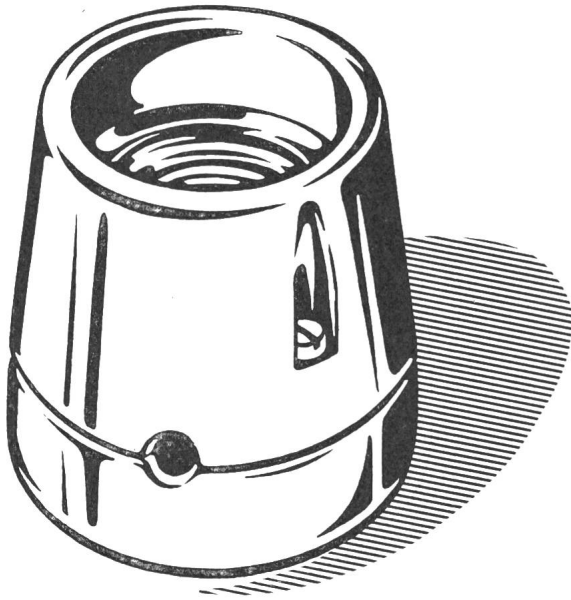

# E 27

# Illuminations- Fassungen

aus Porzellan

No. 5582



## ROESCH AG

Fabrik elektr. Artikel & Apparate

KOBLENZ / SCHWEIZ

☎ (056) 5 30 33

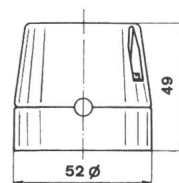

# unités logiques transistorisées

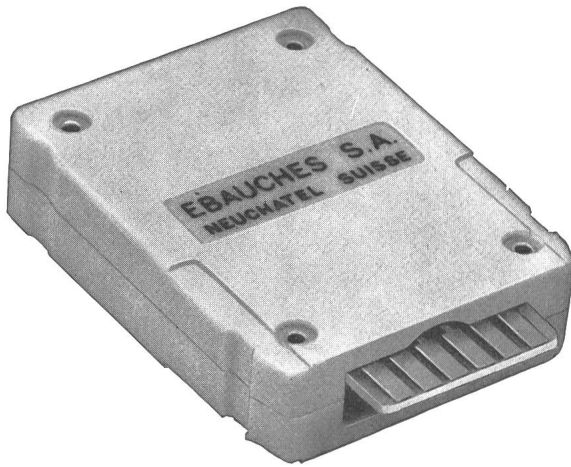

**ébauches s.a.**

**ET—OU—ET inversé—OU inversé**  
**Inverseur (NON)—Mémoire—Temporisateur**  
**Amplificateur de sortie**

commande automatique de machines-outils, de centrales électriques et  
de stations de pompage, dispositifs de surveillance et de protection,  
signalisation, appareils de contrôle, etc.

**facilité d'emploi**

**faible encombrement**

**sécurité incomparable**

**grande vitesse de réponse**

durée de vie indépendante du nombre de commutations effectuées.

département oscilloquartz neuchâtel  
suisse  
rue des brévards 16      tél. 038 585 01



# Woertz Stopfbuchsen

für Kabel von  
6 - 62 mm  $\varnothing$

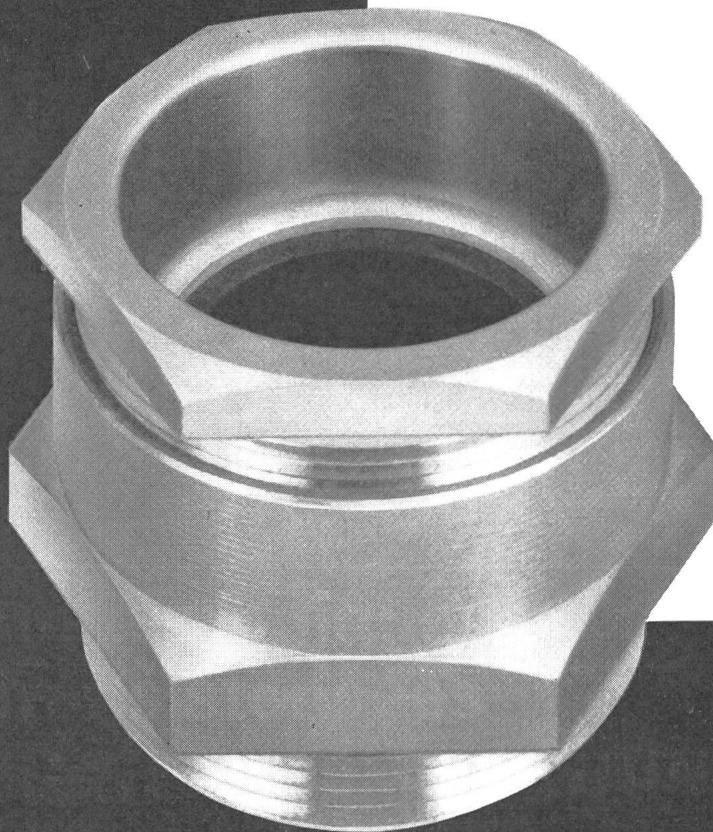

# Oskar Woertz Basel





**VAC**  
VACUUMSCHMELZE

WEICH-  
MAGNETISCHE  
WERKSTOFFE

**SCHNITT  
BAND  
KERNE**

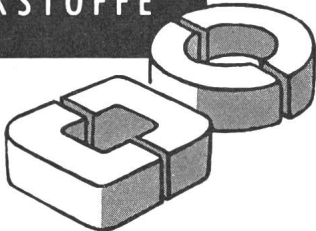

geben neue konstruktive Möglichkeiten und sind die geeignete Kernform für verlustarme Siliziumeisenwerkstoffe mit Vorzugsrichtung und hochwertige Nichteisen-Legierungen.

Zahlreiche Typen in runder und rechteckiger Form sind lieferbar in **MUMETALL®** · **PERMENORM® 5000 H2**  
**TRAFOPERM® N2** · **PERMENORM® 3601 K1**

Ausführliche Druckschrift steht zur Verfügung.

® Eingetragenes  
Warenzeichen

**VACUUMSCHMELZE**  
AKTIENGESELLSCHAFT  
**HANAU**

Als Generalvertreter liefern wir kurzfristig ab Lager Basel:

**Schnittbandkerne**  
aus Siliziumeisen  
der gebräuchlichsten Typen

**Mumetall**  
in Bandform

**Widerstandsdraht**

Wir liefern ausserdem:

**Spulenkörper**  
aus Hartpapier  
aus Delrin gespritzt  
170 °C / 24 kV

**Standard Racks USA 19"**

**Gehäuse nach Norm  
oder Zeichnung**

**Elektro-Kohle**

**H. MATTHEES & CO Basel2 · Postf.**  
Telephon (061) 35 63 66

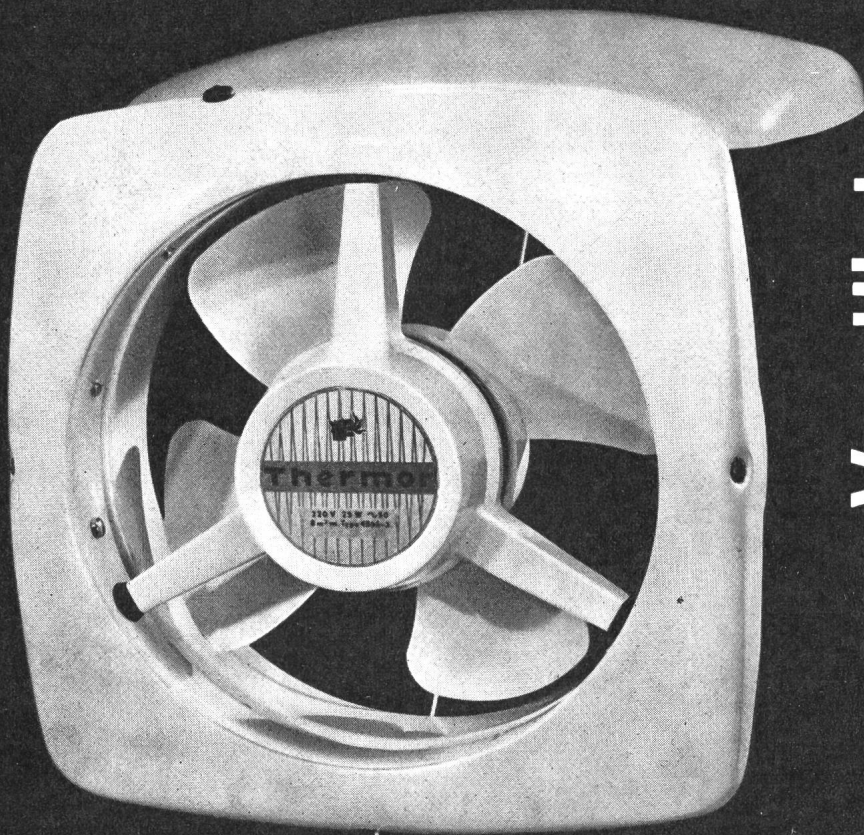

für die gründliche, zugfreie  
Entlüftung

**Protos-Standard Fr. 75.-**  
elegantes, unverwüstliches Gehäuse, leiser Lauf, einfacher, immer funktionierender Deckelverschluss, wartungsfrei, überall leicht einzubauen, auch in Doppel- und Verbundfenster

**Protos De Luxe Fr. 115.-**  
für Belüftung und Entlüftung mit je 2 Drehgeschwindigkeiten, zusätzlicher 5-Stufen-Schalter

Verlangen Sie unseren ausführlichen Spezial-Prospekt

Generalvertretung für die Schweiz:

SIEMENS ELEKTRIZITÄT SERZEUGNISSE AG ZÜRICH

BERN LAUSANNE SEH 14.53

**Thermor-Ventilatoren**

# EINBAU GLIMM LAMPEN

Gefällig, betriebssicher, einfachste, zeitsparende Montage: Eindrücken in Bohrung.  
Verlangen Sie ausführliche Unterlagen!

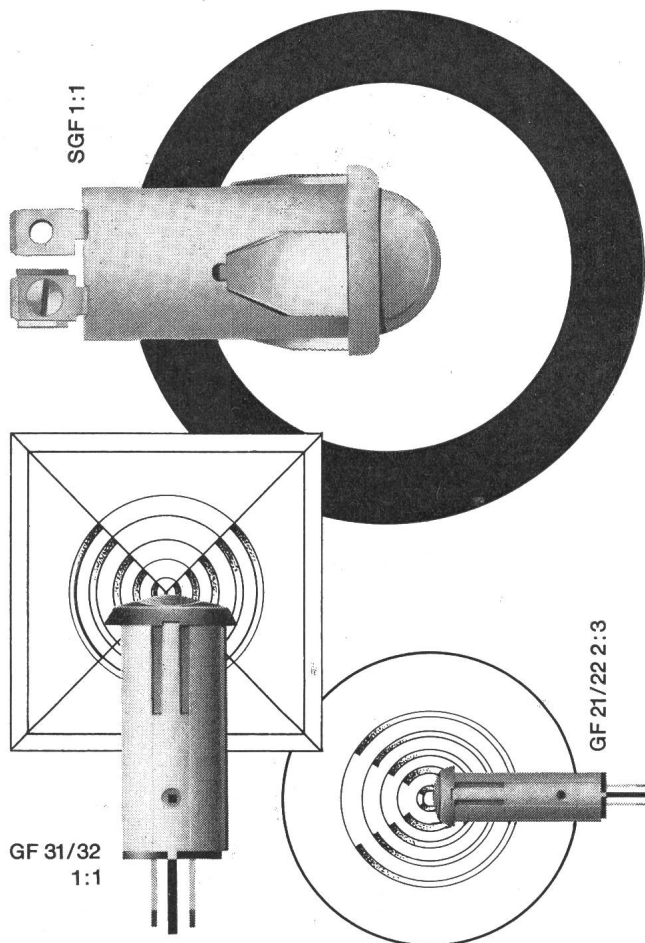

**Reihe SGF:** Die Lampe für Dauerbetrieb: über 50000 Brennstunden. Sechs leuchtende Farben. Runde oder flache Front. Schwarze oder weisse Fassung. AMP-, Löt- oder Schraubanschluss.

**Neu:** SGF 125 für 110–130 V (4 Farben, Lebensdauer 5000 h)

**Neu: Reihe GF:** Die preisgünstigen Lampen für Haushaltgeräte. 3 Grössen, 5 Farben, runde oder quadratische Front.

## Elektrische Motorantriebe

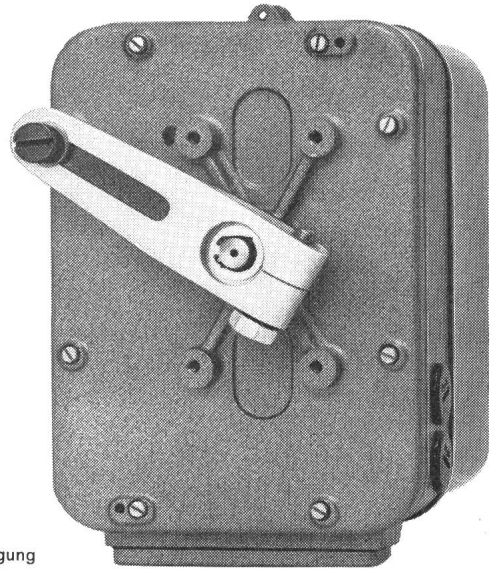

Motorantrieb  
Typ A 33  
reversierbar  
Arbeitswelle  
für Drehbewegung

### Typen 31, 33 und 35

Die elektrischen Motorantriebe von SAUTER – robust und betriebs-sicher gebaut – betätigen Luftklappen, Schieber, Ventile, Mischhahnen usw.



Motorantrieb  
AVR 31  
montiert auf  
Ventil V 4 R 20  
Spindel für  
Schubbewegung

- Für elektromechanische und elektronische Regelungen
- Mit Dreh- oder Schubbewegung
- Reversierbare und nicht reversierbare Ausführungen, mit Federrückzug, mit Handbetätigung lieferbar
- Einbau zusätzlicher Steuerteile möglich
- Drehmomente: A 31 = 0,4 mkg  
A 33 = 1,6 mkg  
A 35 = 8 mkg
- Verschiedene Umlaufgeschwindigkeiten
- In jeder Lage montierbar
- Unter normalen Betriebsbedingungen wartungsfrei
- Preisgünstig

Katalog H5d



**Fr. Sauter AG., Basel 16**

Fabrik elektrischer Apparate  
Telephon 061/32 44 55, Telex 62 260

1 142

Technische Büros in Zürich, Bern, St. Gallen, Genf, Lausanne und Lugano



**Cerberus AG**

Männedorf/ZH Telefon 051/74 15 55 Telex 5 37 28

# Z 1003 Drehknopfzähler

# Zivy

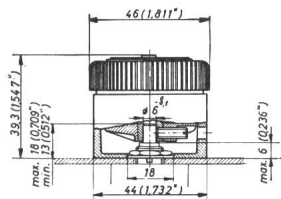

Z 1003/A

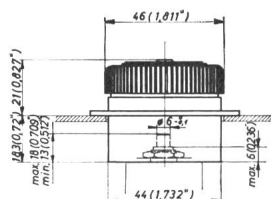

Z 1003/E

Z 1003/A = Aufbaumodell  
 Z 1003/E = Einbaumodell  
 Für Präzisionspotentiometer,  
 Apparatesteuern, Werkzeug-  
 maschinen usw. verwendbar

Eine Umdrehung des Drehknopfes  
 gleich 100 Ziffern  
 1/500 Umdrehung ablesbar  
 1/1000 Umdrehung schätzbar

N. Zivy & Cie. S.A.  
 Basel 9, Spalenring 164  
 Schweiz  
 Tel. 061 / 39 00 10, Telex 62 254

# elcalor

Favorit →

der  
 neue Elektroherd  
 für Hausfrauen,  
 die Kochkomfort  
 lieben

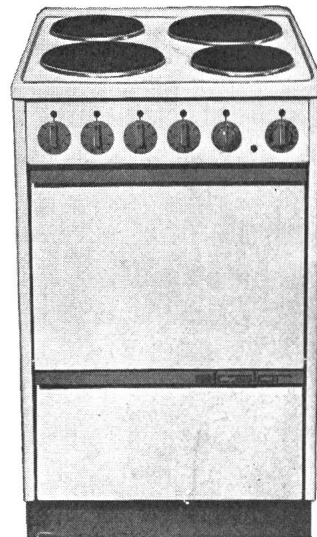

schönste, zeitgemässe  
 Linie, bequem zu reinigen,  
 maximale Ausrüstung:  
 REGLA-Schnellkochplatte,  
 automatische  
 ELCALORSTAT-Backofen-  
 regulierung, kombiniertes  
 INFRAROT-Back- und -Grill-  
 element, heizbares  
 Gerätefach und viele  
 weitere wertvolle Vorzüge

ein Fabrikat der  
 ELCALOR AG, Aarau





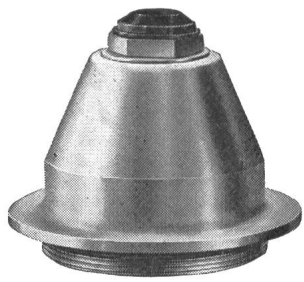

Konischer Stutzen für  
Kabel- oder Rohreinfüh-  
rung mit Schnurtülle oder  
Rohrgewinde

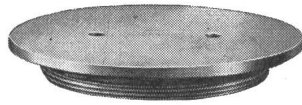

Bodenbündig einschraub-  
bare Verschlussplatte

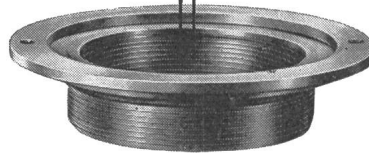

Regulierring für genaues,  
bodenbündiges Anpassen,  
zum Einschrauben in den  
Sockelteil

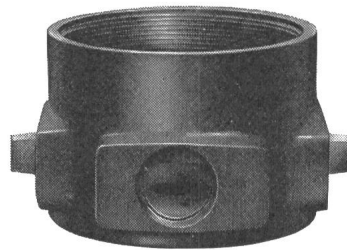

Sockel mit 3 seitlichen  
PR-Rohrgewinden für  
direkte Unterflurzuleitung  
zu Maschinen, Arbeits-  
plätzen und anderen  
Anschlußstellen

**GOTTFRIED MAAG**  
FABRIK ELEKTR. APPARATE  
ZÜRICH FRAUENFELD

## MAAG - BODENDOSEN

für Licht, Kraft, Telefon- und  
Signalanlagen

in sauberem Präzisions-Grauguss,  
Verschlussplatte, Regulierring und  
konischer Stutzen vernickelt

Als Anschluss- oder Durchschlaufdose,  
für Einbau von Steckdosen oder  
Klemmrings bis  $8 \times 2,5 \text{ mm}^2$  usw.

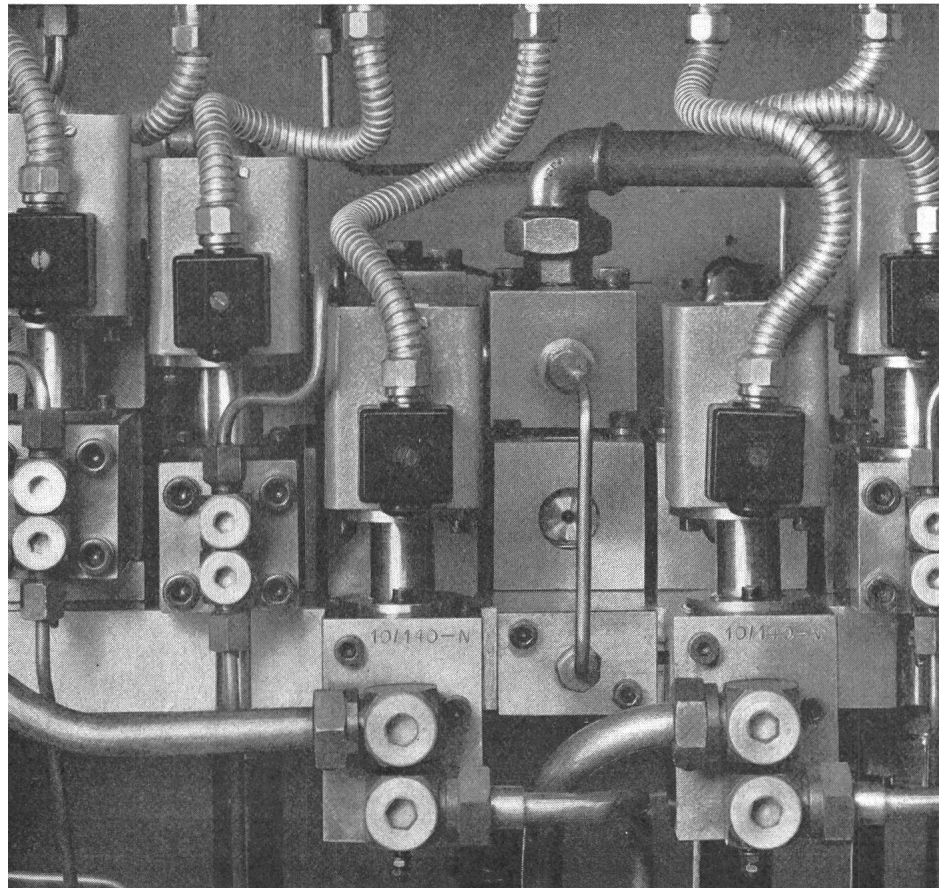

Die präzise Ventilsteuerung am  
Netztaler Hochleistungs-  
Thermoplast-Spritzguß-Automat  
ist bestückt mit gewindelosen

## AGRO- Verschraubungen

**AGRO-Verschraubungen**  
gewähren Ihnen  
eine hohe Betriebssicherheit

Fragen Sie uns bitte an,  
wir lösen Ihnen jedes Abschluß-  
problem, gewindeloses.

## AGRO AG

Elektrotechnische Fabrik  
**Hunzenswil AG**  
Telefon (064) 3 43 68 / 3 48 64

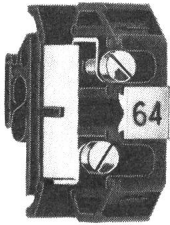

# Reihen-Klemmen



Zum Einstecken in DIN-Befestigungsschiene.

2,5□ - 6□ - 16□



Typ RK

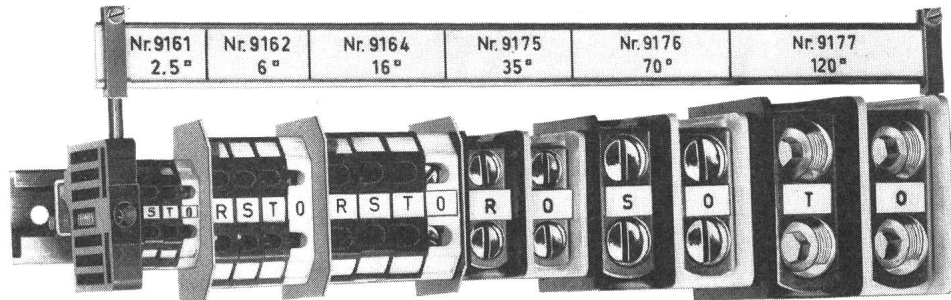

Typ RKS

# Steigleitungs-Klemmen

Zum Einstecken in DIN-Befestigungsschiene.

35□ - 70□ - 120□

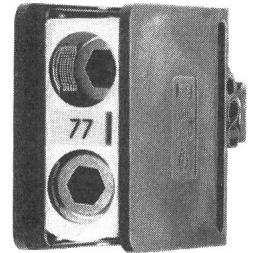

## RAUSCHER & STOECKLIN AG., SISSACH

FABRIK ELEKTRISCHER APPARATE UND TRANSFORMATOREN

Gesamtansicht unseres Werkes mit den wichtigsten Abteilungen:

- Thermoplast
- Lackdraht
- Kupferdraht-Zieherei
- Spezial- und Maschinendraht

**DRAHT- UND KABELFABRIK**

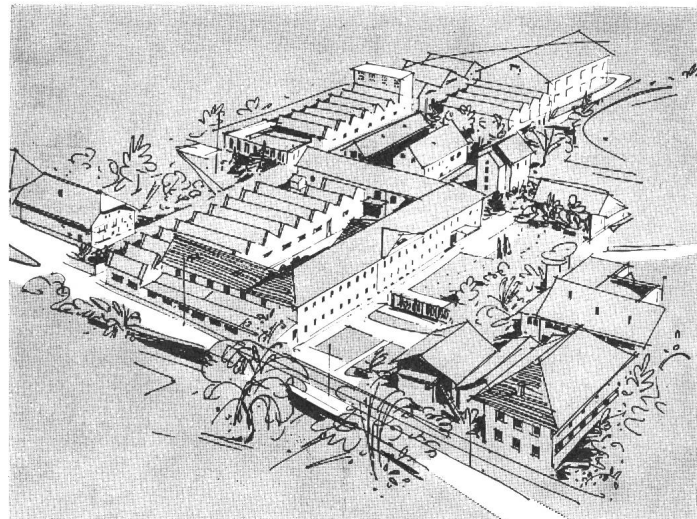

KUPFERDRAHT-ISOLIERWERK AG WILDEGG

# EVERSHED

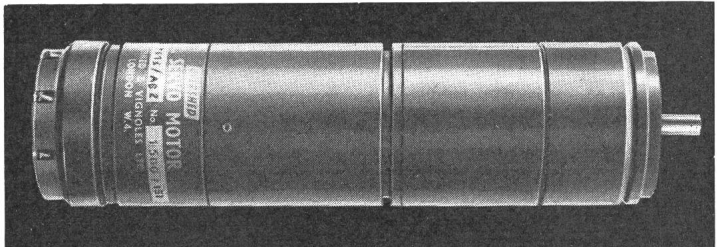
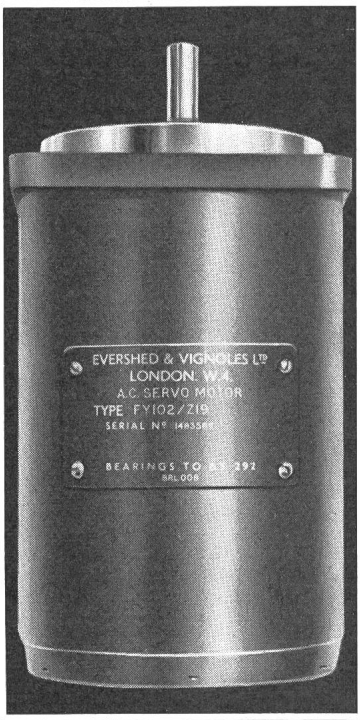
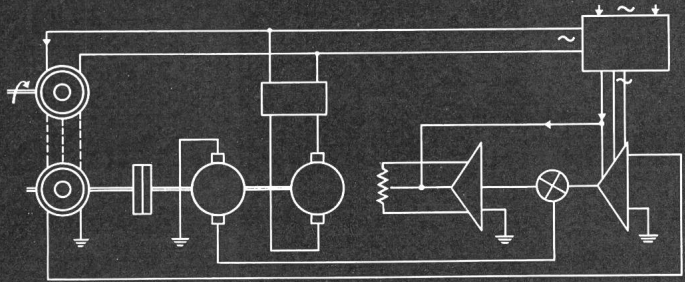

- Servobauteile**
- Servomotoren und Motorgeneratoren für Gleich- und Wechselstrom (auch nach Mil. Spec.) Ausgangsleistungsbereich von ca. 1/4 bis 400 W.
  - Spezialmotoren
  - Tachogeneratoren
  - Servo-Getriebeköpfe und elektrische Drehmomentwellen
  - Servoverstärker und Netzgeräte

Omni Ray AG  
Dufourstrasse 56  
Zürich 8, Tel. 34 44 30

Omni Ray GmbH.  
Nymphenburger Strasse 164  
8 München 19, Tel. 6 36 25

Austronik GmbH.  
Mollardgasse 54  
Wien 6, Tel. 57 32 80

# Omni Ray

## Für jeden Zweck den passenden Gleichrichter

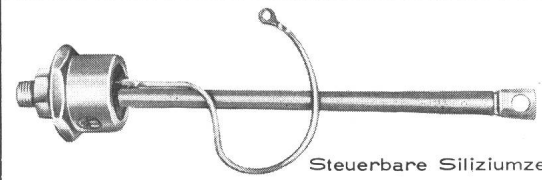

Steuerbare Siliziumzelle

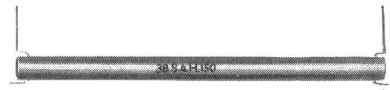

Westalite Hochspannungselemente

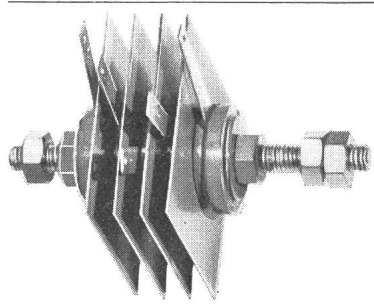

Selen Element

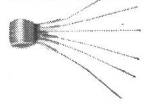

Messgleichrichter

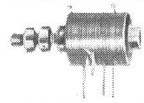

Kupferoxydul Element



Silizium Leistungs-Zelle



Silizium-Zelle

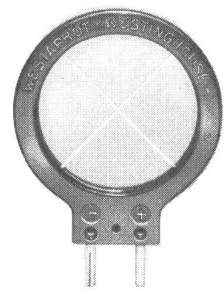

Sperrschicht Photo-Zelle

In jedem Fall erhalten Sie Erzeugnisse welche dank ihrer Dauerhaftigkeit und hohen Leistungsfähigkeit Weltruf erworben haben.

SA DES FREINS ET SIGNAUX  
**WESTINGHOUSE**  
BREMSEN UND SIGNALE AG  
Bern Effingerstrasse 35



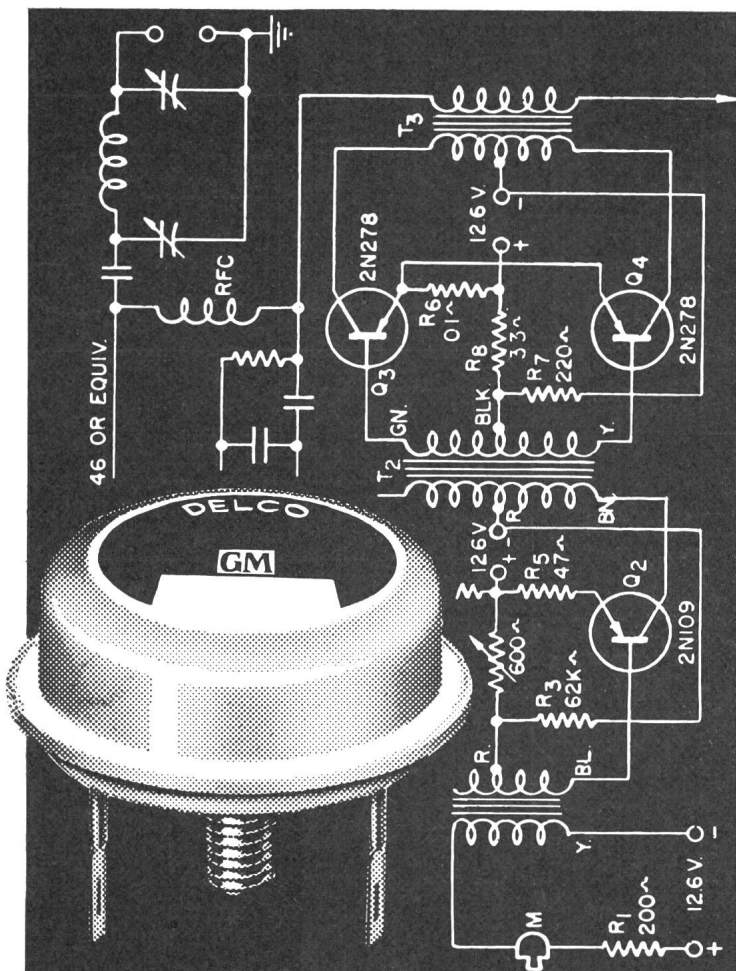

## DELCO

Ge-Leistungstransistoren

- Maximumkolektorstrom  $I_C$  bis 50 A
- Kollektor-Diodenspannung  $V_{CB}$  120 V

## DELCO

Si-Leistungstransistoren

- Maximumkolektorstrom  $I_C$  bis 1 A
- Kollektor-Diodenspannung  $V_{CB}$  100 V

## DELCO

Si-Leistungsdioden

- Dauerström bis 40 A
- Sperrspannung bis 400 V

MUSTER UND AUSKÜNFTE DURCH:

Vertreter für die Schweiz:

Ebauches S. A.,  
Dép. Oscilloquartz  
Brévards 16  
Neuchâtel

oder

**GENERAL MOTORS SUISSE S.A.**  
**BIENNE SUISSE**

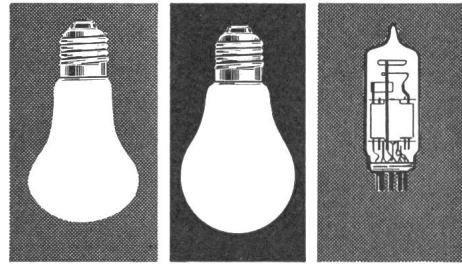

# TUNGSRAM

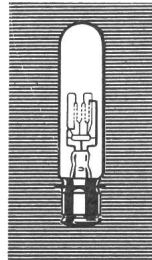

Une lampe  
pour  
chaque usage

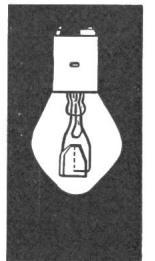
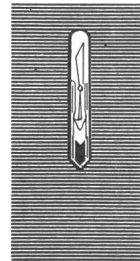

## Ringkern- Regeltransformatoren

Schuntermann & Benninghoven

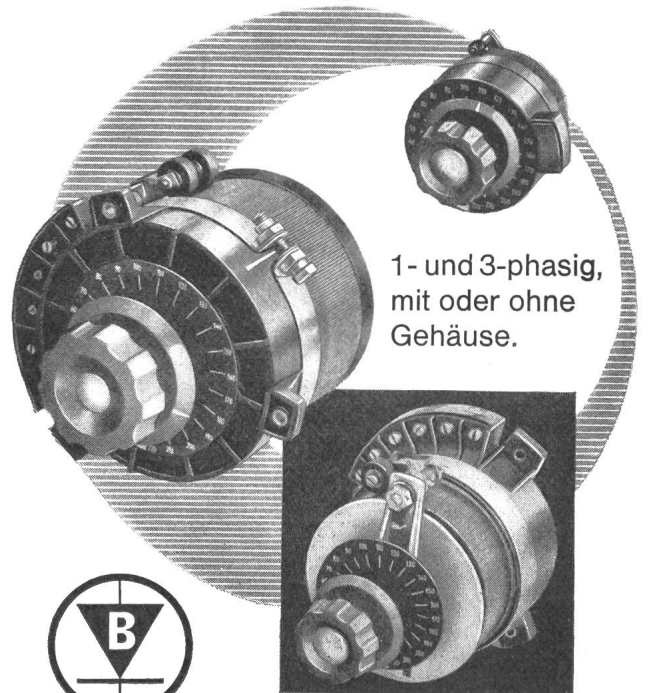

1- und 3-phasig,  
mit oder ohne  
Gehäuse.



Generalvertretung:

**Walter Bertschinger AG**  
Luzern, Lindenstr. 15

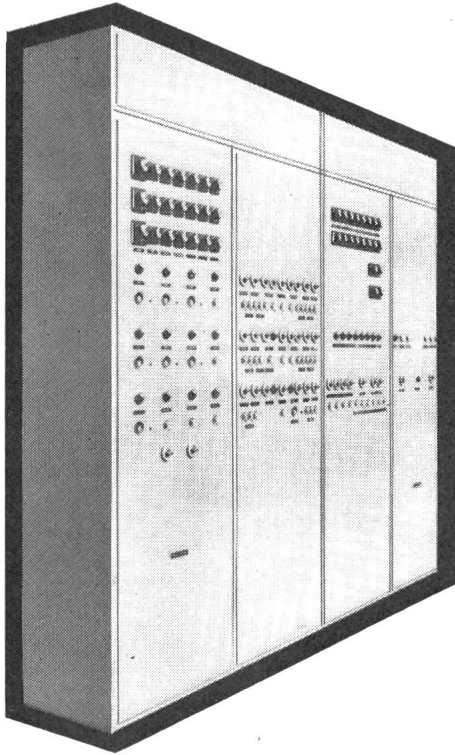

## TABLEAUX de commande — mesure contrôle — distribution

notre bureau technique étudie pour  
vous sur place et sans engagement  
tous vos problèmes.

### appareillage

coffrets thermiques. Interrupteurs  
universels. Contacteurs. Interrup-  
teurs fin de course.

# SPÄLTI FILS VEVEY

RUE CHENEVIÈRES 11

TÉL. (021) 51 19 91/92

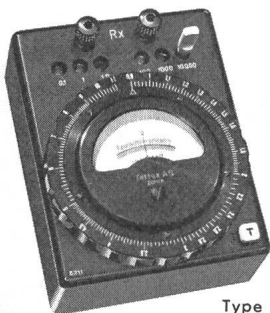

Type 2101



Type 2104



## Betriebs-Meßgeräte

- Bequem in der Größe
- Einfach in der Bedienung
- Genau in der Messung
- Anspruchslos in der Wartung

Typ 2101	Wheatstonebrücke	0.09 $\Omega$ ... 110 000 $\Omega$	$\pm 0.5$ %	
Typ 2102	Thomsonbrücke	10 <sup>-3</sup> (10 <sup>-5</sup> ) $\Omega$ ... 1.1 $\Omega$	$\pm 1$ %	
Typ 2103	Komb. Fehlerorts- Wheatstonebrücke	Murray / Kűpfműller / Graf	$\pm 0.2$ %	
Typ 2104		0.09 $\Omega$ ... 110 000 $\Omega$	$\pm 0.5$ %	
Typ 2105	Klein-Kompensator	0 ... 50 mV (5 Stufen)	$\pm 0.5$ %	
Typ 2106	Temperatur-Meßbrücke	Beliebige Bereiche	$\pm 0.2$ %	
Typ 5401	RLC-Meßbrücke	$\left\{ \begin{array}{l} 0.1 \Omega \dots 110\,000 \Omega \\ 5 \mu\text{H} \dots 11 \text{H} \\ 5 \text{pF} \dots 110 \mu\text{F} \end{array} \right\}$	$\pm 0.3$ %	
Typ 5405	Isolationsprüfer		0 ... 100 Meg $\Omega$ / 500 V—	$\pm 3$ %
	Isolationsprüfer		0 ... 100 Meg $\Omega$ / 300 V—	$\pm 3$ %

Alle Geräte in der Regel ab Lager lieferbar.

Verlangen Sie nähere Prospekt-Unterlagen mit Preisangaben durch

# TETTEX A.G. ZÜRICH

General-Vertretung für die BRD: Ingenieurbüro Hubert Burster VDI

Fabrikation elektrischer Präzisions-Meßgeräte  
Rotbuchstraße 45 Postfach Zürich 42  
Tel. 051 / 26 46 80 Telex 5 24 60

Kiefenweg 8, 7505 Ettlingen Tel. (07243) 3674



SEIT 1926 ÜBER 16'000 ANLAGEN MONTIERT

# NEON ROVO+CLAUDE AG

LICHTREKLAMEN, BELEUCHTUNGEN  
ZÜRICH 9/48 (051) 62 44 00 FILIALEN IN: BASEL,  
LAUSANNE, BERN, LUGANO, GENÈVE

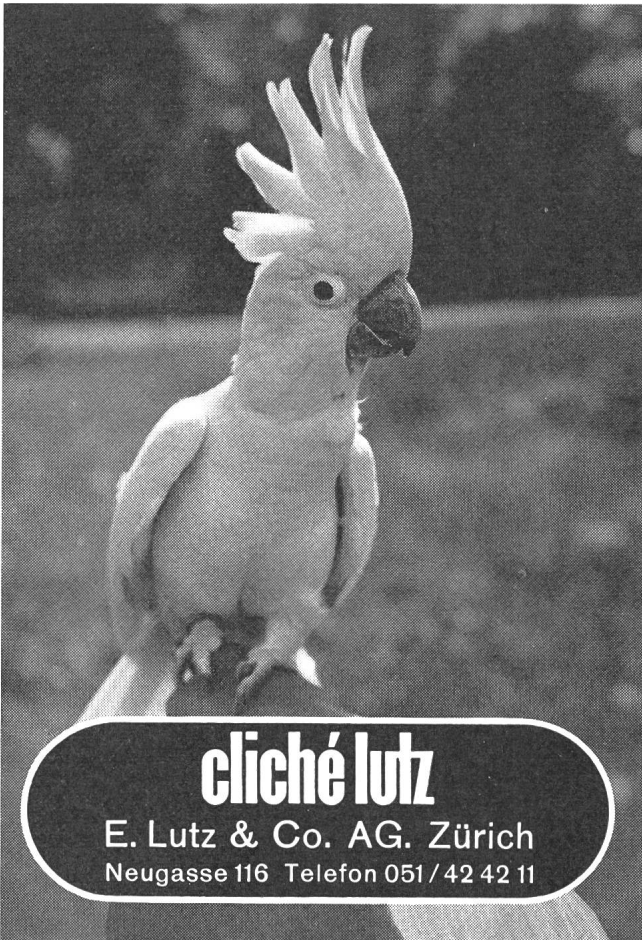

**cliché lutz**  
E. Lutz & Co. AG. Zürich  
Neugasse 116 Telefon 051/42 42 11



Hochspannungsgleichrichter mit Selen- oder Glühkathodenventilen  
Selen-Hochspannungsventile  
Transportable Gleichrichteranlagen bis 500 kV für Kabelprüfungen  
Spezial-Transformatoren und Drosselspulen für Hoch- und Niederspannung  
Leistungs-Transformatoren  
Messwandler für Hoch- und Niederspannung  
Prüfanlagen  
«Bulb-Saver» Schaltapparat zur Herabsetzung des Lampenverschleisses von Strassenbeleuchtungen  
Gross-Elektrofilter

Prüftransformator  
50/100/200kV 40kVA

**HANS KULL AG., DERENDINGEN/SO**  
Elektrische Apparate  
Büro Steinmattacker      Telephone 065-36790



Elektrische Grosskochherde, Kippkessel, Bratpfannen, Brat- u. Backöfen, Wärmeschränke und Bäckereiofen.

**Locher**

**Oskar Locher. Zürich**  
Elektrische Heizungen  
Baurstrasse 14    Telephone 34 54 58

**Übergangs-Stecker**



von Steckdosen Tip 12 und Tip 1 auf Schuco-Stecker und Englische-Stecker

**Nr. 4746 Bakelit weiss**

Vom SEV geprüft und gutgeheissen



**AG Jenny + Co. Glattbrugg ZH**    Tel. 051 83 62 22

## ESPA Quetschkabelschuhe

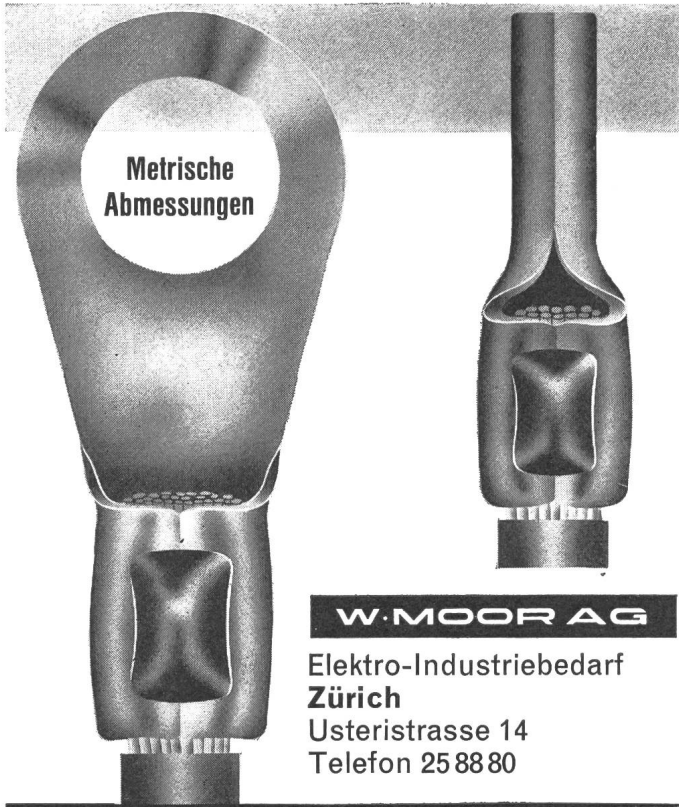

**W. MOOR AG**  
 Elektro-Industriebedarf  
**Zürich**  
 Usterstrasse 14  
 Telefon 25 88 80

sofort ab Lager

## Hirschmann



**Klein-Netzsteckverbindungen**  
 2-polig mit Schutzkontakt  
 220/380 V, 10 A

- 1** Einwandfreier Kontakt und geringer Übergangswiderstand unter 1 mOhm.
- 2** Der Schutzkontakt wird vor den Spannungskontakten geschlossen.
- 3** Unverwechselbare Pole.

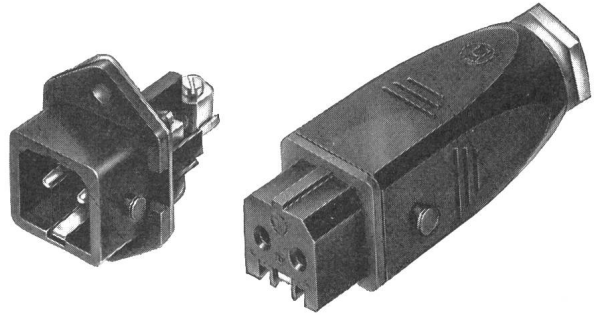

Generalvertretung für die Schweiz:

**JOHN LAY LUZERN**  
 Bundesstr. 11-15

Radio — Television — Elektronik  
 Tel. (041) 3 44 55

## HUBER

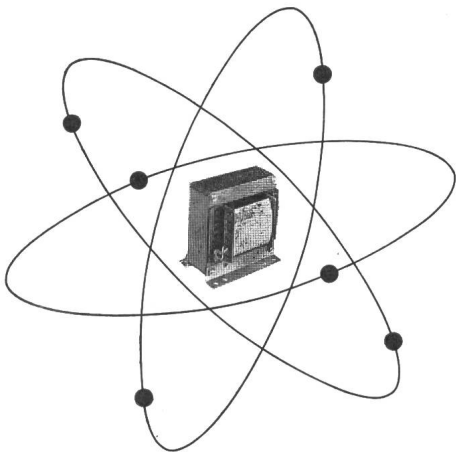

Verlangen Sie Unterlagen oder Offerten

Wir fabrizieren für  
 REGELTECHNIK und ELEKTRONIK  
 Ein- und Dreiphasentrans-  
 formatoren bis 80 KVA und  
 übernehmen Wickelarbeiten nach  
 Ihren Angaben

T R A N S F O R M A T O R E N

**HUBER**

J. Huber-Buck

Zürich 11/50  
 Neunbrunnenstrasse 55  
 Telephone (051) 48 59 11/12

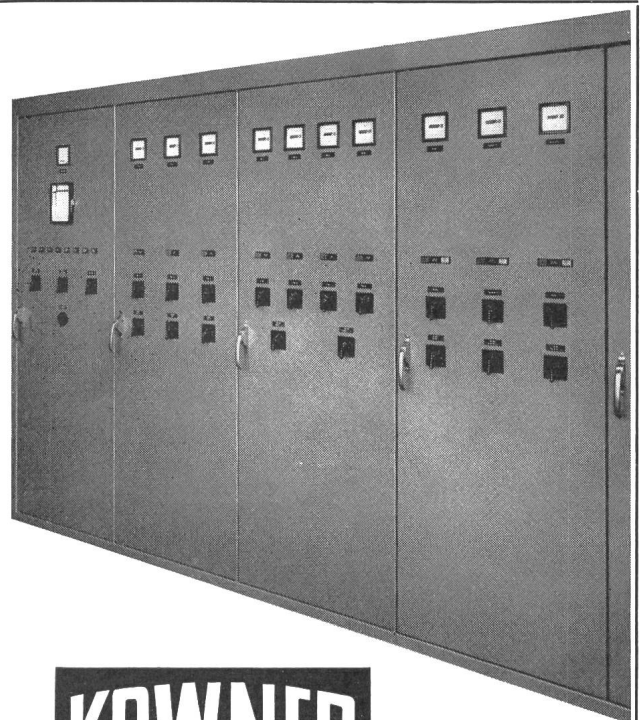

**KOWNER**

**Schalttafel- und Apparatebau AG**  
**REGENSDORF ZH**

Tel. (051) 94 65 65

Entscheidende Punkte  
sprechen für

**Bono**

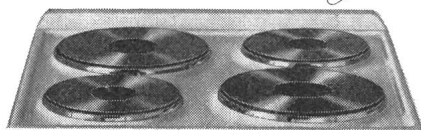

1. Platten mit 9-Takt Schaltern



2. Moderne, harmonische Form

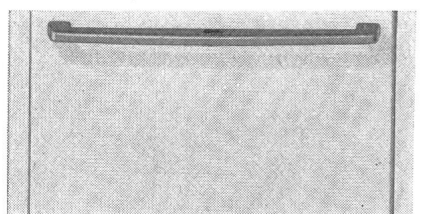

3. Backofen mit Infrarotgrill und  
Temperaturregler



4. Geräumige Geräteschublade



Elektroherd, Bono-Apparate AG Schlieren

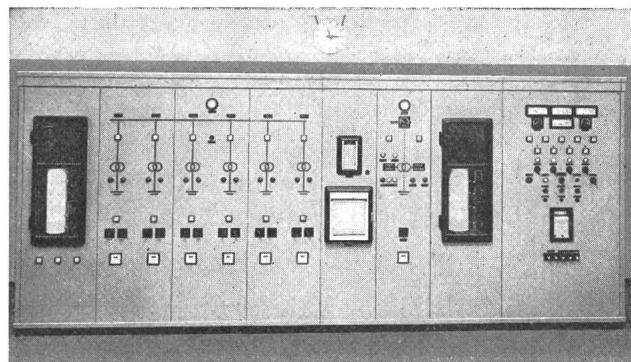

Installationen und Schaltanlagen für die gesamte  
angewandte **Elektrizität**

immer vorteilhaft durch die beiden Fachgeschäfte

Telephon 25 11 52

Ing. AG.  
**Schaltanlagen**

**E. Winkler Zürich**

Telephon 25 86 88

& Cie.  
**Installationen**



**TRAFO**

Lieferfrist:

bis 500 VA  
4 Tage  
bis 3000 VA  
14 Tage

mit  Zeichen

**Wagner + Grimm, Zug**

Chamerstraße 68c Telefon (042) 4 21 14

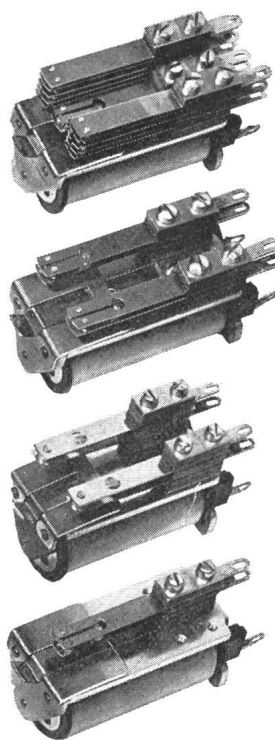

**RELAIS**

«Moser-Baer»

für Gleich- und  
Wechselstrom-Erregung

Kontakte für  
Stark- und Schwachstrom

Thermorelais, Schrittschaltrelais  
Viele Kombinationsmöglichkeiten

KURZE LIEFERFRISTEN

Verlangen Sie Auskünfte und  
Detailprospekte bei

**J. BOSSHARD**

UHRENANLAGEN UND ELEKTRISCHE APPARATE

LAUSANNE

ZÜRICH

Chemin de Chandolin 1

Telefon (021) 23 84 83

Leutschenbachstr. 71

Telefon (051) 48 02 02



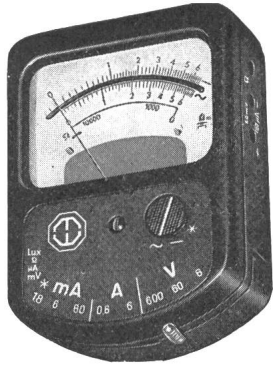

## Metravo Universal

Ein wirkliches Tascheninstrument, 116 × 85 × 38 mm.  
Stossunempfindliches Messwerk. Genauigkeit ± 1 %  
der Skalenlänge.

Spannung 0... 60 mV—, 0...6/60/600 V ≈

Strom 0...180 μA—, 0...1,8/6/60/600 mA/6 A ≈

Beleuchtung 0...600 lx

Durchgangsprüfung mittelst der vom eingebauten Licht-  
element gelieferten Spannung, für Leitungswiderstände  
bis zu 10 000 Ω

Beliebige Erhöhung der Strommessbereiche mittelst  
separaten Shunts und Stromwandlern. Messbereiche in  
Verbindung mit unserem neuen kleinen Zangenstrom-  
wandler WZ: 18/60/600 A~. Mit Lochwandler 60/600 A.

### AG für Messapparate • Bern

Weissensteinstrasse 33

Telephon (031) 45 38 66

2

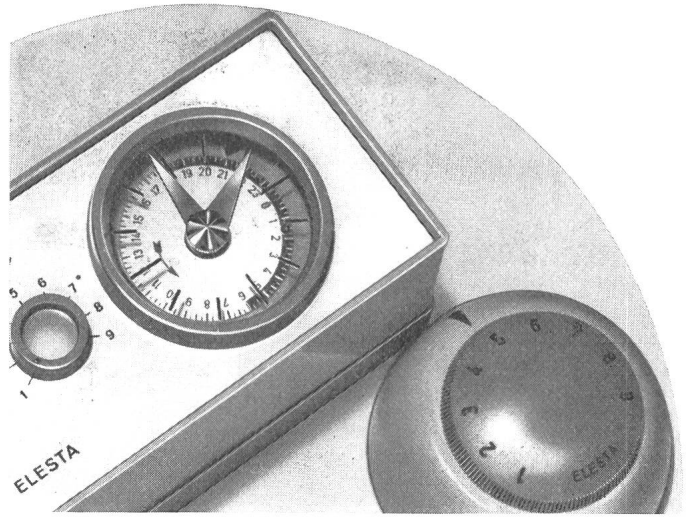

An diesem elektronischen Gerät der Firma ELESTA AG  
sind die **KUNSTSTOFFTEILE** für den **Stecksatz**  
aus einer Spezialpressmasse hergestellt  
und das **Gehäuse** in einem hochschlagfesten  
Thermoplast gespritzt



P 8a

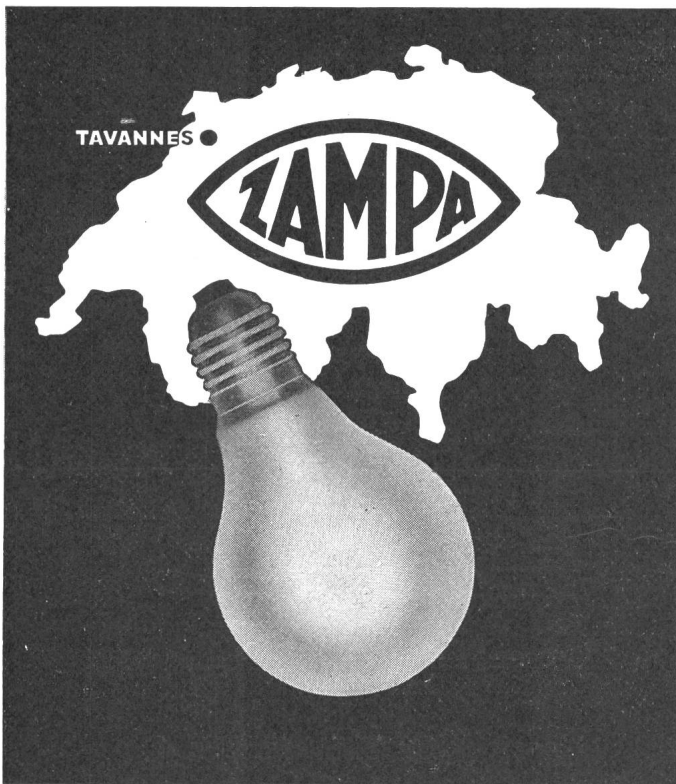

En vente chez les électriciens et services électriques

## Elektrozüge Transport- anlagen

für jeden Zweck  
und jede Steuerungsart

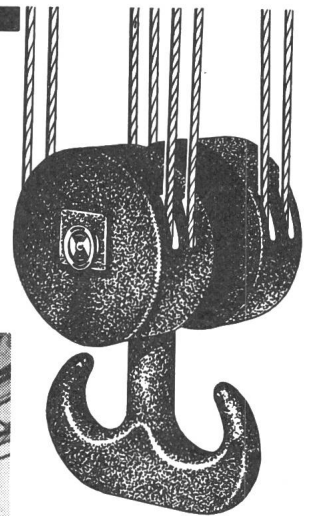
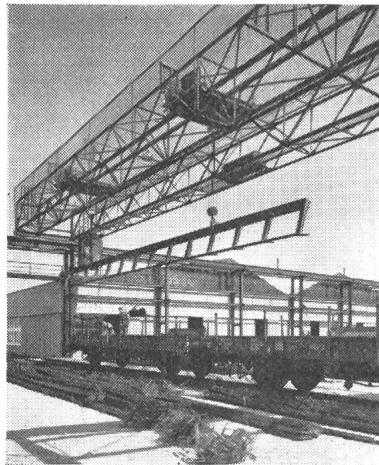

leistungsfähig  
betriebssicher  
wirtschaftlich

Schindler-Aufzug- und  
Uto-Kran-Fabrik AG  
Tel. (051) 52 53 10 Zürich



# Aarau

Rien ne vaut  
la lampe Aarau

Usines de lampes électriques Aarau S. A.



# ELECTRO-MICA

**Steckkontakte  
für Niederspannungsanlagen**

SEV-geprüft  
und kurzfristig bei den Elektro-Grossisten erhältlich

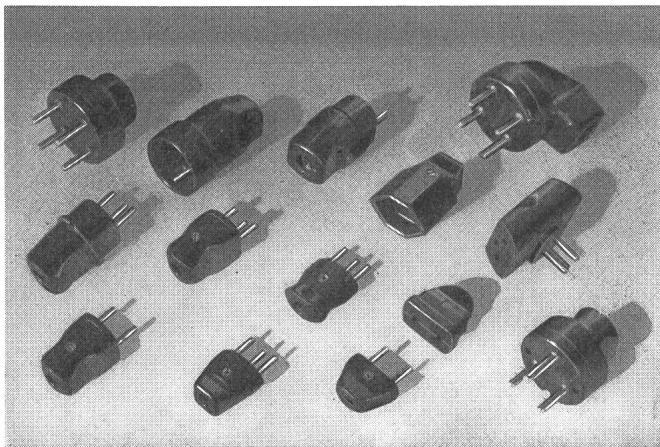

**ELECTRO-MICA AG Mollis Tel. (058) 4 41 24**

## ZEHNDER

**Technisches Büro  
+ Zeichnungsdienst  
Birmenstorf AG  
056 - 32492 / (32310)**

Beschäftigung von  
Werkstudenten!

Ihr Büro für  
einschlägige und  
kombinierte Kon-  
struktions-,  
Zeichnungs- und  
Schemaarbeiten  
aus Elektro- und  
Bautechnik

Seit 1936

## STABA

Qualitätstransformatoren

bis 65 kVA

Kurzfristig lieferbar

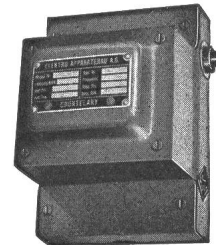

Ab Lager:

**Regeltransformatoren**

**ETA thermische und magnetische Auslöser  
Infrarot-Strahler**

Verlangen Sie bitte unseren Katalog Nr. 18

## EAB

**ELEKTROAPPARATEBAU AG  
Courtelary BE**

Telefon (039) 4 92 55/56

## Constral

projektiert, konstruiert und baut

**Metall-Konstruktionen  
für die Elektrobranche**

**Constral AG** Weinfelden, Tel. 072 / 5 17 21

**KÖHLER, MUTH & CO**  
**NÜRNBERG**



**QUECKSILBER-  
SCHALTER**

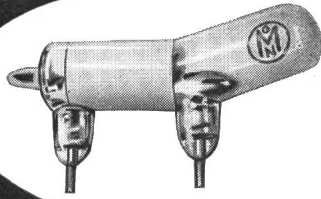

## Zu verkaufen:

- 6 Druckluftschalter BBC, Typ D 50 i 600 spez.  
50 kV, 400 A, 600 MVA  
Jahrgang 1940—1944 314
- 1 Druckluftschalter BBC, Typ D 60 k 800  
60 kV, 600 A, 800 MVA  
Jahrgang 1947
- 1 Druckluftschalter BBC, Typ D 50 k 600 spez.  
50 kV, 600 A, 600 MVA  
Jahrgang 1946

Offerten sind zu richten an die  
**Gesellschaft des Aare- und Emmentals**  
Westbahnhofstrasse 3, Solothurn.

Unsere Apparate werden durch ein Team von Technikern und Konstrukteuren in der Konstruktionsabteilung und im Versuchslabor entwickelt. 325

Wir suchen heute

## Elektrotechniker

denen wir Forschungsaufgaben für einen neuen Apparatyp übertragen können.

Interessenten werden gebeten, Ihre Bewerbungen mit den üblichen Unterlagen, Gehaltsansprüchen und Angabe des frühesten Eintrittstermins zu richten an

**CMC**

**CARL MAIER & CIE**  
Fabrik elektrischer Apparate und Schaltungen  
**SCHAFFHAUSEN**



Wir suchen einen

303

## Elektrozeichner

für Aufnahme und Nachführung von Anlage- und Apparateschemas, sowie für Entwurf elektrischer Apparate für Versuchszwecke.

Wir bieten abwechslungsreiche Tätigkeit und neuzeitliche Arbeitsbedingungen.

Bitte senden Sie Ihre Bewerbungen mit Lebenslauf, Photo, Zeugniskopien, Angabe von Referenzadressen und der Gehaltsansprüche an

**Schweizerische Aluminium AG**, Forschungsinstitut,  
Neuhausen am Rheinfl. 301

## Elektrizitätswerk Murten

sucht

zur Ausführung von Hausinstallationen und für Werkbetrieb

## Elektromonteur

Interessenten, welche auf eine Dauerstelle in angenehmem Arbeitsteam und grosse Selbständigkeit Wert legen, bitten wir, Ihre Offerte mit den üblichen Unterlagen an die Betriebsleitung des Elektrizitätswerkes der Stadt Murten zu unterbreiten.

301



Junger

## Elektrotechniker

sucht Stelle für den Bau und Betrieb von Transformatorstationen, Kabel- und Freileitungen.

(Kanton Bern und Anstossende bevorzugt)

Offerten sind zu richten an Chiffre B 323 Z an die Administration des Bulletin SEV, Postfach 229, Zürich 1.

## Leclanché S.A. Yverdon

cherche

P 431-37 E

## technicien-électricien

de préférence ayant quelques années de pratique, pour le service des ventes de son département «Accumulateurs».

Travail technico-commercial très intéressant et varié.

Appartement disponible.

Faire offres avec curriculum vitae, photographie et prétentions de salaire, à la Direction. 324

# RADIO-SCHWEIZ

Aktiengesellschaft für drahtlose Telegraphie und Telephonie, Bern

Wir suchen für den

## Flugsicherungsdienst in Kloten

einige

**Radioelektriker**

**Elektromechaniker**

**Elektronikgerätemechaniker**

**Fernmelde- und**

**Elektronikapparatemonteure**

Wir bieten Einführung in ein vielseitiges, interessantes Tätigkeitsgebiet und Spezialisierung auf den entsprechenden Fachgebieten, Dauerstellen mit Aufstiegsmöglichkeiten, Pensionskasse.

Offerten mit kurzem Lebenslauf, Photo und den üblichen Unterlagen sind zu richten an:

**Radio-Schweiz AG**, Technischer Dienst, Postfach Bern 25.  
Telephonische Anfragen (031) 41 33 31, intern 270.

OFA 03.725.03 B  
321

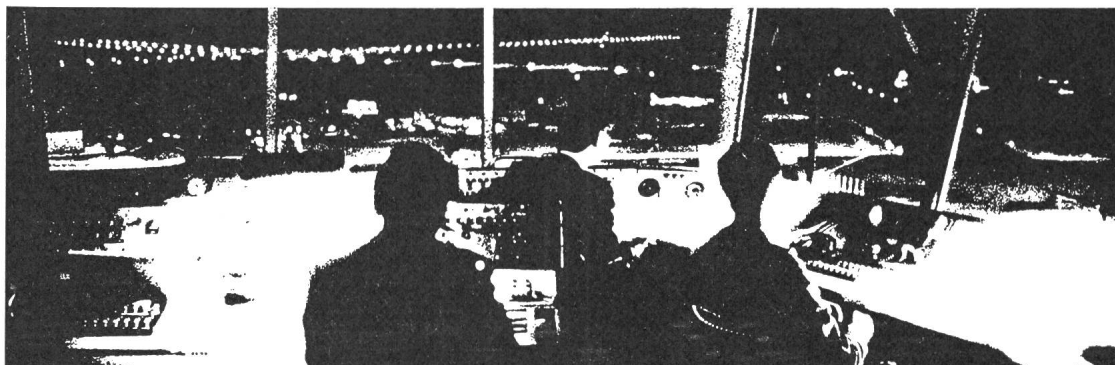



La Division des travaux du 1<sup>er</sup> arrondissement des CFF, à Lausanne, cherche

332

## un technicien électricien



pour sa section des lignes de contact.

Conditions d'admission: diplôme de technicien électricien.

Traitement: nouvelle classification et bonnes possibilités d'avancement.

Congé un samedi sur deux.

Entrée en fonction selon entente.

S'adresser par lettre autographe et curriculum vitae à la Division des travaux du 1<sup>er</sup> arrondissement des CFF, à Lausanne.

P 444 - 110 L



Die Generaldirektion PTT in Bern sucht für ihre Radio- und Fernsehabeilung, **Sektion Fernsehen**, einen tüchtigen

## Elektrotechniker

### Aufgabenkreis:

Planung, Bau und Unterhalt von Fernseh-Umsetzeranlagen in verschiedenen Landesgegenden. Wahl des Standortes und Detailplanung der Stationen. Beschaffung der Ausrüstungen. Messungen an HF- und Antennenanlagen, Zusammenarbeit mit der Abteilung Forschung und Versuche. Verhandlungen mit Lieferfirmen. OFA 03.388.02 B

322

### Wir wünschen:

Abgeschlossenes Studium als Elektrotechniker (Richtung HF oder Schwachstrom). Wenn möglich einige Jahre praktische Berufserfahrung, Freude an selbständigem Arbeiten. Initiative und Organisationstalent.

### Wir bieten:

Unabhängigkeit im Fachbereich. Gründliche Einführung in das neue Arbeitsgebiet. Abwechslungsreiche und vielseitige Tätigkeit in guter Arbeitsatmosphäre. Zeitgerechte Entlohnung. Für tüchtige Bewerber gute Aufstiegsmöglichkeiten.

Wir sind gerne bereit, Interessenten über weitere Einzelheiten zu unterrichten. (Telephon 031 62 32 06 oder 62 22 75)

Wir bitten Sie, Ihre Bewerbung mit den üblichen Unterlagen der **Personalabteilung der Generaldirektion PTT in Bern** zuzustellen.



OFA 07.046.47

318

Wir suchen nach Luzern einen



## **dipl. Fernmeldetechniker**

für die Behandlung allgemeiner Probleme der Fernmeldetechnik und der Funkanlagen bei der Sektion Niederspannung und Fernmeldewesen unserer Bauabteilung.

Wir bieten dauernde Anstellung und angenehme Arbeitsverhältnisse in einem in Entwicklung begriffenen Dienst.

Handschriftliche Anmeldungen mit Lebenslauf und Zeugnisabschriften sind an die Schweizerischen Bundesbahnen, Bauabteilung der Kreisdirektion II in Luzern, zu richten.

## **Kontrolleur**

für die Hausinstallationskontrolle gesucht. Verlangt wird bestandene Kontrolleur- oder Meisterprüfung. Weitgehend selbständige Tätigkeit, gute Sozialleistungen. Handschriftliche Offerten mit Zeugniskopien erbeten an

P 39 W

320

**EWW**

**Elektrizitätswerk  
der Stadt Winterthur**



## **dipl. Techniker**

finden bei uns eine interessante und vielseitige Tätigkeit in folgenden Arbeitsgebieten:

327

als ELEKTROTECHNIKER

beim Bau, Betrieb und Unterhalt von automatischen Telephonzentralen; Verstärker-, Trägertelephonie- und Rundspruchanlagen.

als ELEKTRO- evtl. MASCHINENTECHNIKER

beim Bau und Unterhalt von Orts-, Bezirks- und Fernkabel-Anlagen.

Wir bieten:

angenehme Arbeitsverhältnisse, gute Aufstiegsmöglichkeiten, zeitgemässe Entlohnung, alternierende 5-Tage-Woche.

P 190 Q

Erfordernisse:

Schweizer Bürgerrecht. Diplom eines schweizerischen Tages- oder Abendtechnikums.

Haben Sie Interesse? Dann schreiben oder telefonieren Sie uns bitte (061) 23 22 30, intern 224.

**Kreistelephondirektion Basel.**



Wir bieten

## Ingenieur oder Techniker

der mehrere Jahre auf dem Gebiet der Konstruktion und Fabrikation — evtl. auch Vertrieb — von Gleichrichtern tätig war, über die nötigen theoretischen, praktischen und fabrikatorischen Erfahrungen verfügt und sich nun auf Grund seiner Fähigkeiten eine selbständige und leitende Lebensstelle schaffen möchte, die einzigartige Gelegenheit, bei uns die alleinige

### Leitung der Abteilung für den Gleichrichterbau

zu übernehmen. Es handelt sich um die Herstellung von Gleichrichtern für alle Verwendungszwecke und Grössen.

Wir halten uns an alle fortschrittlichen Prinzipien eines modernen Betriebes mit 5-Tage-Woche, Pensionskasse usw.

Bitte lassen Sie uns alle interessanten Unterlagen mit Lebenslauf, Photo, Gehaltsansprüche und mögliches Eintrittsdatum zukommen.

Ihre Bewerbung geht direkt in die Hand des Arbeitgebers, so dass wir Ihnen absolute Diskretion zusichern können. Wir verpflichten uns auch vor einer ersten Besprechung mit Ihnen, keine Informationen einzuholen und dies auch nachher nur mit Ihrer Zustimmung.

Ihre erwähnten Unterlagen sind erbeten unter Chiffre B 319 Z an die Administration des Bulletin SEV, Postfach 229, Zürich 1.

# ATEL

Wir offerieren tüchtigem

328

## dipl. Elektro-Ingenieur selbständige, verantwortungsvolle Stellung

Der Wirkungskreis umfasst die Projektierung von speziellen, zum Teil grösseren Bauvorhaben (Stark- und Schwachstromanlagen). Daneben wird unser neuer Mitarbeiter mit weitem Spezialaufgaben wie Autobahnbeleuchtung betraut; er muss daher befähigt und gewillt sein, sich in ein äusserst vielseitiges Tätigkeitsfeld einzuarbeiten.

Einer initiativen, verantwortungsfreudigen Persönlichkeit, vorzugsweise mit Praxis auf dem Gebiet der Installation und Beleuchtung, bieten wir interessante, entwicklungsfähige Position bei angenehmer Arbeitsatmosphäre und fortschrittlichen Anstellungsbedingungen.

P 23999 On  
Sofern Sie sich für diese Stelle interessieren, bitten wir Sie um Ihre handgeschriebene Offerte mit Lebenslauf sowie Angaben über Ausbildung und bisherige praktische Tätigkeit oder um Ihren telephonischen Anruf (062 / 5 61 51) an unsere technische Direktion.

## AARE-TESSIN

Aktiengesellschaft für Elektrizität  
Bahnhofquai 12

OLTEN



## EWB

Für zwei in den nächsten Jahren in den Ruhestand tretende

326

## Mitarbeiter in leitender Stellung

suchen wir geeignete Nachfolger. Es handelt sich um die folgenden Aufgaben:

### Chef des Werkbetriebes

- Laufende Betriebsüberwachung und Leitung der hydraulischen und thermischen Kraftwerke, Gleichrichterstationen und Unterwerke; P 218 Y
- Projektierung und Überwachung von Um- und Erweiterungsbauten in den Energieerzeugungsanlagen sowie von neuen Unterwerken;
- Aufstellen der Programme für den Energie- und Leistungsbedarf unseres Versorgungsbetriebes.

### Adjunkt des Chefs des Werkbetriebes

- Unterstützung des Chefs des Werkbetriebes und Mitwirken bei allen oben aufgeführten Aufgaben;
- Verwaltung und Unterhalt der Liegenschaften des Werks; Verhandlungen mit Architekten, Ingenieuren und Unternehmern; Behandlung von neuen Projekten.

**Erfordernisse:** Abgeschlossenes Hochschul-Studium als Elektroingenieur oder Diplom als Elektrotechniker. Mehrjährige praktische Tätigkeit in der Elektroindustrie oder in Elektrizitätswerken. Bevorzugt werden Bewerber mit Erfahrung im Bau und Betrieb von Energieerzeugungs- und Verteilanlagen.

**Geboten wird:** Entwicklungsfähiger Posten mit vielseitiger, interessanter Tätigkeit. Besoldung im Rahmen der städtischen Besoldungsordnung entsprechend der Bedeutung des Aufgabenkreises.

Interessenten sind gebeten, Ihre Anmeldung mit den üblichen Unterlagen und Angabe der Gehaltsansprüche einzureichen an die

Direktion des Elektrizitätswerks der Stadt Bern

Liste offener Stellen. Beachten: Sprechstunden der STS für Stellensuchende nur nachmittags. Anmeldebogen bei der STS.

- 19 *Ingénieur-électricien ou mécanicien* diplômé, ayant quelques années d'expérience pratique et un bagage technique universel comme ingénieur-inspecteur au siège social et aux succursales à l'étranger. Langues: anglais et français parfaits, allemand et espagnol ou italien désirés. Entrée à convenir. Situation d'avenir. Société de surveillance en Suisse romande.
- 137 *Chef d'exploitation*, expérimenté, connaissant parfaitement le bobinage, le câblage d'appareillages électroniques, la mécanique et la serrurerie. Entrée à convenir. Situation stable. Fabrique d'appareils électro-acoustiques et électro-mécaniques dans une ville au canton de Berne.
- 181 *Betriebsingenieur*, Fachrichtung *Elektrotechnik* mit Praxis für den Unterhalts- und Reparaturdienst aller Installationen und Maschinen, sowie für die Produktionskontrolle. Sprachen: Französisch und Deutsch, Italienisch erwünscht. Eintritt nach Vereinbarung. Interessante und selbständige Dauerstellung für qualifizierten Bewerber. Fabrik für Textilverarbeitung im Tessin.

Abgemeldete Stellen: 1963: 229.

Wegen Rücktritt ist in der Gemeinde Boudry der Posten eines

**Chefs der industriellen Betriebe**

(Elektrizität - Wasser)

neu zu besetzen.

Verlangter Titel: Dipl. Techniker.

Lohn und Pensionskasse nach Personal-Statut.

331

Eintritt sofort oder nach Übereinkunft.

P 6140 N

Handschriftliche Offerten an

M. Maurice Kull, Direction des S.I. Boudry

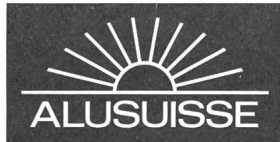

Für den Unterhalt einer modernen Erzmine in Sierra Leone suchen wir auf Januar 1964 einen bestausgewiesenen

**Elektriker**

Anforderungen: Tropentauglichkeit und Englischkenntnisse. Erfahrung auf dem Gebiet der Radiotechnik erwünscht.

Es handelt sich um eine vielseitige Tätigkeit.

Angebote mit Lebenslauf, Zeugnis kopien, Photo sowie Angabe von Referenzen und Gehaltsansprüchen sind zu richten an die

**Schweizerische Aluminium AG**

315 P 676 Z

Feldeggstrasse 4, Postfach Zürich 34

**ETZELWERK AG  
 Altendorf (SZ)**

Infolge bevorstehender Pensionierung des derzeitigen Inhabers ist die Stelle des

**Kraftwerkmeisters**

neu zu besetzen.

313

Gesucht wird dipl. Elektrotechniker evtl. Elektromechaniker mit guten Kenntnissen und Erfahrungen im Betrieb und Unterhalt der elektromechanischen und hydraulischen Anlagen einer Hochdruckzentrale, sowie im Verbundbetrieb von Kraftwerken über Hochspannungsnetze. Verlangt wird auch die Befähigung zur Führung des Zentralenpersonals.

Beitritt in Pensionskasse und Bezug der Dienstwohnung sind Bedingung. Bewerber sind gebeten, ihre handgeschriebenen Offerten mit Photo, Lebenslauf und Zeugnisabschriften sowie Angaben der Gehaltsansprüche bis zum 11. Januar 1964 zu richten an die

**Geschäftsleitung der Etzelwerk AG  
 Altendorf (SZ)**

**Les Entreprises Electriques Fribourgeoises**  
 cherchent pour leur département technique

**techniciens-électriciens**

diplômés d'un Technicum suisse, de langue maternelle française ou allemande.

Elles offrent une activité dans: leur service d'exploitation ou, éventuellement, dans leur bureau de construction.

Places stables avec possibilité d'avancement pour candidats capables. — Caisse de pension.

Les candidats sont invités à adresser leur offre écrite, avec curriculum vitae détaillé, photo, copies de certificats et prétentions de salaire à la Direction des EEF à Fribourg. — Discretion assurée.

305

P 231 - 1 F





**1 000 000  
METER  
IN EINER  
HAND**

Hände, die an feine und präzise Arbeit gewöhnt sind, fertigen die auf den Tausendstelmillimeter genau gezogenen, fehlerfrei und gleichmässig isolierten Lackdrähte.

**LACKDRÄHTE UND -BÄNDER**

*Dätwyler*



**wir fabrizieren**

in anerkannt erstklassiger Qualität,  
in allen Auftragsklassen,  
nach VSM-Normen

### **Oel-Lackdrähte**

mit vorzüglichen dielektrischen  
Eigenschaften und grosser  
Feuchtigkeitsbeständigkeit  
Abmessungen 0.02–2.50 mm  $\phi$

### **DUR-Lackdrähte, hämmerbar**

auf Polyvinylformalbasis (Acetal)  
mit ausgezeichneten mechanischen  
und guten dielektrischen Eigenschaf  
Abmessungen 0.02–4.00 mm  $\phi$

### **SOLVIT-Lackdrähte, lötbar**

auf Polyurethanbasis, mit sehr guten  
dielektrischen und mechanischen  
Eigenschaften  
Abmessungen 0.015–0.50 mm  $\phi$

### **130 DAG-Lackdrähte, hochwärmefes**

auf Polyesterbasis, mit sehr guten  
dielektrischen und mechanischen  
Eigenschaften  
Abmessungen 0.20–2.00 mm  $\phi$

### **Flachkupfer-Lackdrähte**

DUR, hämmerbar  
130 DAG, hochwärmefest  
für Roebelstäbe  
in allen VSM-Profilen

**Dätwyler Lackdrähte  
verdienen Ihr Vertrauen**

*Dätwyler AG*

Schweizerische Draht-, Kabel-  
und Gummiwerke  
Altdorf-Uri Telefon (044) 2 13 13





# 380 KV

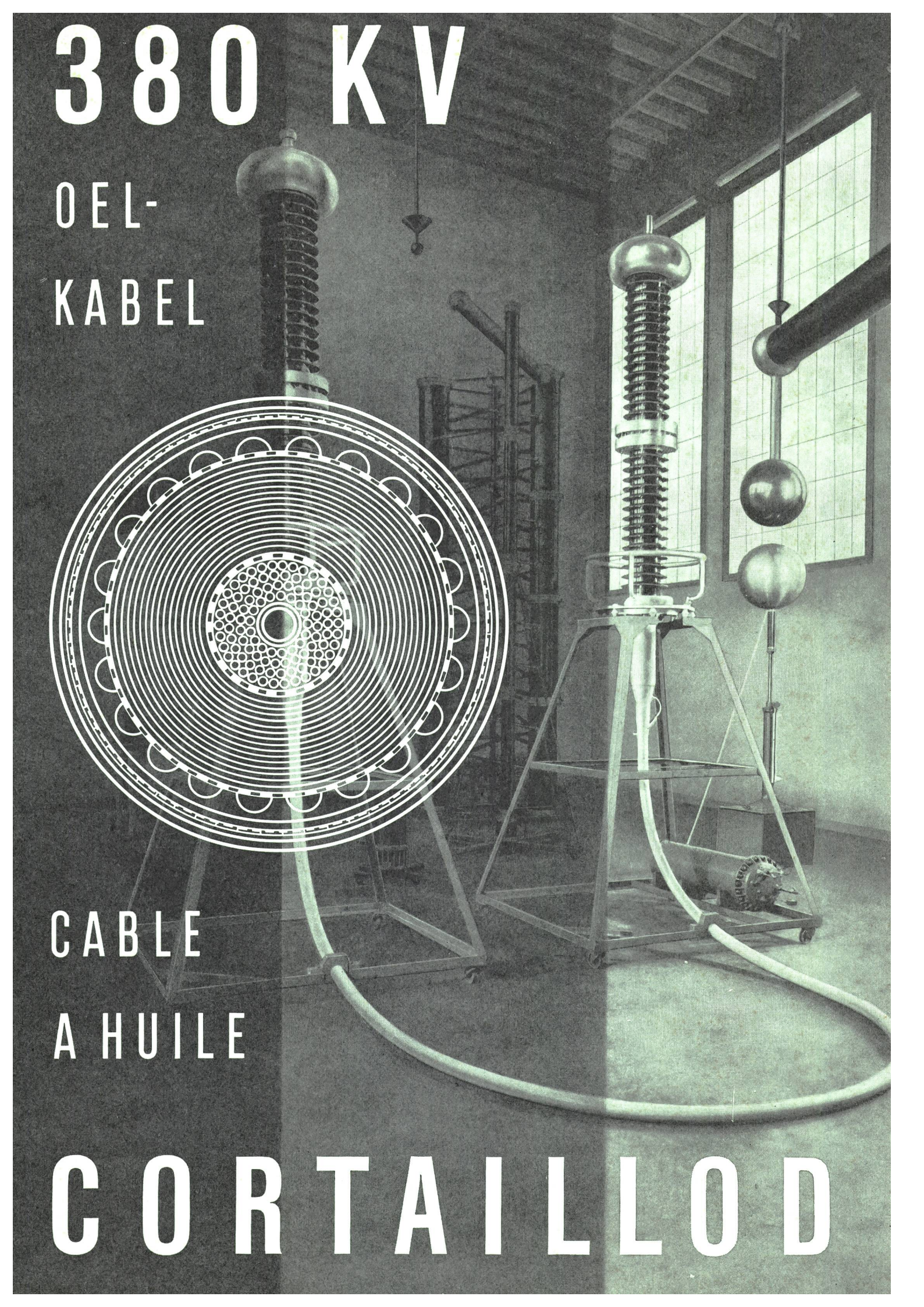

OEL-  
KABEL

CABLE  
A HUILE

# CORTAILLOD



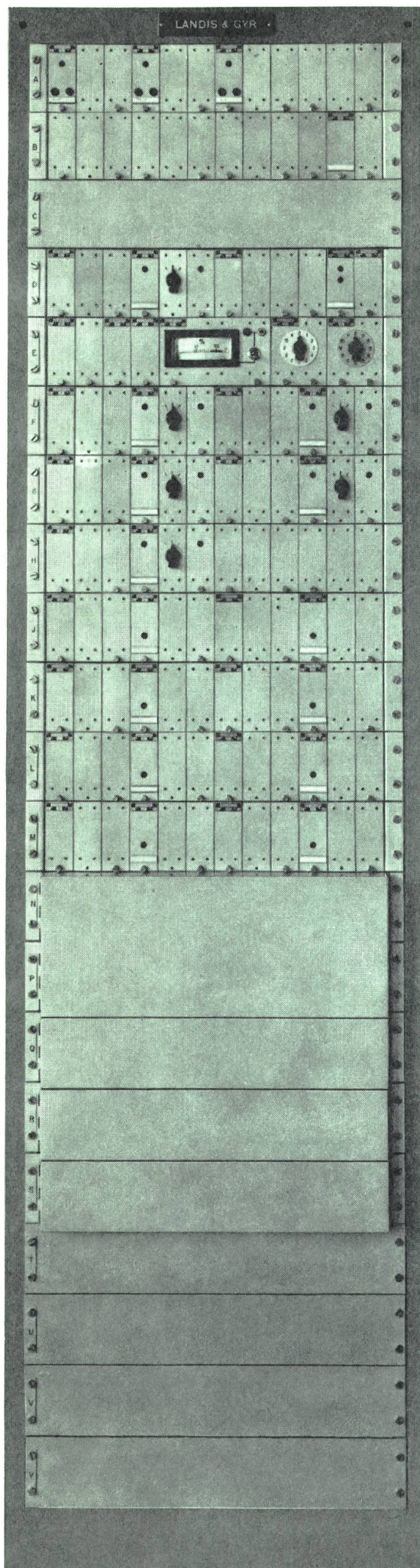

# LANDIS & GYR- TONFREQUENZ- ÜBERTRAGUNGS- KANÄLE

Die Landis & Gyr - Tonfrequenzkanäle werden für die Übertragung von Informationen auf UKW-Verbindungen verwendet. Diese Verbindungen dienen oft auch zur gleichzeitigen Übertragung von Telefongesprächen. Da die Fernmesswerte empfangsseitig als messwertproportionale Gleichströme vorliegen, können sie auf einfache Art und Weise mit anderen Messwerten kombiniert werden.

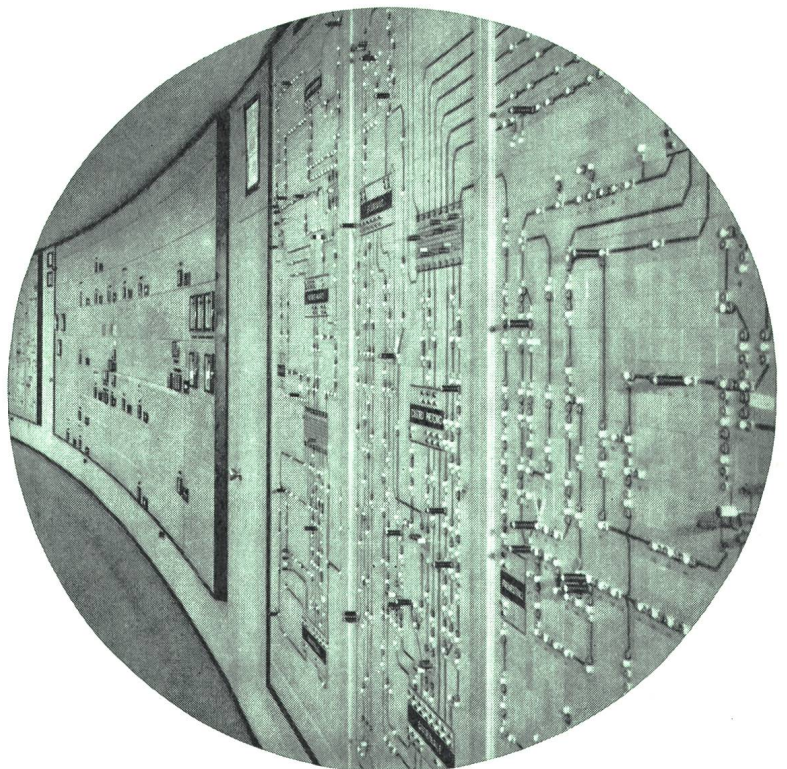

Beim Dispatching Rom der Azienda Comunale Elettricità ed Acque, Roma (ACEA) laufen 131 Messwerte ein, von denen 97 als messwertproportionale Gleichströme über galvanisch durchgeschaltete Leitungen, 32 hingegen mittels Tonfrequenzkanälen über 4 UKW-Verbindungen übertragen werden. Neun Fernsteueranlagen sorgen für die Aussendung von Befehlen und zum Empfang von Rückmeldungen und Alarmen. Die Fernsteuerimpulse von drei dieser Anlagen gehen ebenfalls über die erwähnten UKW-Verbindungen.



**LANDIS & GYR**

ZUG

Telefon (042) 4 25 25