

**Zeitschrift:** Bulletin des Schweizerischen Elektrotechnischen Vereins :  
gemeinsames Publikationsorgan des Schweizerischen  
Elektrotechnischen Vereins (SEV) und des Verbandes Schweizerischer  
Elektrizitätswerke (VSE)

**Band:** 60 (1969)

**Heft:** 7

## Werbung

### Nutzungsbedingungen

Die ETH-Bibliothek ist die Anbieterin der digitalisierten Zeitschriften. Sie besitzt keine Urheberrechte an den Zeitschriften und ist nicht verantwortlich für deren Inhalte. Die Rechte liegen in der Regel bei den Herausgebern beziehungsweise den externen Rechteinhabern. [Siehe Rechtliche Hinweise.](#)

### Conditions d'utilisation

L'ETH Library est le fournisseur des revues numérisées. Elle ne détient aucun droit d'auteur sur les revues et n'est pas responsable de leur contenu. En règle générale, les droits sont détenus par les éditeurs ou les détenteurs de droits externes. [Voir Informations légales.](#)

### Terms of use

The ETH Library is the provider of the digitised journals. It does not own any copyrights to the journals and is not responsible for their content. The rights usually lie with the publishers or the external rights holders. [See Legal notice.](#)

**Download PDF:** 19.11.2024

**ETH-Bibliothek Zürich, E-Periodica, <https://www.e-periodica.ch>**

# STUDEX-Freiluftendkappen

für Kunststoff- und Papierbleikabel bis 4 kV Prüfspannung • Patente angemeldet

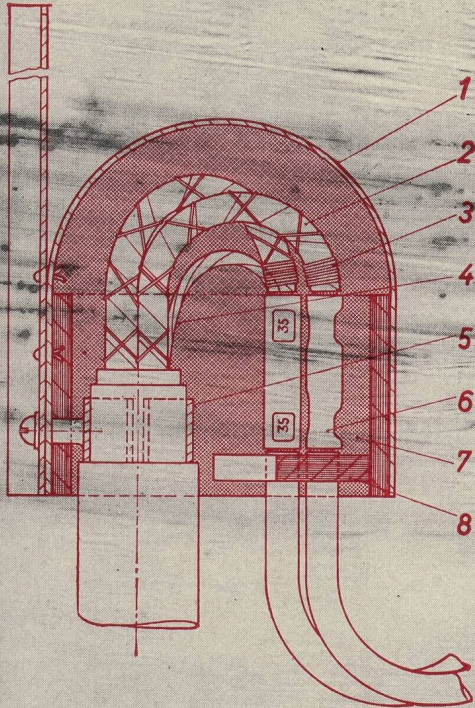

- 1 Al-Behälter
- 2 T-Leiter ca. 1 cm abisolieren 3
- 4 Verbindung: Nulleiter-Bridge
- 5 Klemme
- 6 Spitbride
- 7 Giessharz
- 8 Gummisegment

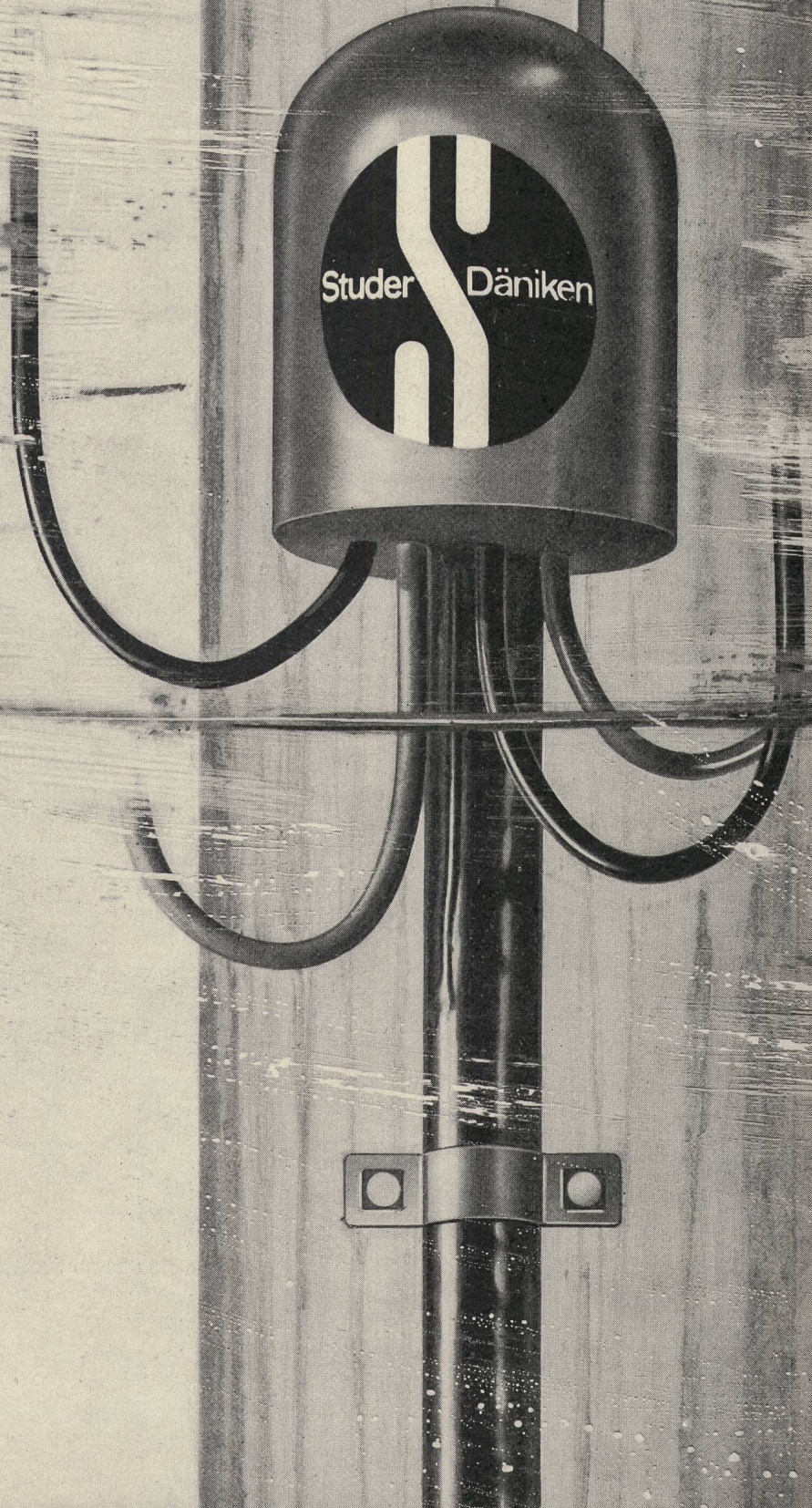

## Studer

Draht- und Kabelwerk AG  
4658 Däniken  
Telephon (062) 6 14 44

**Diese Grossüberbauung wird vollelektrisch  
beheizt**

**Beheizen auch Sie Ihre Überbauungen  
vollelektrisch mit Star-Unity-Apparaten!**

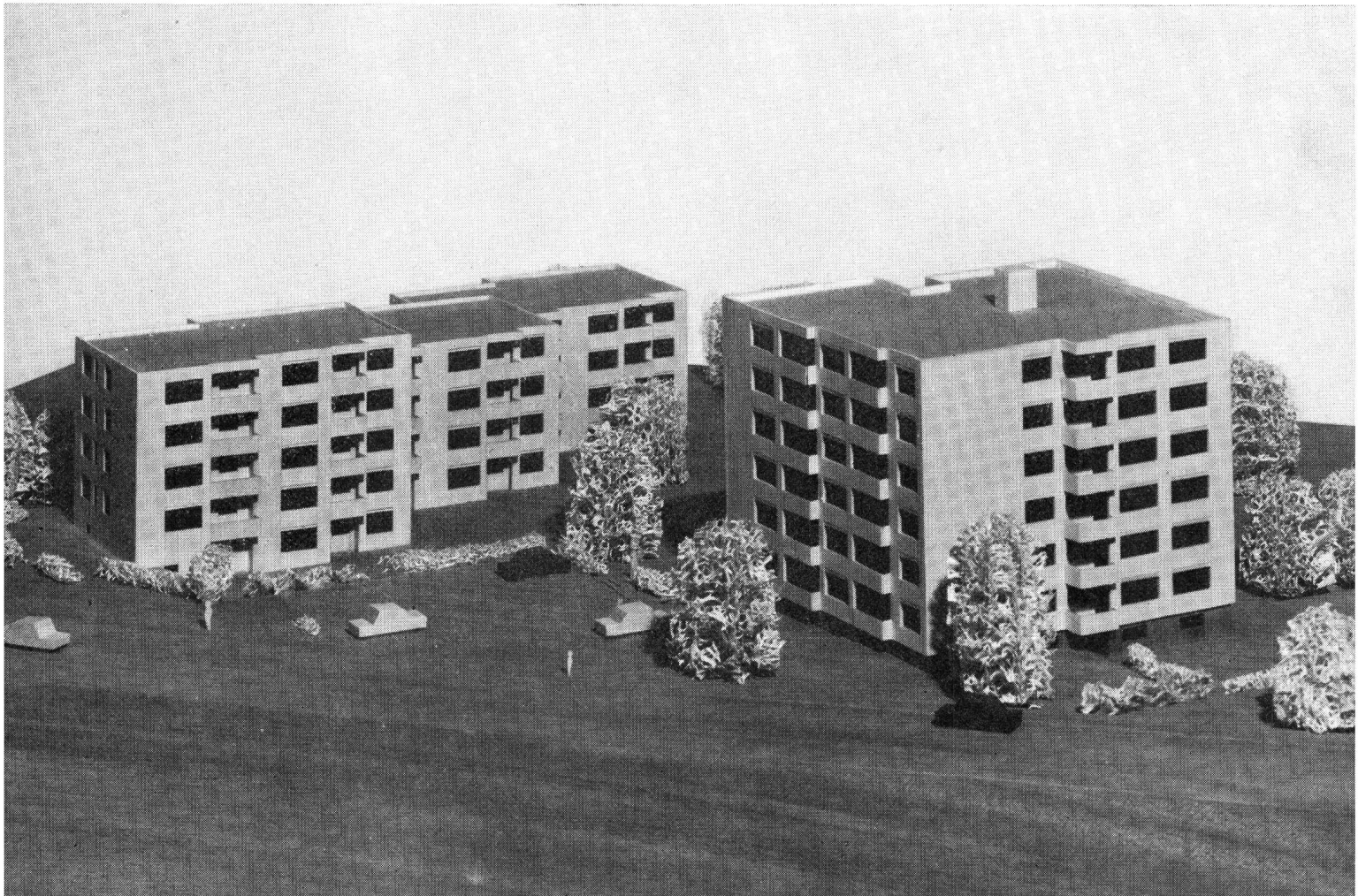

(Projektierung und Ausführung der Elektro-Heizanlage Star Unity AG, Fabrik elektrischer Apparate, Zürich, in Au/ZH)

Wünschen auch Sie eine **Wärmebedarfs-Berechnung?**

Seit Januar 1969 arbeiten wir mit **IBM-Computer** (System IBM 360/IBM 1050/55)

Weshalb dieser Durchbruch zur Spitze: Um noch genauere Berechnungen anzustellen —  
Um noch speditiver zu arbeiten —  
Um Ihnen mühsame Berechnungen zu ersparen —  
Um noch bessere Lösungen Ihrer Heizprobleme zu errechnen —  
Um Ihnen noch besser zu dienen!

Besuchen Sie uns an der MUBA, Halle 13, Stand 451



**Star Unity AG**

**Fabrik elektrischer Apparate  
Büro und Fabrik in 8804 Au/ZH**

**8053 Zürich  
Tel. 051/75 04 04**



**MUBA**

**12. – 22. 4. 69**

**Halle 22, Untergeschoss,  
Stand 363 ☎ 061/49 85 48**

**Wir freuen uns auf Ihren Besuch**

**OTTO FISCHER AG**

Elektrotechnische Artikel en gros  
Zürich Sihlquai 125 Postfach 8023 Zürich  
☎ 051/42 33 11 ☎ 051/44 35 88 Telex 54 763

# Feller- Lichtregler

Helligkeit  
nach Wunsch

für Glühlampen 40 bis 440 Watt

an Stelle eines gewöhnlichen Schalters einbaubar  
mit SEV-Sicherheitszeichen   
radioentstört

Adolf Feller AG CH-8810 Horgen

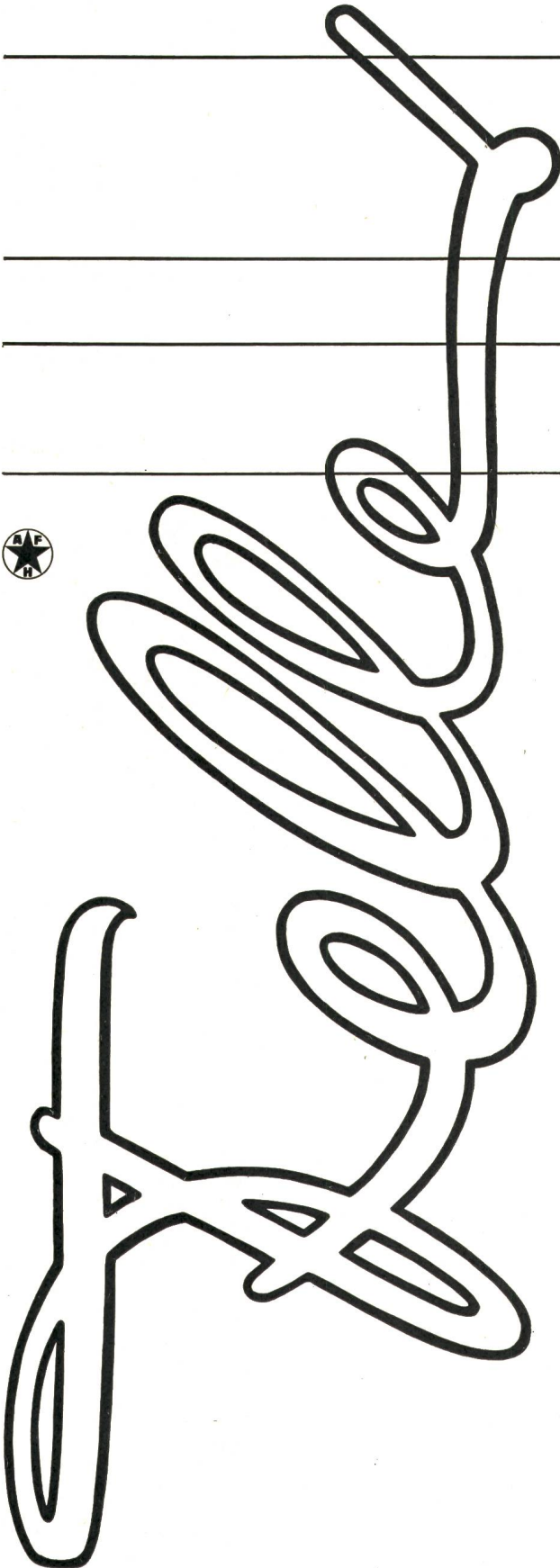

**Muba:  
Halle 22, Stand 331**

# Schweizer Mustermesse Basel

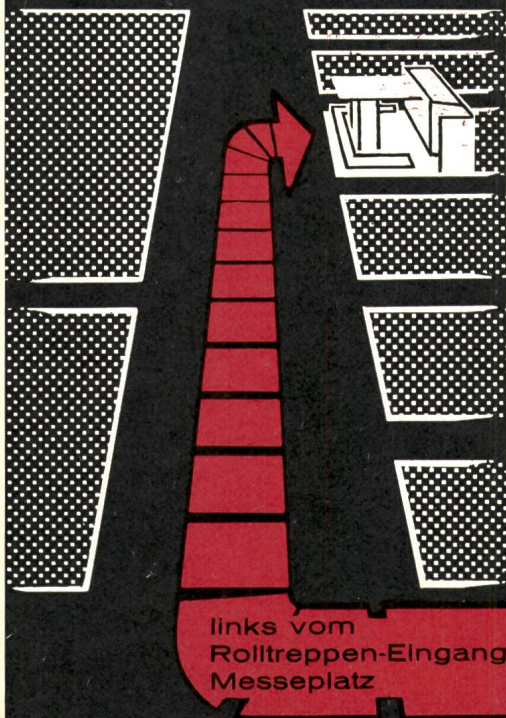

links vom  
Rolltreppen-Eingang  
Messeplatz



**ROESCH AG KOBLENZ/SCHWEIZ**

stellt aus: Sicherungsmaterial  
Abzweigmaterial  
Lampenfassungen  
Handlampen  
Pressteile & Stanzartikel  
für die Elektroindustrie



Beehren Sie uns mit Ihrem Besuche am neuen MUBA-Stand. Zur Besprechung besonderer Probleme, stellen wir Ihnen unsere Zeit gerne zur Verfügung. Es wird uns freuen, Sie begrüßen zu dürfen.

## Wir erwarten Sie in Halle 22 - Untergeschoß Stand 7227

# Ein sicherer Griff

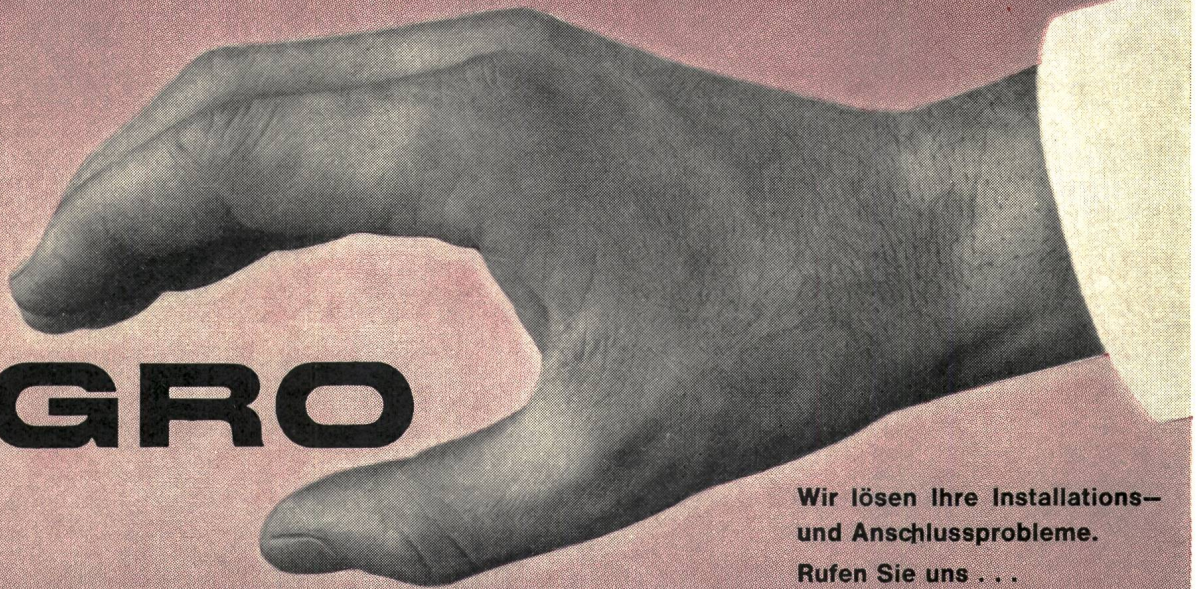

# AGRO

AGRO-Produkte sind durchdachte und ausgereifte Bauteile für das Elektroinstallationsgewerbe und die Maschinen- und Apparate-Industrie.

Wir lösen Ihre Installations- und Anschlussprobleme.

Rufen Sie uns . . .

Tel. 064/47 21 61/62

**AGRO**  
**AG**  
CH-5502 Hunzenschwil

# DIE ELEKTRIZITAET Quelle des Wissens

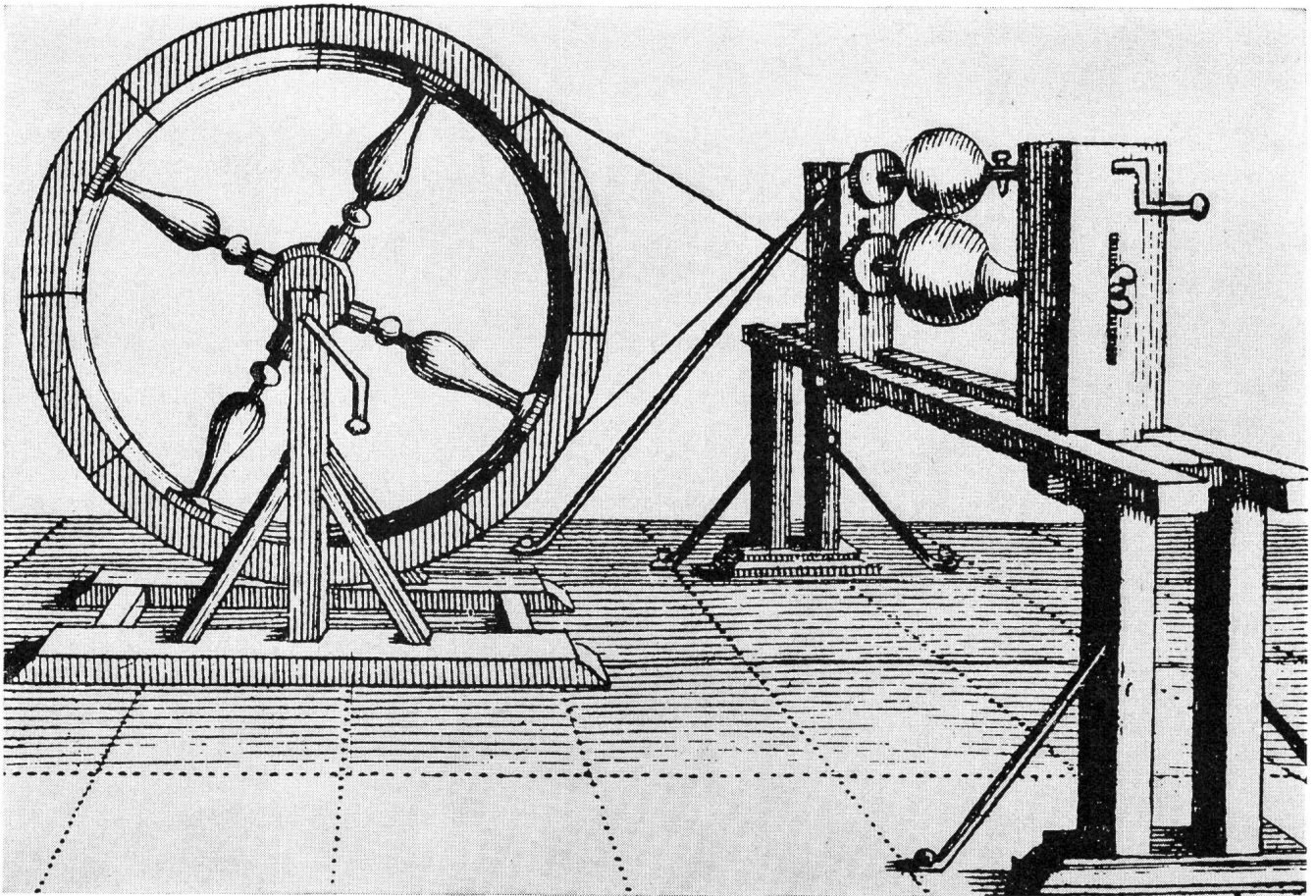

Von Jallabert verwendete elektrische Maschine von Otto von Guericke

Es war Otto von Guericke, Bürgermeister von Magdeburg, der im 17. Jahrhundert den ersten elektrischen Funken erzeugte. Guericke erfand eine hauptsächlich aus einer Schwefelkugel bestehende Maschine. Er brachte diese in Drehung, so dass sie, wenn jemand die Hände darauf legte, eine Reibung erzeugte. Guericke hatte den Eindruck gewonnen, dass der Funke gleicher Natur sein könnte wie die Blitze am Himmel.

Guericke's Entdeckung öffnete ein neues Kapitel in der Geschichte der Menschheit; sie lieferte den Schlüssel zur modernen Wissenschaft.

Heute, in den modern ausgerüsteten Laboratorien der Kabel- und Drahtwerke Cossonay, braucht man nur einen Schalter zu drehen, um einen Funken von 2400000 Volt zu erzeugen, der die Blitzwirkung auf Kabeln und ihrem Zubehör nachahmt.

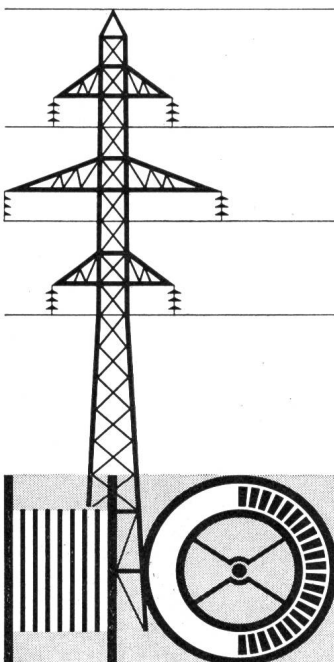

S.A. DES CABLERIES ET TRÉFILERIES DE COSSONAY

**10 000**  
**SACE Leistungsschalter in der Schweiz**

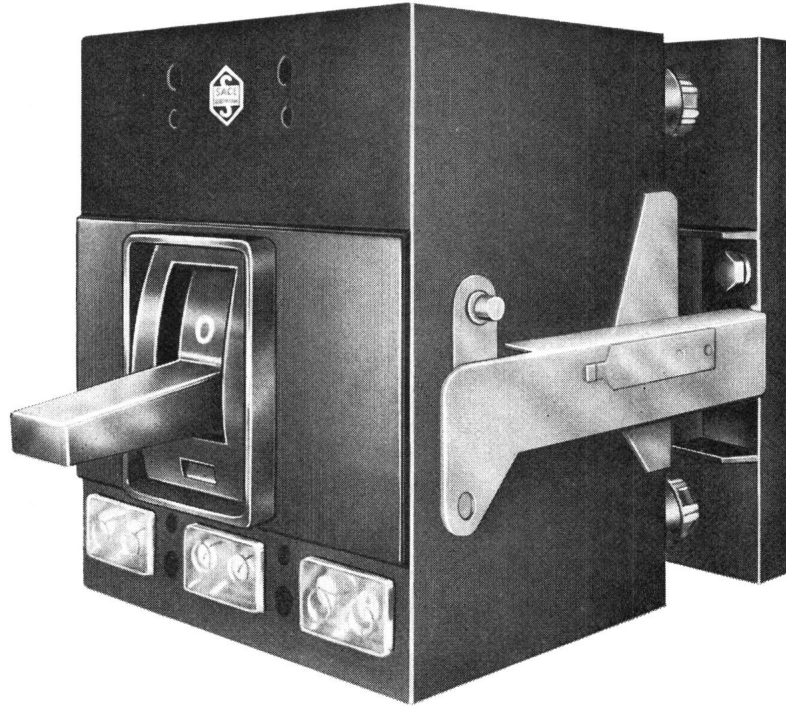

SACE S.p.a. Bergamo

baut Leistungsschalter von 63-4500 A mit Abschaltvermögen bis 100 kA<sub>eff</sub> für selektiven Schutz – SEV-geprüft. Alle Schalter mit Schnelleinschaltung, für festen oder ausfahrbaren Einbau. SACE stellt auch oelarme Schalter, Magnet-schalter für Mittelspannung, Marine-schalter und Schaltanlagen her.

*Leistungsschalter Typ Z500 (Bild)*

Nennstrom	500 A
Nennspannung	500 und 1000 V
Abschaltvermögen bei 380 V <sub>~</sub>	30 kA <sub>eff</sub>
(cos φ ≥ 0,25) bei 500 V <sub>~</sub>	20 kA <sub>eff</sub>
bei 1000 V <sub>~</sub>	10 kA <sub>eff</sub>

*Dieser Schalter verfügt über auswechselbare, thermisch und magnetisch einstellbare Überstrom- und Kurzschlussauslöser und kann mit Motorantrieb, Abschaltrelais, Hilfskontakten und anderen Zubehörteilen ausgerüstet werden.*

*Er ist für feste oder ausfahrbare Montage gebaut und eignet sich ganz besonders zum Schutze von Transformatoren, Generatoren, Leitungen und Verbrauchern.*

**TRACO ZURICH**

TRACO TRADING COMPANY LIMITED  
 JENATSCHSTR.1 8027 ZURICH TEL. 051 271291



# peyer

## Viele diskutieren den Fortschritt. Manche verwirklichen ihn mit der neuen **Peyer Mini-Kompakt-Station**

(selbstverständlich aus glasfaserarmiertem Polyester)

Hochspannungs-Anlage:  
Bis 4 Kompakt-Schalt-Einheiten  
Reihe 20, 3polig schaltbar

Transformatoren-Kammer:  
Einsatz von Schweizer  
Norm-Transformatoren  
bis 630 kVA

Niederspannungs-Verteilung:  
Bis 10 NHS-Gruppen,  
dazu viel Platz für den Einbau  
weiterer Apparate

Kleinstabmessungen:  
L = 2700 mm  
B = 1700 mm  
H = 1500 mm über Boden

Witterungsbeständiges,  
unverwüstliches Gehäuse aus  
glasfaserarmiertem Polyester

Einfache, zeitsparende Montage;  
die Station wird fixfertig ver-  
drahtet und anschlussbereit  
geliefert.

Niedrigste Kosten für Land-  
erwerb; keine Wartung; keine  
Baubewilligung erforderlich

Vom Eidg. Starkstrominspektorat  
begutachtet

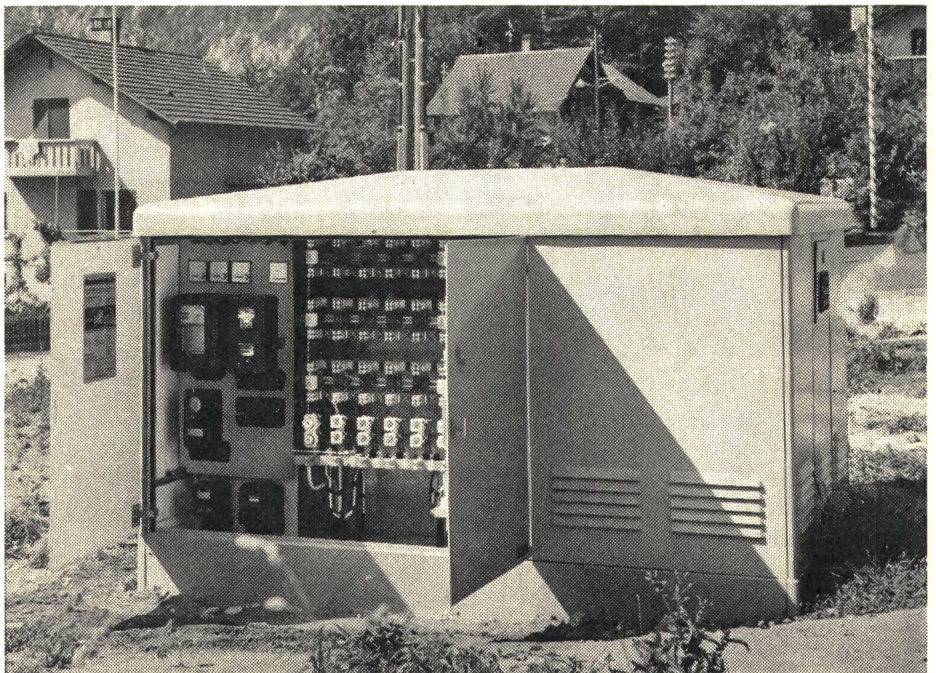
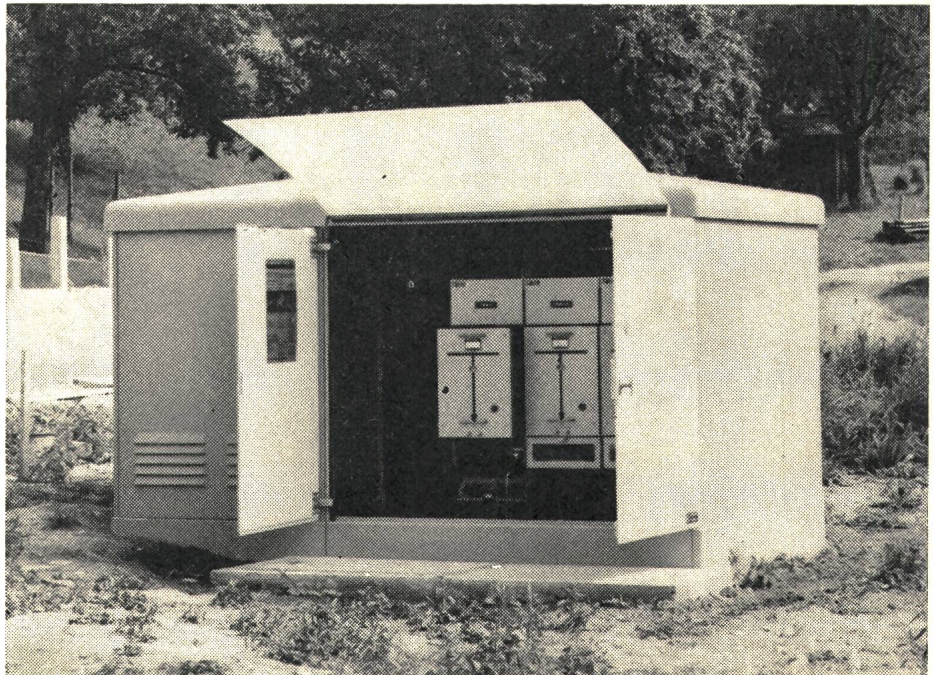

Grösste Sicherheit durch gekapselte berührungsgeschützte Schalteinheiten; vollisolierte Verschalung.

Ausbau- und erweiterungsfähig = zukunftssicher.  
Moderne, solide Ausführung; ästhetische Form.



**SIEGFRIED PEYER ING + CO. 8832 WOLLERAU**

Telex: peyertecnic wlr 75570

Telefon 051 76 46 46

# camille bauer

an der Mustermesse 1969  
12. – 22. April

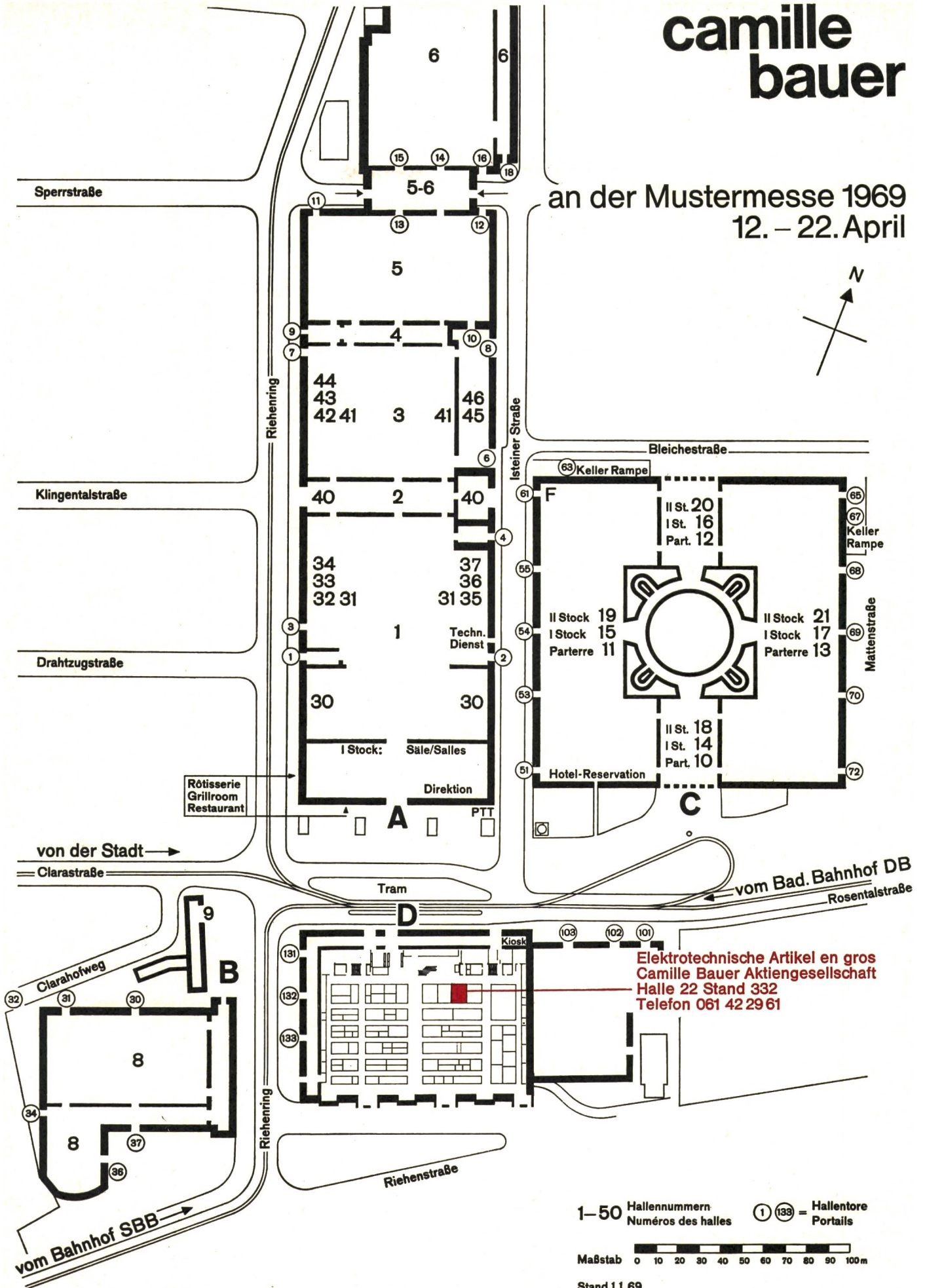

**Elektrotechnische Artikel en gros**  
**Camille Bauer Aktiengesellschaft**  
**Halle 22 Stand 332**  
**Telefon 061 42 29 61**

1–50 Hallennummern  
 Numéros des halles

① ⑬③ = Hallentore  
 Portails

Maßstab 0 10 20 30 40 50 60 70 80 90 100m

Stand 1.1.69

# MOTORANTRIEBE GARDY

die wirtschaftlichsten  
der Fernsteuerungen

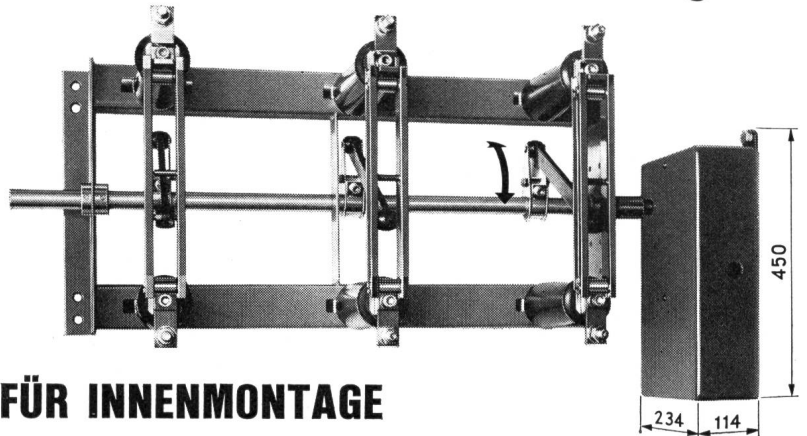
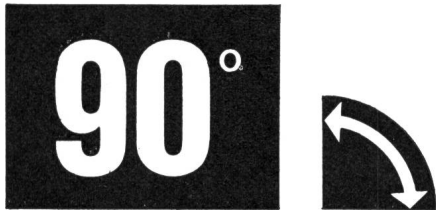

## FÜR INNENMONTAGE

- Schaltwinkel der Antriebswelle 90°.
- Nenndrehmoment 15 mkg; Maximal-Drehmoment, unter gewissen Bedingungen, 25 mkg.
- Ausführung mit aufgebauter Antriebswelle entweder vorne oder hinten.
- Eingebauter Endstellungs-Signalschalter.
- Möglichkeit für Handantrieb im Falle eines Stromunterbruchs.
- Äusserst reduzierte Abmessungen.



Siehe Katalogblatt TS 27 760



## FÜR AUSSENMONTAGE

- Schaltwinkel der Antriebswelle 180°.
- Nenndrehmoment 30 mkg.
- Zwei Modelle zur Wahl, horizontal und vertikal.
- Gehäuse aus Aluminiumguss.
- Möglichkeit für Handantrieb im Falle eines Stromunterbruchs.
- Eingebauter Endstellungs-Signalschalter.

Siehe Katalogblatt TS 27 765

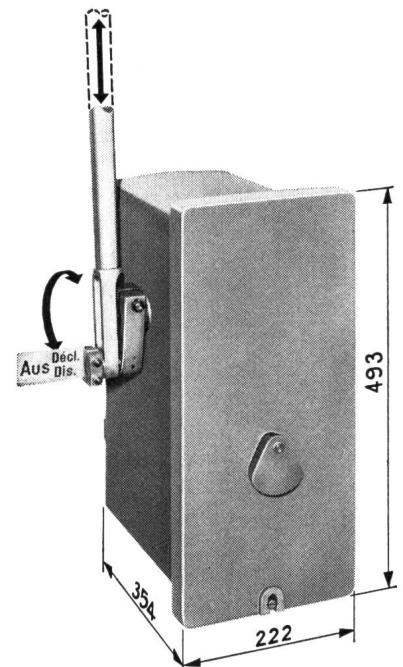

# GARDY SA GENÈVE

TEL. (022) 25 02 26

TELEX 22 067

FABRIK ELEKTRISCHER APPARATE FÜR HOCH- UND NIEDERSpannung



**Schweizer Mustermesse  
Basel  
Halle 22 / Stand Nr. 344**



**Elektro-Material AG    Installationsmaterial  
und elektrische  
Apparate en gros**

# Längere Lebensdauer

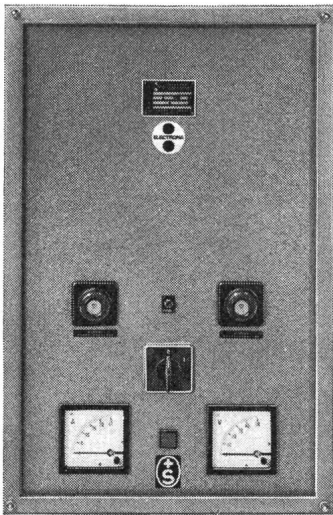

Es dürfte bekannt sein, dass gleichmässige Nahrung, in Menge wie in Qualität, in derselben Küche zubereitet, die besten Voraussetzungen für ein längeres Leben bieten. Dasselbe gilt bei der Bestimmung der Lebensdauer Ihrer Batterie. Sie können durch eine technisch richtig bemessene Ladung einer Batterie deren Lebensdauer weitgehend selber bestimmen. Denn auch Batterien kann man <überladen> oder <verhungern> lassen. Electrona baut daher nicht nur

Batterien, sondern auch Gleichrichter jeder Ladeart und Grösse, deren Charakteristiken dem Betrieb genau angepasst sind.

Lassen Sie sich bei der Anschaffung von Akkumulatoren-Batterien und Ladeanlagen von Electrona-Fachleuten beraten.

Electrona SA,  
Accumulatoren-  
fabrik,  
2017 Boudry NE  
Tel. 038/64246

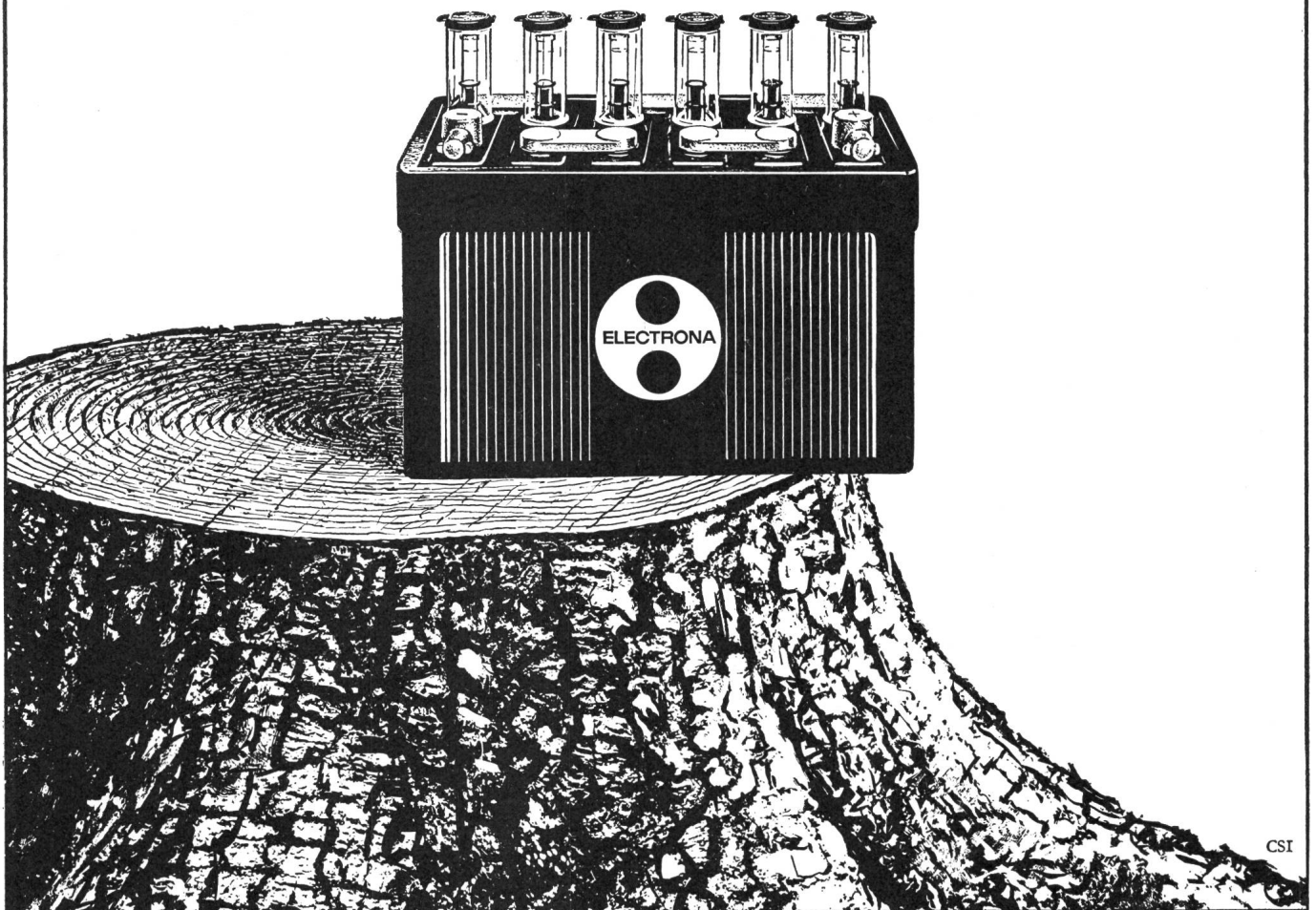

CSI

**HAEFELY**

## Vollisolierte Sammelschiener

für Innenraum-Anlagen gedrängter Bauart ge  
währen:  
volle Übersichtlichkeit der Anlage,  
Verwendbarkeit normaler Schalt- und Meßge  
räte,  
volle Betriebssicherheit,  
Reduktion des Bauvolumens um ca. 40%.

Ausführung mit weicher Vollisolation aus öl  
imprägniertem und durch Kondensatorein  
lagen gesteuertem Papier-Dielektrikum.

Jedes Schienenelement ist eine selbständig  
Bau-Einheit:  
mit eigener Ölfüllung unter Luftabschluß  
selbsttragend und in jeder Lage montierbar  
montagefertig geliefert.

Nennspannungen: 72,5 ... 300 kV,  
Nennströme bis zu 2500 A,  
Länge eines Schienenelementes bis zu ca. 15 m  
lieferbar mit einem oder zwei Bögen,  
frei von inneren Entladungen, thermisch stab  
kurzschlußfest.

Das erste Unterwerk 170 kV mit HAEFELY  
Schienen ist seit mehr als 5 Jahren anstands  
los in Betrieb.

**72,5 kV****72,5 kV****123 kV****170 kV****245 kV****300 kV**

▲ Schienenelement 145 kV, 2000 A,  
für ein Umspannwerk  
in der chemischen Industrie

# Kunststoff in der Küche

Hausfrauen bevorzugen Kunststoff-Arbeitstische in der Küche, weil sie

warmgriffig, schallfrei und pflegefreundlich sind. Und weil man sie in vielen Farben und Dessins haben kann.



Eigens für Kunststoff-Arbeitstische wurden diese neuen Therma-Geräte entwickelt:

die hochklappbaren Kochtafeln, die nur beim Kochen Platz brauchen, die flache Kochmulde «Oktagon» und der Bausatz für den Spültisch mit eigenen Abläufen für das Becken und die neuartige Tropfmulde.

Beim Einbau beanspruchen sie alle (natürlich mit Ausnahme des Spülbeckens) nur die Dicke des Tischblattes. Als Wandverkleidung weisen die leicht montier- und demontierbaren, porzellanemaillierten Stahl- oder kunststoffbelegten Holztafeln ideale Eigenschaften auf.

Kochtafeln, Oktagon, Bausatz für den Spültisch und Wandverkleidungselemente baut man ein in Therma-Küchen und andere moderne Küchen mit Kunststoff-Arbeitstischen.

Therma AG 8762 Schwanden  
Telefon 058 714 41  
Büros und Küchenausstellungen in  
Zürich, Bern, Basel, Lausanne, Genf  
und Cadenazzo

## Pionier der Küche

## therma

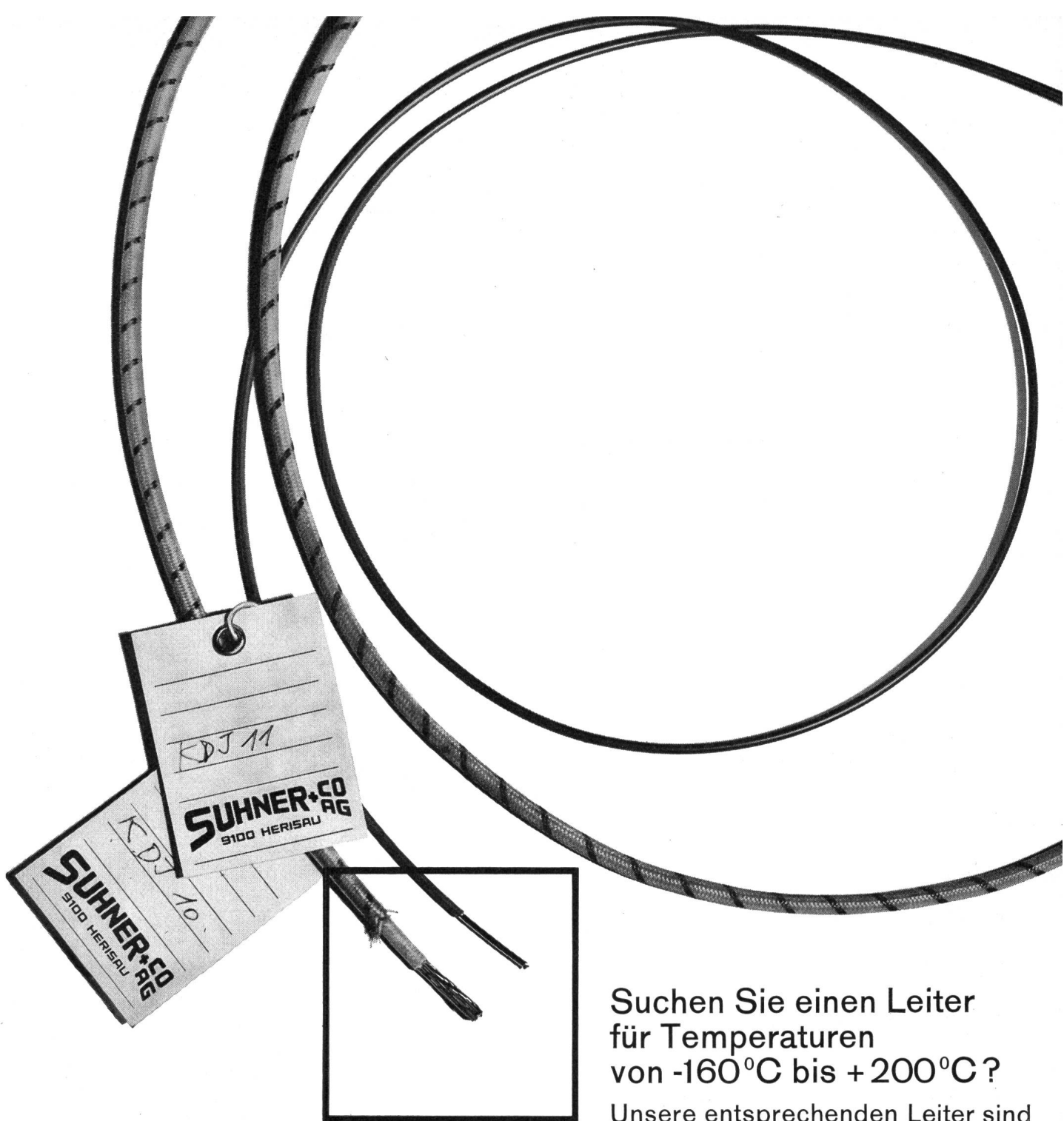

**Suchen Sie einen Leiter  
für Temperaturen  
von -160°C bis +200°C?**

Unsere entsprechenden Leiter sind mit Teflon FEP isoliert und vom SEV geprüft. Sie widerstehen zudem den meisten Chemikalien und Lösungsmitteln wie Flugbenzin, Öl usw. Dazu besitzen sie hervorragende elektrische Eigenschaften: Spez. elektr. Widerstand grösser als  $10^{17} \Omega \cdot \text{cm}$ , Prüfspannung 2000V, 50Hz, Durchschlagsspannung grösser als 10kV.

Teflon-isolierte Leiter werden deshalb in Beleuchtungskörpern, Wärmeapparaten, elektronischen Geräten, Computern und Flugzeugen verwendet.

**Suhner + Co. AG**  
9100 Herisau, Telefon 071-511831



## POLYKARBONAT METALLISIERT

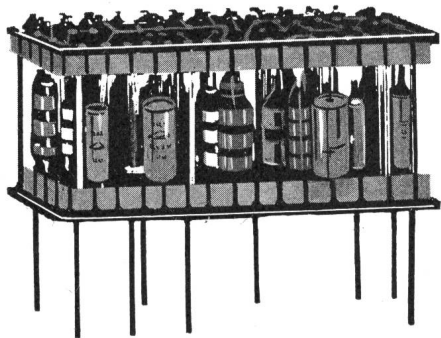

### Miniaturausführung

Kapazitätswerte: 33 pF bis 91 nF

Reihe E 12 oder E 24

Toleranzen  $\pm 10$ ,  $\pm 5$ ,  $\pm 2\%$

Spannung: 63 bis 400 V-

**Ausführung:** Zylindrisch mit axialen Anschlüssen

$\varnothing$  4 bis 9 mm, gleichbleibende Länge: 10 mm

## POLYSTYREN

### Normaltypen

Kapazitätswerte: 10 pF bis 1  $\mu$ F

Reihen E 12 bis E 18

Toleranzen  $\pm 10$  bis  $\pm 2\%$

Spannung: 100 bis 630 V-

Reihe R 5

### Induktionsfreie Typen

Kapazitätswerte: 100 pF bis 1  $\mu$ F

Reihe E 12 bis Reihe E 96

Toleranzen  $\pm 10$  bis  $\pm 1\%$

Spannung: 100 V-

## POLYESTER METALLISIERT

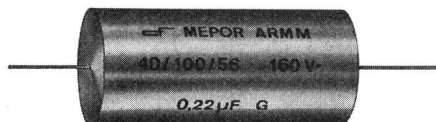
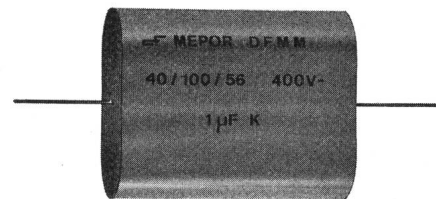

### Normalausführung

Kapazitätswerte: 10 nF bis 10  $\mu$ F

Reihe E 6 oder E 12

Toleranzen  $\pm 10$ ,  $\pm 5$ ,  $\pm 2\%$

Spannung: 63 bis 400 V

Reihe R 5

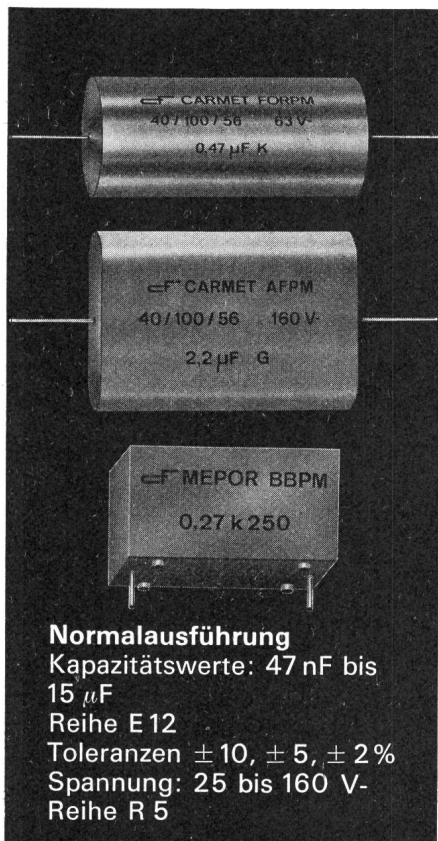

### Normalausführung

Kapazitätswerte: 47 nF bis 15  $\mu$ F

Reihe E 12

Toleranzen  $\pm 10$ ,  $\pm 5$ ,  $\pm 2\%$

Spannung: 25 bis 160 V-

Reihe R 5

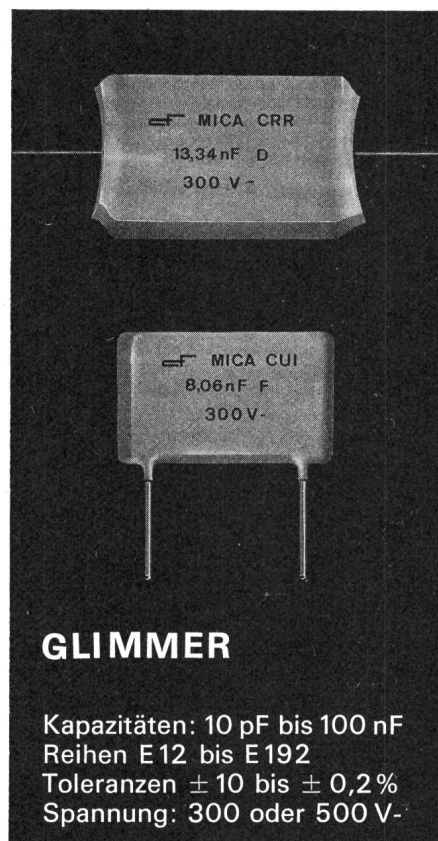
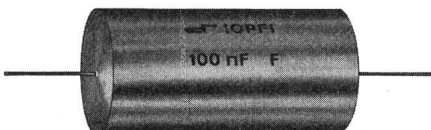
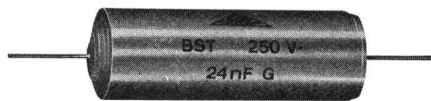

## GLIMMER

Kapazitäten: 10 pF bis 100 nF  
Reihen E 12 bis E 192

Toleranzen  $\pm 10$  bis  $\pm 0,2\%$

Spannung: 300 oder 500 V-

20042

# CONDENSATEURS FRIBOURG S.A.

7-13, ROUTE DE LA FONDERIE

☎ (037) 2 29 22

1700 FRIBOURG / SUISSE

TELEX 36 170



## Ein grosser Wurf... ein kleines Gerät!

Die ZELLWEGER-Rundsteuerung passt sich jeder Situation an! Nun auch ein Kleinst-Empfänger: noch einfacher, nur 1 Befehl; noch kleiner, er passt in jeden Kandelaber; noch billiger, weniger als 100 Fr.; aber unverändert gross in der Leistung: 380 V, 15 A,  $\cos\varphi \geq 0,3$ , 380 V, 25 A,  $\cos\varphi = 1$ . Damit werden ZELLWEGER-Anlagen noch wirtschaftlicher! Das ZELLWEGER-Rundsteuer-System eignet sich gleich gut für kleinste und grösste Netze. Lassen Sie sich unverbindlich beraten.

*Zellweger*  
**USTER**

Zellweger AG, Apparate- und Maschinenfabriken Uster, CH-8610 Uster/Schweiz

# Bei Abzweigungen: Buser-Dosen

MUBA:  
Halle 22  
Stand 435

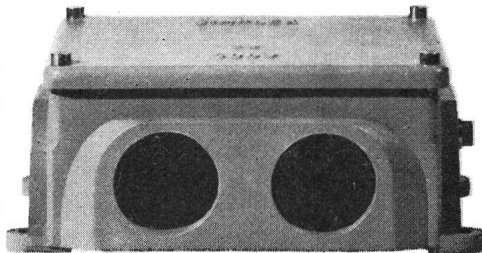
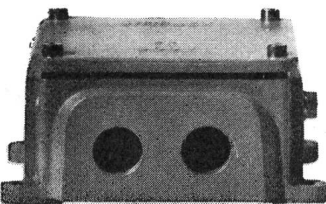
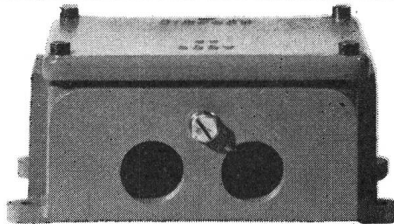
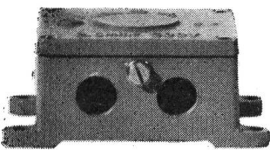
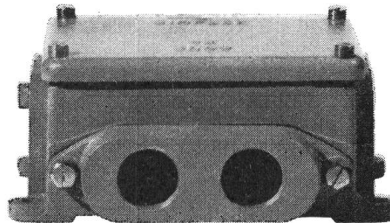
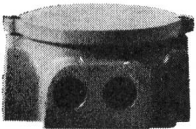
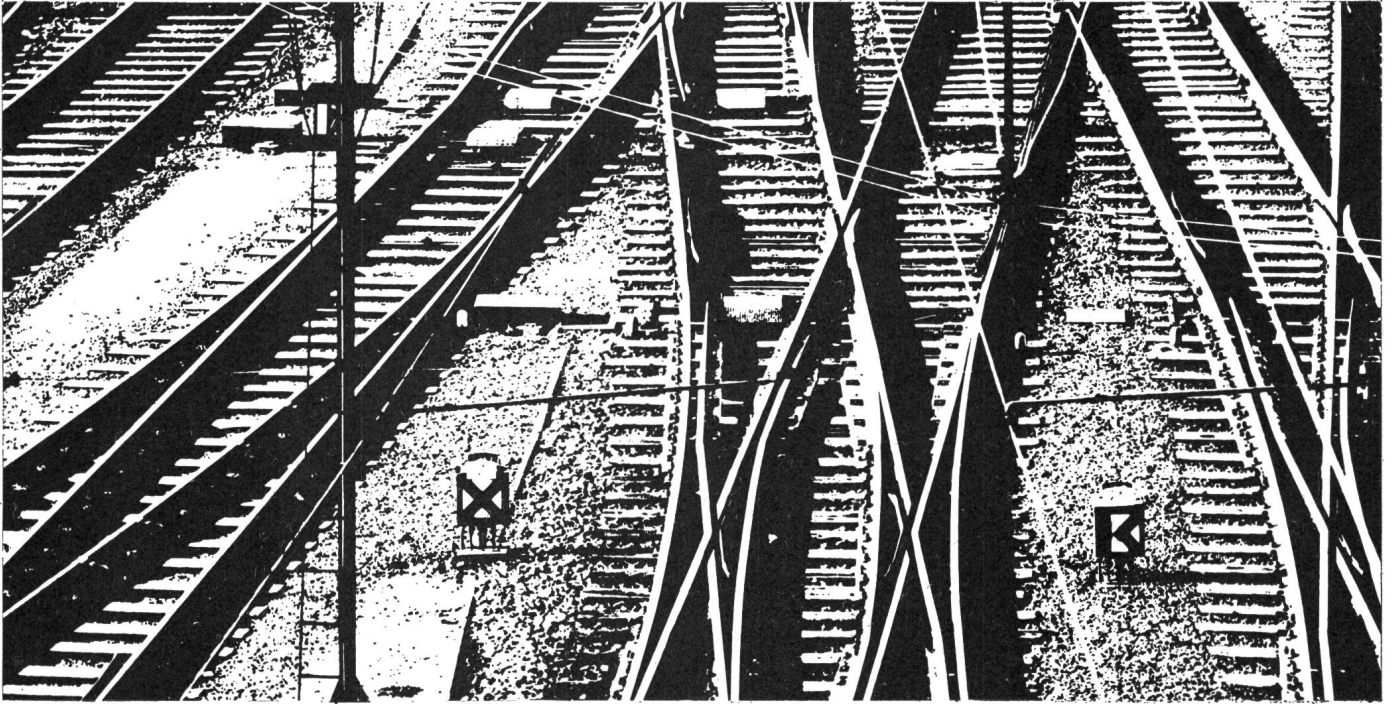

Simplex-Dosen  
aus Guss

5 verschiedene Grössen. 7 verschiedene Ausführungen. Mit einsetzbarem Abzweigung  $4 \times 1,5 \text{ mm}^2$ , bzw. Klemmeneinsätzen von  $1,5$  bis  $50 \text{ mm}^2$ . Grau gespritzt oder feuerverzinkt. Erhältlich beim Elektrogrossisten.

 **Tschudin & Heid AG.**

4153 Reinach

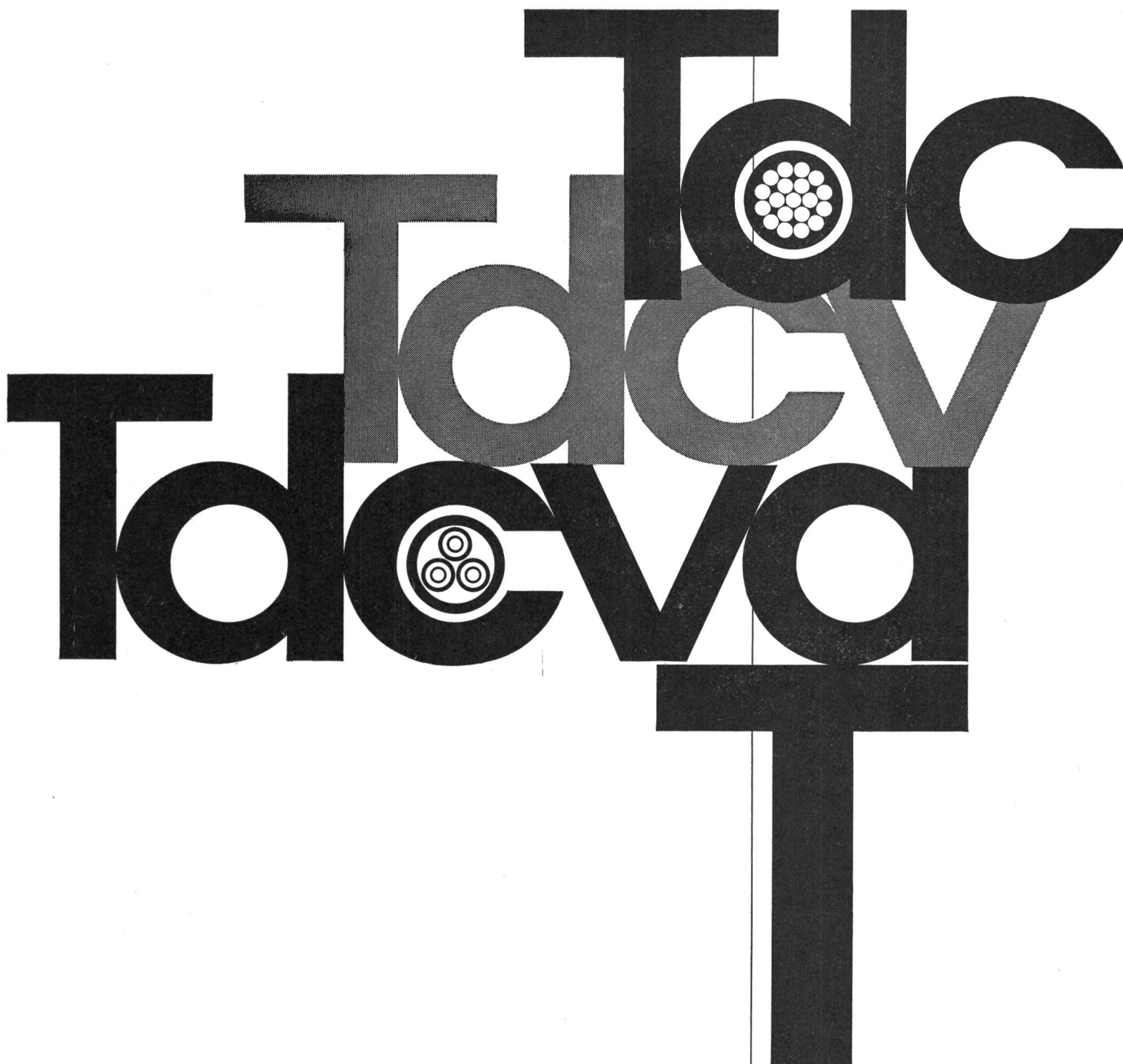

Société Anonyme

**R.+E. HUBER**  
PFÄFFIKON ZH

Manufactures Suisses de câbles et fils  
électriques et d'articles en caoutchouc  
Téléphone (051) 97 53 01 Fondée 1882

**Câbles Tdc et Tdcv**

A un ou plusieurs conducteurs pour des installations fixes, pour le raccordement de machines et d'appareils. Ils existent en de multiples exécutions pour des installations de signalisation et de télécommande selon les prescriptions de l'ASE.

**Câbles Tdca-T et Tdcva-T**

Avec armature en feuillard galvanisé peuvent être posés directement dans la terre. Ils sont prévus comme câble à un ou plusieurs conducteurs pour l'alimentation en courant fort pour les bâtiments et l'éclairage public. Montage simplifié.

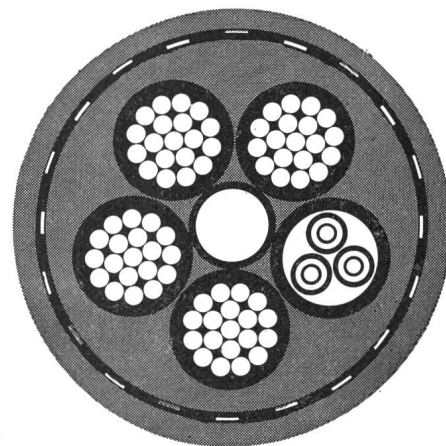

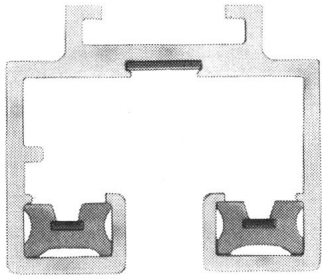

No. 4725

## Stromführende Ankerschiene 1P+N+E, 16 A, 250 V Nr. 4725

⊕ und ausl. Pat. ang.

Phasenleiter und Nulleiter isoliert,  
nicht berührbar  
Schutzleiter nicht stromführend, berührbar  
Zum Aufhängen  
oder zum Anschrauben durch den  
entsprechend breit dimensionierten  
Schutzleiter hindurch  
Mit Schultern zum Auflegen von  
herabgehängten Deckenelementen

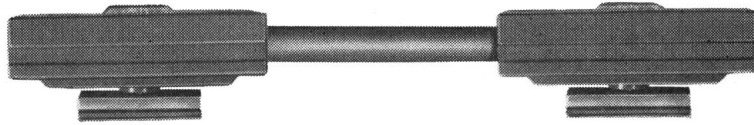

No. 4729

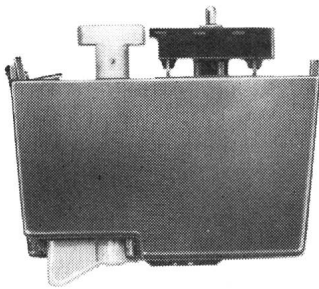

No. 4740

Die Schienen werden in Längen von 5 m  
geliefert und vom Besteller auf das  
gewünschte Mass zugeschnitten

Für die elektrische Verbindung wird eine  
neuartige Kontaktvorrichtung Nr. 4729  
in die Enden der zu verbindenden  
Schienenstücke eingeschoben

Zur stromführenden Ankerschiene sind  
lieferbar:

Universal-Adapter Nr. 4740  
zum Anschliessen von handelsüblichen  
Spotleuchten und Scheinwerfern jeden  
Fabrikats

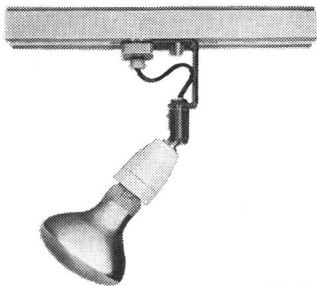

No. 4741

Klein-Adapter mit Porzellanfassung E 27  
Nr. 4741

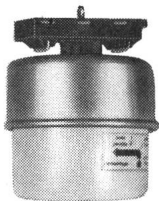

No. 4738/12

Steckdosen Fabrikat Feller 10 A, 250 V,  
Typ 12, 13 und 14 Nr. 4738/12

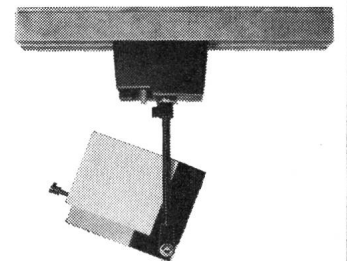
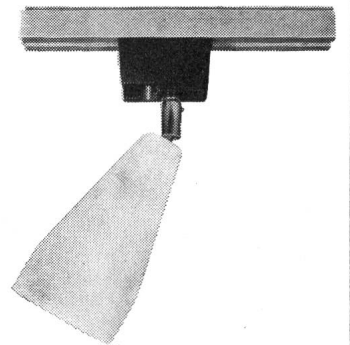
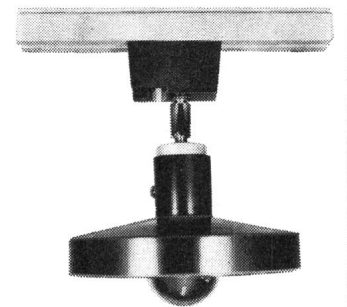
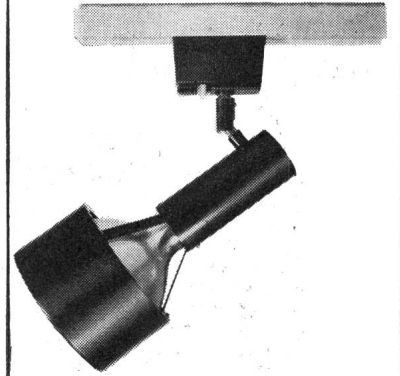
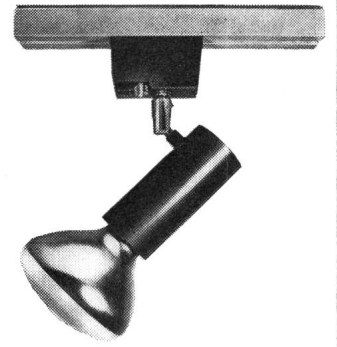

# OSKAR WOERTZ BASEL

Fabrik elektrotechnischer Artikel

Telephon 061 - 23 45 30

**MUBA Halle 22, Stand 353**

# Leistungsfähigere Motoren dank unseren neuen **Nutenisolationen**

mit verbesserten Eigenschaften und besserer Verarbeitbarkeit  
Wärmeklasse B...F (130...155 °C)

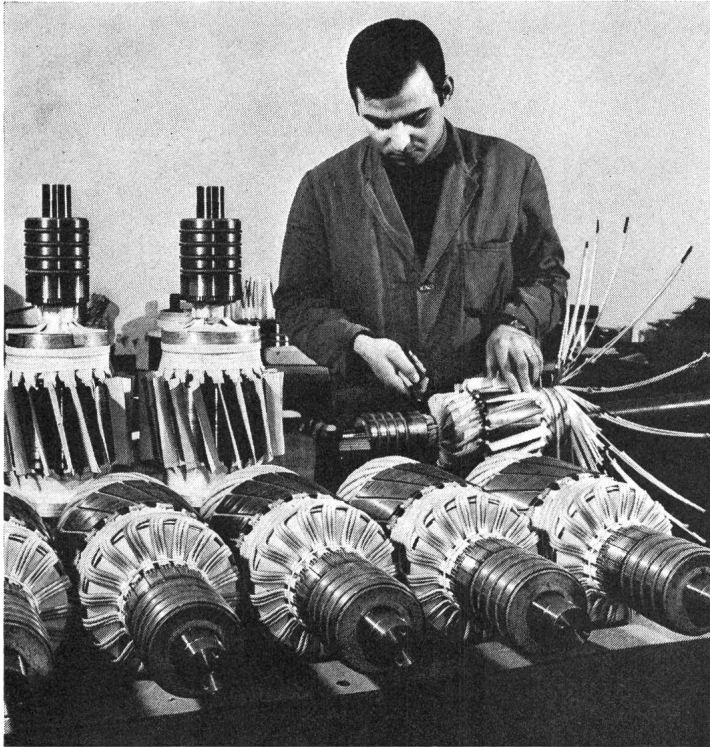

## **Myoflex N**

mit **Nomex**® kaschierte Polyesterfolie  
(® Polyamidpapier der Firma Du Pont de Nemours)

## **Myoflex PV**

mit **Polyestervlies**  
kaschierte Polyesterfolie

sehr gute Saugfähigkeit  
gegenüber Imprägnierlacken

### **Anwendungsgebiete**

Nuten-, Lagen- und  
Phasen-Isolation

Während sich für die Klasse-E-  
Motoren nach wie vor unser  
bekanntes Myoflex eignet, weisen  
**Myoflex N** und **Myoflex PV**  
folgende besonderen Vorteile auf:

- höhere Temperaturbeständigkeit
- vorzügliche dielektrische  
Eigenschaften
- sehr gut verarbeitbar, auch auf  
Automaten
- erhöhte mechanische Festigkeit
- ausgezeichnete Zug- und  
Reissfestigkeit

Unsere Fachleute dienen Ihnen  
gerne mit weiterer Auskunft



# **ISOLA**

**Schweizerische Isola-Werke  
Breitenbach**

Telephon (061) 802121 / 801421

Telex 62479

*Gefahrlos  
für Jung und Alt  
sind*

# WEBER Leitungsschutz-Automaten

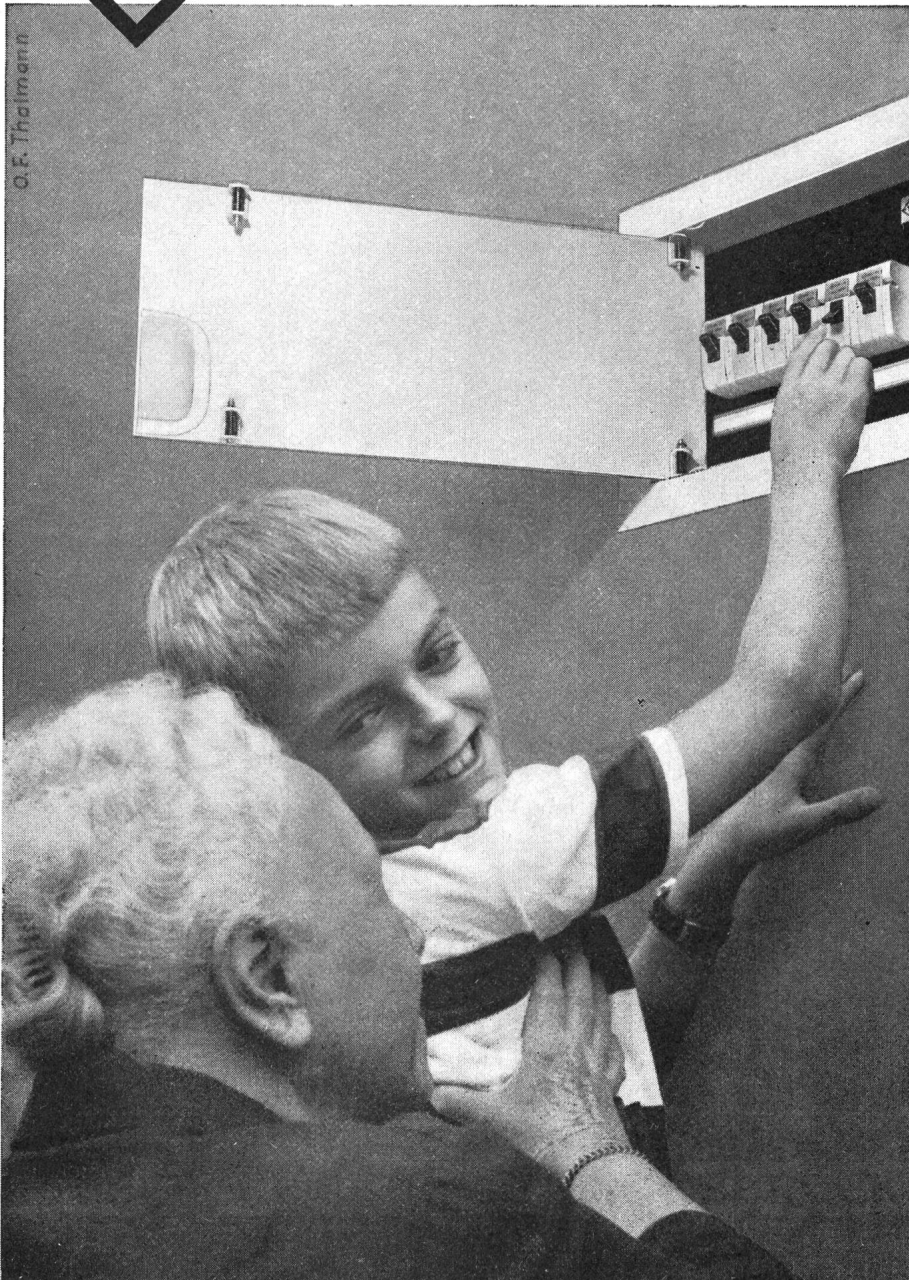

Selbst bei Dunkelheit können Sie die Automaten absolut sicher bedienen, da der Hebelgriff die Schaltstellung immer deutlich anzeigt. Sie ersparen sich auch das lästige Suchen nach neuen Sicherungspatronen.

Technische Daten:

6 A, 10 A, 15 A, 20 A und 25 A, 380 V

Typ LS: magnetische Auslösung beim 4- bis 6fachen Nennstrom

Typ LG: magnetische Auslösung beim 10- bis 14fachen Nennstrom

Ihr Grossist liefert Ihnen diese Produkte ab Lager.

**WEBER AG CH-6020 EMMENBRÜCKE TEL. (041) 5 22 44**

**Fabrik elektrotechnischer Artikel und Apparate**

Service Center Basel (061) 42 16 55  
Service Center Luzern (041) 5 78 78  
Bureau de Neuchâtel (038) 4 25 44

Service Center Lausanne (021) 24 45 47  
Service Center Zürich (051) 62 22 55

# ELMES 20

## ein elektronisches Universalinstrument mit Feldeffekt-Transistoren

# neu:

**klein**

in den Abmessungen  
(18,5 x 13,5 x 7 cm)

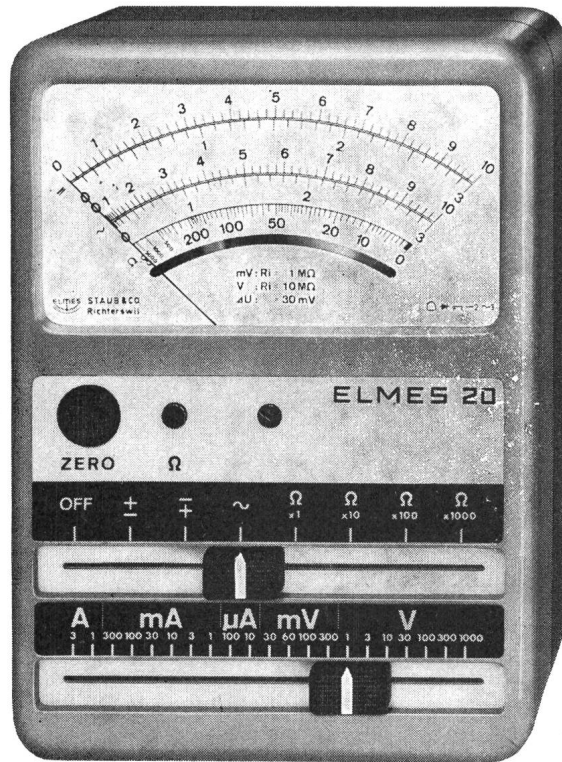

**gross**

in der Leistung

zum Messen von:

- Gleichstrom
- Gleichspannung
- Wechselstrom
- Wechselspannung
- Widerstand
- Hochfrequenz

49 Messbereiche

- grosse Empfindlichkeit
- hohe Genauigkeit
- temperaturkompensiert
- hohe Nullpunkt Konstanz
- überlastfest
- abgeschirmt gegen HF-Felder
- stossfestes Messwerk
- bruchsicheres Gehäuse
- unabhängig vom Netz
- 2 Normalbatterien
- Spannung stabilisiert
- übersichtliche Skala

für Labor, Betrieb und Service

genau, zuverlässig  
leicht zu bedienen

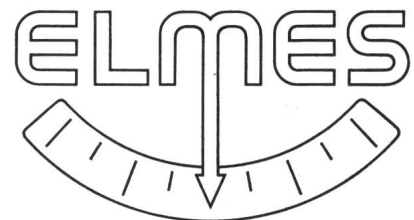

Wir bitten um unverbindliche, ausführliche  Dokumentation  Vorführung

Firma \_\_\_\_\_

Sachbearbeiter \_\_\_\_\_

Adresse \_\_\_\_\_

**ELMES Staub + Co.**

Fabrik elektrischer Messinstrumente  
CH-8805 Richterswil ZH/Schweiz  
Telefon 051/76 22 22





## Das geistige Eigentum...

...bleibt im Besitz des Kunden, auch wenn die Alusuisse in Zusammenarbeit massgebend an der Lösung einer Konstruktion beteiligt ist. Es ist Aufgabe der Alusuisse-Entwicklungsabteilung, den Kunden umfassende Erfahrungen zu vermitteln, und diese bei der Bearbeitung neuer Anwendungen zu beraten. Die Wahl der geeigneten Legierung, Konstruktionsart und Verarbeitung ist für den Erfolg entscheidend. Arbeiten Sie zu Ihrem Vorteil mit Alusuisse-Material und kostenloser Alusuisse-Beratung.

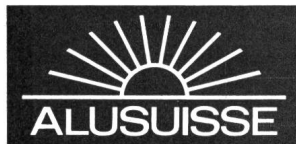

Schweizerische Aluminium AG Verkaufsabteilung 8048 Zürich Tel. 051/54 80 80

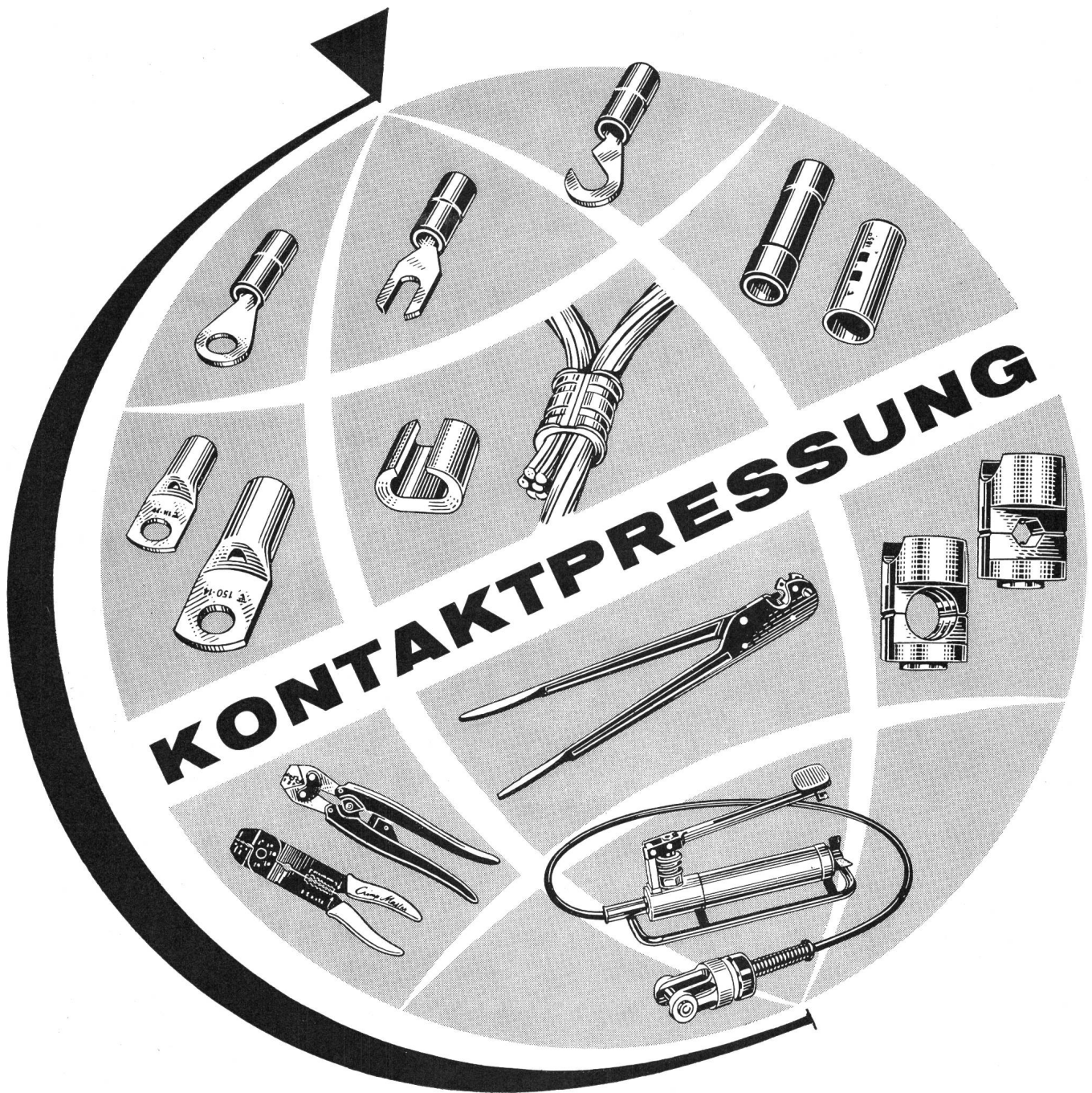

# KONTAKTPRESSUNG

**Kabelkabelschuhe 0,5—500 mm<sup>2</sup>**  
 Stoss- und Abzweigverbinder

**Vollständiges Werkzeugprogramm**  
 Hand- und Montagezangen  
 Hydraulische Presswerkzeuge bis 100 t Druck

**Soudag-UNIPRESS für Seriearbeiten**  
 mit auswechselbaren Matrizen

## Flachsteckverbindungen

Flachstecker isoliert und unisoliert  
 Flachsteckleisten / Steck-Schraubklemmen

## Presskabelschuhe isoliert und unisoliert

Hitzebeständige Kabelschuhe  
 Kabelend-Hülsen und -Ösen  
 Abisolierzangen, Kabelscheren  
 Kabelhaltebänder aus Polyäthylen

Verlangen Sie unseren Katalog «Elektromaterial»

# SODAG AG

8050 Zürich Friesstrasse 17b Tel. 051/46 30 40

# Wenn Ventilatoren dann



Ein vielseitiges Programm von Ventilatoren für Industrie, Gewerbe und Haushalt.

**1**  
**AWAG-BONAIR Fensterventilatoren**  
Ein wirtschaftlicher, qualitativ hochwertiger Ventilator für Fenster- oder Maueranbau. Luftleistung ca. 420 m<sup>3</sup>/h. Unentbehrlich für Küchen, Badezimmer, Wartezimmer, Büro- und gewerbliche Räume bis ca. 50 m<sup>3</sup>. Hochelegante Form, ruhiger Lauf, einfacher Einbau. Auch für Vor- und Rückwärtsgang, d. h. für Entlüftung oder Belüftung mit je 2 Geschwindigkeiten lieferbar.



**3**  
**Wandeinbau-Ventilatoren**



für putzbündigen (unsichtbaren) Maueranbau, von 400-1500 m<sup>3</sup>/h Luftleistung. Einzigartig in Konstruktion und Preis.

**6**  
**Moderne Dachventilatoren**  
in verschiedensten Ausführungen, mit Axial- oder Radial-Ventilatoren. Wetterbeständige, formschöne Gehäuse aus Metall oder Polyester, Glasfaser - verstärkt, mit automatischen Verschlussklappen für Flach- und Schrägdächer. Für direkte Absaugung oder Entlüftung durch die Kanäle.



**2**  
**AWAG-TURBINETTE**  
Ein für den Abzug durch Luftkanäle oder für Maueranbau ideal passender Radialventilator in formschönem Gehäuse. Luftleistung ca. 600 m<sup>3</sup>/h. Drücke bis ca. 20 mm WS.



**4**  
**Hochleistungs-Axial-Ventilatoren**



in modernster Ausführung, mit Wandring oder Rohrgewand mit ein- oder beidseitigen Flanschen; ein- oder drei-phasig, auch in Ex-Ausführung lieferbar. Völlig wartungsfrei, für jede Einbaulage. Regelbar oder mit zwei Drehzahlen. Äusserst kompakte, raum- und gewichtsparende Ausführung, dank Verwendung von Aussenläufermotoren.

**5**  
**Radial-Ventilatoren**  
in raum- und kostensparender Konstruktion, robuste Alu-Gussgehäuse, ab 80 m<sup>3</sup>/h freiblasend. Völlig wartungsfrei und für jede Einbaulage geeignet.

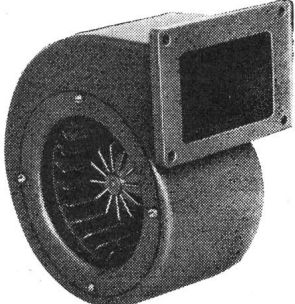

**7**  
**Axial-Ventilatoren für hohe Drücke und Volumen**

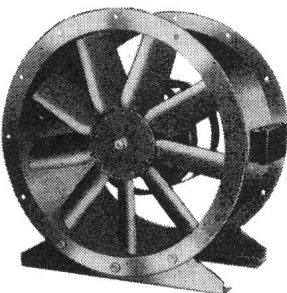

mit neuartiger, patentierter Flügelverstellung, Ø 300-1900 mm.

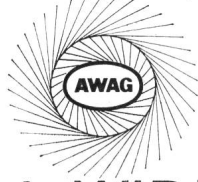

**BON**

**A. WIDMER AG**

8036 Zürich Sihlfeldstrasse 10 Tel. 051/33 99 32 / 34

Wir interessieren uns für folgende Ventilatoren. 25/B

\_\_\_\_\_

\_\_\_\_\_

und ersuchen um Zustellung Ihres Prospektmaterials.

Genaue Adresse: \_\_\_\_\_

\_\_\_\_\_

\_\_\_\_\_

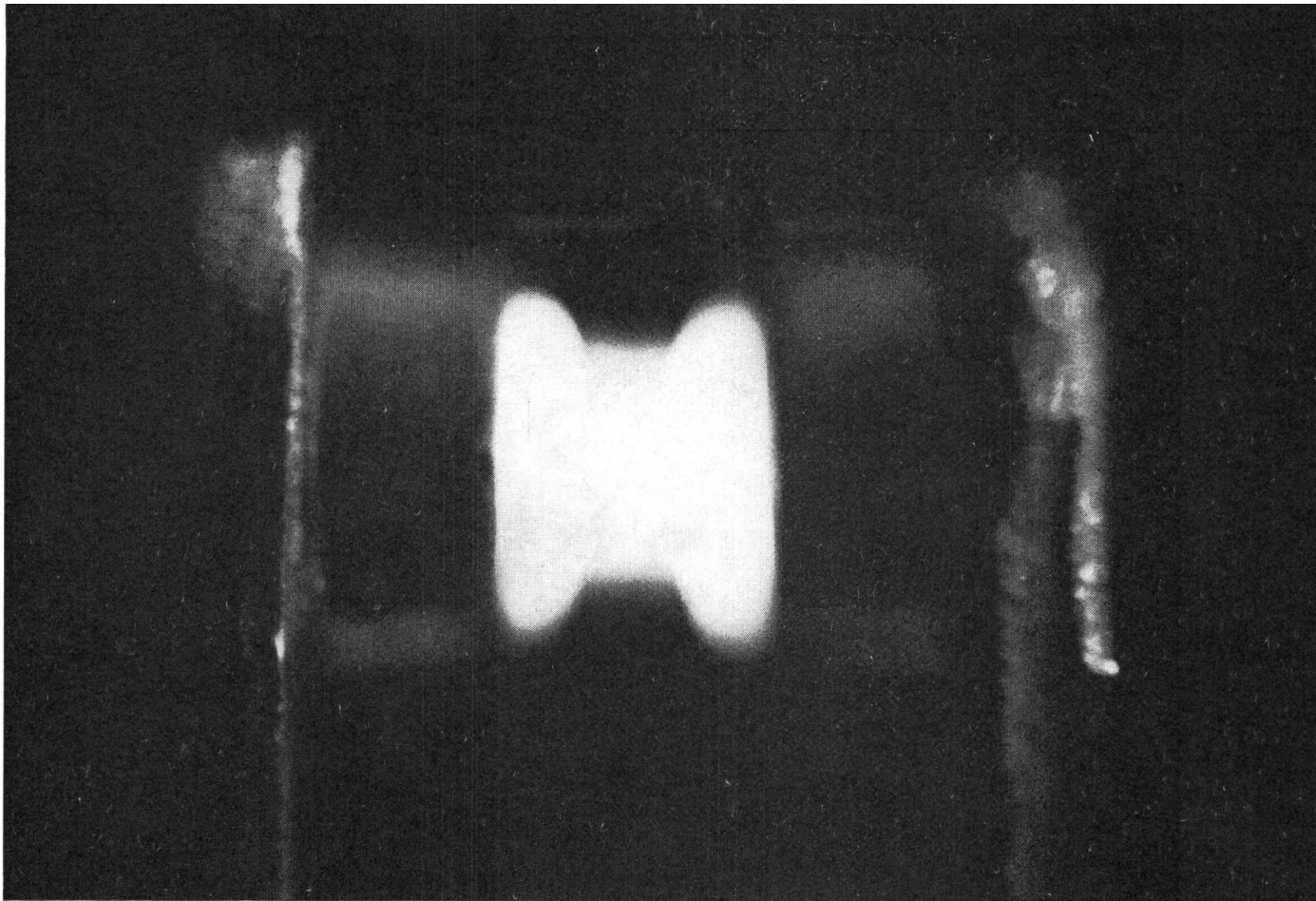

## *Prenez contact...*

Notre production de contacts électriques est constamment adaptée aux besoins nouveaux de l'industrie. La grande variété de pièces disponibles, différentes par leurs formes, leurs dimensions et par les métaux précieux utilisés, permet de les adapter judicieusement à toutes les conditions de circuits électriques. Nos installations d'affinage électrolytique et de fonte à haute fréquence sous vide garantissent pour cette fabrication de métaux une grande pureté.

Nos contacts massifs en métaux précieux purs ou alliés, par exemple sous forme d'argent-palladium, argent-or, platine-iridium, platine-ruthénium, répondent aux plus hautes exigences thermiques et mécaniques. Si les contact-rivets de faible dimen-

sion sont faits de métaux massifs, nous utilisons aussi, pour les contacts de plus grande dimension, des bi-métaux plaqués, permettant une sensible économie du métal précieux.

*Soudure d'argent, fils de résistance pour corps de chauffe en métaux précieux, couples thermiques en platine/platine-rhodié. Prenez contact avec :*



**Métaux Précieux SA**, 2, avenue du Vignoble,  
Succursales: **Métaux Précieux SA**, 7, bd du Théâtre,  
**Métaux Précieux SA**, Pelikanstrasse 8,

Tél. (038) 5 72 31, Télex 35 101, **2000 Neuchâtel**  
Tél. (022) 25 63 48, **1211 Genève**  
Tél. (051) 25 87 37, **8039 Zürich**

## Das ist der springende Punkt!

Wenn der Hut zu klein ist, kaufen Sie am besten einen neuen. Schwieriger wird es bereits, wenn beispielsweise die Garage nicht zur Grösse des Wagens passt.

Welche Lösung gibt es aber, wenn Sie vor dem Problem stehen, eine Hochspannungsanlage bei beschränkten Raumverhältnissen bauen zu müssen?

Sie entscheiden sich für eine Anlage mit DURESCA-isolierten Sammelschienen und Durchführungen. Die Verwendung solcher trocken-isolierten, kondensator-gesteuerten Hochspannungsleiter erlaubt Ihnen einwandfreie Dispositionen bei bedeutenden Raumeinsparungen.

Die nach patentiertem Verfahren hergestellten, geraden und gebogenen DURESCA-Leiter werden zur Zeit für Spannungen bis 170 kV und in Einzel-längen bis ca. 9 m ausgeführt.

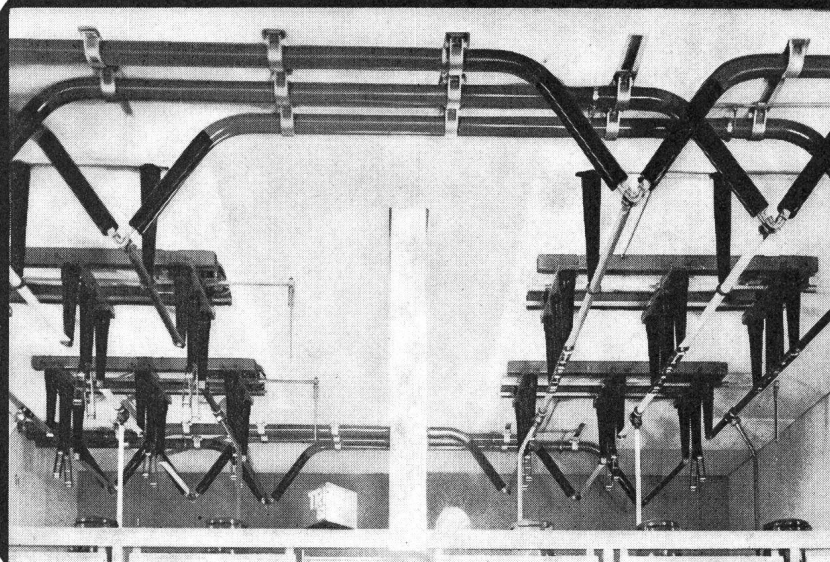
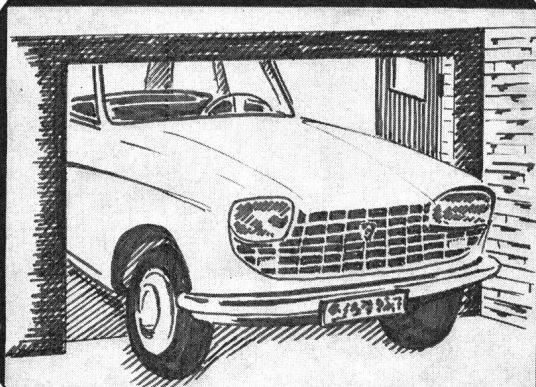

**DURESCA®**

**MOSER-GLASER & CO AG, MUTTENZ**

# Es geht auch einfacher! Mit Scotchlok Klemmen.

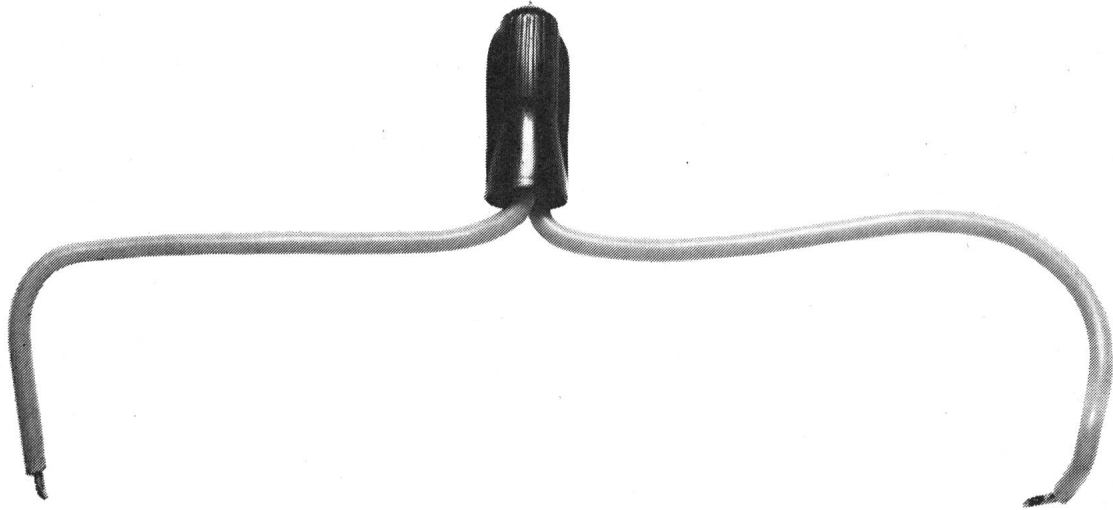

## So einfach:

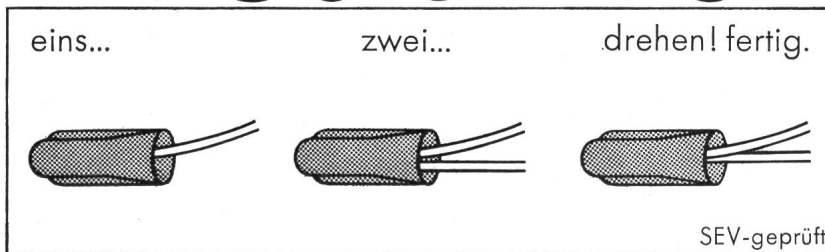

Ja, so einfach ist montieren mit 'Scotchlok'. Weder für die Montage noch für eine Demontage brauchen Sie irgendein Werkzeug. Probieren Sie selbst, wie schnell montieren jetzt geht. Und wie gut. 'Scotchlok' lassen sich besser in Dosen unterbringen, weil sie klein sind. Installieren mit 'Scotchlok' ist zudem sicher, denn 'Scotchlok' lösen sich nicht. Auch nicht

bei starken Vibrationen. Sie müssen 'Scotchlok' einmal selbst testen. Senden Sie uns einfach untenstehenden Bon ein! Wir senden Ihnen dann 'Scotchlok'-Muster zu. Damit Sie selbst sehen: montieren ist nicht mehr montieren. Ja,

Gewusst wie!



**montieren  
ist nicht  
montieren**

Minnesota Mining Products AG, Räfelstrasse 25, 8045 Zürich



**Bon** Ich möchte das neuartige Montieren mit 'Scotchlok' einmal selbst probieren können. Schicken Sie mir dazu – für mich kostenlos – 'Scotchlok'-Muster.

Firma \_\_\_\_\_  
z. Hd. Herr \_\_\_\_\_  
Adresse \_\_\_\_\_



# Giessharz-Kabelarmaturen

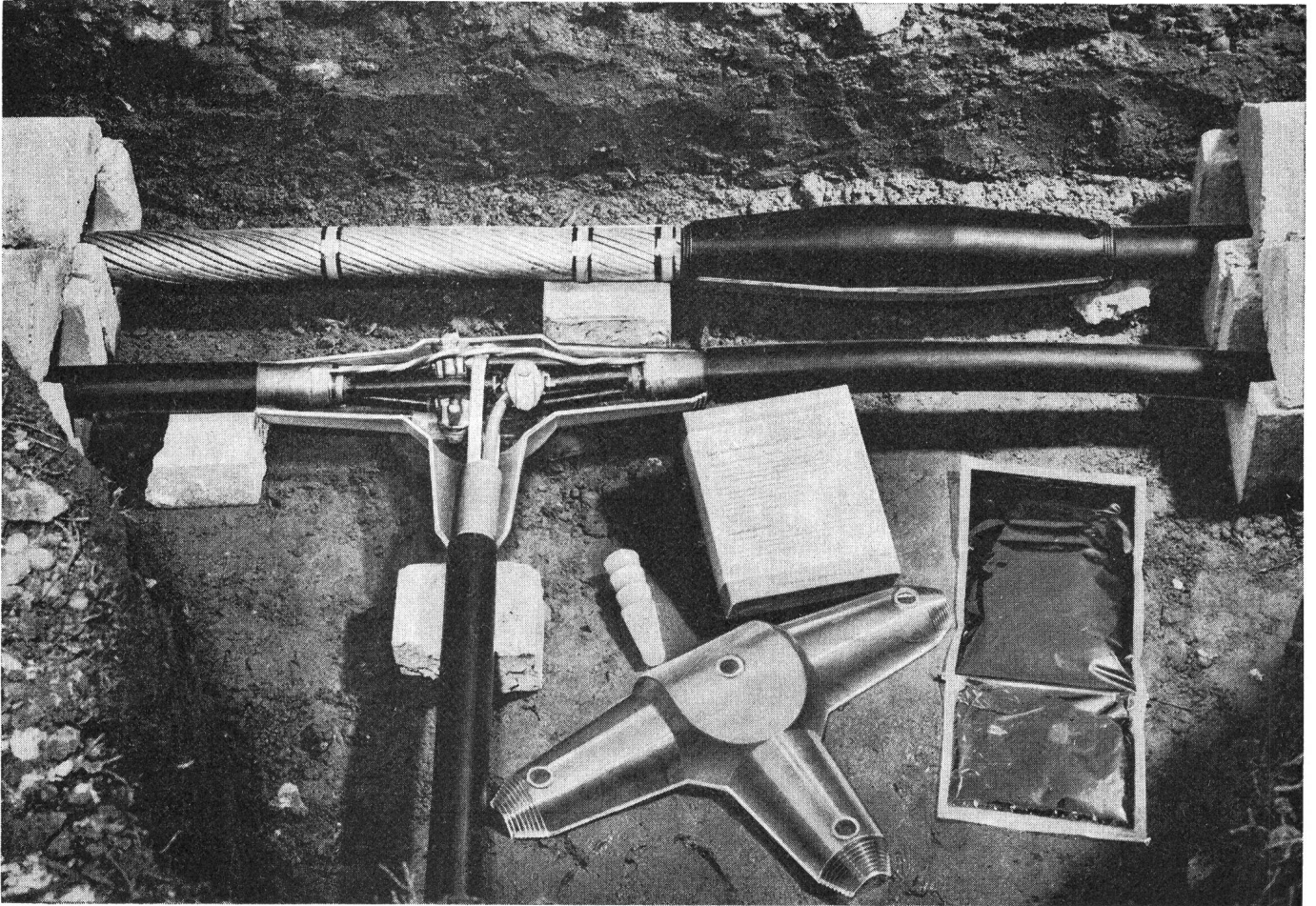

Giessharz-Kabelarmaturen zur Verbindung aller Kabeltypen:

jetzt total 19 diverse Grössen

Verbindungsarmaturen Typen M0–M5 zusätzlich: M2½

Abzweigarmaturen Typen T1–T5 zusätzlich: T2½

Endverschlüsse Typen E1–E5

*New* → Stangen-Endverschlüsse Typ S3

Sämtliches Material pro Spleissung in einer Packung

Schweizerfabrikat

Verlangen Sie bitte unverbindlich eine Demonstration durch unsere Fachleute



Cellpack AG, 5610 Wohlen, Tel. (057) 6 22 44, Telex 52 699

**komplett...**

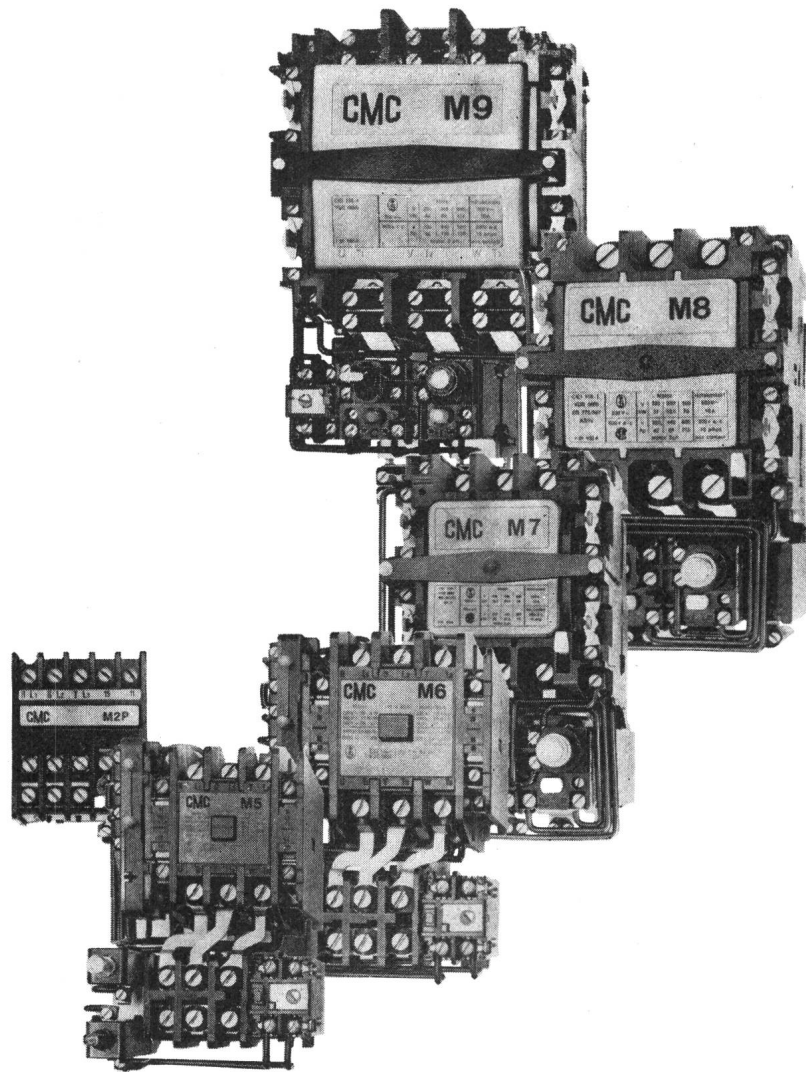

ist jetzt unsere neue Schützenreihe für Nennströme bis 160 A oder 114 kW bei 500 V bzw. 84 kW bei 380 V.

#### **Motorschütze M2P-M9P**

3polige Motorschütze mit angebaurem Thermoblock als Motorschutz und angebaurem Steuerzubehör, wie Doppeldruckknopf für Impuls- oder Dauerkontaktsteuerung, Steuersicherung oder Sicherheitsstecker und Signallampe.

Sämtliche Schütze sind in spritzwassersicherem Gehäuse lieferbar. Die Schütze entsprechen CEI-SEV-VDE-CSA-BS-Vorschriften.

#### **Details**

Unsere komplette, eng abgestufte Schützenreihe erlaubt die Auswahl des optimalen Apparates für jeden Verwendungszweck.

Minimale Abmessungen dank der kompakten Konstruktion und gleiches Befestigungshöhenmass für die Motorschütze M2-M6.

Haupt- und Hilfskontakte lassen sich leicht austauschen und wechseln. Hohe Qualität der Spulen. Die Spulen der Typen M5-M9 werden im Vakuum mit Kunstharz vergossen.

Sämtliche Hilfskontakte können mit AMP-Steckern geliefert werden. Selbstverständlich sind sämtliche Schützenkombinationen, wie Stern dreieckschütze, Umschalterschütze usw. mit formschönem Gehäuse lieferbar.

Verlangen Sie unsere Liste D 20.

Unsere Schütze erhalten Sie ab Lager, auch bei Ihrem Grossisten.

**CMC**

**Carl Maier + Cie**

**8201 Schaffhausen**

Elektrische Schaltapparate und Steuerungen

Telex 76486

Tel. 053-81666



# Qualität



Aus Zug kommt... Automation in Küche und Waschküche. Fortschrittliches Haushalten mit modernen Apparaten. Zeit- und Kraftersparnis. Erleichterung und mehr Lebensfreude für die Hausfrau. Aus Zug kommen Produkte, die zum Begriff geworden sind. Namen wie Unimatic und Adora. Aus Zug kommt... alles zur Rationalisierung des Waschtages – Waschautomaten für höchste Ansprüche, Waschautomaten für Waschküche und Etage, Wäschetrockner für rasches und schonendes Trocknen, Bügelmangen für müheloses Glätten. Aus Zug kommt... vieles zur Vereinfachung der Küchenarbeit – Geschirrspülautomaten, freistehende und Einbaumodelle. Und für die Kleinküche platzsparende Tischgeschirrspüler mit erstaunlich grossem Fassungsvermögen und erstaunlich niedrigem Preis. Haushalthilfen, auf die jederzeit Verlass ist. Denn aus Zug kommt... Sicherheit, Zuverlässigkeit, Qualität, Zuger Qualität.

Verzinkerei Zug AG, 6301 Zug, Telephon 042 33 13 31

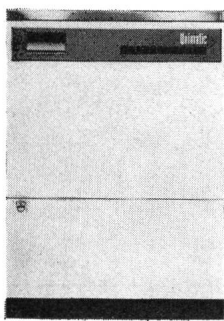

Vollautomatische  
Waschmaschinen Unimatic



Vollautomatische  
Waschmaschinen Adora

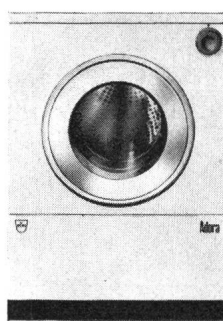

Automatischer  
Wäschetrockner Adora

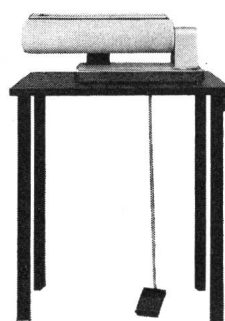

Haushalt-Bügelmange  
Adora

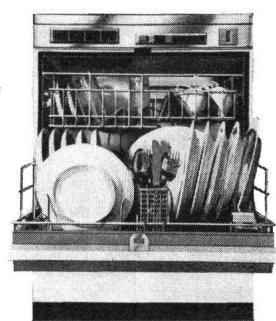

Vollautomatische  
Geschirrspüler Adora

MUBA Basel, Halle 11, Stand 371

Ein Querschnitt durch das neue Saurer-Stationärmotoren-Programm zeigt Ihnen, wie viele Möglichkeiten wir haben. Sehr viele. Doppelt so viele. Wählen Sie das für Sie passende Modell aus unseren 14 Motoren von 30-1600 PS. An der MUBA sehen Sie: Konventionelle Notstromgruppen, gekapselte Notstromgruppen, solche mit zivilschutztauglicher Schockisolation, mobile Stromerzeugungsgruppen für Baustellen usw.

Und alle mit dem bewährten Saurer-Vorteil: Nur 1500 U./min. Ein Konstruktionsvorsprung, der bei den vielen Kaltstarts eine maximale Schonung der Maschine garantiert.

Kommen Sie an unseren Stand Nr. 5-305 in der MUBA-Halle 5. Bei Ihrem Besuch werden Sie zwei besonders angenehme Überraschungen erleben: Unser Programm ist viel reichhaltiger geworden, die Preise bedeutend günstiger, besonders bei den kleineren Typen.

Ihr Besuch am Saurer-Stand wird sich bestimmt lohnen!

# **SAURER**

## **1969:**

# **Mehr Möglichkeiten zu vorteilhafteren Preisen**

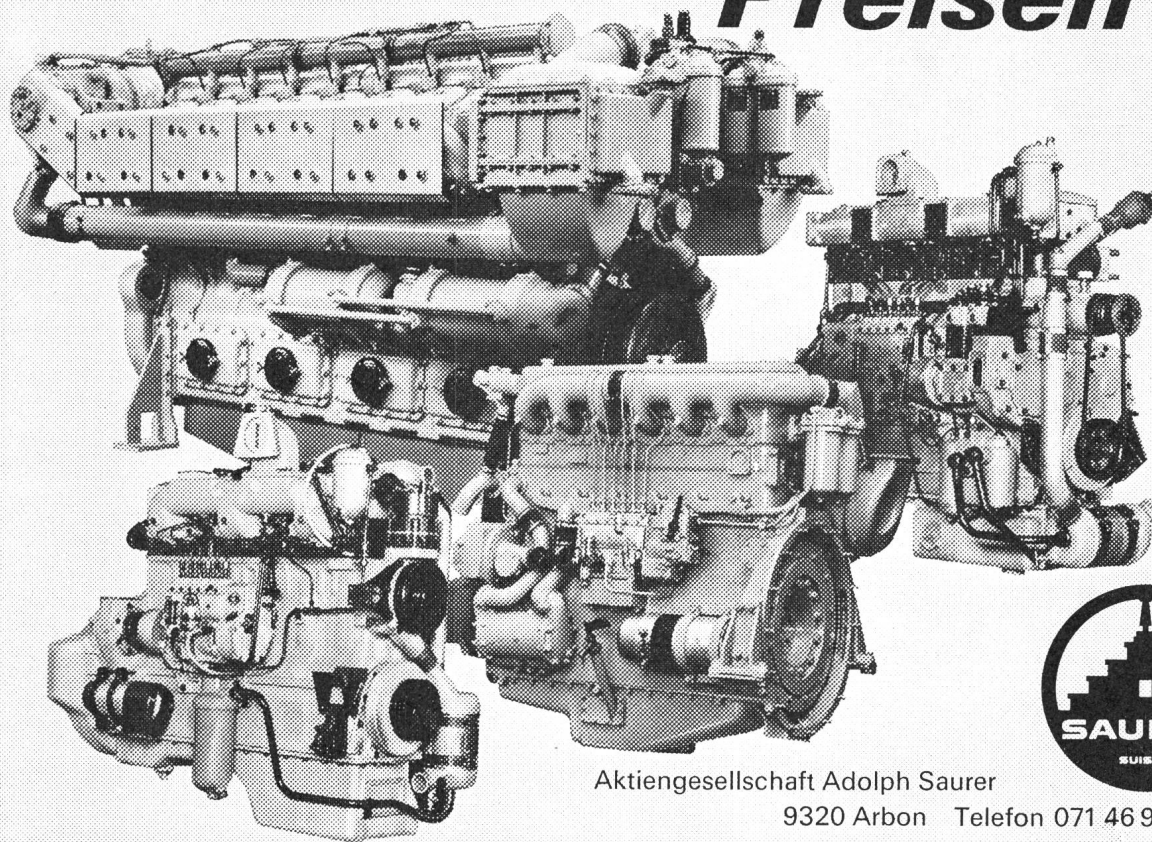

Aktiengesellschaft Adolph Saurer

9320 Arbon Telefon 071 46 9111

**MUBA** Stationärmotoren: **Stand 5-305**  
Nutzfahrzeuge: **Stand 6-330**

Augmentez la  
production de  
vos tours  
automatiques

# BECHLER

Chargeur automatique MULTIBAR

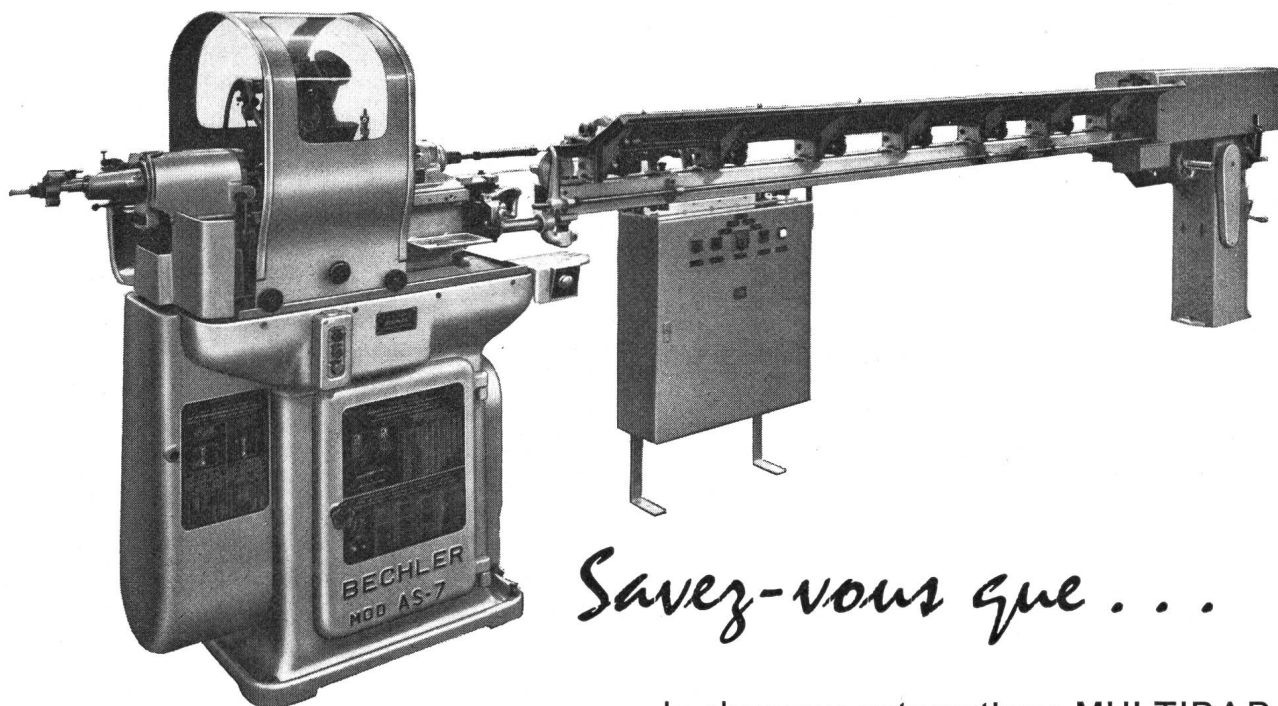

*Savez-vous que . . .*

le chargeur automatique MULTIBAR,  
pour tours à décolleter BECHLER,  
offre de nombreux avantages, en particulier

Fabrique de tours automatiques

**André Bechler SA**

2740 Moutier (Suisse)

Tél. (032) 93 32 22 Télex 34 243

Télégramme: Automate - Moutierberne

- Fonctionnement silencieux.
- **Aucune préparation préliminaire des barres!**
- Chargement manuel du magasin — très facile même pour les barres de petit diamètre — s'accomplit pendant le fonctionnement de la machine à n'importe quel instant.
- Grande capacité du magasin; par exemple: 20 barres de 8 mm, ou 40 barres de 4 mm, ou 80 barres de 2 mm.
- **L'extraction de la chute de barre et le ravitaillement par la nouvelle barre s'effectuent automatiquement en quelques secondes!**
- L'outil à tronçonner n'est soumis à aucun choc pendant la mise en position de la nouvelle barre.
- **La première pièce est toujours bonne!**
- Les outils à centrer ou à percer des appareils auxiliaires pénètrent toujours dans une face usinée et bien dressée de la barre.
- Marche continue de la machine.

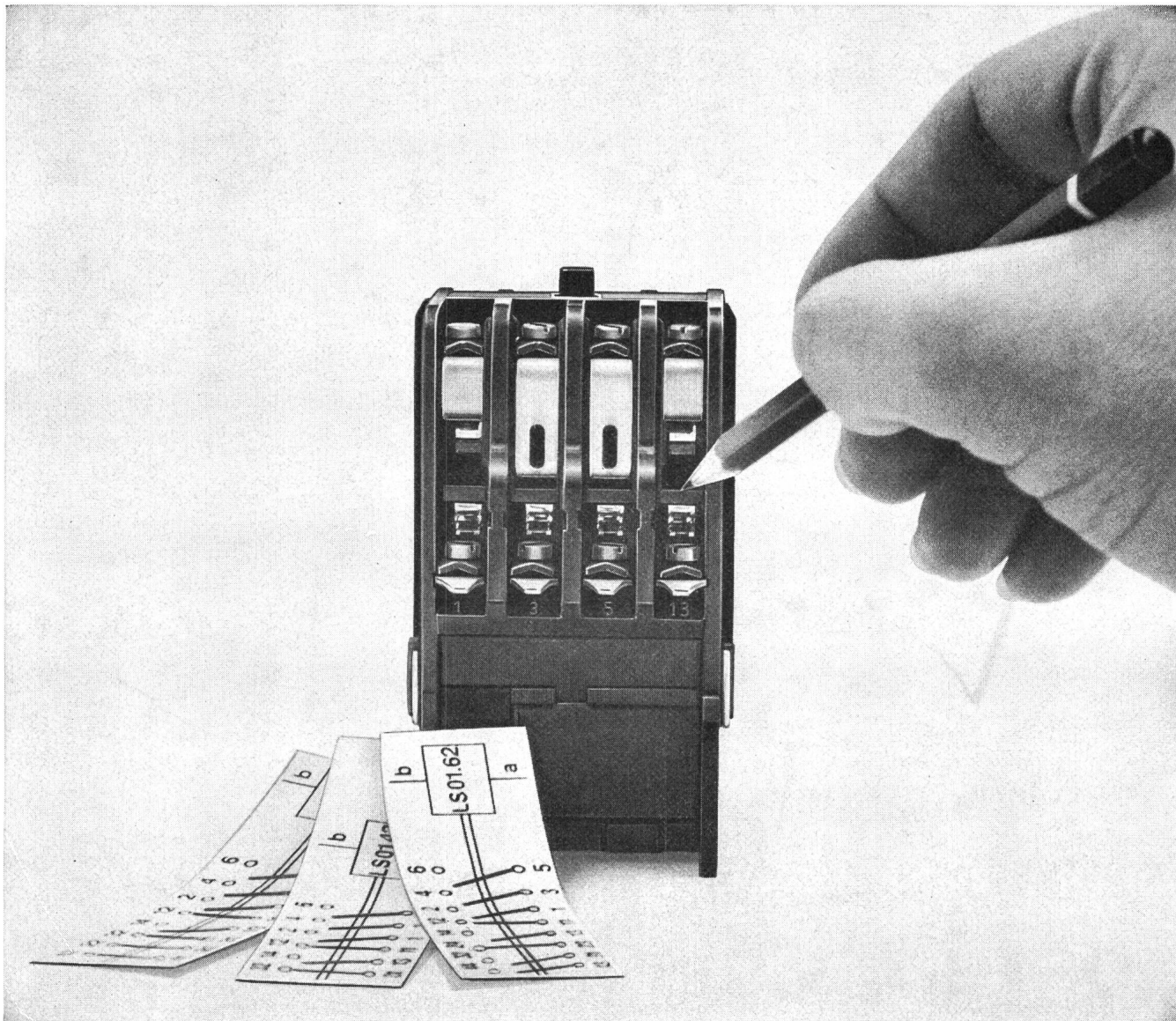

## Alle Achtung: das neue LS 01 — Alle acht Kontaktbahnen sind untereinander voll isoliert!

**AEG**

Damit das LS 01 auch unterschiedliche Spannungen und Stromarten schalten kann, haben wir alle seine Kontaktbahnen für 500 V Reihenspannung gegeneinander voll isoliert.

Wir haben ihm die kleinstmögliche Grundfläche  $54 \times 65$  mm verliehen (damit die Steuerung nicht zu gross wird) und ein Drehstrom-Motorschaltvermögen bis 3 kW/500 V (damit es universell eingesetzt werden kann). Doch damit nicht genug.

Das LS 01 ist aus starkwandigen, robusten Formteilen zusammengesetzt

und hat eine in Giessharz eingebettete Panzerspule (damit die feinen Drähte absolut sicher geschützt liegen).

Und da das LS 01 zur gleichen Familie gehört wie die Steuer- und Motorschütze LS 6 / LS 11, ist TKS-Qualität auch bei ihm selbstverständlich.

Schreiben oder telefonieren Sie uns.

Generalvertretung  
Elektron AG 8027 Zürich Seestr. 31  
Telefon 051 - 25 59 10

ALLGEMEINE  
ELEKTRICITÄTS-GESELLSCHAFT  
AEG-TELEFUNKEN

**ELEKTRON AG**

Von uns hören Sie nur,  
wenn es etwas Neues gibt.  
Nur ist diesmal neu,  
dass es nichts zu hören gibt.

Wir haben Ihnen keinen  
Ebenenplan beigefügt,  
da wir hoffen,  
Sie werden sich immer  
leicht auf die ganz verstellbare  
Licht-Knobel-Vorschaltgeräts  
einrichten können!



**KNO BEL**  
Vorschaltgeräte  
Sie kaufen, was sie können  
und wir haben Preise als  
Faktor eingerechnet.

Standard  
MiniLoss  
Startersch  
Perfektstart

hier 

3 von diesen 4 Vorschalt-  
geräten würden wir Ihnen  
nur unter Vorbehalt empfehlen  
(Es sei denn, Sie hätten  
4 grundverschiedene  
Beleuchtungsprobleme)



**KNO BEL**  
Vorschaltgeräte  
Sie kaufen, was sie können  
und wir haben Preise als  
Faktor eingerechnet.

Schleudern  
MiniLoss  
Startersch  
Perfektstart

und hier 

Unser  
Wickelkind –



erster Spross einer neuen  
Generation von  
Vorschaltgeräten

**KNO BEL**  
Vorschaltgeräte  
Sie kaufen, was sie können  
und wir haben Preise als  
Faktor eingerechnet.

Standard  
MiniLoss  
Startersch  
Perfektstart

und hier 

sagen wir Ihrem Kunden:

# «Knobel-Vorschaltgeräte kosten, was sie kosten, weil wir lieber Preise als Pannen erklären.»

**Dürfen wir Ihnen hier erklären, warum wir das sagen?** Wir stehen im Ruf, die besten Vorschaltgeräte herzustellen. Das freut uns. Wir stehen (fälschlicherweise) im Ver-Ruf, sie seien teuer. Das ärgert uns. Und wir stehen vor der Tatsache, dass unser guter Name oft zur Prestigefrage erhoben wird. («Ja, wenn Sie sich ein Knobel-Gerät leisten wollen...») Das ehrt uns. Aber es freut uns nicht. Weil dadurch künstlich teuer gemacht wird, was jedem seriösen Preisvergleich standhält. – Darum möchten wir mit einigen Missverständnissen aufräumen.

Was heisst eigentlich «teuer»? – Unser Perfektstart-Gerät in einer Beleuchtungsanlage, die im Jahr nur 20 Betriebsstunden erbringen muss. Oder... unser Standard-Gerät, dem man 5000 Stunden im Jahr abfordert. Das ist teuer, sündhaft teuer.

Also: Zu teuer ist jedes Vorschaltgerät, das den Erfordernissen der Beleuchtungsanlage nicht genau entspricht. Wirkliche Feinabstimmung aber schafft nur ein lücken-

loses Geräteprogramm. Wie das von KNOBEL – seit MINILOSS neu hinzukam. Seither ist es unmöglich, ein zu teures Knobel-Gerät zu kaufen!

Was heisst eigentlich «billig»? – Doch wohl das wirtschaftlichste Gerät. Und weil das so abstrakt tönt: Sogar wer unter «billig» einfach den Anschaffungspreis versteht, kommt auf seine Rechnung: Unser billigstes Vorschaltgerät kostet nicht mehr als andere, die ihren Lebenszweck in der Billigkeit sehen. – Dass bei unserem teuersten Gerät die Vergleichsbasis fehlt, ist nicht unsere Schuld; es gibt eben nichts Vergleichbares...

Sagen Sie Ihrem Kunden das gleiche wie wir. Und wir wirken beide glaubwürdig. Weil es nichts Glaubwürdigeres gibt als die Wahrheit.

**KNOBEL** F. Knobel & Co., Elektro-Apparatebau, 8755 Ennenda, Verkaufsbüro in Zürich: Postfach 198, 8031 Zürich, Telefon 051 42 88 55



# Erfolgsgrund Nr. 2 der Tehalit Installations-Systeme: die Unabhängigkeit

Das Tehalit Installations-System (Reihe FB Fensterbankkanal) eignet sich besonders für die massgerechte Fensterbank-Elektro-Installation. Bei dem grosszügig dimensionierten Tehalit FB-Kanal können an jeder beliebigen Stelle – auch nachträglich – handelsübliche Installationsapparate eingebaut werden. Der FB-Kanal ist leicht nachrüstbar (weil leicht zugänglich) und

Reihe FB (Fensterbankkanal)  
in fünf Grössen (Höhe/Breite)  
60/80, 60/120, 60/160, 60/200  
und 80/120

Das Tehalit Installations-System Reihe FB macht die getrennte Verlegung von Leitungen und Apparaten der Stark- und Schwachstromtechnik in einem Kanal möglich.

wegen seines grossen Fassungsvermögens zukunftssicher. Besonders wichtig: Die kostengünstige Installation erbringt eine Arbeitszeit-Einsparung bis über 50%. Tehalit ist Ihr Partner für die fortschrittliche Elektro-Installation.

Bitte fordern Sie den ausführlichen Prospekt über die Tehalit Installations-Systeme an.

Tehalit Installations-Systeme sind wegen ihres grossen Fassungsvermögens zukunftssicher (nachrüstbar).

Tehalit Installations-Systeme sind durchgehend eingefärbt und bieten in ihrer äusseren Konstruktionsform ein gutes Aussehen. Neu: auch mit Kellco-Abdeckung.

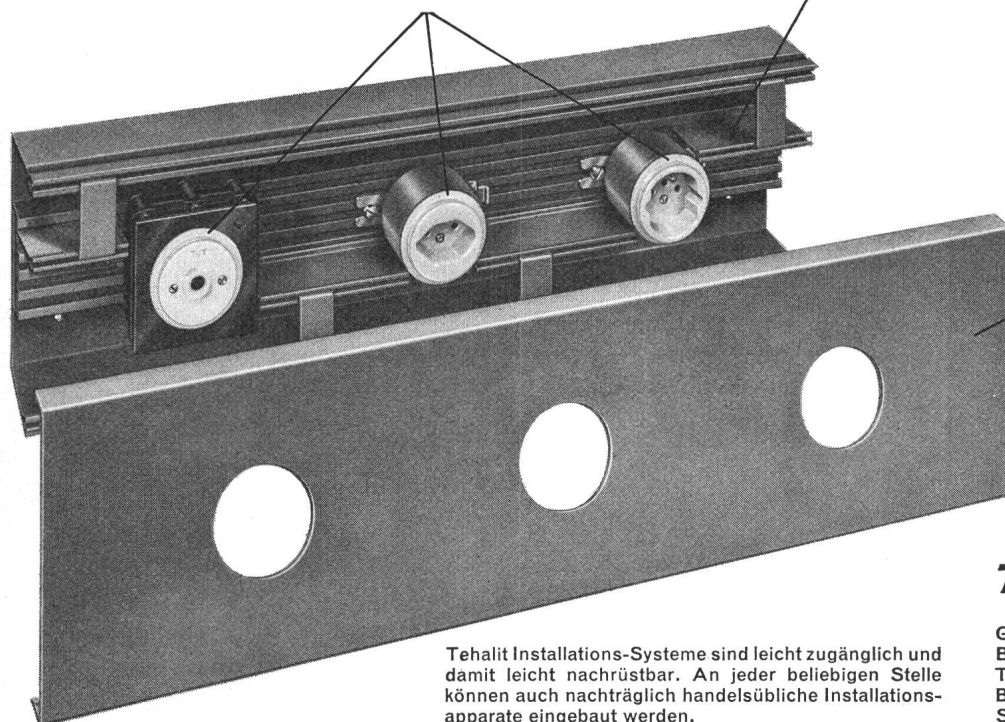

Tehalit Installations-Systeme aus Polyvinylchlorid (PVC-Hart) einem hochwertigen Isolierstoff, sind berührungssicher. Das ist besonders wichtig bei Elektro-Installationen im Handbereich.

Tehalit Installations-Systeme sind leicht zugänglich und damit leicht nachrüstbar. An jeder beliebigen Stelle können auch nachträglich handelsübliche Installationsapparate eingebaut werden.



**TEHALIT**

Generalvertretung für die Schweiz:  
Böni & Co. AG, 8500 Frauenfeld  
Telephon: (054) 71453/55 Telex: 76307  
Beziehbar auch im Fachgrosshandel  
SEV-geprüft, PTT-bewilligt



**LEUCHTEN**

**NEUZEITLICHE**

FLUORESZENZ-LEUCHTEN — DECKEN-NURGLAS-LEUCHTEN — WANDLEUCHTEN — SPEZIAL-PLEXILEUCHTEN JEDER ART UND DEKORATIVE LEUCHTEN

**PROJEKTIERUNG**

VON BELEUCHTUNGSANLAGEN DURCH UNSER LICHTTECHNISCHES BÜRO FÜR FABRIKEN BÜROS — VERKAUFSRÄUME — RESTAURANTS HOTELS — KINOS — THEATER — SCHULHÄUSER KIRCHEN — SPORTPLÄTZE — TURNHALLEN UND STRASSEN

**MUBA**

HALLE 22

IM 1. UNTERGESCHOSS STAND NR. 263

**TULUX A.G.**

**8856 Tuggen/SZ**

**Geschäft 055/87272**

**MUBA 061/497539**

**SCHAFFNER**

**Störschutzfilter für Triacs und Thyristoren**

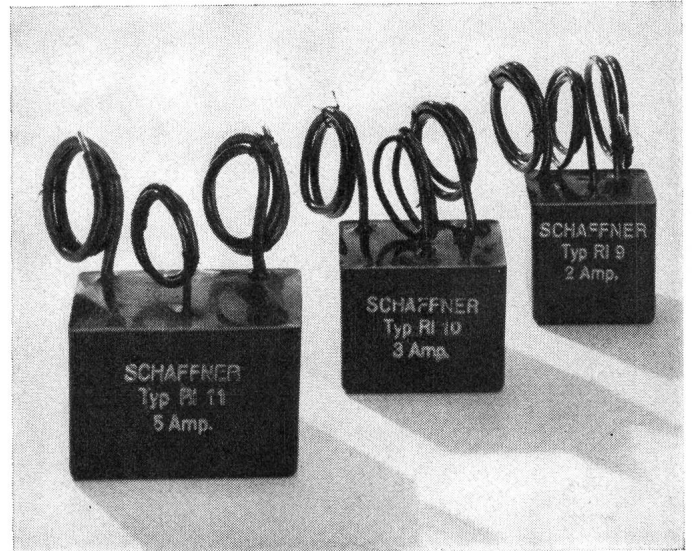

Reduktion des Störpegels gemäss SEV- und PTT-Forderungen



Kunststoffgehäuse, einfache Montage



Spezialtypen nach Kundenspezifikationen lieferbar

Typ	Nennstrom A	C <sub>1</sub>	C <sub>2</sub>	Abmessungen mm		
				L	B	H
RI-9	2	0.15	0.05	32	24	30
RI-10	3	0.15	0.05	40	30	30
RI-11	5	0.25	0.15	55	35	33
RI-12	12	0.25	0.25	70	45	48
RI-13	24	0.25	0.50	95	60	65

Anwendungsbeispiele



Ab Lager Zürich lieferbar

**FABRIMEX**

Fabrimex AG - Kirchenweg 5 - 8032 Zürich - Tel. 051/47 06 70

# Ein System setzt sich durch

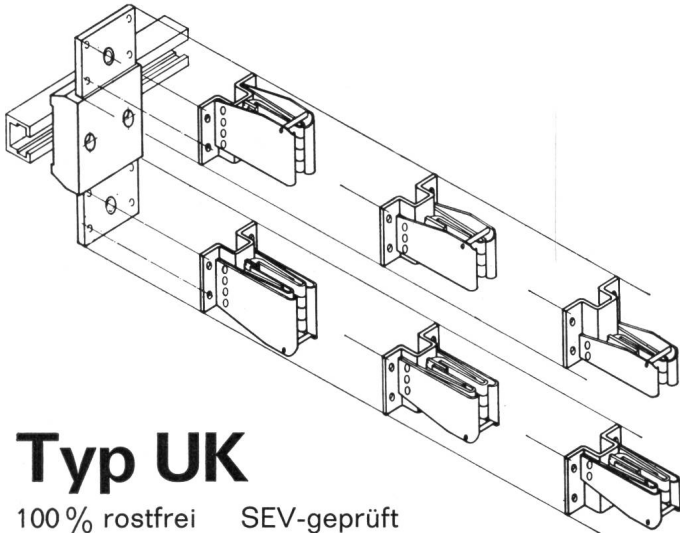
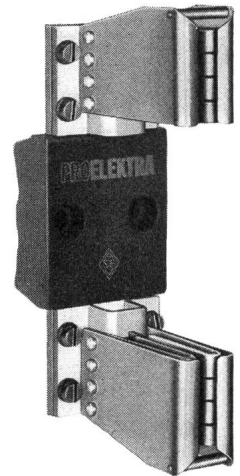

## Das **PROELEKTRA** NHS-Baukastensystem

mit von vorne auswechselbaren Kontaktköpfen  
250—1000 A

### Typ UK

100 % rostfrei SEV-geprüft

bietet dem Fachmann alle Möglichkeiten für die  
Erstellung zweckmässiger Sekundärverteilungen

1000 A    600 A    400 A    250 A

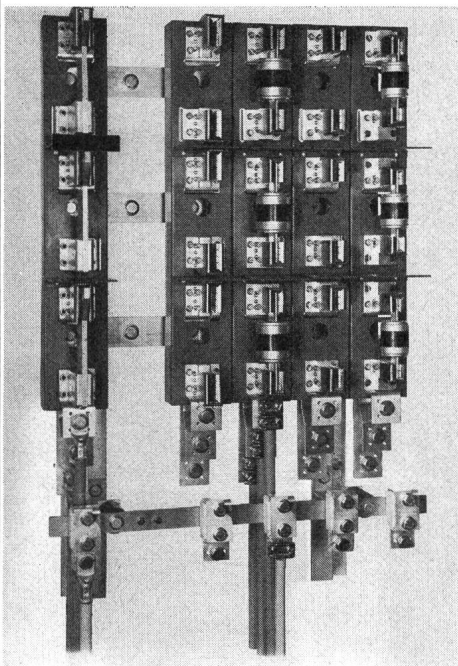

3polige  
Einhänge-  
Blöcke  
**Typ EHB**

Offene  
Blockausführung  
auf Polyesterprofilen

**Typ OBP**

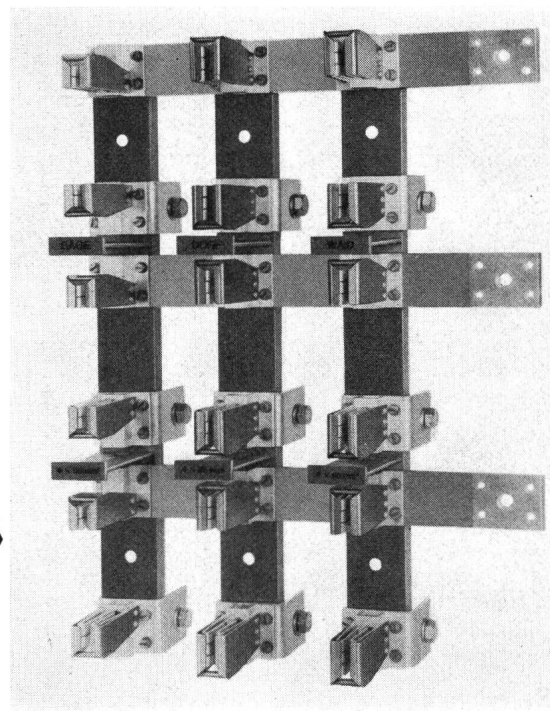

PRO ELEKTRA, Fabrik für Elektrizitätswerkbedarf, 9500 Wil, Tel. (073) 6 36 31



Erzeugnisse Metrawatt AG und Goerz GmbH

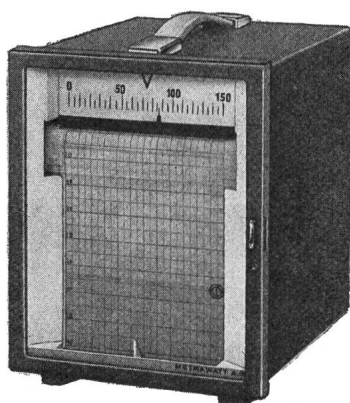

#### Elektronische Geräte

Wandel und Goltermann für die Fernmelde-, Fernmess- und Fernwirktechnik, Gleich- und Wechselspannungs-Stabilisatoren.

#### Linienschreiber

80, 110, 140 oder 270 mm Papierbreite, max. 6 Kurven nebeneinander. Mehrbereich-, Strom-, Spannungs- und Leistungsschreiber mit Zangenstromwandlern.

Kompensations-Schreiber **Servogor** 0—2 mV...20 V.

Vielfach-Punkt-Schreiber **Multiscript**.

#### Betriebs- und Laborgeräte

Erdungsmesser  
Isolationsmesser } mit Kurbelinduktor oder Batteriebetrieb

Vielfachmessgeräte Unigor, Metravo, usw.

Zangen-Strom- und Spannungsmesser, Beleuchtungsmesser, RLC-Messbrücken, Fühler-Temperatur-Messgeräte, Instrumente Klasse 0,5 und 0,2.

#### Grenzwertfühler

96×24, 48×96, 96×96 und 96×192 mm je für Strom, Spannung und Leistung. Elektronische **Temperaturregler**.

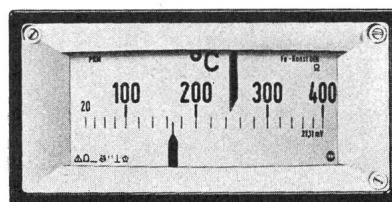

# AG für Messapparate, Bern

Weissensteinstrasse 33  
Telefon (031) 45 38 66

Spezialfabrik für

**Registrierpapiere  
Registrierfarben  
Wachsschichtpapiere**

Zu allen schreibenden  
Instrumenten



## DIAGRAMMA

Oskar Treyer, Dietikon  
Tel. (051) 88 84 83

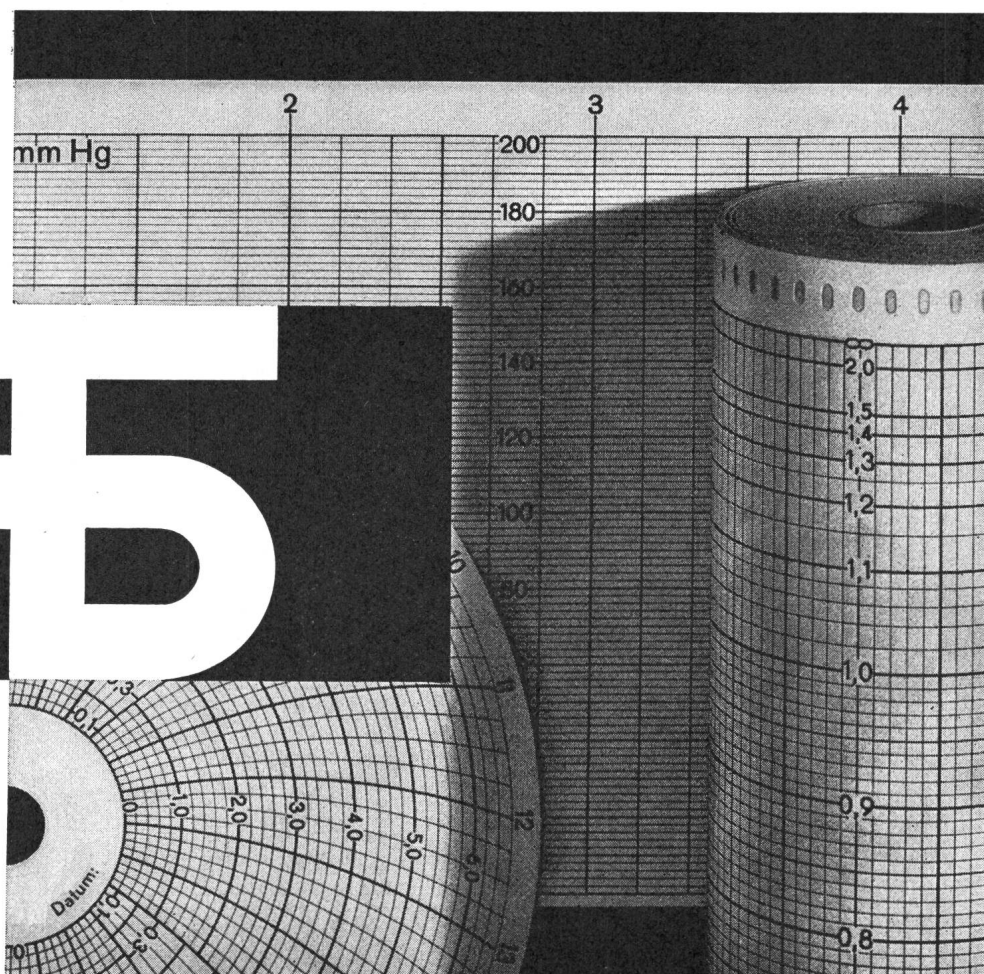

# Überall spricht man von den alten und den neuen Vorschaltgeräten.

## Bei uns spricht man nur noch von den neuen.

Wir haben uns von den alten Vorschaltgeräten für immer verabschiedet. Wir bauen nur noch die neuen. Das einzige, was wir von den alten in die neuen übernommen haben, sind mehr als zwanzig Jahre Erfahrung.

Alles andere an den neuen Vorschaltgeräten ist neu. Aussenherum das mechanisch eingerollte Gehäuse. Und innendrin die symmetrische Wicklung und ein paar Dutzend bedeutungsvolle Kleinigkeiten. Die neuen Vorschaltgeräte müssen eben erstens den neuen Vorschriften von SEV und PTT entsprechen. Und zweitens Ihrem alten Wunsch nach einem perfekten Vorschaltgerät.

Die neuen Vorschaltgeräte sind also nicht nur neu. Sie sind auch besser als die alten. Darum spricht man bei uns bereits nicht mehr von den « neuen », sondern von den « symmet-roll® » Vorschaltgeräten.



**Leuenberger**

H. Leuenberger  
Fabrik elektr. Apparate,

8154 Oberglatt-Zürich Tel. 051/94 53 33

*«symmet-roll®» hat einen guten Kern. Er besteht aus einem kompakten Eisenpaket.*

*Eine Bleieinlage im Luftspalt erstickt Brummgeräusche schon im Keim.*

*Die Gehäuseteile sind ineinander gerollt. Auch das spielt eine Rolle beim Ersticken der Brummgeräusche.*

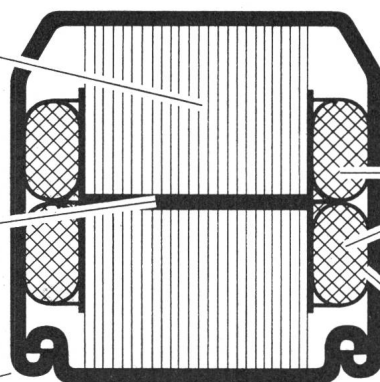

*Die Wicklung ist elektrisch/geometrisch symmetrisch.*

*Die Kontaktfläche ist extra gross. Und damit auch die Übertragung der Verlustwärme auf Gehäuse und Armaturen.*

# SCHENKEL AG.

vormals O. Bürgi & Cie AG.

## Zürich 3

Birmensdorferstr. 197  
Tel. (051) 35 29 64

## Lausanne-

## Pully

Chemin des Plateires 22  
Tél. 021 28 33 34

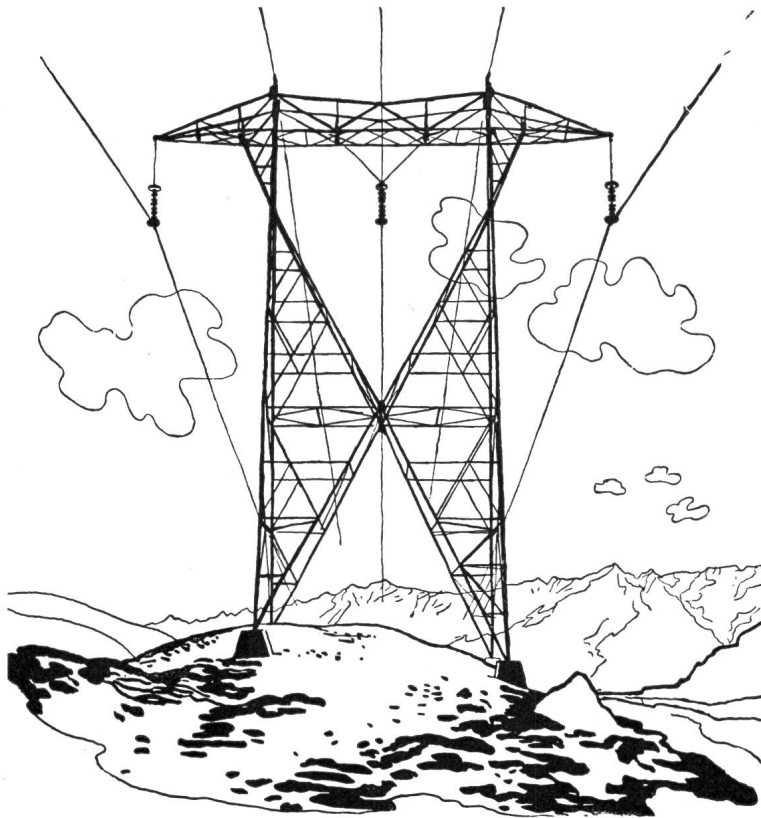

**Elektro-, Hoch- und  
Tiefbau-Unternehmungen  
Beratungen, Projekte**

### Spezialitäten:

**Höchstspannungsleitungen  
Verteilnetze jeder Art  
Transformatorstationen  
Bahn-Fahrleitungen**

**WIDERSTANDSDRÄHTE  
IN KONSTANTAN  
NICKELIN  
BIS 0,04 MM**

Ø

**SELVETHUN**



Präzisions-  
Abgleich-  
Potentiometer

TELION  elektronik

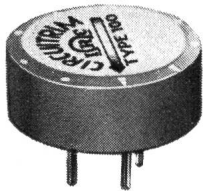

**Typ 100  
Drahtelemente**

10  $\Omega$  bis 50 k $\Omega$   
1 W bei +50 °C  
-55 bis +150 °C  
 $\varnothing$  12,6 x 4,8 mm

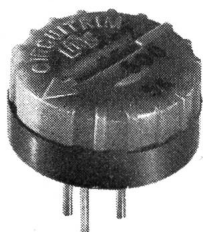

**Typ 500  
Drahtelemente**

10  $\Omega$  bis 50 k $\Omega$   
0,5 W bei +25 °C  
-55 bis +85 °C  
 $\varnothing$  12,8 x 6 mm

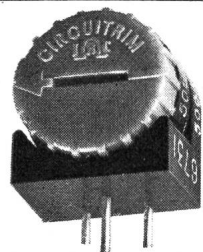

**Typ 506  
Drahtelemente**

wie Typ 500  
8 x 12,8 x 14,5 mm

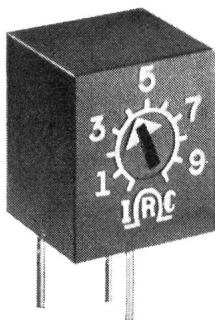

**Typ 310  
Drahtelemente**

50  $\Omega$  bis 20 k $\Omega$   
0,6 W bei +60 °C  
-55 bis +85 °C  
8 x 7,6 x 8,8 mm

**Typ 360  
Metall-Glasurelemente**

50  $\Omega$  bis 500 k $\Omega$   
0,3 W bei +70 °C  
-55 bis +125 °C  
8 x 7,6 x 8,8 mm

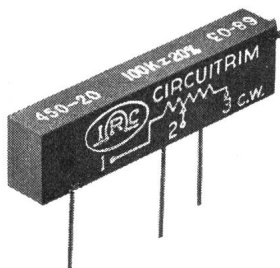

**Typ 400-20  
Drahtelemente**

10  $\Omega$  bis 50 k $\Omega$   
1 W bei +70 °C  
-55 bis +150 °C  
31,8 x 4,9 x 8 mm

**Typ 450-20  
Metall-Glasurelemente**

100 k $\Omega$  bis 1 M $\Omega$   
0,5 W bei +70 °C  
-55 bis +125 °C  
31,8 x 4,9 x 8 mm

Generalvertretung:

TELION AG

8047 Zürich

Albisriederstrasse 232

Tel. 051/54 99 11



**Accum  
AG  
Gossau  
ZH**

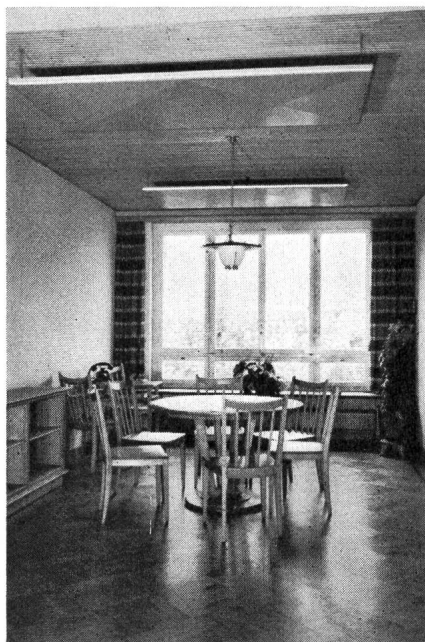

**MUBA:**

Halle 13  
Stand 435



Elektrische Boiler in Rund- und Flachform, Einbauboiler, Stehboiler und kombinierte Boiler bis 10 000 Liter. Durchflusserhitzer bis 500 kW, Elektro-Dampfkessel, Gegenstromapparate.

Küchenkombinationen in Normausführung für alle Ansprüche, Küchenschränke in Metallkonstruktion.

Elektrische Raumheizungen für Wohnräume, Büros, Gaststätten, Berghotels, Säle, Wochenendhäuser, Kraftwerke, Unterwerke, Stellwerke, Lokomotivdepots, Schulen, Kindergärten usw.

Elektrische Infrartheizungen für Kirchen, Terrassen, Hallen, Foyers usw.

Elektrische Heizungen für Eisenbahnen, Führerstände, Trolleybus, Tram, Bergbahnen, Lokomotivgruben usw.

Wärmeschränke, Laborschränke, Dörröfen, Heizungen für Bäder usw.

Kombinierte Heizkessel ACCUMAT und Hochleistungskessel ULTRA-THERM.



## die moderne und praktische Küche

SARINA, seit mehr als 60 Jahren spezialisiert in der Fabrikation von Kochherden, bietet Ihnen eine unvergleichliche Auswahl von Herden, die aus bestem Material hergestellt sind.

SARINA liefert die modernsten Küchenkombinationen, die sich eine anspruchsvolle Hausfrau nur wünschen kann: rund 30 genormte Kombinations-Elemente, wie Elektroherde, Holzherde, Buffets, Abwaschmaschinen, Kühlschränke, Flaschen-, Pfannen-, Kehrlicht-Schieber usw.

SARINA hilft Ihnen Einrichtungsprobleme der Küche zu lösen. Eine SARINA-Einrichtung verwandelt die Küche in einen Ort der Freude. Die richtige Anordnung der Apparate verleiht der Küche eine günstige Atmosphäre.

Tausende von zufriedenen Kunden.

Interessante Wiederverkaufs-Bedingungen für Elektro-Geschäfte.

### SARINA-WERKE AG, 1701 Fribourg

Fabrik von Kochherden, kompletten Küchenkombinationen und Zentralheizungs-Radiatoren aus Stahl.  
Tel. (037) 2 24 91



MUBA Basel, Halle 13, Stand 431

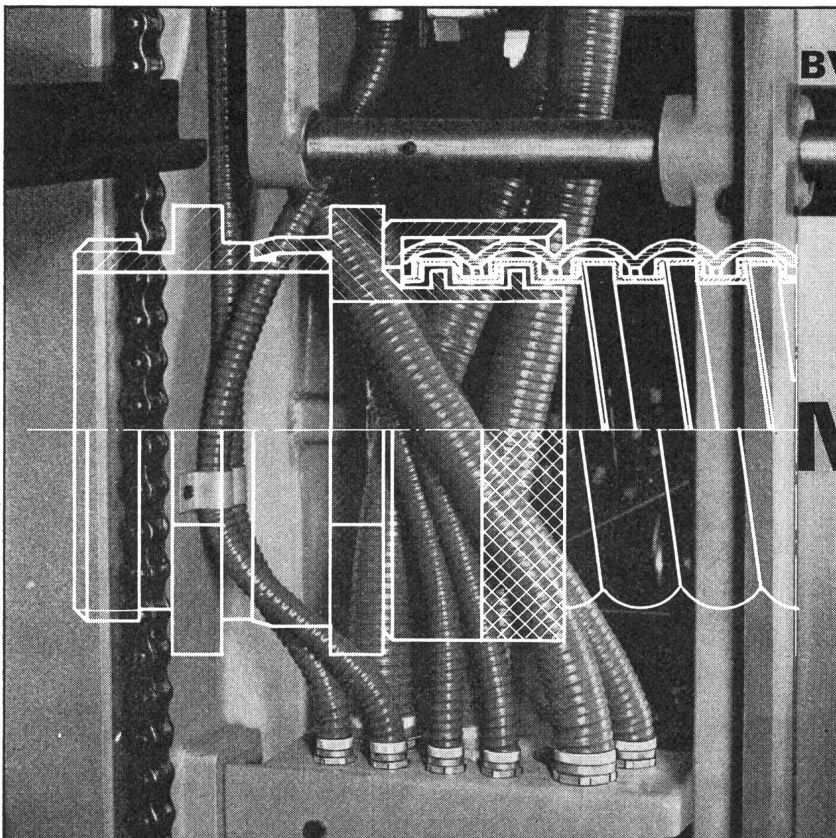

## BV-Verschraubungen für Metaplast

Einfache und zuverlässige Verbindung — Spirale greift innen in Metallschlauchwindung ein. Kein Ausreißen

Nippel, drehbarer Nippel, Muffe, Spezial-Anschluß für dünnwandige Blechkasten Metaplast/Pg 9-48

# Metaplast

galvanisch verzinkter Metallschlauch mit PVC-Überzug

beständig gegen Öl, Benzin und weitgehend gegen Säuren

Größe 9-48

Ringe à 10, 25, 50, 100 m

**TUFLEX AG.**

Maschinen/Machines  
Werkzeuge/Outils  
Dübel/Tampons

8152 Glattbrugg / ZH Tel. 051 / 83 69 66

# HEER

## Kanal

für elektrische Kabel

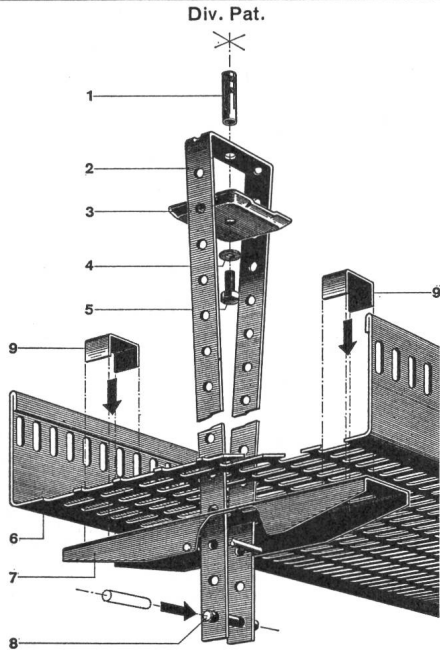

Neuartige, verstellbare, zentrale Decken-Aufhängung. Kein Einfädeln mehr. Die Kabel werden gestreckt eingelegt, da keine seitlichen, störenden Aufhängungen. Keine Spezialwerkzeuge nötig. Stark verkürzte Montagezeiten, auch mit ungelerntem Personal.

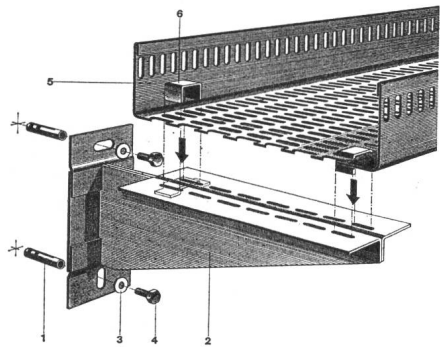

Decken- und Wandbefestigungen sind normalisiert. 5 HEER-Kanalbreiten: 140, 210, 280, 350 und 420 mm. Dazu passende Zubehörteile: Horizontale und vertikale Bogenstücke, T-Stücke, +-Stücke, Reduktions- und Abzweigstücke usw.

**Einige Referenzen:** Geigy-Werke AG, Schweizerhalle — F. Hoffmann-La Roche & Co. AG, Basel und Sisseln — NOK — SBB-Werkstätten Olten, Hägendorf und Yverdon — Emser Werke AG, Domat — Dätwyler AG, Altdorf — VOLG, Winterthur — CIBA AG, Basel und Monthey — Saurer AG, Arbon — Gebr. Sulzer AG, Winterthur — ETH-Neubauten Hönggerberg, Zürich — Neubau Fernsehstudio Zürich-Seebach — Höhere Techn. Lehranstalt, Windisch — Kieswerke Hüntwangen und Wil bei Rafz ZH — EW der Städte Basel, Bern, Winterthur u.a.m.

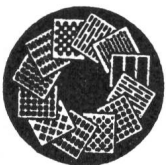

**H. Heer & Co. 4600 Olten**

Industriestrasse 28

Tel. 062 / 21 16 33

individuell — leistungsfähig — seit 1875



KUNSTSTOFF-  
BANDSCHELLEN

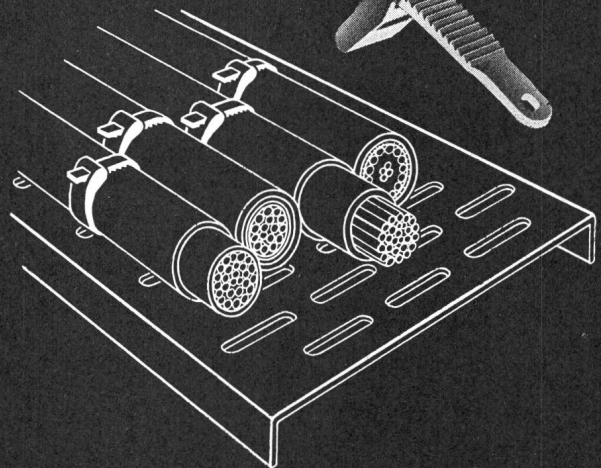
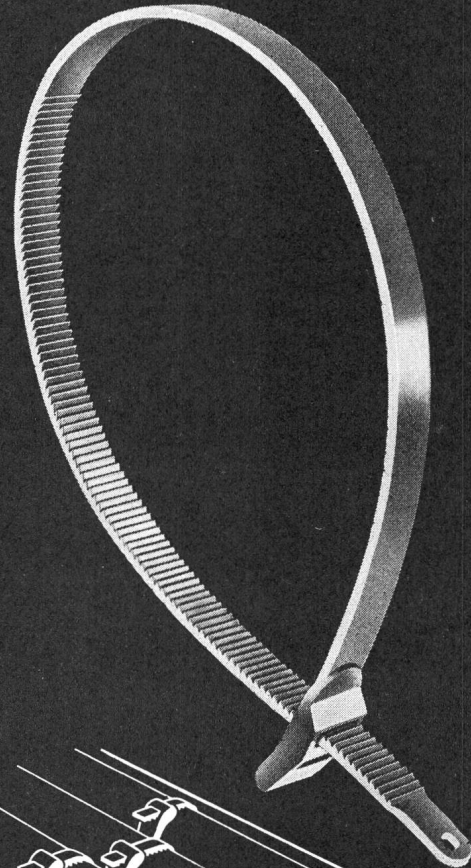
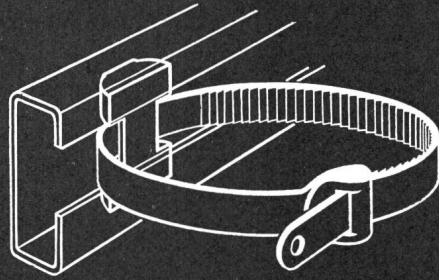

**HERMANN LANZ AG**  
4853 MURGENTHAL AG  
und die Grosshandels-Firmen

# Isolationsmesser mit Kurbelinduktor

In einer echtledernen und unverwüstlichen Bereitschaftstasche Fr. **195.-**



Die Isolationsmesser Typenserie 5420 dienen zur Messung der Widerstandswerte von Widerständen, deren Eigen-Kapazität nicht größer ist als  $0.1 \mu\text{F}$ . Der zu messende Widerstand muß während der Messung spannungslos sein.

Die elektrischen Daten entsprechen den Vorschriften nach SEV 1000 VDE 0100.

Genauigkeitsklasse  $\pm 1.5\%$

Lieferbare Normentypen :	Typ	Meßbereich $M\Omega$	Meßspannung Volt—
	5421	0 ... 20	250
	5422	0 ... 50	500
	5423	0 ... 100	1000

## provel/ag

8005 Zürich · Hardstrasse 235 · Tel. 051-42 12 74

# Xamax

Xamax AG  
8050 Zürich Birchstr. 210

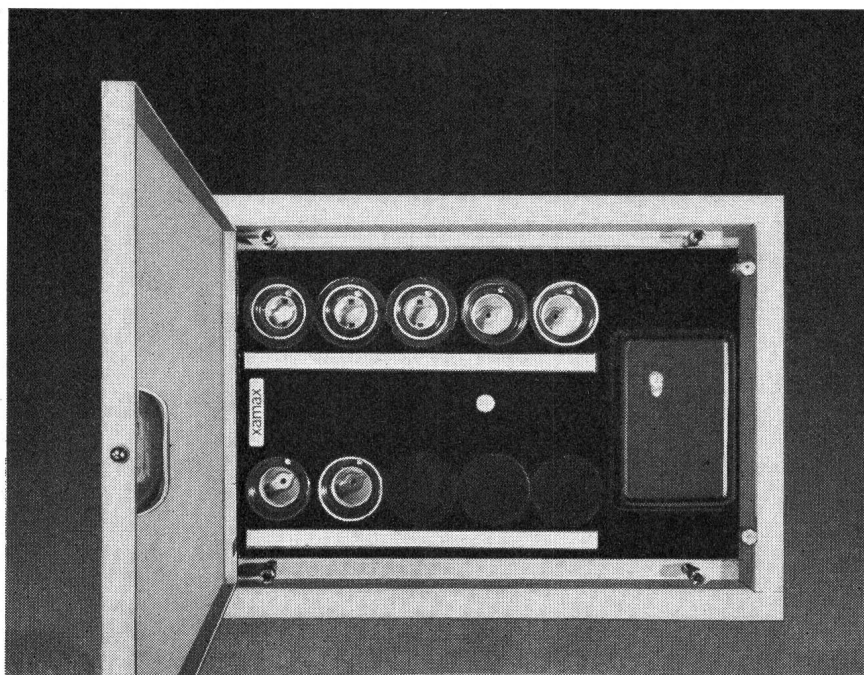

## Wohnungs-Kleinverteiler

Xamax HTT, der Wohnungs-Kleinverteiler mit der sinnvollen 3teiligen Konstruktion für den putzbündigen Einbau des Türrahmens.

Xamax Kleinverteiler HTT — in 6 verschiedenen Grössen erhältlich — können den jeweiligen Bedürfnissen entsprechend mit allen listenmässigen Einbauapparaten bestückt werden.

Und noch etwas: sie können bereits im Rohbau ihren Zweck erfüllen! Verlangen Sie unsere Dokumentation!

# „Mehrsprachige“ <sup>41</sup>

## ***kroflex*** Steuerkabel?

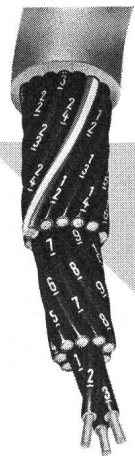

KROFLEX-Kabel können zwar nicht sprechen, aber der **grosse, weisse Ziffernaufdruck** auf jeder Ader sagt Ihnen eindeutig, zu welchem Anschlusspunkt sie gehört.

Wenn Sie die gleichen Ziffern in Ihr Schema oder Ihren Verdrahtungsplan übertragen, wird auch ein wenig sprachgewandter Gastarbeiter Ihre Steuerung **sofort richtig anschliessen**.

Mit KROFLEX-Steuerkabeln verdrahten ist sicherer und schneller: Der geschmeidige **Kunststoffmantel besteht aus zwei Schichten**, einem zähen, öl- und chemikalienbeständigen Aussenmantel und einer schlagabsorbierenden Innenhülle.

Zum Abmanteln wird nur der Aussenmantel aufgeschlitzt, die Innenhülle kann ohne Werkzeug abgerissen werden. **Somit keine Aderverletzungen!**

Weitere KROFLEX- und SCHALTFLEX-Vorteile: Sehr flexibel, geringe Aussendurchmesser, viele Typen mit 2-61 Adern à 0,14–2,5 mm<sup>2</sup> **sofort ab Lager Zürich oder Werk lieferbar.**



**V. L. Aumann & Co.**  
ELEKTRO-INDUSTRIEBEDARF 8008 ZÜRICH  
Forchstraße 282 Telefon (051) 53 00 33-35

# Lötaktive gedruckte Schaltungen



Das gibt es! Denn die Leiterbahnen der «Zbinden-Prints» sind nicht nur sorgfältig gereinigt, sondern **durch ein Spezialverfahren lötaktiviert**. Ob im Zinnbad oder mit dem Kolben:

Sekundenschnell verfließt das Lot gleichmäßig sauber auf den Kupferbahnen. Resultat: sichere Lötstellen bei lötlackierten und galvanisch verzinnnten Prints!

Apropos Galvanik: Wir wissen, wie wichtig gute, festhaftende Überzüge aus Hart- und Weichgold, Zinn, Silber usw. für unsere Kunden sind. Die **neue Galvanikabteilung** wurde deshalb aufs modernste ausgerüstet. Die neuesten photo-, und galvanotechnischen Verfahren dienen zur **Durchmetallisierung der Bohrungen**.

Eine eigene **Bestückungsabteilung** versieht Ihre Schaltungen mit allen gewünschten Bauteilen, und der **Design-Service** stellt für Sie fabrikationsgerechte Original-Druckvorlagen an Hand Ihres Schaltschemas her. Profitieren Sie von diesen vielseitigen Dienstleistungen!



**V. L. Aumann & Co.**  
ELEKTRO-INDUSTRIEBEDARF 8008 ZÜRICH  
Forchstraße 282 Telefon (051) 53 00 33-35

# -80°C + 125°C

Condensateurs au tantale  
à électrolyte solide  
selon normes MIL-C-26655

Tantal-Kondensatoren  
mit festem Elektrolyt  
gemäss MIL-C-26655 Vorschriften

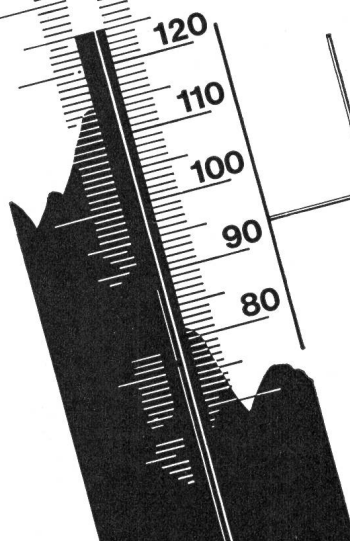

**LECLANCHÉ S.A.**  
YVERDON SUISSE  
Téléphone (024) 2 47 21 - Telex 24 49c



Gesamtansicht unseres Werkes mit den wichtigsten  
Abteilungen: Thermoplast  
Lackdraht  
Kupferdraht-Zieherei  
Spezial- und Maschinendraht

## DRAHT- UND KABELFABRIK

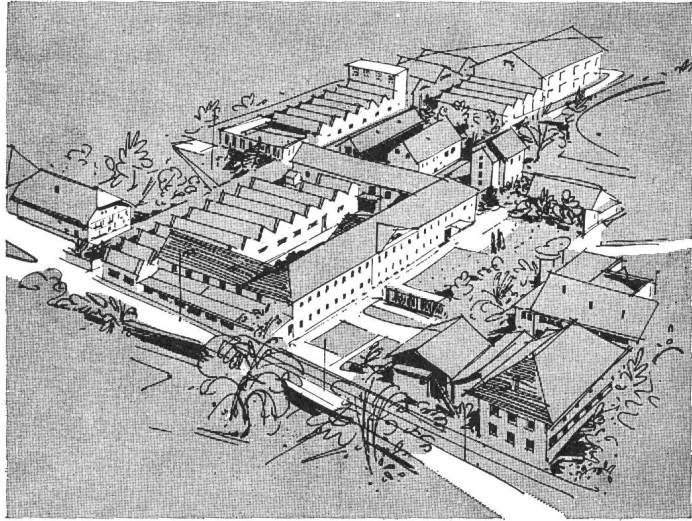

KUPFERDRAHT-ISOLIERWERK AG WILDEGG

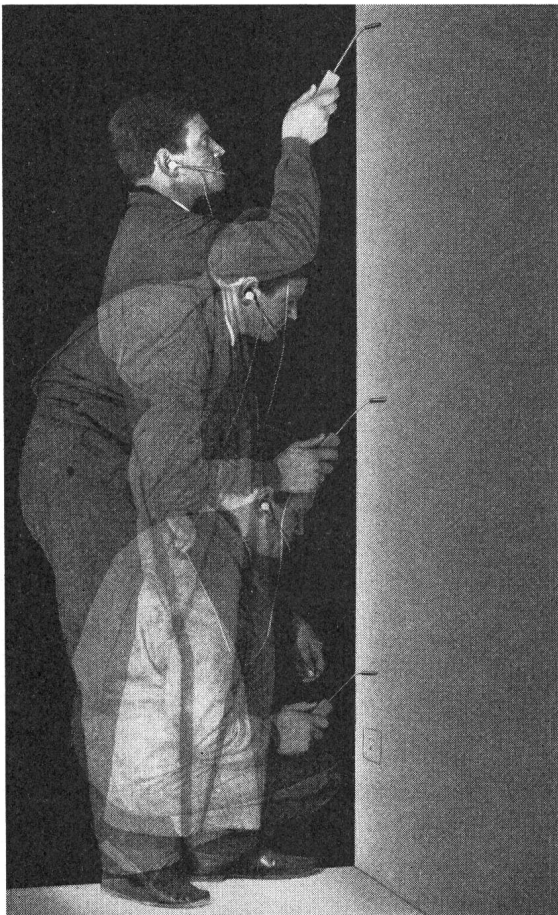

## Wo, wie tief? ...

Das Suchen nach unterputz-verlegten Kabeln und Plastik-Rohren ist äusserst zeitraubend, umständlich und immer sehr teuer. Mit unserem Kurzschluss-Suchgerät verfolgen Sie mühelos den Verlauf der Leitungen, auch wenn diese bis zu 30 cm Tiefe einbetoniert sind. Defekte Stellen können zentimetergenau lokalisiert werden. Sie sparen kostspieliges Aufspitzen von Wänden und Decken. Verlangen Sie Prospekte bei **STANDARD TELEPHON & RADIO AG**, 8038 ZÜRICH, Tel. 051/45 28 00

# STR

Ein **ITT**-Unternehmen

1889

## Genauere Spannungsüberwachung, eine wichtige Forderung an elektrische Steuerungen

Transistorisierte Spannungs-Relais TSU

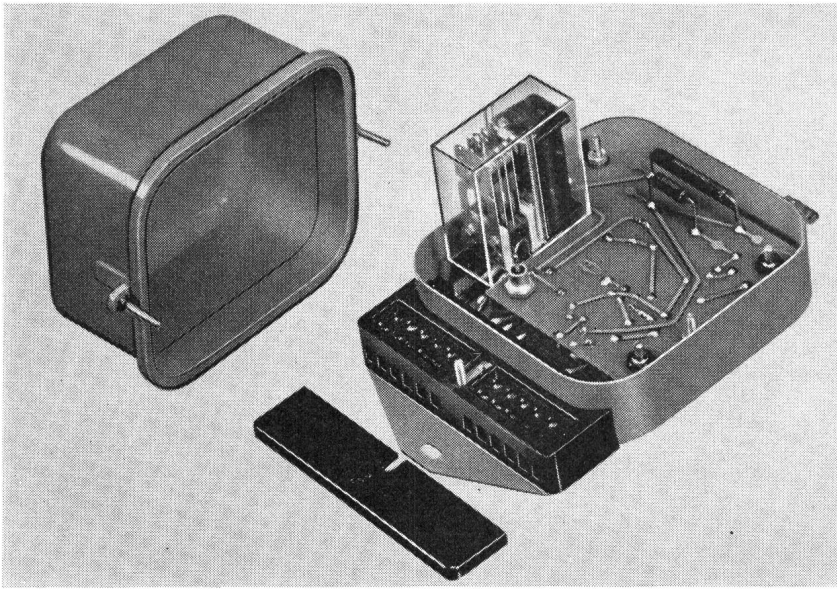

Das TSU-Relais ist ein universeller Baustein für die industrielle Elektronik und wird zur Überwachung von Gleich- und Wechselspannungen eingesetzt. Zwei potentialfreie Umschaltkontakte mit einer Schaltleistung von 400 Watt (6 A, max. 250 V  $\approx$ ) sind auf die Klemmenleiste verdrahtet. Die Ansprechgenauigkeit ist besser als  $\pm 1\%$ .

GUTOR AG 5430 Wettingen Telephone 056.62525



## Kabel-Mess- und Umspulmaschinen

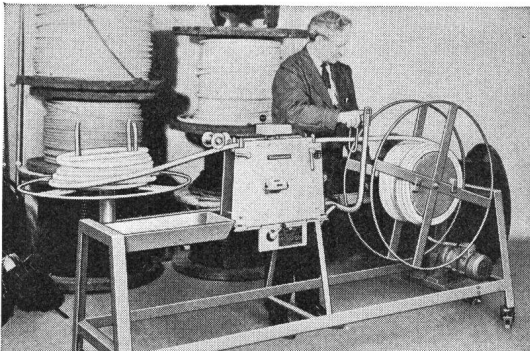

Type D 30 el Umspulmaschine für Kabel von 3—30 mm  $\phi$

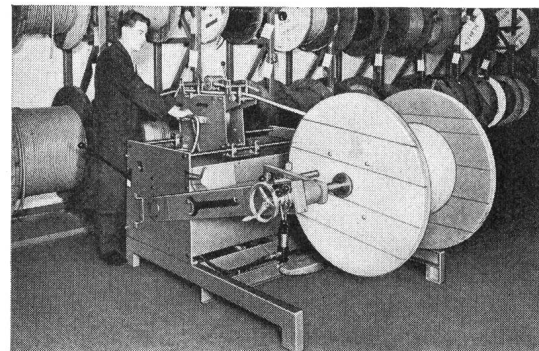

Type TR 125 Umtrommelmaschine lieferbar für Kabel bis 80 mm  $\phi$

Beide Maschinen sind in Basel aufgestellt und in Betrieb!  
MUBA, Halle 22, Stand 461



**GLOMAR AG GOLDACH**  
TEL. 071 4170 70



# Chr. Gfeller AG 3018 Bern-Bümpliz



Wir zeigen an der MUBA:

- Telefonalarmfernmelder «Telesignal U 45»
- «Teleschalter 10» zur Fernsteuerung von Heizungen, Pumpen usw.
- Wechselsprechanlage
- Hörgeräte «Bernaphon»

## Halle 3 Stand 343

## Erdungs- und Kurzschliessgarnituren

für Hoch- und Niederspannungs-Anlagen

⊕ Patent / SEV geprüft

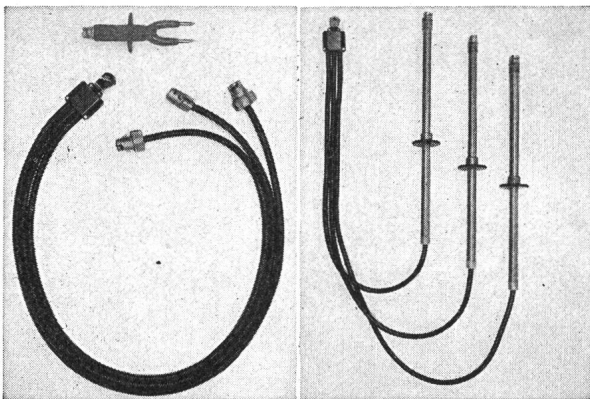

Verlangen Sie unsern reich illustrierten Katalog mit Anwendungsbeispielen

## Nyffenegger & Co. AG

Armaturenfabrik

Metallgiesserei

### 8050 Zürich-Oerlikon

Birchstrasse 108

Tel. (051) 46 64 77



Generalvertretung für die Schweiz:

### Glomar AG Goldach

Elektrizitätswerk- und Industriebedarf,  
9403 Goldach, Tel. (071) 41 70 70

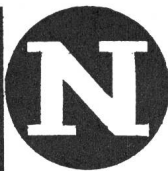

**NORMA**



## Lichtmarken Spannungsimpulsmesser (Fluxmeter)

Übrigens:

In dieser Type sind auch hochempfindliche mV- und  $\mu$ A-meter Klasse 0.5 sowie Galvanometer erhältlich.

für magnetische Messungen, auch von Strom-Spannungsimpulsen, Schaltzeiten etc.

10 Empfindlichkeitsstufen von  $5 \cdot 10^{-6}$  ...  $5 \cdot 10^{-3}$  Wb/Skt.

Hohe Genauigkeit:  $\pm 1\%$  vom Sollwert  $\pm$  o. 2 Skt.

Fordern Sie bitte die Liste PM 1705 und den Sonderdruck «Fluxmeter» an!

Vertretung für die Schweiz:

**Armin Zürcher  
8005 Zürich**



Hardstrasse 235  
Tel. 051 - 44 31 11  
Postfach: 8039 Zürich

**JANSEN-Elektrohrre für jeden Zweck**

Seit bald einem halben Jahrhundert ist JANSEN der Inbegriff von Qualität und Zuverlässigkeit auf dem Gebiet der Elektrohrre. Qualität hat heute noch ihre Bedeutung — erst recht bei Kunststoff-Elektrohrren!

JANSEN fabriziert alle klassischen und modernen Elektrohrre — immer in Spitzenqualität! Sie tragen nicht nur das ASEV-Qualitätszeichen, sondern sie entsprechen auch diesen Vorschriften! Verlangen Sie bei Ihrem Elektro-Grossisten ausdrücklich JANSEN-Elektrohrre.

**JANODUR 15,2/10,7 CI XI ASEV**

**JANSEN 16,1/11 ASEV**

**JANOLEN FW-flammwidrig 15,2/10,7 ECI XI ASEV**

**JANSEN**

Besuchen Sie uns an der MUBA, Halle 5, Stand 441.

**JANSEN & CO. AG, 9463 Oberriet SG**  
Stahlröhren- und Sauerstoff-Werke, Kunststoffwerk  
Telefon (071) 78 12 44, Telex 77 159

HOCHSPANNUNGSLEITUNGEN BIS 380 000 VOLT TRANSFORMATORENSTATIONEN ORTSNETZE  
KABELANLAGEN TELEFONLINIEN BAHN- UND TROLLEYBUSLEITUNGEN SCHWEBEBAHNEN

# Gebrüder Rüttimann, Zug

AKTIENGESELLSCHAFT FÜR ELEKTRISCHE UNTERNEHMUNGEN

## LISTER

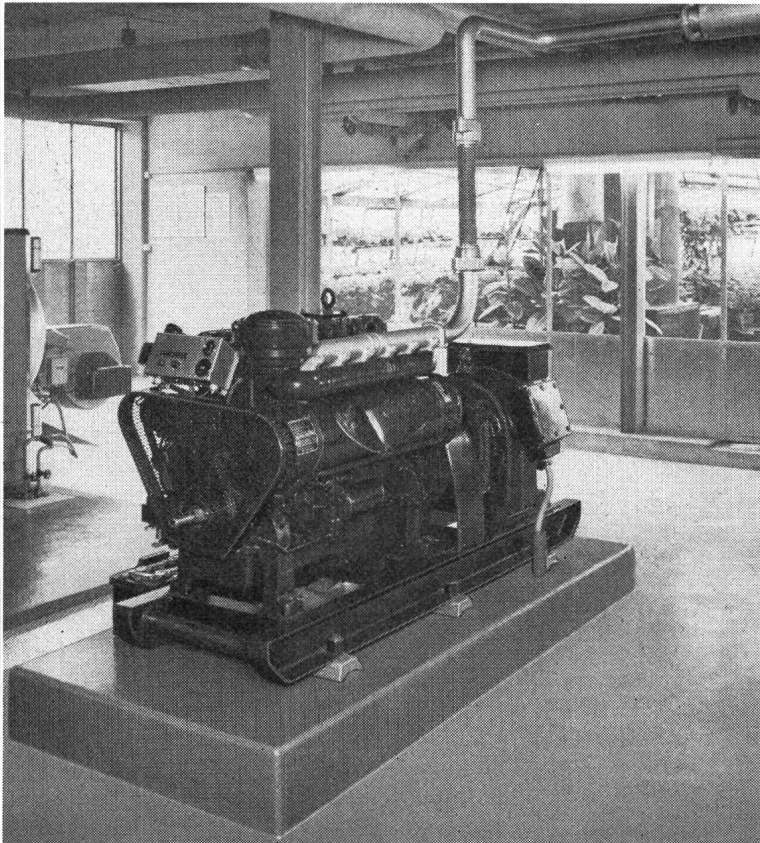

### NOTSTROM- ANLAGEN

1,5 bis 6000 kW

zuverlässig  
höchste Qualität — englisches Fabrikat

alle Ausführungen mit Original Lister  
Dauer-Garantie  
Eigene Schalttafelmontage

Generalvertretung:

Ing. **max fischer**

**Lister-Blackstone-Engineering**  
8021 Zürich  
Bahnhofstrasse 86, Tel. (051) 27 77 81  
Telex 54 338

LISTER-Stromerzeugungsanlage mit Kühlwasserrekuperierung

# MESSTECHNIK ELEKTRONIK

Aus unserem Programm:



Elektronische  
Messgeräte, Berlin

**Operations-Messverstärker**  
**Transistor-Chopper-Verstärker**  
**Diodenverstärker**  
**Gleichstrom-Transformatoren**  
**Industrie-pH-Verstärker**



Müller & Weigert,  
elektr. Messgeräte,  
Nürnberg

**Elektrische Einbauminstrumente**  
**Induktive Zweipunktregler**



Fernsteuergeräte,  
Berlin

**Präzisions-Potentiometer**  
**Messmotoren**  
**Messgeneratoren**  
**Messwertintegration**



Messgeräte, Tettwang

**Kraftmessdosen**  
**auf Widerstandsbasis**  
**Druckgeber**  
**Schleifringgeräte**

## MAX DIETRICH AG

Elektrische und elektronische Meßgeräte,  
Langwisstraße 28, Telefon (051) 89 32 32

### 8126 ZUMIKON

# ARCUS Kabelklemmen

- zeichnen sich aus durch
- verlustlose Stromübergänge
  - einfache Montage, auch unter Spannung
  - günstige Raumaufteilung in der Muffe

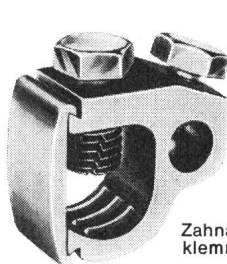

Zahnabzweigungsklemme

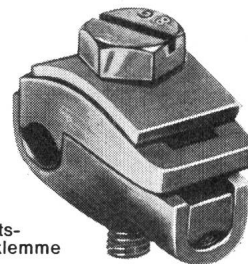

Einheitskabelklemme

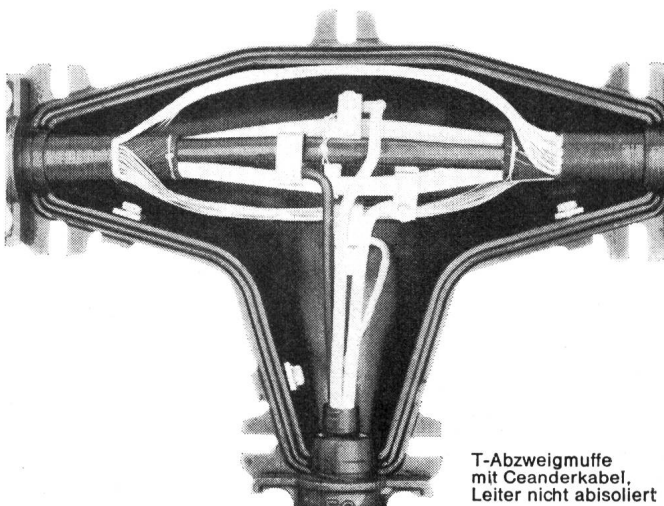

T-Abzweigungsmuffe  
mit Ceanderkabel,  
Leiter nicht abisoliert

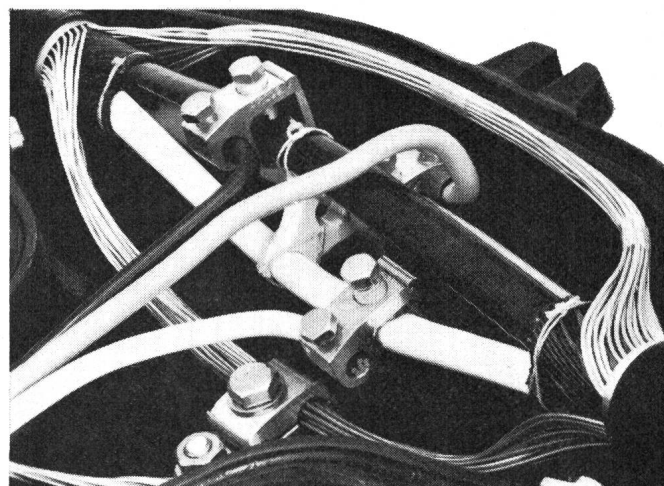

# +GF+

Beratung und Verkauf:

**Georg Fischer Aktiengesellschaft**  
**Schaffhausen**

Abteilung Elektroarmaturen  
Postadresse: CH-8201 Schaffhausen  
Telephon: (053) 8 11 11  
Telex: 7 62 22 gfish ch

EA 14/1

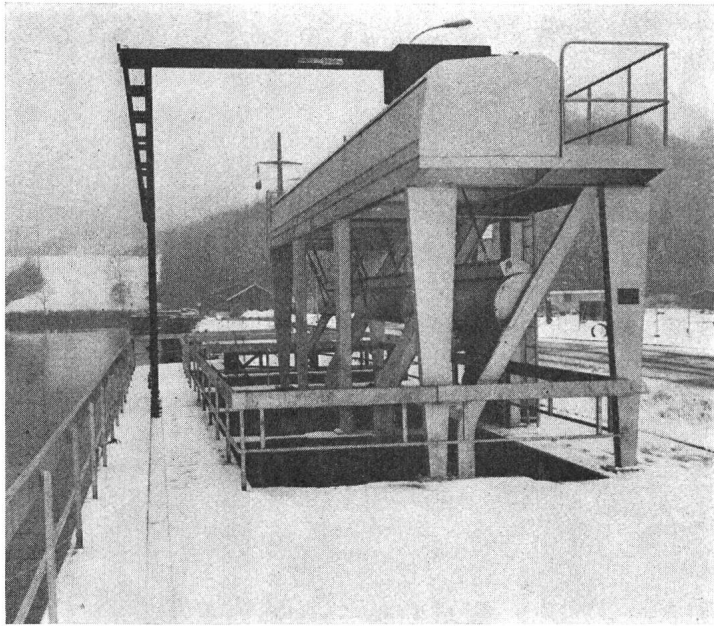

Kühlwasserfassung des Atomkraftwerks Beznau  
3 Rechen- und 3 automatische,  
stationäre Rechen-Reinigungsmaschinen.

## Ateliers de Constructions **Jonneret S. A.**

1211 Genève 8

**Rechen- und  
Rechenreinigungsmaschinen**  
für sämtliche Wasserfassungen von  
Kraftwerken, Pumpstationen,  
Abwasserkläranlagen usw.

**Wasserflächen-Reinigungsschiffe**  
für Seen, Staugebiete und dgl.

# OEL AUF DIE WAGEN ZU GIESSEN ...

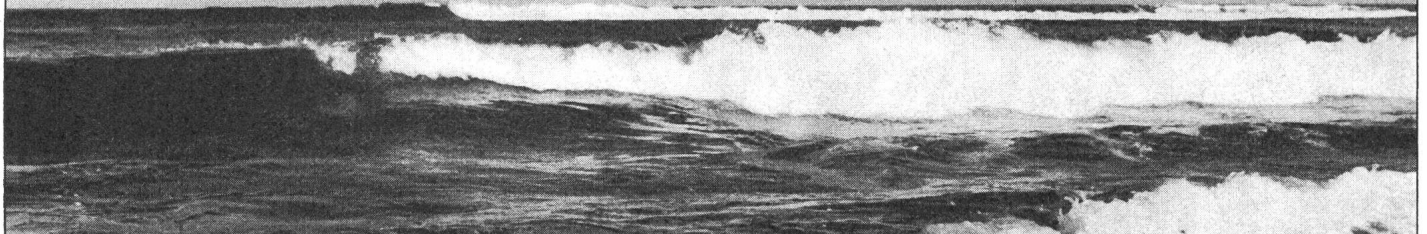

können Sie sich sparen, wenn Sie Ihre gedruckten Schaltungen auf einer ZEVA-Schlepplötmachine löten. Beim ruhenden Zinnbad entsteht praktisch keine Oxydation und deshalb erübrigt sich eine Oelbeimischung oder gar das Abdecken der Zinnoberfläche mit einer Oel- oder Gasschicht. Deshalb ist auch ein

Waschen der gelöteten gedruckten Schaltungen nicht erforderlich. Diese und viele weitere Vorteile bringt die ZEVA-Schlepplötmachine. Verschiedene Modelle mit oder ohne Schaumfluxer für jede Plattengröße zu einem Preis, der die Anschaffung auch schon bei kleinen Serien rechtfertigt.

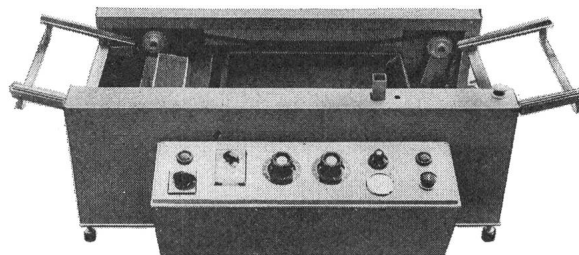

Verlangen Sie bitte Unterlagen oder eine Vorführung! (P.S. In der Schweiz löten schon über 20 Firmen auf einer ZEVA-Schlepplötmachine!)

**SAUBER + GISIN AG Höschgasse 45 8034 Zürich Tel. 051 34 80 80**

62.07

**SAUBER + GISIN**



## Steckverbinder 7,5/10 A

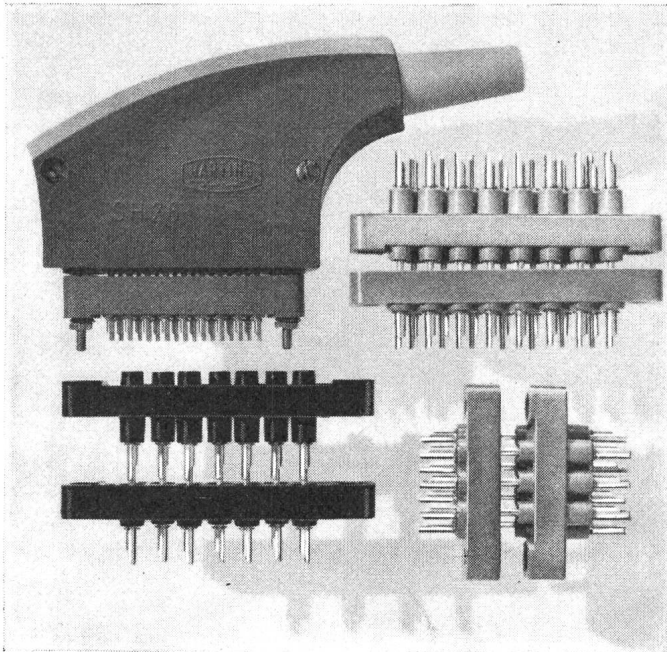

Isolierkörper aus kriechstromfestem, thermoplastischem Formstoff



Klemmfreies Stecken, Kontaktstifte und Buchsen schwimmend angeordnet



Selbstreinigende Kontakte für Lötanschluss oder AMP-Taper pin

Baureihe	CM	Am	Min
Kontaktzahl	3-14	7-30	7-50
Nennstrom	10 A	10 A	7,5 A
Nennspannung	380 V	250 V	250 V
Prüfspannung	3 kV	1,5 kV	1,5 kV



Einfache Verkabelung und rasche Montage



Ab Lager Zürich lieferbar



Verlangen Sie Beratung und Dokumentation

# Interelectronic

Interelectronic E. Oertli, Kirchenweg 5  
8032 Zürich, Tel. 051/34 84 47

Sie bauen zuverlässige Steuerungen mit Elesta-Relais

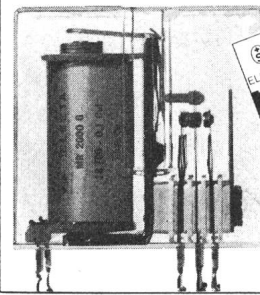

**MR**  
relais

Kleiner Leistungsbedarf,  
250 mW  
Flexible Kontaktbestückung  
bis zu 6 Kontakten

SEV geprüft, VDE gemäss

### Elesta MR-Relais

MRL  
MRP  
MRA  
MR 8 S  
MR 14 S

Löt- und AMP-Faston-Anschlüsse für gedruckte Schaltungen  
AMP-Faston-Doppelanschlüsse steckbar, 2 Wechselkontakte  
steckbar, 4 Wechselkontakte

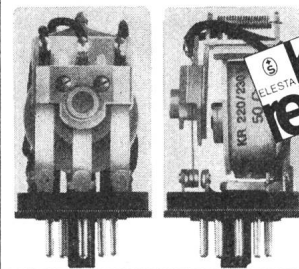

**KR**  
relais

Schalten garantiert  
100 Millionen mechanisch  
Schaltvermögen bei  
220 V~, 6 A ohmsche Last:  
3 Millionen

SEV geprüft, VDE gemäss

### Elesta KR-Relais

KR 8 S  
KR 11 S  
KR 12 S  
KR 12 P

steckbar, 2 Wechselkontakte  
steckbar, 3 Wechselkontakte  
Löt- und AMP-Anschlüsse, 3 Wechselkontakte für gedruckte Schaltungen, 3 Wechselkontakte

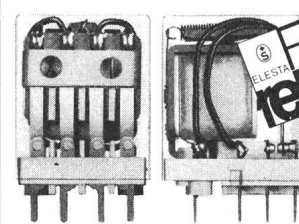

**FR**  
relais

erstmalig  
ein so kleines Relais  
für 220 V~, 400 VA

SEV geprüft, VDE gemäss

### Elesta FR-Relais

FR 11 L  
FR 11 P  
FR 14 L  
FR 14 P

Löt- und AMP Faston Anschlüsse 3 Wechselkontakte  
für gedruckte Schaltungen, 3 Wechselkontakte  
Löt- und AMP Faston Anschlüsse 4 Wechselkontakte  
für gedruckte Schaltungen, 4 Wechselkontakte

Verlangen Sie ausführliche Unterlagen bei:



# ELESTA

Schweiz:

Elesta AG Elektronik CH - 7310 Bad Ragaz  
Telefon 085/9 25 55 Telex 74 298

Deutschland:

E.-Günther Hannemann D - 6 Frankfurt/M.,  
Gutleutstr.11 Tel. 2315 94+23 50 23 Telex 04 12 598

Oesterreich:

Elesta Elektronik GesmbH A - 6800 Feldkirch/Vibg.  
Marktgasse 5 Telefon 05522 - 3434

Wir stellen aus:

MUBA, Basel, Halle 23, Stand 641



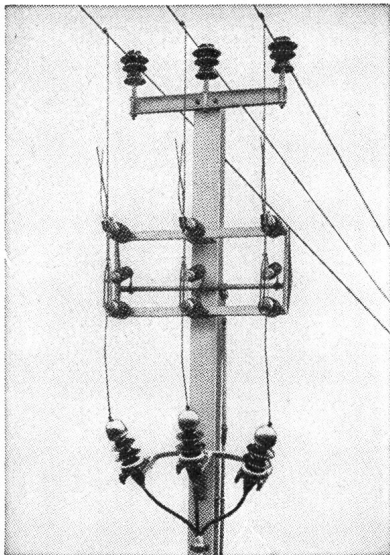

*Alpha  
Nidau*

Sectionneur de dérivation 24 kV, 400 A.

Connaissez-vous le

**sectionneur aérien  
de dérivation**

(voir figure) et nos autres

**sectionneurs aériens?**

Nous livrons ces appareils et vous conseillons volontiers.

*Alpha S.A. Nidau*

2560 Nidau (Bienne) Téléphone (032) 2 46 92.

**STUEKREKÄSTEN  
STUEKREKLETTEN**

Aus massivem Guss hergestellt  
Vielfache Kombinationen möglich mit  
Tastern 6A 380V  
Drehschaltern 10A 500V  
Lampen 12V bis 220V

Mit Rohrständern für Freimontage

Muster und Katalog  
unverbindlich

**SPRING AG**  
Apparatefabrik  
CH 5430 WETTINGEN  
Tel. 056 6 66 88

**Freileitungsmonteure sind starke Männer!**

Wenn's sein müßte, könnten sie womöglich Bäume ausreißen. Hier die Klemme, die auch dem starken Manne widersteht.

**Die Abzweigklemme SERRODUR**

besteht aus hochqualitativen Bronzen und ist das Resultat unserer langjährigen Erfahrungen in der Fabrikation von Freileitungsarmaturen.



**ARTHUR FLURY AG.**  
DEITINGEN  
bei Solothurn

**R&S**

Typ LSh

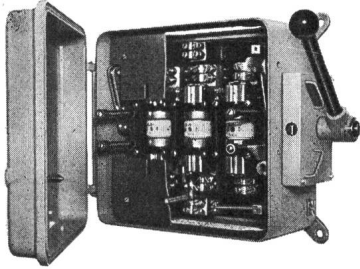
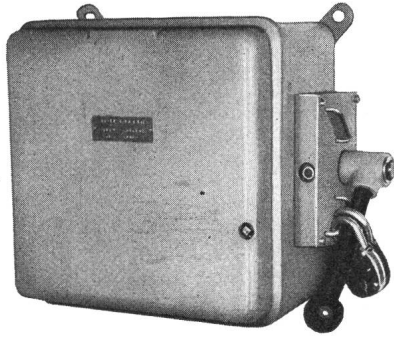
**Lastschalter 250—600 A**

Schaltbrücke für Einlage genormter NH-Patronen

- Für: — Haupt- und Gruppenverteilungen  
 — Kranschalter mit Blockierungsmöglichkeit  
 — Heizschalter für thermische Apparate

**RAUSCHER & STOECKLIN AG, SISSACH**

Fabrik elektrischer Apparate und Transformatoren

Hans Gloor  
 Fabrik elektrischer Apparate  
 Baumackerstrasse 45 / 8050 Zürich  
 Telefon 051-46 83 50

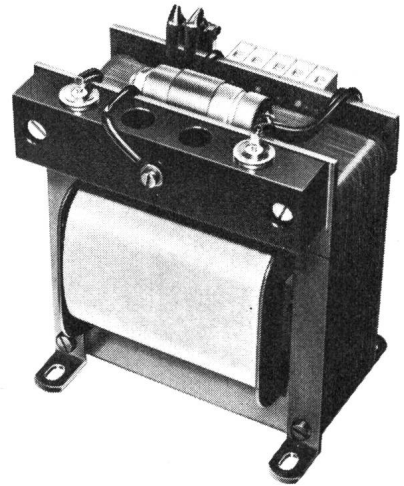
**Gleichrichter****REED-KONTAKTE****GORDOS**

Für jede Anwendung den passenden Reed-Kontakt.

Ob Sie Spannungen bis 5 kV oder Ströme bis 3 A schalten wollen, unsere Fachleute helfen Ihnen bei der Lösung der Probleme mit Gordos-Kontakten.

14.3.2

Lieferprogramm: Reed-Relais, Spulenkörper, Quecksilber-Wippen und quecksilberbenetzte Reed-Kontakte. Verlangen Sie Unterlagen vom Generalvertreter.

6.3.4

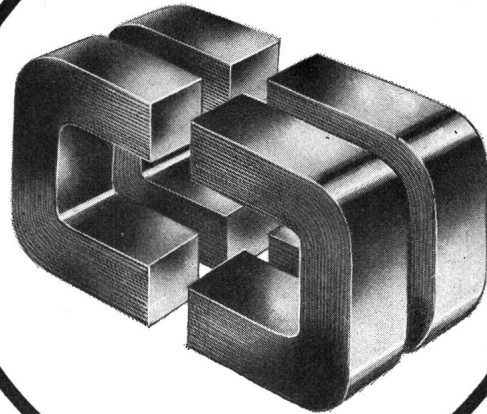
**Standard-Schnittband-Kerne**

Abmessungen DIN und HWR — kurzfristig ab Lager Zürich oder ab Werk — ermöglichen Ihnen für Ihren Trafobau

- kleine und einfache Lagerhaltung
- kleinere Dimensionen
- Zeitersparnis beim Zusammenbau
- Raum- und Gewichtersparnis

Reichhaltiges Lager an Zubehörmaterial. Verlangen Sie Prospekte und Preisofferten für TEMCOR-, OLMAG- und DIN-HWR-Schnittbandkerne.

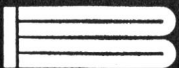
**WALTER BLUM**

Hönggerstrasse 115 8037 Zürich Tel. 051/42 23 42 Telex 53 294

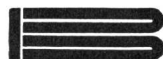
**WALTER BLUM**

Hönggerstr.115 8037 Zürich Tel. (051) 42 23 42

## Kabelrohre Kabelträger

Asbestzement «**ETERNIT**» ist ein nichtleitendes Material (Isolator 2. Klasse) und eignet sich daher speziell für die Herstellung von Kabelschutz-Produkten. Unempfindlich gegen Nässe und Wetter, leicht, dauerhaft, wirtschaftlich, leicht zu bearbeiten und zu verlegen.

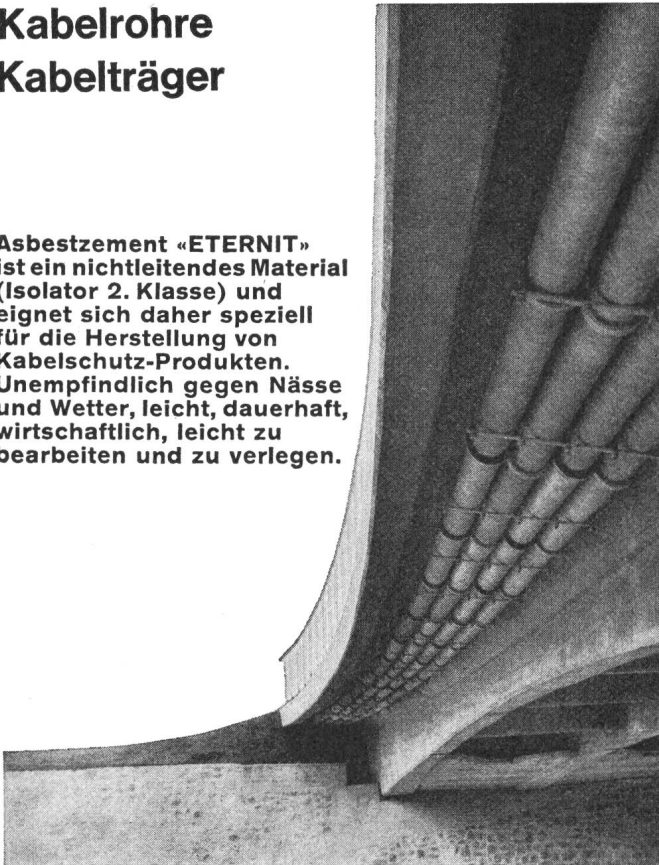

**Eternit**<sup>®</sup> Eternit AG Niederurnen

® Die gesetzlich geschützte Marke für Asbestzement-Produkte

Rostschutz- und Dichtungslacke  
**TEROLIN-Kitte**

# Terolin

Seit  
**50 Jahren**  
bewährt

hitze-, kälte-, säurebeständig, wasserdicht und immer elastisch.

**TEROLIN-Lack schwarz**  
als Stockschutz über Copra-Impfung in der Tag- und Nachtzone sowie Anstrich für Druckleitungsrohre

**TEROLIN-Spezialanstriche**  
für Batterieräume, Freiluftschaltanlagen

**TEROLIN-Unterwasserkitte**  
für Staubecken, Druckleitungsrohre, Schieberanlagen, Betonsockel bei Gittermasten

Verlangen Sie bitte Vertreterbesuch für Ihre Rostschutzprobleme. Tel. (061) 41 38 92.  
**TEROLIN AG Auf dem Wolf 5 4000 Basel**



## Zweigang-Schlagbohrmaschine

das Qualitätsspitzenprodukt für Kenner

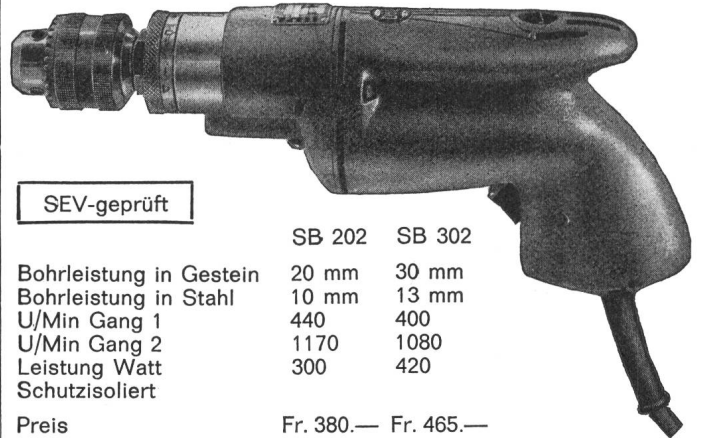

SEV-geprüft

	SB 202	SB 302
Bohrleistung in Gestein	20 mm	30 mm
Bohrleistung in Stahl	10 mm	13 mm
U/Min Gang 1	440	400
U/Min Gang 2	1170	1080
Leistung Watt	300	420
Schutzisoliert		

Preis Fr. 380.— Fr. 465.—

Im Schnellgang Schlagbohren bis 6,5 mm  $\phi$  in der halben Zeit  
Einstellbar auf 12 Schlagstärken. Sofort ab Lager lieferbar.  
Geschweisste Kollektoranschlüsse.

Verkauf durch den Fachhandel **Reparatur 1-Tage-Service**



**KARL MEIERHOFER AG**  
DUAX-Generalvertretung  
5102 Rapperswil Tel. (064) 47 26 55

## Lükon

**WANDSTRAHLER**

Eine interessante Weiterentwicklung stellt das UV-Gerät dar, für die kombinierte Anwendung von infrarot und ultraviolett.

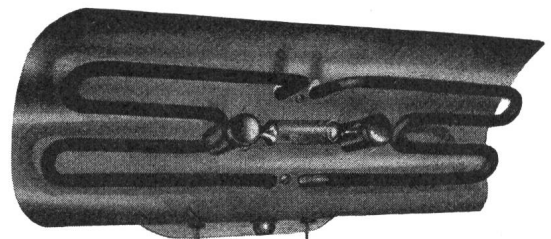
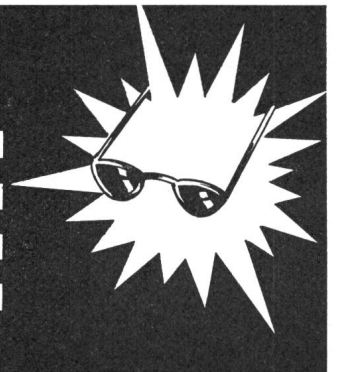

Lükon Wandstrahler sind ideale Wärmespender für Badezimmer, Douchenräume, Ankleidekabinen und Kinderspielzimmer.

FABRIK FÜR ELEKTROTHERMISCHE APPARATE  
PAUL LÜSCHER, CH-2575 TAUFFELEN, TEL. (032) 86 15 45  
Muba: Halle 13, Stand 215 und Halle 22, Stand 463

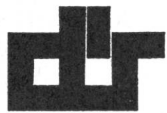

**TRANSFORMATOREN**

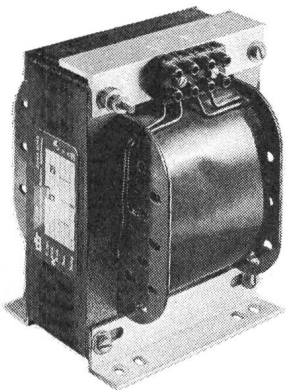

SEV-geprüft

**DÜR-QUALITÄT**

**Ein + Dreiphasen  
1VA – 30 KVA  
100 VA – 100 KVA**

Elektronik • Apparatebau • Wicklerei  
Lohnarbeit • Reparaturen

**O. DÜR AG 8046 ZÜRICH**  
WEHNTALERSTRASSE 276 TELEFON 051 - 48 52 25  
**TRANSFORMATORENFABRIK**

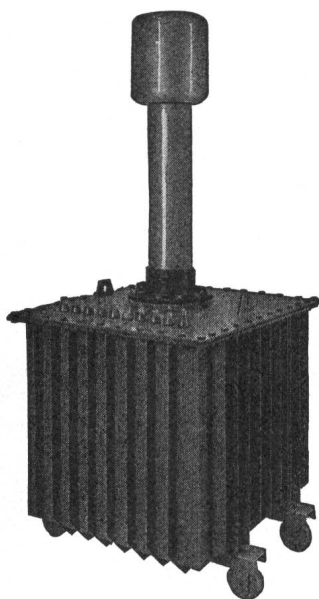

Prüftransformator  
50/100/200kV 40kVA

Hochspannungsgleichrichter  
mit Selen- oder Glüh-  
kathodenventilen

Selen-Hochspannungsventile

Transportable Gleich-  
richteranlagen bis 500 kV  
für Kabelprüfungen

Spezial-Transformatoren  
und Drosselspulen für Hoch-  
und Niederspannung

Leistungs-Transformatoren

Messwandler für  
Hoch- und Niederspannung

Prüfanlagen

«Bulb-Saver» Schaltapparat  
zur Herabsetzung des  
Lampenschleisses  
von Strassenbeleuchtungen

Gross-Elektrofilter

**HANS KULL AG., DERENDINGEN/SO**

**Elektrische Apparate**

Büro Steinmattacker

Telephon 065-367 90

## Radium Lampen

weil gutes Licht so wichtig ist

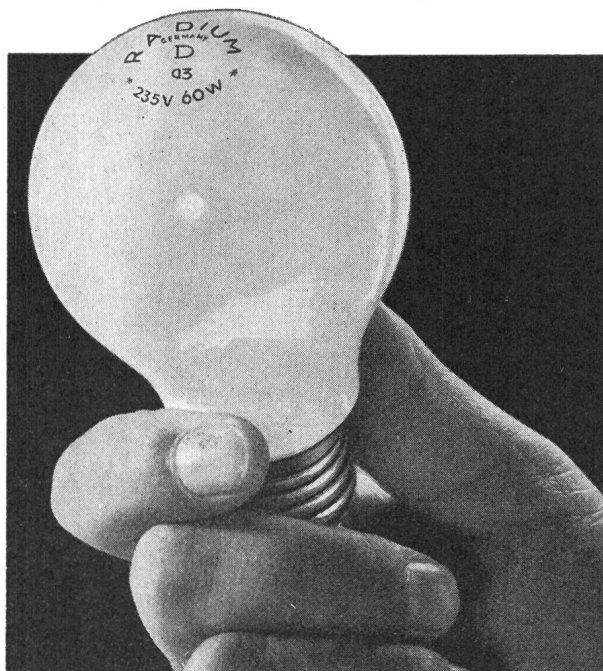

Normal-Glühlampen in Zweck- und Zierform, sowie Infrarotstrahler

Generalvertretung für die Schweiz:  
**H. Baumann & Cie., Inh. W. Wyss & Co.** elektrotechn. Artikel en gros  
8031 Zürich 5, Josefstr. 106, Tel. 051 42 41 33

## Spezial-Kabellegeanhänger Remorques à câbles

5, 10 et 18 t

EDOUARD

**ROCHAT**

constr. méc. 1026 Denges

(entre Morges et Lausanne)

Tél. 021 / 71 3383, Maison fondée en 1903

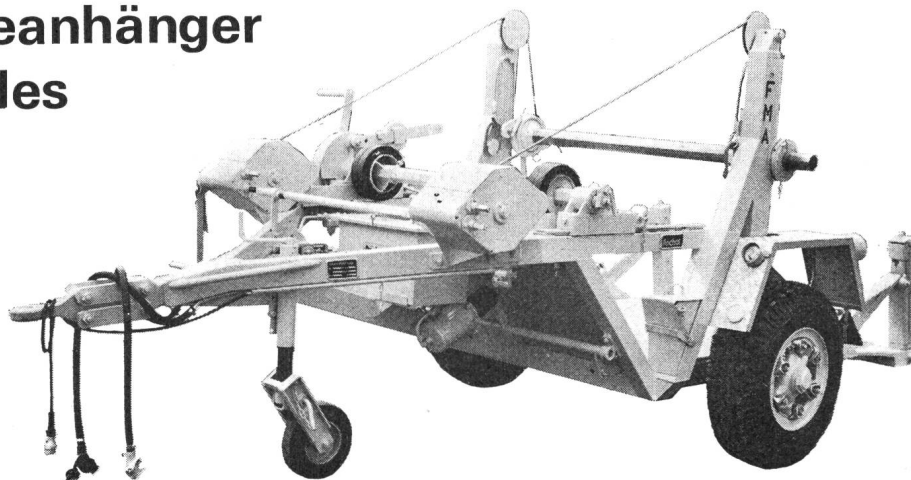



Schneller und billiger mit Heliswiss

Lufttransporte bis 1500 kg  
mit Helikoptern

Leitungsbau, Frischbeton und  
Baustellen-Installationen, Alphüttenbau  
und SAC-Hüttenversorgung,  
Lawinerverbauung und Alpmelioration,  
Rettungsflüge im Auftrage der  
Schweizerischen Rettungsflugwacht,  
Schädlingsbekämpfung, Flugaufnahmen  
für Vermessung und Werbung

**Heliswiss**

Schweizerische Helikopter AG  
Flugplatz Bern-Belpmoos, 3123 Belp  
Telefon 031 54 33 11  
Einsatzleitung und technischer Dienst  
Telefon 031 54 33 14



**frifri**

die weltbekannte  
**Friteuse**  
für jede Küche  
**Neues Modell für Gas**

MUBA: Halle 13 Stand 412  
Halle 19 Stand 371

**ARO AG, La Neuveville BE**  
Tel. 038 - 7 90 91/92

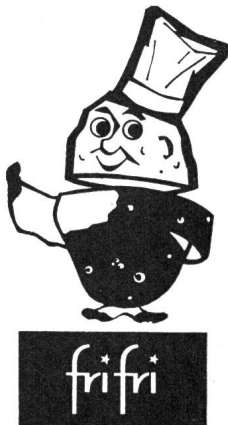

**JENNI** + CO. AG.

Elektrotechnische Artikel

TEL. (051) 836222

**GLATTBRUGG ZH**

**salvis**

**Muffelöfen**

mit elektronischer  
Temperaturregelung  
Temperaturbereich bis 1050°C  
Hohe Genauigkeit  
Niedrige Aussentemperaturen  
Der ideale Laborofen

Salvis AG.  
Fabrik elektr. Apparate  
6015 Reussbühl-Luzern  
Telefon 041 5 21 51

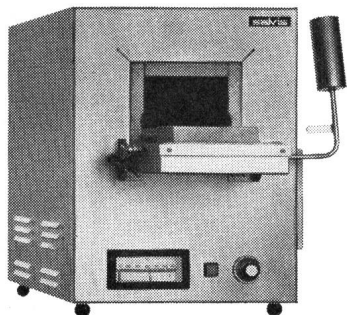

**Cumulus-Boiler**

seit 50 Jahren mit unveränderten Abmessungen, daher  
anstandslos ersetzbar.

**Wandboiler • Stehboiler  
Liegeboiler • Kombiboiler**

mit Eisenkessel mit oder ohne Anode oder Kupfer-  
legierung. Spezialausführung explosions sicher.

**Heizelemente • Heizkörper  
Durchlauferhitzer**

durch die

**ELECTRO-CAL AG**

(ehemals Therm. Abteilung Fr. Sauter AG)

**Basel**, Margarethenstrasse 75      Tel. (061) 35 72 90  
**Genève**, 3, rue Bovy-Lysberg      Tél. (022) 24 42 48  
**Lausanne**, 14, chemin de Renens      Tél. (021) 24 30 33

# Electro-Mica AG

8753 Mollis/GL. Tel. 058/4 41 24

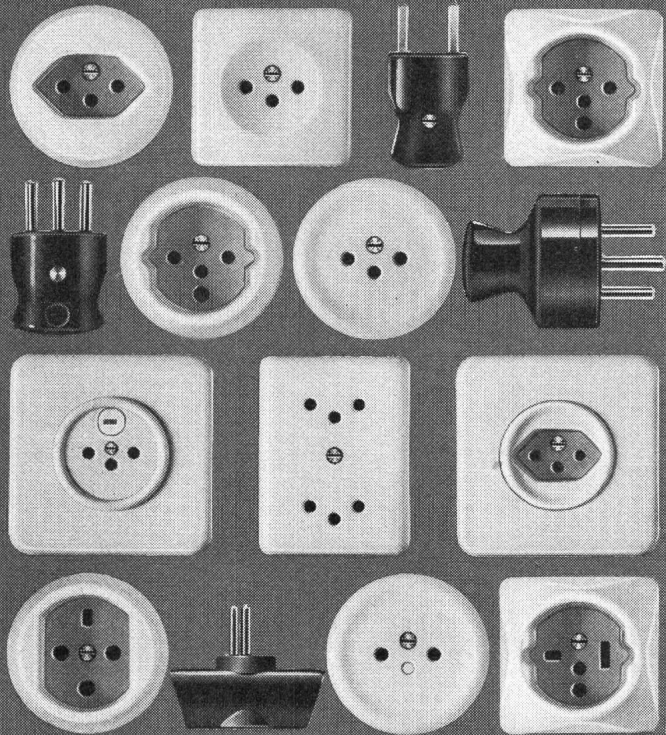

Haushalt- und Apparate-Steckkontakte  
SEV-geprüft  
führen alle Elektro-Grossisten

## STS POOL

### DER NEUE STELLENSERVICE FÜR DIE TECHNISCHEN BERUFE AUF GEGENSEITIGKEIT

**Was ist STS-Pool?** — Dies ist der Titel unserer neuen Druckschrift, die wir Arbeitnehmern und Arbeitgebern gern kostenlos zusenden. Sie erklärt Ihnen die vielen Vorteile unseres neuen Vermittlungssystems «mit Mitspracherecht». Sie erhalten die Schrift auf telefonische Anfrage oder gegen Einsendung des untenstehenden Talons. Eine Postkarte genügt auch.

**Falls Sie eine Stelle suchen** . . . dann verlangen Sie gleichzeitig unverbindlich unsere neueste, komplette Liste «Offene Stellen» Ihrer Fachrichtung mit ausführlicher Wegleitung und einem Anmelde-/Bewerbungsformular (Dokumentation für Stellensuchende).

**Falls Sie einen Mitarbeiter benötigen** . . . wir senden Ihnen gern eine Gratis-Probenummer unserer neuesten, kompletten Liste «Stellenbewerbungen» Ihrer Branche mit ausführlicher Wegleitung und mit einem Anmeldeformular für offene Stellen (Dokumentation für Personalsuchende).

#### Bestell-Talon (Ausschneiden. Zutreffendes bitte ankreuzen)

Senden Sie mir unverbindlich und kostenlos:

- 1 Druckschrift «Was ist STS-Pool?»
- 1 komplette Dokumentation für Stellensuchende
- 1 komplette Dokumentation für Personalsuchende

**Nur für Firmen:** Senden Sie mir zusätzliche Anmeldeformulare für offene Stellen, da ich mehrere Stellen zu besetzen habe.  
In Blockschrift oder mit Schreibmaschine:

Name, Vorname bzw. Firma: \_\_\_\_\_

Berufsbezeichnung bzw. Branche: \_\_\_\_\_

Genauere Adresse mit Postleitzahl: \_\_\_\_\_

Adressieren an:

**STS-Pool**, Schweiz. Technische Stellenvermittlung  
8004 Zürich, Kanzleistrasse 17

Telefon (051) 23 54 26. Sprechstunden von Montag bis Donnerstag von 14 Uhr bis 18 Uhr oder auf spezielle Vereinbarung.

## Günstige Occasionen **Umformer**

79

betriebsbereit, offen oder verschalt  
Motoren 50 Hz, Generatoren 60 Hz

### a) Frequenzumformer

- 4 Stück Motor 220/380 V, 1,7 KW  
Generator 12 KVA
- 2 Stück Motor 220/380 V, 1,6 KW  
Generator 9 KVA

### b) Frequenz- und Spannungsumformer

- 1 Stück Motor 380 V, 35 KW  
Generator 208/139 V, 38 KVA
- 2 Stück Motor 380 V, 50 KW  
Generator 139 V, 50 KVA

Nähere Angaben und Auskünfte unter  
Tel. (051) 35 88 10, intern 461.

Gesucht in mittleres Gemeinde-Elektrizitätswerk  
Sedrun/Graubünden OFA 63.406.003

## 1 Chefmonteur

mit Eidg. Meisterdiplom

für die selbständige Führung der Installationsabteilung.  
Erfahrung im Netzbetrieb erwünscht, aber nicht Bedingung. 80

Offerten sind erbeten an:

**B. Graf, Ing.-Büro,**  
9006 St. Gallen, Postfach 52,  
Tel. (071) 24 04 41.

CVB

Modernst eingerichtetes, konkurrenzfähiges Industrie-  
unternehmen der 77

## Elektrobranche

in der Nordwestschweiz sucht zur Ergänzung seines  
Teams einen

## Aussendienstmitarbeiter

für seine P 44-3899-189

## Geschäftskundschaft

### Verlangt werden:

Kenntnisse der Elektrobranche (unbedingt erforderlich),  
Verkaufserfahrung, kaufmännisches Denken, Einsatz-  
freudigkeit, Selbständigkeit, einwandfreier Charakter.  
Bevorzugter Wohnort Nordwestschweiz.

### Geboten werden:

Volle Unterstützung durch die Verkaufsleitung, der  
Ausbildung entsprechendes hohes Salär, zeitgemässe  
Spesensvergütungen, interessante Sozialleistungen.  
Handschriftliche Offerten mit Lebenslauf, Foto, Zeug-  
niskopien, Referenzen und Gehaltsansprüchen (als  
Diskussionsbasis) sind dem Beauftragten unter dem  
Kennwort «Elektrobranche» einzureichen.

### Die Offerten werden streng vertraulich behandelt.

Geben Sie bitte in Ihrer Offerte bekannt, an welche  
Firmen diese gegebenenfalls nicht weitergeleitet  
werden darf.

**Conrad von Burg** Dipl. Berufsberater  
8033 ZÜRICH POSTFACH

## E. BRAUCHLI & R. AMSTEIN

suchen

P 44-20993

### Kontrollleur

mit Prüfungsausweis des Eidg. Starkstrominspektorates für Abnahme- und periodische Kontrollen vor allem in interessanten Industrieanlagen und Grossbauten. 63

Bewerber mit Freude an vielseitigen Aufgaben wollen ihre handschriftliche Offerte mit Lebenslauf und Zeugnisabschriften unter Angabe der Gehaltsansprüche richten an

**E. Brauchli & R. Amstein,**  
beratende Ingenieure,  
Mühlebachstrasse 43, 8008 Zürich.

# EWZ

Wir suchen einen

84

### Maschinisten

für unser Kraftwerk Löbbia im Bergell (Kt. Graubünden).

Das Arbeitsgebiet erfordert eine abgeschlossene Lehre als Elektromechaniker oder Maschinenschlosser, Montagepraxis auf elektrischen Grossmaschinen oder Schaltanlagen, Eignung für den Schichtdienst. Mosse 99.314.10

Einfamilien-Dienstwohnhaus in Vicosoprano steht zur Verfügung.

Interessenten schweizerischer Nationalität sind gebeten, ihre Dienstangebote mit den üblichen Unterlagen zu richten an das

**Elektrizitätswerk der Stadt Zürich,**  
Postfach, 8023 Zürich 1.

## HORGEN AM ZÜRICHSEE

Wegen bevorstehender Pensionierung des derzeitigen Stelleninhabers suchen wir einen 82

### Elektroingenieur- Techniker HTL

#### Arbeitsgebiet:

Projektierung und Berechnung von Verteilanlagen für Elektrizität, Gas und Wasser.

Erfahrung auf den beiden letztern Gebieten nicht unbedingt erforderlich.

Bei Eignung Stellvertretung des Betriebsleiters vorgesehen.

#### Wir bieten:

Interessante und abwechslungsreiche Arbeit bei neuzeitlichen Besoldungsverhältnissen, Pensionskasse und 5-Tage-Woche.

Eintritt baldmöglichst.

Bewerbungen mit den üblichen Unterlagen sind zu richten an

**GEMEINDEWERKE HORGEN**  
Bahnhofstrasse 10  
8810 Horgen

# sécheron

Nous cherchons pour la vente dans le domaine de l'Electronique industrielle

### un ingénieur électricien

La connaissance approfondie de la langue allemande est exigée. De bonnes connaissances d'anglais sont souhaitées.

En outre, nous demandons si possible quelques années d'expérience dans le domaine des redresseurs. P 18-95065

Le travail comprendra le calcul et l'établissement d'offres et relations avec la clientèle tant dans l'entreprise qu'à l'extérieur. 78

Faire offres manuscrites en joignant curriculum vitae, copies de certificats, photographie et en indiquant date d'entrée, au Secrétariat général de la S. A. des **ATELIERS DE SÉCHÉRON**, Case postale 40, 1211 Genève 21.

Moderne, gut fundierte elektrotechnische Unternehmung im Raum Basel sucht

## Ingenieur-Techniker HTL oder AT

als technischen Leiter der Installations- und Projektierungsabteilung. 81

### Wir wünschen:

Dynamische Führerpersönlichkeit mit Erfahrung in der Projektierung und Erstellung elektrischer Stark- und Schwachstromanlagen, Verhandlungstalent, wenn möglich englische und französische Sprachkenntnisse. OFA 61.767.003

### Wir bieten:

Interessanten Vertrauensposten mit weitreichenden Kompetenzen, den Anforderungen und Leistungen angepasstes Salär, hohe Sozialleistungen, Erfolgsbeteiligung, Pensionskasse.

Interessenten schweizerischer Nationalität bitten wir um Bewerbung mit den üblichen Unterlagen, handgeschriebenem Lebenslauf und Photo unter Chiffre OFA 219 Li an Orell Füssli-Annoncen AG, 4410 Liestal.

Importante entreprise industrielle de la place cherche pour son organisation de vente 72

## un ingénieur électricien dipl.

Nous demandons des candidats la connaissance de l'allemand et si possible de l'anglais ainsi que de l'expérience dans les problèmes de vente sur les marchés mondiaux. P 18-95065

Nous offrons une place intéressante et variée dans le domaine de l'étude des marchés et de la représentation.

Age idéal: 35 à 40 ans.

Faire offres manuscrites en joignant curriculum vitae, copies de certificats et en indiquant date d'entrée, sous chiffre L 920181-18 à Publicitas, 1211 Genève 3.

### Intelligenz und Persönlichkeitswerte vor Branchenkenntnissen

Wir suchen im Auftrage eines auf einem Spezialgebiet der Elektrotechnik tätigen, sehr bekannten und fundierten schweizerischen Unternehmens den weitblickenden

## dipl. Elektroingenieur ETH/EPUL oder Physiker

(Alter bis ca. 40 Jahre), welcher sich befähigt fühlt, an der

**Spitze der Entwicklungsabteilungen mit ca. 70 Personen und versehen mit einem namhaften Forschungsbudget technisches Neuland zu betreten.**

Unser Kunde sucht nicht so sehr einen Spezialisten seiner Branche, sondern vielmehr eine Persönlichkeit, welche die diversen Forschungs- und Entwicklungsgruppen begeisternd und zielstrebig zu führen und zu koordinieren weiss und die Tendenzen der technischen Entwicklung und des internationalen Marktes zu erfassen, zu deuten und auf wirtschaftliche Weise in fabrikationsreife Produkte umzuwandeln versteht. 83

Wenn Sie Ihre Kräfte an der für die Zukunft des Unternehmens wohl entscheidendsten Stelle einsetzen möchten, bitten wir Sie, schriftlich oder telefonisch mit uns Verbindung aufzunehmen. Wir geben Ihnen unter Zusage der erwarteten Diskretion gerne weitere Auskünfte über die Firma unseres Auftraggebers, das genaue Tätigkeitsgebiet und die damit verbundenen finanziellen und sozialen Leistungen.

**AG FÜR PERSONALBERATUNG ZÜRICH**

TALSTRASSE 20  
TEL. 051 25 96 56



## FORCES MOTRICES BERNOISES S. A.

Bureau d'exploitation Delémont

Nous cherchons

### 1 ingénieur-technicien ETS

pour service d'exploitation, construction et entretien de lignes à haute et à basse tension, stations transformatrices, entretien général de réseaux.

Travail varié.

Après période d'introduction, possibilité d'assumer la responsabilité d'un rayon déterminé.

Eventuellement logement à disposition.

Date d'entrée: printemps 1969 ou à convenir. 61

Adresser offres à:

**FORCES MOTRICES BERNOISES S. A.**  
Bureau d'exploitation DELÉMONT



# EWB

Für unsere

P 05.2028

### Installationsabteilung

suchen wir einen

### Ingenieur-Techniker HTL

Fachrichtung Starkstrom

Einem Bewerber aus der Installationsbranche bieten wir einen weitgehend selbständigen und vielseitigen Arbeitsbereich in der Projektierung und Devisierung von Hausinstallationen.

Im Rahmen der städt. Personalordnung kann eine der Ausbildung und Erfahrung entsprechende, fortschrittliche Besoldung gewährt werden; gute Sozialleistungen und Entwicklungsmöglichkeiten. 87

Schriftliche oder telefonische Anmeldungen sind erbeten an den

**Personaldienst des Elektrizitätswerkes der Stadt Bern**  
Postfach 2648 Telefon (031) 25 02 21 **3001 Bern**

## Verband Schweizerischer Elektrizitätswerke, Zürich

Wir suchen für unser Verbandssekretariat

### Elektroingenieur

für Studien und Umfragen auf energiewirtschaftlichem Gebiet, Zusammenarbeit mit andern Landesverbänden und internationalen Organisationen, publizistische Aufgaben und Betreuung technischer Kommissionen. Gute Kenntnisse der französischen Sprache sind erwünscht.

Wir bieten zeitgemässe Honorierung und Pensionskasse.

Herren, die sich für die Elektrizitätswirtschaft interessieren, sind gebeten, ihre Offerten bis zum 15. April 1969 an den Verband Schweizerischer Elektrizitätswerke, Bahnhofplatz 3, 8023 Zürich, zu richten. Vorherige telefonische Kontaktnahme möglich unter Telephon (051) 27 51 91.



Wir möchten einem fachlich gut ausgewiesenen

### Elektroingenieur HTL

im Sektor Steuerungsanlagen interessante und vielseitige Aufgaben übertragen. 76

Sofern Sie Ihre Erfahrungen in der digitalen Elektronik und der Logik-Schaltungen auch auf das Gebiet der

### Pneumatik und Pneumoniik

ausdehnen möchten, sollten Sie sich mit uns in Verbindung setzen.

Sie erfahren eine gründliche Ausbildung (z. T. im Ausland), wobei Ihnen evtl. Vorkenntnisse in der Pneumatik von Nutzen sein könnten.

Einem initiativen Bewerber im Alter von etwa 27—35 Jahren mit guten Umgangsformen bieten wir eine selbständige, verantwortungsvolle Tätigkeit mit guten Aufstiegsmöglichkeiten.

Wir erwarten gerne Ihre handgeschriebene Offerte mit den üblichen Unterlagen, die Sie bitte unter dem Kennwort «Pneumoniik» an unsere Direktion adressieren wollen. P 25-9213

**WEBER AG,**  
**Fabrik elektrotechnischer Artikel und Apparate,**  
**6020 Emmenbrücke, Tel. (041) 5 22 44.**

# POLYMET

La nouvelle  
gaine de protection  
pour câbles électriques  
Der neue Kabelmantel



Doublage de la gaine de polyéthylène par une  
feuille d'aluminium recouverte d'une pellicule  
de copolymère de polyéthylène  
Verstärkung des Polyäthylenmantels durch  
ein mit einer Polyäthylen-Copolymer-Schicht  
kaschiertes Aluminiumblatt

sûre

étanche  
légère

wasserdicht

sicher  
**CABLES**

leicht  
**CORTAILLOD**

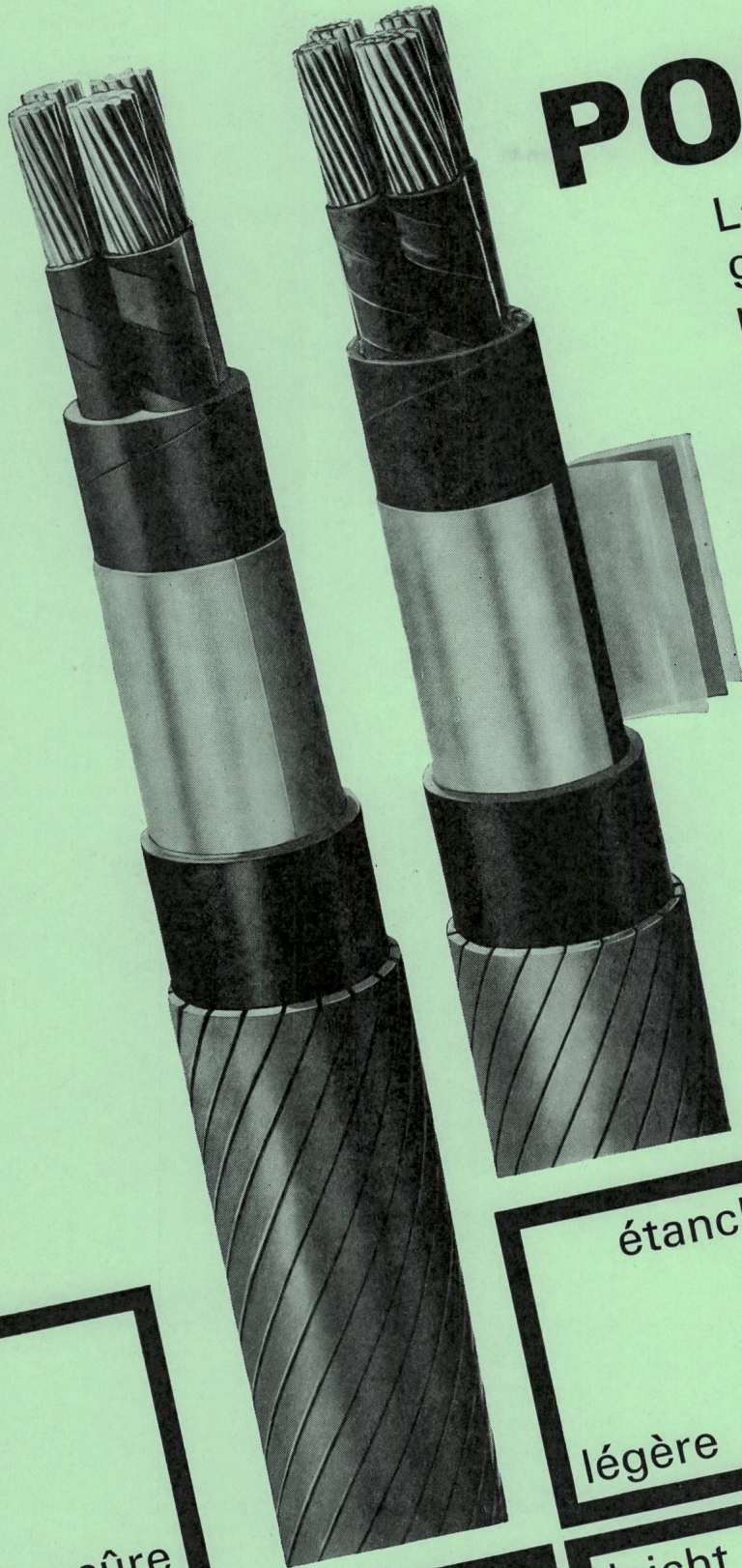



**BAUSTEINE DER 3. GENERATION—  
BAUSTEINE DES FERNWIRKSYSTEMS  
TELEGYR 707®**

3552

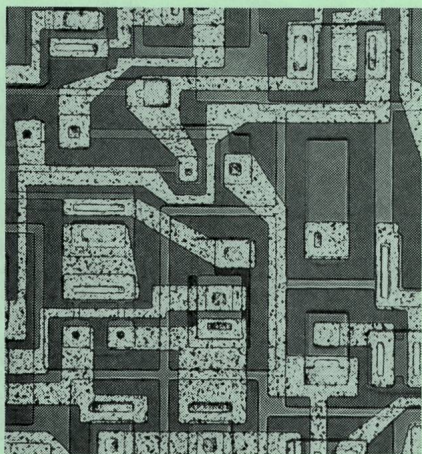

TELEGYR 707 ist ein modernes Fernwirksystem für Energiewirtschaft und Industrie, aufgebaut mit integrierten Schaltkreisen, verdrahtet in Wrapp-Technik.

TELEGYR 707 überträgt

- Meßwerte digital-zyklisch bei sehr kurzen Zykluszeiten
- Meldungen, Alarmer und Zählwerte spontan auf Anreiz, eingeschoben im Zyklus, rasch und stark gesichert
- Befehle und Vorgabewerte unabhängig vom Zyklus im Punkt/Punkt-, Stern- und Linienverkehr aus maximal 8 Unterstellen in eine Zentralstelle.

TELEGYR 707 hält das Betriebspersonal frei für wichtige Aufgaben durch: automatische Meßwertüberwachung, Data-Logging oder durch Zusammenarbeit mit Computer.

TELEGYR 707 ist in zwei Ausführungen erhältlich. Ausführung I zur Übertragung von max. 97 Meßwerten oder zyklischen Meldegruppen im Punkt/Punkt-Betrieb. Ausführung II zur Übertragung aller Informationen in allen Netzen mit einer Kapazität pro Unterstelle von: 89 Meßwerten, 800 Meldungen oder Alarmer, 1000 Einzelbefehle, 100 Vorgabewerten, 100 Zählwerten

**LANDIS & GYR**

**LANDIS & GYR AG  
ZUG SCHWEIZ**

**LG** Elektrizitätszähler  
Fernwirktechnik  
Wärmetechnik  
Rundsteuerung  
Kernphysik