

Objektyp: **Advertising**

Zeitschrift: **Bulletin des Schweizerischen Elektrotechnischen Vereins, des Verbandes Schweizerischer Elektrizitätsunternehmen = Bulletin de l'Association Suisse des Electriciens, de l'Association des Entreprises électriques suisses**

Band (Jahr): **65 (1974)**

Heft [1]: **Jahresheft = Annuaire**

PDF erstellt am: **12.07.2024**

Nutzungsbedingungen

Die ETH-Bibliothek ist Anbieterin der digitalisierten Zeitschriften. Sie besitzt keine Urheberrechte an den Inhalten der Zeitschriften. Die Rechte liegen in der Regel bei den Herausgebern. Die auf der Plattform e-periodica veröffentlichten Dokumente stehen für nicht-kommerzielle Zwecke in Lehre und Forschung sowie für die private Nutzung frei zur Verfügung. Einzelne Dateien oder Ausdrucke aus diesem Angebot können zusammen mit diesen Nutzungsbedingungen und den korrekten Herkunftsbezeichnungen weitergegeben werden. Das Veröffentlichen von Bildern in Print- und Online-Publikationen ist nur mit vorheriger Genehmigung der Rechteinhaber erlaubt. Die systematische Speicherung von Teilen des elektronischen Angebots auf anderen Servern bedarf ebenfalls des schriftlichen Einverständnisses der Rechteinhaber.

Haftungsausschluss

Alle Angaben erfolgen ohne Gewähr für Vollständigkeit oder Richtigkeit. Es wird keine Haftung übernommen für Schäden durch die Verwendung von Informationen aus diesem Online-Angebot oder durch das Fehlen von Informationen. Dies gilt auch für Inhalte Dritter, die über dieses Angebot zugänglich sind.

Zukunft mit CMC

Fehlerstromschutzschalter FI

Vorbeugen ist besser als... Wie rasch entsteht ein Isolationsdefekt an elektrischen Apparaten durch mechanische Beschädigung, Abnutzung oder Alterung? Oder Phase und Schutzleiter sind verwechselt.

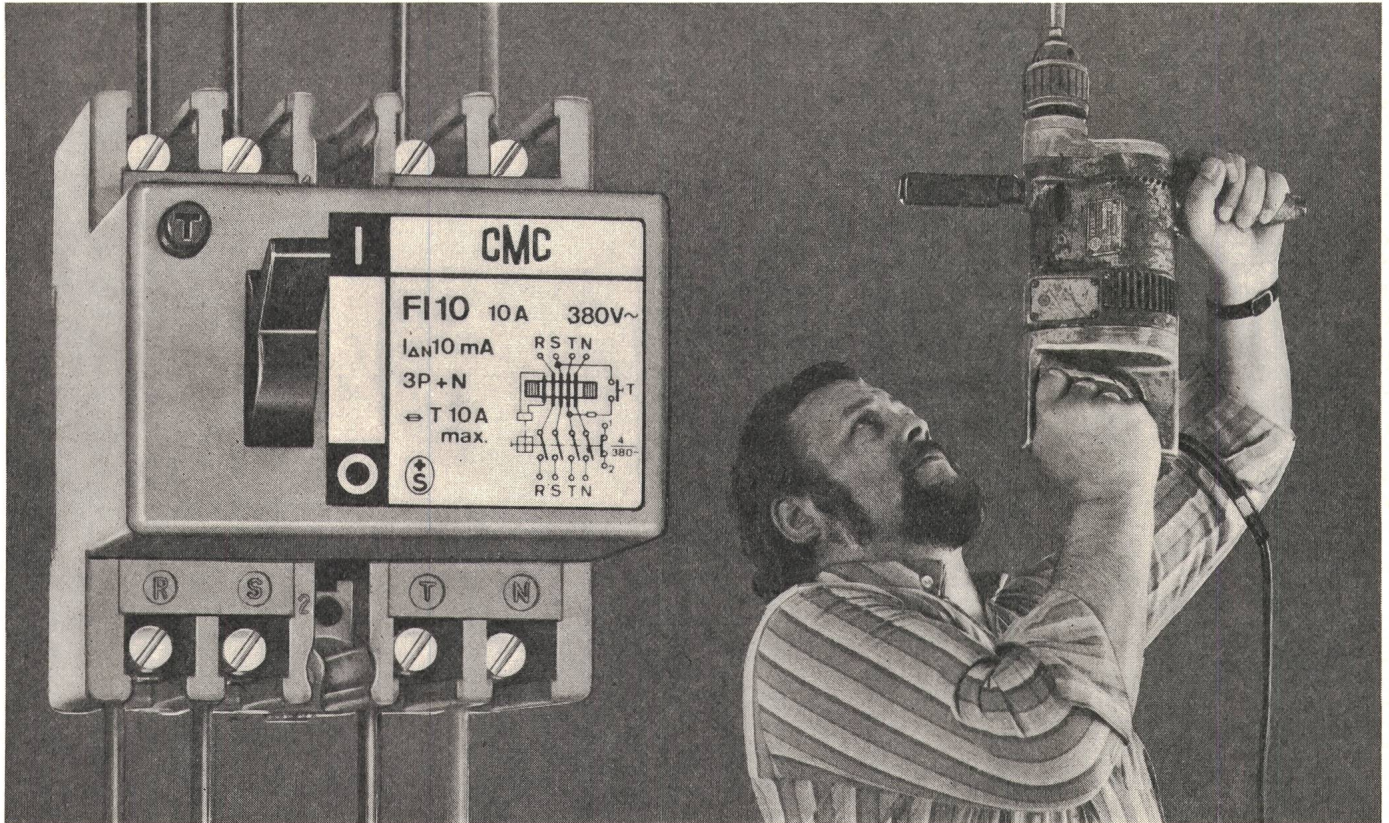

FI-Schalter überwachen Fehlerströme und schalten bei deren Vorhandensein die Anlage augenblicklich ab. Sie dienen als Berührungs- und Brandschutz und erleichtern das Einhalten der Nullungsbedingungen.

Wir fabrizieren als einzige Schweizer Firma FI-Schalter.

Die Auslöseempfindlichkeiten betragen 10/30 und 300 mA.

Für Nennströme über 40 A liefern wir das Fehlerstromrelais FIR mit separatem Wandler und Leistungsschalter.

FI-Schalter und Relais sind auch im Elektrogrosshandel erhältlich. Verlangen Sie die Listen C 10 und C 20.

CMC

Carl Maier + Cie 8201 Schaffhausen

Elektrische Schaltapparate und Steuerungen

Telefon 053-81666

CABLE POLYÉTHYLÈNE HAUTE TENSION POLYÄTHYLEN-HOCHSPANNUNGSKABEL TYPE TT

Seit 1947 im Labor
Seit 1952 auf dem Markt



Depuis 1947 au Labo.
Depuis 1952 sur le marché

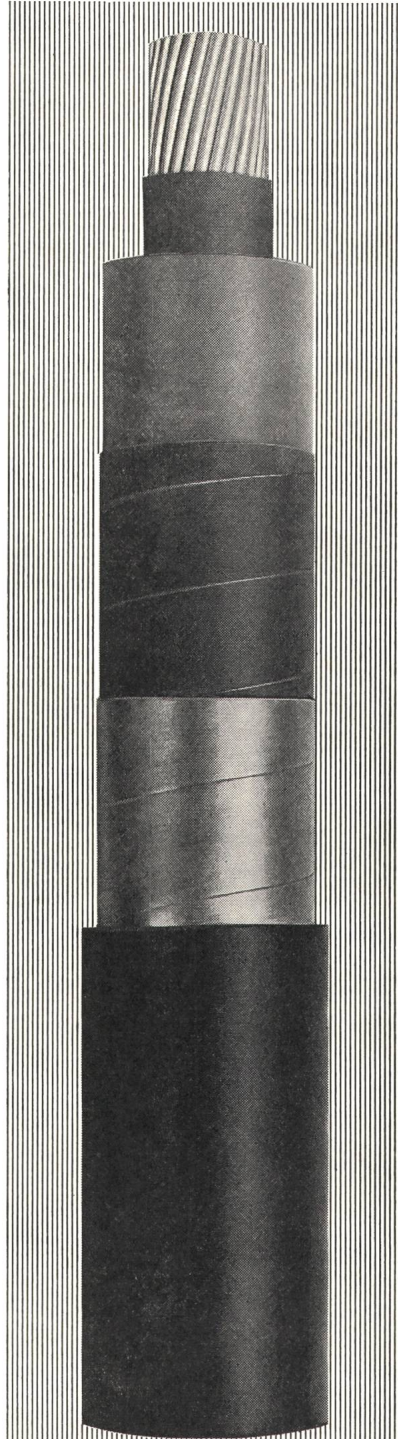

jusqu'à **60 kV**
bis

Demandez notre catalogue special
Verlangen Sie unseren Spezialkatalog

S.A. DES CÂBLERIES ET TRÉFILERIES DE COSSONAY

1305 COSSONAY-GARE VD / SUISSE

TÉL. (021) 87 17 21 — TÉLEX 24199 — TÉLÉGR. CÂBLERIES

CÂBLES HAUTE
TENSION A ISOLA-
TION EN POLYÉTHY-
LÈNE RÉTICULÉ

type

XKT

jusqu'à 20 kV



HOCHSPANNUNGS-
KABEL MIT VER-
NETZTER POLYÄ-
THYLENISOLATION

Typ

XKT

bis 20 kV

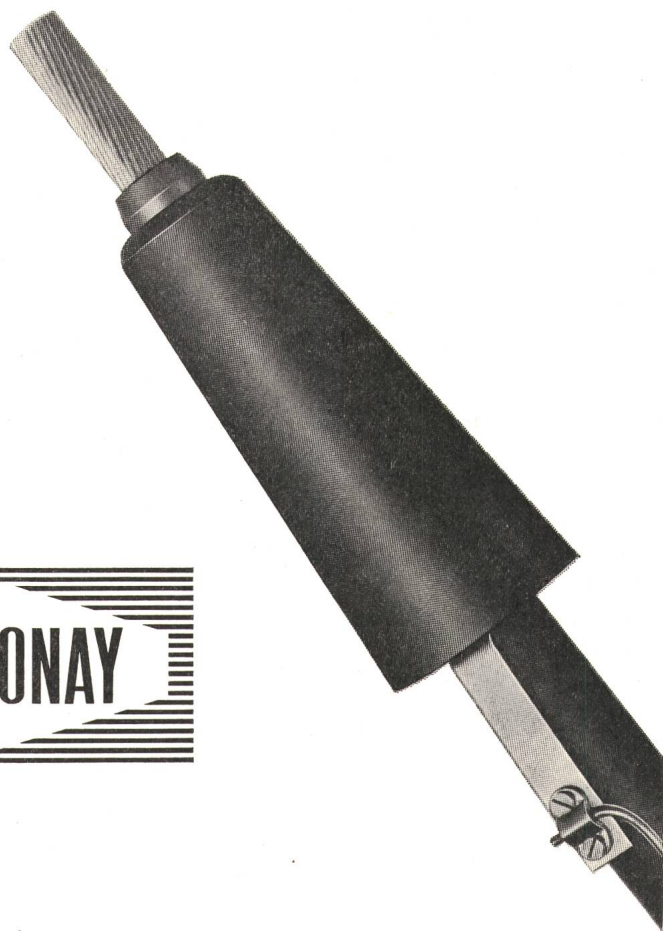

COSSONAY

S.A. DES CÂBLERIES ET TRÉFILERIES DE COSSONAY

1305 COSSONAY-GARE VD/SUISSE Tél. (021) 87 17 21 Télex 24199 Télégr. Câbleries

155°C ... und trotzdem bei 350°C lötbar



ISOLA

Soldex
lackisolierter Draht

Temperaturindex 155

**Neue,
verbesserte Qualität
zum gleichen Preis!**

Die wesentlichsten Vorteile des direkt
lötbaren Kupferdrahtes Soldex C 0.3 und C 1.3:
Wärmedruckfestigkeit 230°C
lösungsmittelbeständig
alterungsbeständig
gute Schabefestigkeit
hohe kurzzeitige Überlastbarkeit

Verwendungsgebiet:
Telephonie, Apparatebau, Kleinmotoren

Schildern Sie uns Ihr Problem – wir beraten Sie gerne!

Schweizerische Isola-Werke
CH- 4226 Breitenbach, Tel. 061 802121

Im Dienste der Elektro-Technik

Soflex (PVC)-isolierte

Drähte und Kabel

für Stark- und Schwachstrom

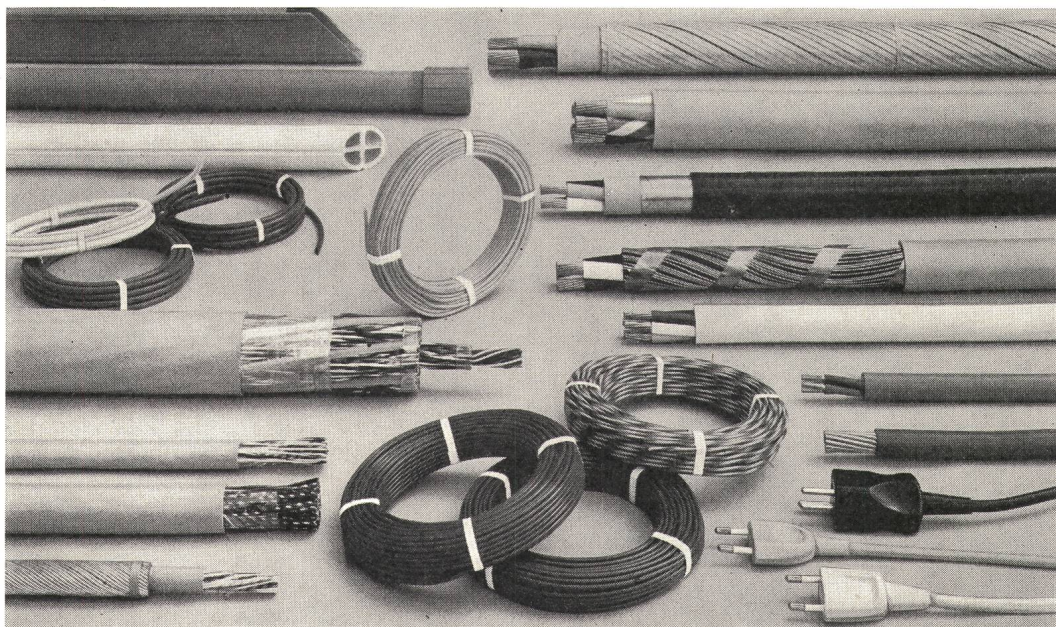

Ausgezeichnete mechanische und chemische Eigenschaften

Korrosionsfeste Ausführungen

Saubere und leichte Montage

Leicht im Gewicht

Absolut sicher gegen Mäusefrass

ISOLA

**Schweizerische Isola-Werke
4226 Breitenbach**

Telefon 061 / 80 21 21

Telex 62479

Steckereinheiten
Schneidanker-Relais
Remanent-Relais
Zeit-Relais
Blink-Relais
Fotoelektr. Geräte
Nachlaufsteuerungen
Impulsgeber
3-Phasenwächter
Steckereinheiten
Schneidanker-Relais
Remanent-Relais
Zeit-Relais
Blink-Relais
Fotoelektr. Geräte
Nachlaufsteuerungen
Impulsgeber
3-Phasenwächter
Steckereinheiten



JUCKER-RELAIS

E. Jucker Relaisbau
8008 Zürich
Seefeldstrasse 94
Telefon 01 / 47 65 10



GOSSEN

Unser Beitrag für Ihre SICHERHEIT

GOSSEN-Messcontacter*

schalten die richtige Beleuchtungsstärke. Sie werden nicht mehr geblendet bei der Fahrt durch einen Autobahntunnel.

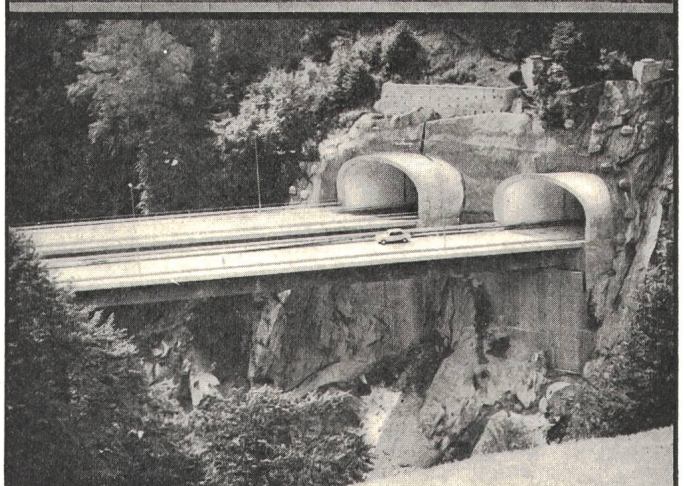
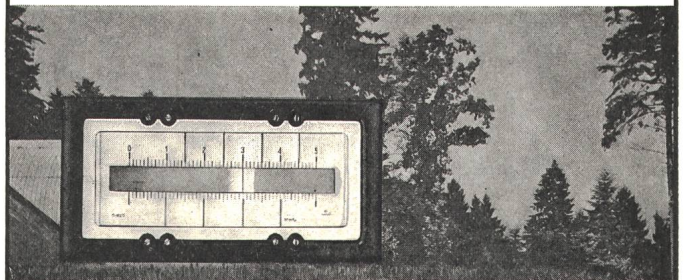

Autobahntunnel Amsteg-Meitschligen im oberen Urner Reusstal.

GOSSEN-Messcontacter*

bekannt für ihre Zuverlässigkeit

* (GOSSEN-Messcontacter sind Messgeräte mit bis zu acht einstellbaren Kontakten, die präzise schalten)



ULRICH MATTER AG. 5610 WOHLLEN

Elektr. Mess- und Regeltechnik
Telefon (057) 614 54 / 628 34

CELLPACK Elektroprodukte

Cellpack-Kabelarmaturen

für alle Spleissarten und Kabeltypen in verschiedenen Typen und Grössen wie Verbindungsmuffen, 90° Abzweiger, 30° Abzweiger, Stangen- und Innenraumendverschlüsse. ①

Kupferkaschierte Platten «PERSTORP»

für gedruckte Schaltungen. Anwendung in den verschiedensten Bauteilen von modernen Steuerungssystemen. ②

Cellpack-Elektrobänder

Isolier- und Elektrobänder in verschiedenen Breiten, Dicken und

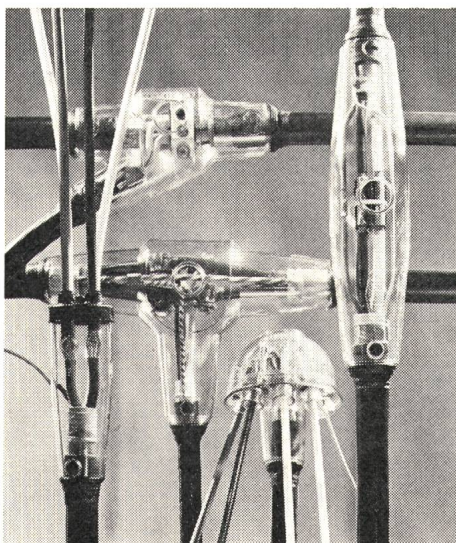

Farben für Nieder-, Mittel- und Hochspannung. ③

Chem. Unterhaltsprodukte «CRC»

Korrosionsschutz und Kontaktreiniger für Verteilkabinen, Beleuchtungsmasten und Steuerkästen.

Isolierlack als Endschutzlack für gedruckte Schaltungen und Kältespray. ④

Cellpack-Warnbänder

schützen Kabel und Rohre im Erdreich gegen Beschädigungen durch Baumaschinen. ⑤

CELLPACK

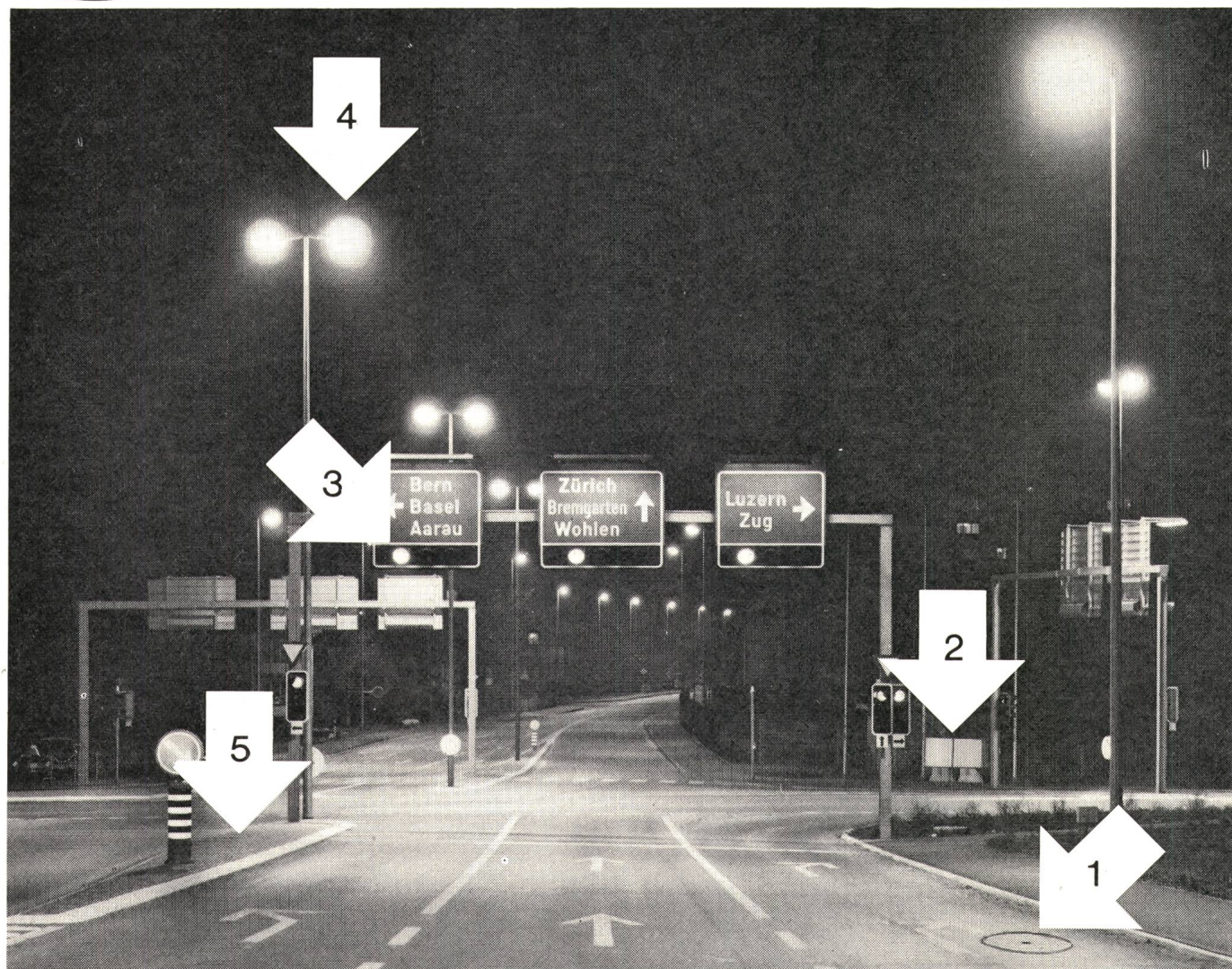

Transformatorstationen Gasverteilstationen TV-Antennenanlagen

Wir erstellen Ihnen: Baupläne für Baueingaben
Dispositionszeichnungen und Schematas
für die Starkstromvorlagen

Wir liefern Ihnen: Normstationen in Beton
Mittelspannungsanlagen für alle Apparatefabrikate
Niederspannungs-Netzverteilungen
Stationstüren nach El. Werk Normen
Ölwannen nach Gewässerschutz-Verordnungen
Ventilationsgitter nach SEV Vorschrift.

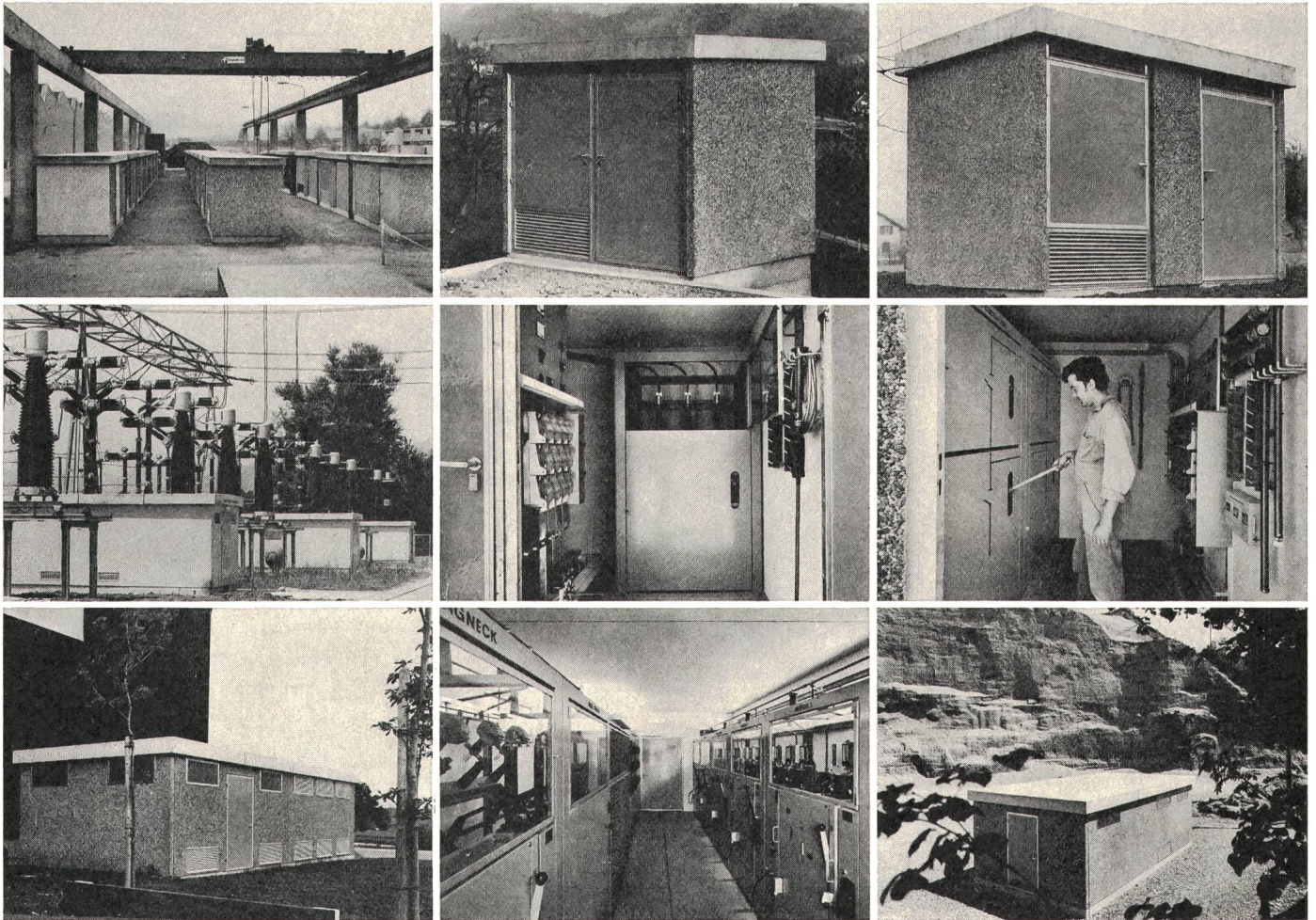

Wir fabrizieren pro Jahr über 200 Stationen für Elektrizitätswerke
und Industrieanlagen. Profitieren Sie von unseren industriell vorfabrizierten
Serienprodukten.

stationen bau ag

5612 Villmergen Telefon 057-68882

Erfindung im Kern

30 Millionen installierte KNOBEL-Vorschaltgeräte gibt's in der Schweiz. Und einen einzigen Mann, der für ihren technischen Unterhalt sorgt.

Mieser Kundendienst? Bewahre; unser unterbeschäftigter «Unterhalter» kommt wie die Feuerwehr, wenn etwas schief oder gar nicht läuft. – Bleiben zwei Möglichkeiten: a) KNOBEL-Geräte zünden Fluoreszenzlampen jahrzehntelang störungsfrei. Oder b) Vorschaltgeräte sind ein endgültig gelöstes technisches Problem, das man vergessen darf.

a) ist richtig. Und in b) liegt des Pudels Kern: Unser unbändiger Drang, etwas Gutem kaum ist es gelungen – etwas noch Besseres folgen zu lassen. Der beinah masochistische Zwang, 1000mal hoch hinauszuwollen und 1000mal flach herauszukommen.

Das ist die Erfindung im Kern. Und weil unser Erfindergeist diesmal auf den Kern der Vorschaltgeräte zielte, sind wir beim 1000 und einen Mal als Sieger flach herausgekommen: Mit einer vollständig neuen Kon-

Hoch
hinauswollen-
flach
herauskommen

zeption, deren sichtbares äusseres Merkmal die ausserordentlich niedrige Einbauhöhe ist.

Die gewonnenen 10 Millimeter werden Ihnen flachere, elegantere Beleuchtungskörper bescheren. Aber, Ihr unmittelbarer Gewinn ist schöner als Ästhetik. Denn: Wäre es uns nicht gelungen, Vorschaltgeräte zu miniaturisieren, müssten Sie jetzt bedeutend mehr dafür bezahlen. Wir haben an nichts

gespart, um an Rohmaterial zu sparen. Wobei das Spar-Ergebnis durch Riesen-Investitionen teuer genug erkaufte werden musste: durch einen Forschungsaufwand, der seinesgleichen sucht, durch die neue Mammut-Stanzmaschine. Weil uns – wie gesagt – kleiner allein nicht genügte. Es musste zugleich besser sein.

Wenn Sie jetzt das bewährte MINLOSS-Glimmstartergerät bestellen, erhalten Sie es schon in der neuen, schlanken SLENDER BALLAST-Ausführung. Und nach und nach wird es bis hinauf zur Perfektstart-Spitze nur noch ein Design, eine Bauart geben: SLENDER BALLAST.

Die Sternstunde der KNOBEL-Technologie ist eine Kernstunde.

KNOBEL

F. Knobel Elektroapparatebau AG, 8755 Ennenda
Verkaufsbüro in Zürich, Josefstrasse 92,
Postfach 198, 8031 Zürich, Telefon 01 42 88 55

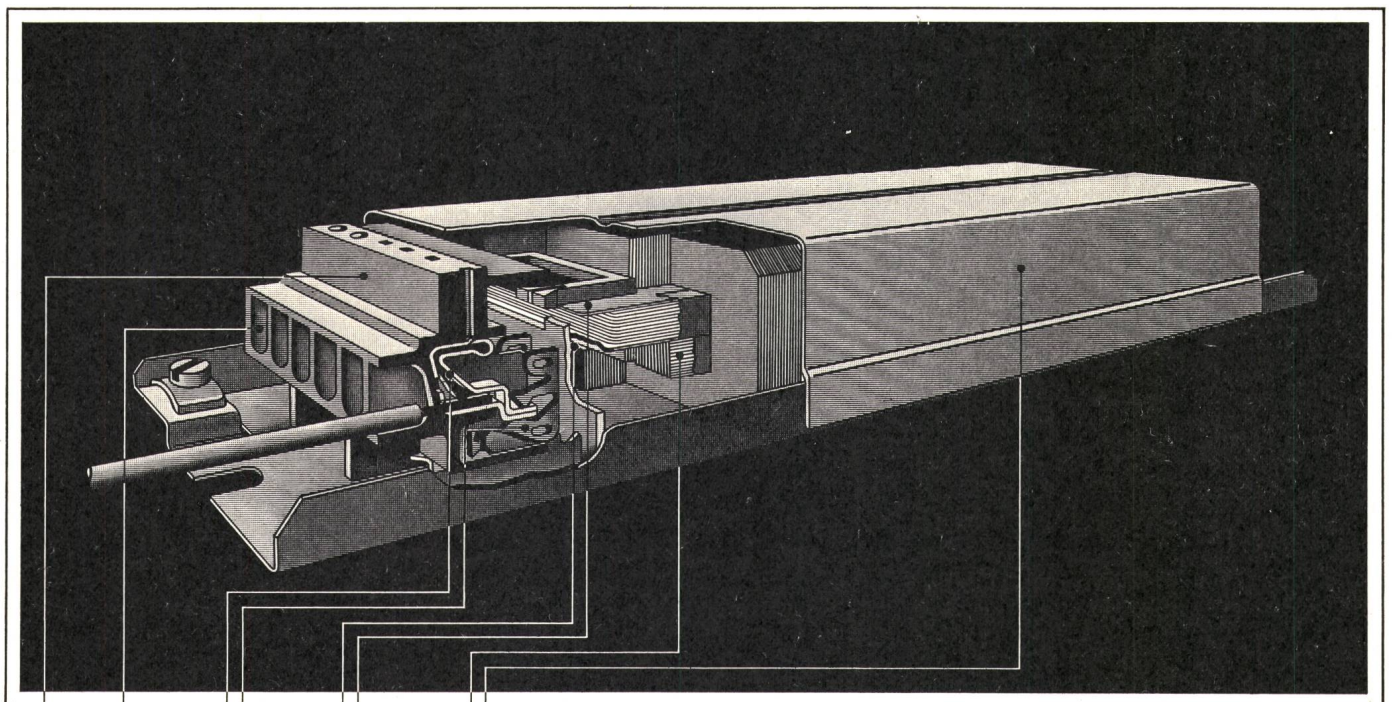

Alterungsbeständiger, zähelastischer Klemmen-Isolierkörper.

Schlaufbare Schraubklemmen für direkten Netzanschluss.

Bei Lieferung: offene Buchsenklemmen mit unverlierbarer Schraube.

Neuartiges Kontaktiersystem ohne Wärmeanwendung (Pat. ang.)

Schraubenlose Schnellanschlussklemmen erlauben rationellere Leuchtenverdrahtung.

Spulenkörper aus hitzestabilisiertem, selbstlöschendem Isoliermaterial.

Einstellbarer Luftspalt mit anorganischer Abstützung.

Verschweisstes Stahlblechgehäuse, das die kompakte Einheit des Aktivteils eng umschliesst.

Elektrisch/geometrisch und exakt symmetrisch angeordnete Spulenkühlungen (ausgezeichnete Radioentstörung).

Die neue Vorschaltgeräte-
Generation heisst

SLENDER BALLAST®



Geballtes Licht – 216 BAG Scheinwerfer bringen die Leistung von 48000 Glühlampen 100 W, damit das Letzigrund Stadion in Zürich auch nachts im hellen Glanz erstrahlt.

Geballtes Licht für Sportanlagen in aller Welt – eine Spezialität der BAG Turgi.

BAG T U R G I

Elektrotechnische Artikel en gros
Mess- und Regeltechnik

camille bauer

Camille Bauer Aktiengesellschaft Basel Bern Genève Lausanne Lugano Neuchâtel Zürich

Bei Abzweigungen: Buser-Dosen

Zu den bekannten und bewährten 1,5[□] Buser-Dosen sind nun neu zwei weitere hervorragende Modelle beim Elektrogrossisten erhältlich. Sie kennen die Vorzüge: zuverlässig, stabil, formschön. Alle Ausführungen mit gesicherter Schutzleiterklemme.

Neu für trockene Räume:

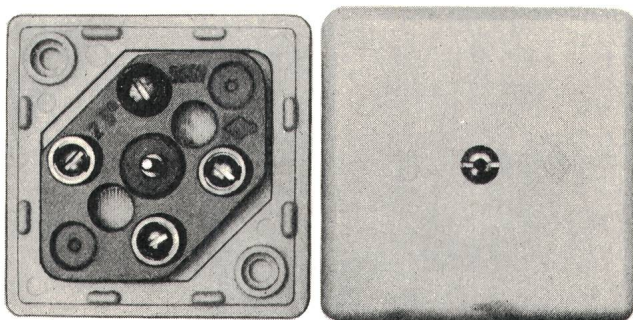

Thermoplastdose 2,5[□], 500 V. unzerbrechlich, weiss, 4-5-6 Klemmen mit ausbrechbaren Öffnungen für 11 mm Rohre und TDC-Kabel.

Neu für nasse Räume: ⚠

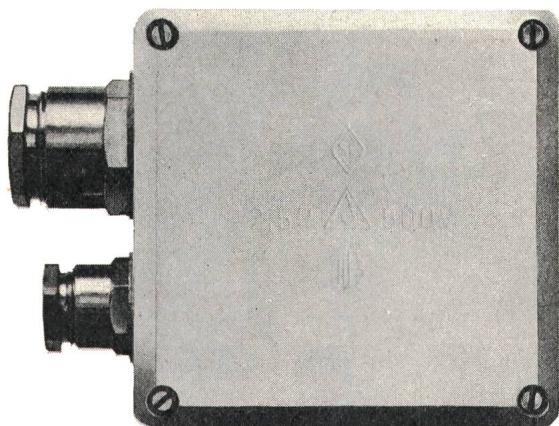

Dose 2,5[□], 500 V. 3-4-5-6 Klemmen. Aus Isolierpresstoff weiss und braun, oder hochschlagfest aus glasfaserverstärktem Polyester. 6 ausbrechbare Doppelöffnungen für 9 Pg- oder 16 Pg-Verschraubungen mit Vierkantgegenmutter.

 **Tschudin & Heid AG.**

4153 Reinach



Wir haben die Electrona «Compact»-Hochstrombatterie nach dem Muster eines guten Krimis gebaut: Höchste Spannung bis zum Ende.

Batterien, die in Dauer- und Notstromanlagen Verwendung finden, haben ganz besonderen Anforderungen zu genügen: sie müssen augenblicklich hohe Entladeströme abgeben können – und zwar bei minimalstem Spannungsabfall!

Durch diese Eigenschaften unterscheiden sich Electrona "Compact"-Hochstrombatterien von Batterien herkömmlicher Bauart. Dank der speziellen Konstruktion besitzen sie einen aussergewöhnlich geringen Innenwiderstand – die Spannung liegt deshalb weit über der üblichen Norm. Zudem sind Electrona "Compact"-Batterien ausgesprochen raum- und gewichtssparend.

Überall, wo hohe Ströme oder Stromspitzen aus Akkumulatoren benötigt wer-

den, sind Electrona "Compact"-Batterien die wirtschaftlichste Lösung. Bei Schweladebetrieb haben sie eine Lebensdauer von weit über 10 Jahren und sind dank dem zweckmässigen "Fill-Meter"-System wartungsarm.

Überall, wo selbst kurze Stromunterbrüche katastrophale Auswirkungen haben könnten, sind Electrona "Compact"-Batterien die zuverlässigste Lösung: In Computerzentren, Atomkraftwerken, Flugsicherungsanlagen, in Strassentunnels, Schaltstationen, Telefonzentralen und Verstärkerämtern, Radio- und Fernsehensendern, in Elektrizitätswerken und Krankenhäusern, in Militär- und Zivilschutzanlagen, Fabrik- und Verwaltungsgebäuden, auf Schiffen und als Anlasserbatterien für

stationäre Dieselanlagen.

Electrona liefert mit den Batterien die kompletten Anlagen, mit Gleichrichtern, Wechselrichtern, Tableaux und Verteilung.



Electrona Batterien sind "harte" Batterien.

VERIT ELECTRIC AG:

Verlangen Sie
Informationen über die neuen,
preiswerten und zuverlässigen
MICRO-MATIC
Schaltgeräte.



Abtauschaltuhr

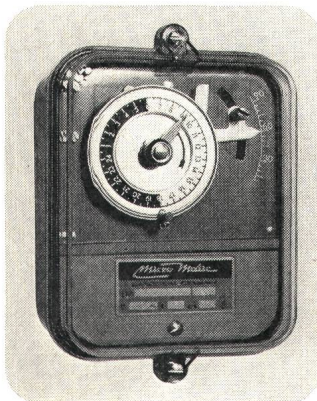

Münzautomat

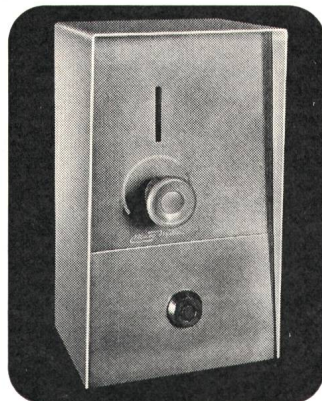

Dämmerungsschalter

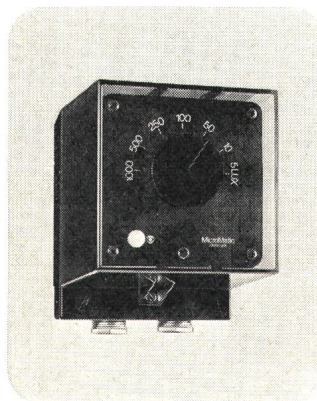

Synchronschaltuhr

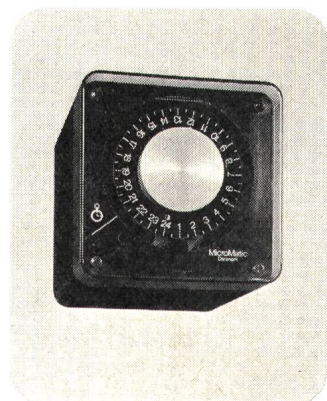

Programmschalter

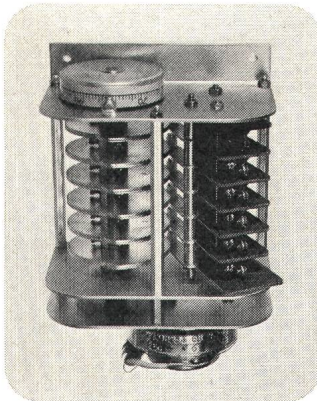

COUPON:



Jawohl, senden Sie uns Information über
die neuen, preiswerten und zuverlässigen
MICRO-MATIC Schaltgeräte.

Firma: _____

PLZ: _____

Ort: _____

Impulsgeber

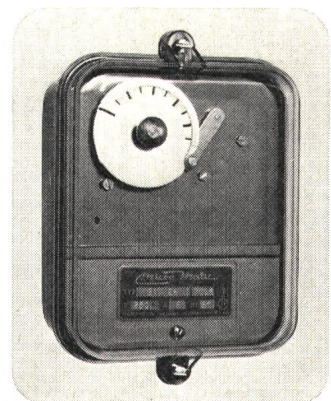

VERIT ELECTRIC AG FABRIKSTR. 237 5502 HUNZENSCHWIL 064 47 20 12

M&S Lehner

Hausanschlußtechnik vom Spezialisten

Oberirdische Trennmuffe

Die heute an eine betriebssichere Versorgung hochwertiger Verbraucher mit elektrischer Energie gestellten Forderungen setzen u. a. mehrere Auftrennmöglichkeiten des Verteilerkabels voraus. Sie dienen zur raschen Fehlereingrenzung und zur Weiterversorgung der Abnehmer von der gesunden Netzseite her.

Wenn Innenraum-Hausanschluß-Trennkästen bzw. -Kombinationen im Störfall nicht jederzeit zugänglich in einem Anwesen angeordnet werden können, haben Oberirdische Trennmuffen eine besondere Bedeutung.

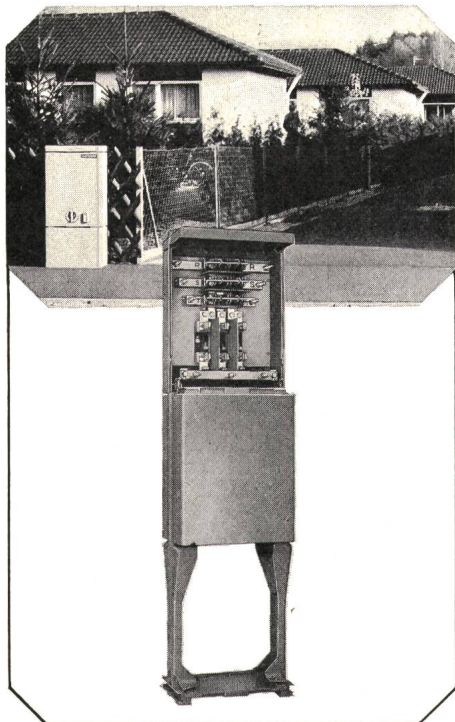

Zähler-Anschlußsäule

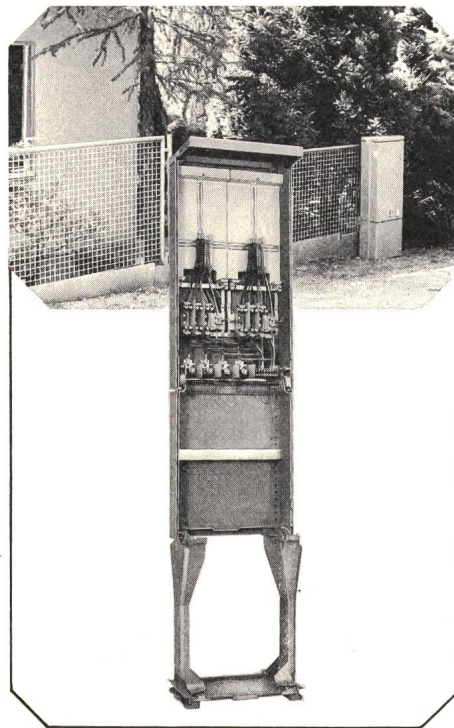

Zähler-Anschlußsäulen wurden besonders für den Einsatz in Freizeit- und Feriengebieten entwickelt. Wegen der für den Zählerableser nicht immer gegebenen Zugänglichkeit dieser Anwesen stellt die Zähler-Anschlußsäule für die Versorgung derartiger Verbraucher die gegebene Problemlösung dar.

Sie bietet weiterhin den Vorteil der Durchschleifmöglichkeit des Verteilerkabels und der Zugänglichkeit der Klemmstellen im Störfall wie die Oberirdische Trennmuffe.

Straßenbeleuchtungs-Anschlußsäule

Eine Variante der Zähler-Anschlußsäule; sie kann für Fortschaltung oder Direktschaltung der Straßenbeleuchtung ausgerüstet werden.

Für Nachtschaltung und wahlweise für Nacht- und Halbnachtschaltung sind entsprechende Schütze, Stromkreis-sicherungen und Abgangsklemmen enthalten.

Über den Einsatz von Meßeinrichtungen in Mastkästen von Gittermaststationen liegen langjährige positive Erfahrungen vor, so daß keine Bedenken für den Einsatz von Zählern in unseren Anschlußsäulen bestehen.

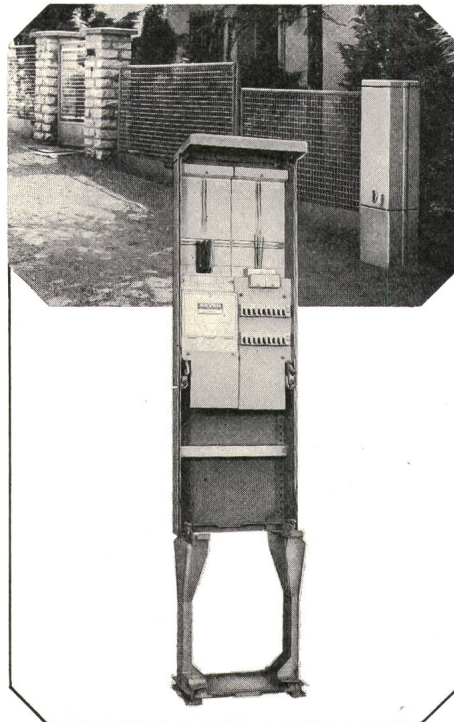

„Ausführliches Informationsmaterial schicken wir Ihnen gern.
Bitte, schreiben Sie uns oder rufen Sie einfach an.“

GEYER Fortschrittlich anschließen · sichern · verteilen

Christian Geyer, Elektrotechnische Fabriken. 8500 Nürnberg, Nimrodstraße 10 -18, Tel. (0911) 41201

Alleinvertretung: Firma Wohlgroth AG, 8031 Zürich-5, Klingenstrasse 8, Telefon: 01 / 42 24 33

Mäander – Kabel

Das Schweizerkabel für hohe Qualitätsansprüche

Vorteile

Der konzentrische Nulleiter bietet Gewähr für guten elektrischen Schutz.

Abgriffe unter Spannung sind möglich.

Konzentrischer Nulleiter muss nicht geschnitten werden, daher Sicherheit bei Abzweigungen.

Keine Einbettungsmasse für die Mäanderdrähte, deshalb beim Spleissen sauberes Abheben und Teilen des Nulleiters.

Gute Kontaktgabe des Nulleiter Cu-Bandes dank seiner geringen Schlaglänge.

Kleinere Durchmesser, kleinere Gewichte als übliche armierte Kabel.

Aufbau

Drei-Phasenleiter aus Kupfer rund, oder Aluminium-Sektoren schwarz, rot, weiss isoliert.

PVC-Gürtelisololation grau.

Konzentrischer Mäander-Nulleiter über der Gürtelisololation, bestehend aus wellenförmig geführten Kupferdrähten.

Kupferband zwecks elektrischer Verbindung der Nulleiter-Drähte.

PVC-Mantel schwarz mit gelbem Längsstrich.

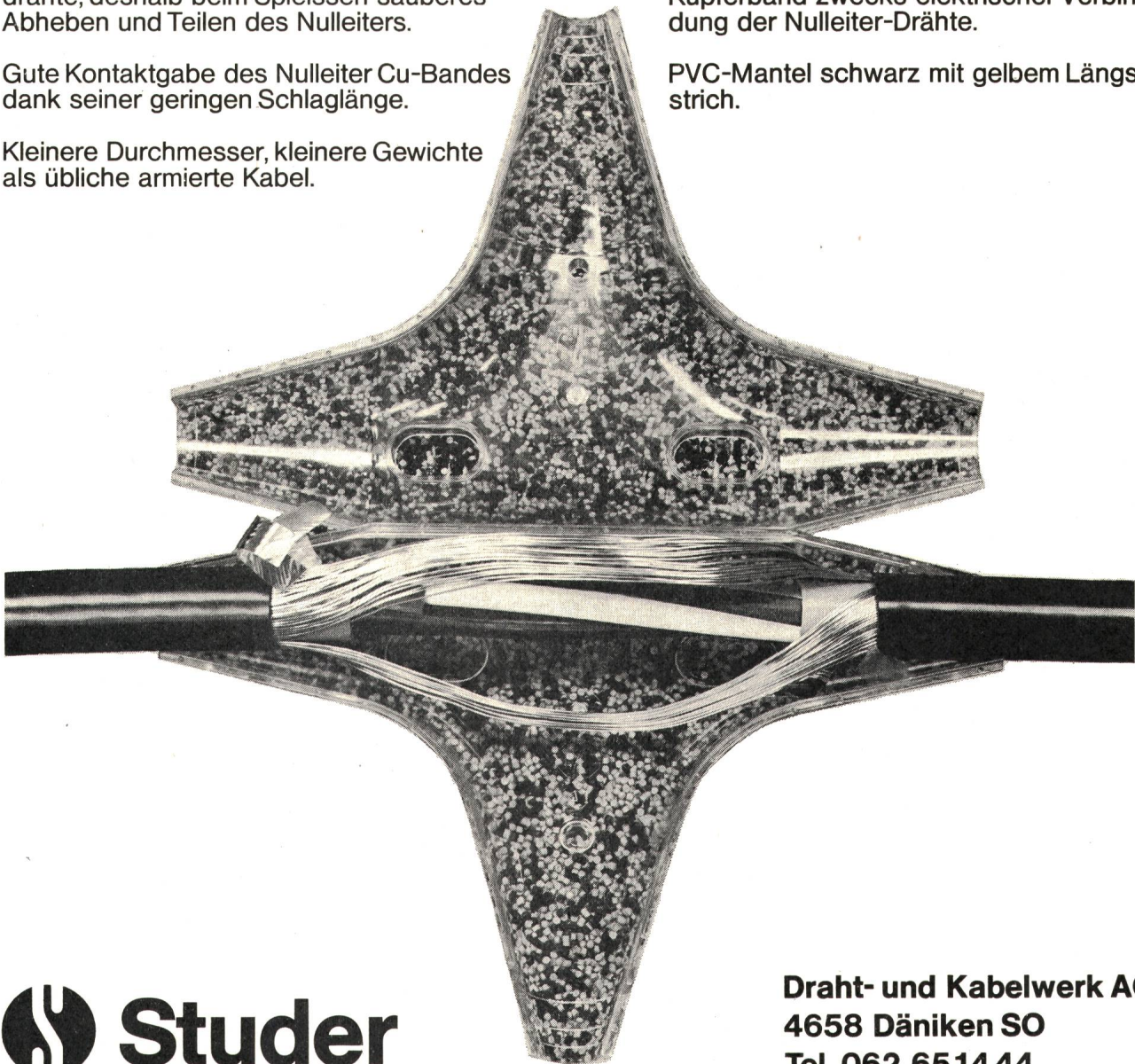

 **Studer**

Draht- und Kabelwerk AG
4658 Däniken SO
Tel. 062 6514 44

SIEMENS

Durchdachtes Detail: Die Isolierung

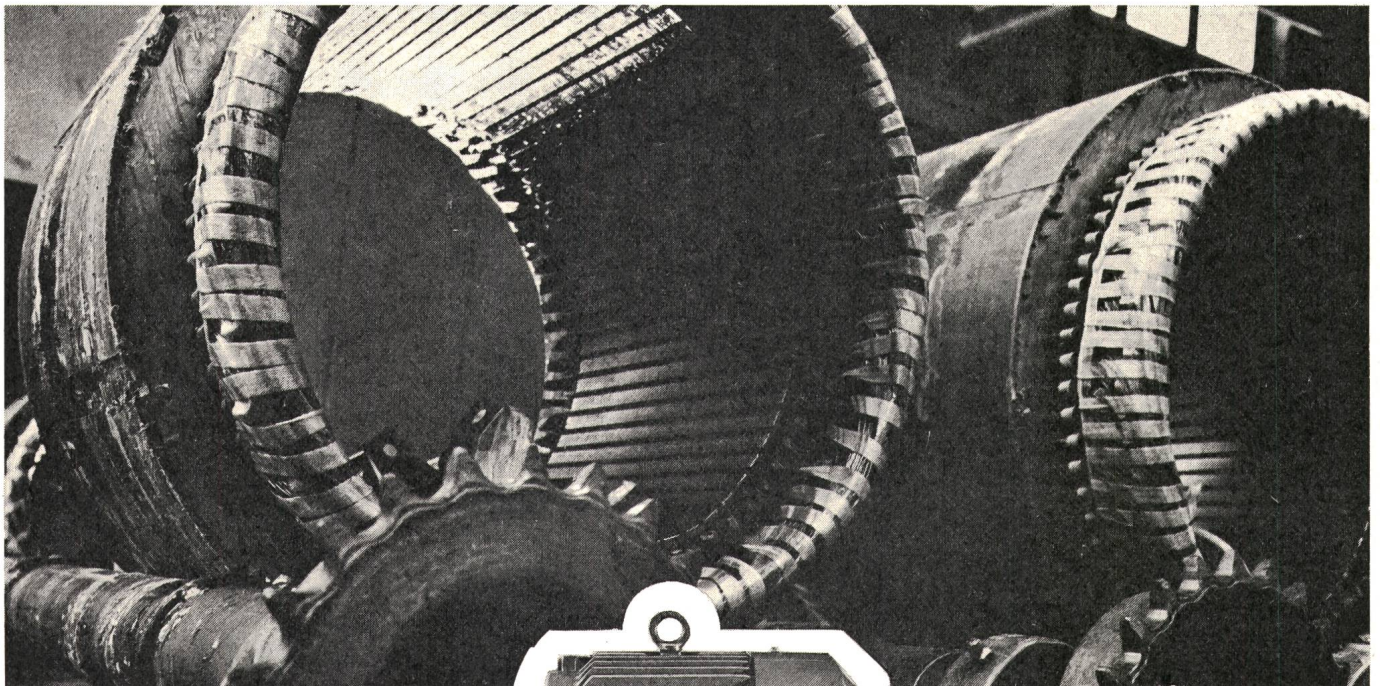

Nur ein Isolierstoff-SYSTEM garantiert höchste elektrische und mechanische Festigkeit der Wicklung. Drahtlacke, Flächenstoffe und Imprägniermittel sind optimal aufeinander abgestimmt.

Mit hochwertigen Prüfeinrichtungen testen wir lückenlos die Qualität aller verwendeten Werkstoffe und ihre Verhaltensweisen in der Kombination. Wir tränken alle Motoren mit von der Physikalisch-Technischen Bundesanstalt zugelassenen Tränklacken und Harzen der Isolierstoffklasse F. Die Grenztemperatur der Lackdrähte beträgt mehr als 180°C.

Siemens-Normmotoren haben Reserven. Eine Garantie für hohe Lebens-

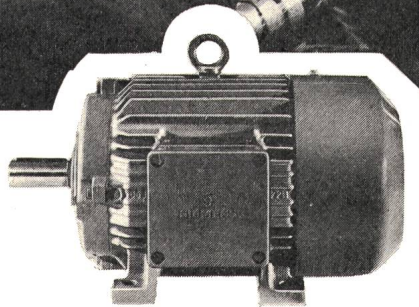

dauer und Sicherheit gegenüber thermischen Spitzenbeanspruchungen!

Für die Imprägnierung aller Normmotoren haben wir spezielle Verfahren entwickelt, z. B. die Harzroll-imprägnier- und Harzträufeltechnik. Sie garantieren höchste Sicherheit bei Rüttelbetrieben, dynamischen Spitzenbeanspruchungen und Schutz gegen Feuchtigkeit. Alle unsere Normmotoren

können gegen 100% Restfeld wieder eingeschaltet werden.

Schon vor dem Imprägnieren wird jede einzelne Wicklung mit Impulsprüfgeräten, die von uns speziell hierfür entwickelt wurden, getestet. Natürlich auch danach. Damit Sie sicher sein können. Sicher durch einen Motor ohne Schwächen.

Und noch etwas, vielleicht das wesentlichste Argument überhaupt – unser komplettes Programm «Antriebstechnik» und der weltweite Service.

Wir informieren Sie gerne und umfassend:
01 25 36 00 021 34 96 31
Siemens-Albis AG Siemens-Albis SA
Energie/Industrie Energie/Industrie
8021 Zürich 1020 Renens-Lausanne

Siemens-Normmotoren besser als die Norm



phonotaxe

die kleine Telephonkassierstation von SODECO



der PHONOTAXE

- beansprucht ein Minimum an Platz
- wird wie ein gewöhnliches Telephon angeschlossen
- ist einfach zu bedienen
- ist höflich; die Gespräche werden bei aufgebrauchtem Münzvorrat nicht einfach unterbrochen, sondern ein Blinklicht macht den Benutzer darauf aufmerksam, neue Münzen einzuwerfen oder das Gespräch zu beenden
- ist billig; er kostet pro Monat nur Fr. 25.– mehr als ein gewöhnlicher Apparat. Bei weniger als 10 Gesprächen pro Tag wirft er also bereits einen Gewinn für den Besitzer ab
- wird mit einem Schlüssel geliefert, der den Zugang zur Kasse gewährt und auch gestattet, ohne Geldeinwurf zu telefonieren.

Dank diesen Vorzügen ist der PHONOTAXE auch für Sie wertvoll. Ihre Kreistelephondirektion (Tel. Nr. 13) gibt Ihnen gerne nähere Auskunft. Erkundigen Sie sich noch heute!



Bewährte Werkstoffe
für extreme Anforderungen!
Apparate-Isolatoren
für Hochspannung aus
Steatit und Hartporzellan von
Rosenthal Stemag

Wir beraten Sie in allen Fragen im Zusammenhang
mit Isolatoren und Armaturen für Freileitungen,
Apparate und Schaltanlagen!

Abteilung Starkstrom

W. Moor AG, Elektro-Industriebedarf
Halbleiter/Elektronikbauteile/
Starkstromzubehör/Metalle
Bahnstrasse 58, 8105 Regensdorf/Zürich,
Telefon 01 71 66 44 (840 66 44)

W. Moor SA, Matériel électrique et électronique
Semiconducteurs/composants électroniques/
courant fort/métaux
Avenue des Cerisieres 3, 1023 Crissier/Lausanne,
Téléphone 021 35 54 44

W. MOOR AG

Dreifarbenleuchttaster

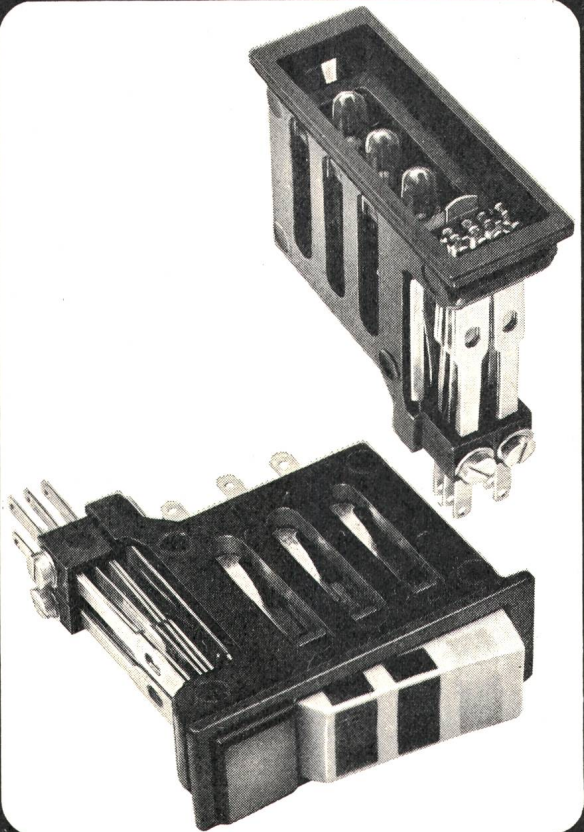

Findet Verwendung im Apparatebau der Schwachstromtechnik, z.B. bei PTT Vermittlerstationen. Er zeichnet sich aus durch folgende Eigenschaften:

- Befestigung durch Nut- und Schnappfeder.
- 2 unabhängig voneinander einstellbare Wechsel-Doppelkontakte, die nach Entfernen der Abdeckung von vorne gut zugänglich sind.
- Die Abdeckung kann graviert werden.
- Gehäuse aus schwarzem Kunststoff mit eingepressten Steckfassungen T 5,5 für Miniatur-Telefonlampen.
- Taste aus grauem Kunststoff mit eingelegten farbigen Front- und Seiten-Leuchtfeldern, die voneinander abgeschirmt sind.

Winkelstecker Steckdosen



Winkelstecker (2-, 4- und 6-polig)
 Sockel und Deckel aus Isolierpresstoff.
 Steckerstifte mit Federkontakt. Unverwechselbare Kontaktstellung. Kabelbride als Zugentlastung.
 Wird ausschliesslich in Telefonanlagen verwendet.

Steckdose (2-, 4- und 6-polig)
 Aufputzmontage in trockenen Räumen.
 Deckel und Sockel aus Isolierpresstoff. Deckel mit 2 unverlierbaren Schrauben. 4 Rohreinführungen zum Ausbrechen. Unverwechselbare Kontaktstellung.
 Wird ausschliesslich in Telefonanlagen verwendet.

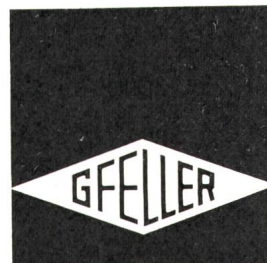

Hinter Radium-Lampen stecken über 60«Lichtjahre» Erfahrung.

Radium-Lampen leuchten schon länger als ein halbes Jahrhundert. Das bedeutet: Erfahrung im Kampf um Spitzenleistungen. Know-how für die Entwicklung neuer Licht-Ideen.

Leuenberger bringt Ihnen Radium-Licht als Lösung Ihrer spezifischen Beleuchtungsprobleme. Denn wo immer es auf gutes Licht ankommt, darf man sich auf Radium-Perfektion verlassen.

Und für überall gibt es von Radium die richtige Lampe mit dem richtigen Licht: ob Allgebrauchs-Lampen, Strahler- oder Lichtwurf Lampen, Halogen-Glühlampen oder Halogen-Metall-dampf Lampen, Quecksilberdampf-Hochdruck- oder Sonderlampen.

*Alle Lampen von Radium
alle Radium-Lampen von
LEUENBERGER.*



H. Leuenberger AG, Fabrik elektrischer Apparate
Generalvertreter für Radium-Lampen
CH-8154 Oberglatt Tel. 01/94 53 33 Telex 53352



RADIUM-LAMPEN weil gutes Licht so wichtig ist

Zürich

Basel

Bern

Genf

Lausanne

Lugano

EM

Elektro-Material AG

**Installationsmaterial
und elektrische
Apparate en gros**

Wildegg im Urteil seiner Kunden

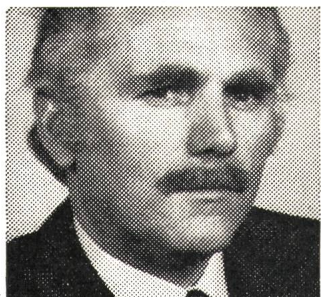

«Ich schätze es, dass meine dringenden Bestellungen auch am Nachmittag noch sofort ausgeführt werden.»
Herr J. Steffen, Prokurist bei Rechsteiner AG, Rheinfelden AG



«Die Freundlichkeit der WILDEGG-Vertreter scheint mir beispielhaft.»
Herr Franz Schmeder, Eidg. dipl. Elektroinstallateur, Emmenbrücke LU



«Ich bin ganz einfach zufrieden mit WILDEGG.»
Herr Jakob Schrepfer, Elektro-Fachgeschäft, Matzingen TG



«Auf WILDEGG kann man sich immer verlassen.»
Herr Louis Cadruvi, Einkaufschef bei Venzin, Cadruvi+Co, Trun GR



«Wenn einmal eine Reklamation nötig ist, dann wird sie prompt und ehrlich behandelt.»
Herr René Berger, bei Althaus S.A. Sonceboz BE



«WILDEGG zählt zu meinen zuverlässigsten Lieferanten.»
Herr Otto Steiner sen., Inhaber der Firma O. Steiner AG, Beinwil und Reinach AG



«Mir imponieren die kurzen Lieferfristen.»
Herr Georges Python, Entrep. génér. d'électricité, Romont FR



«Ich spare viel Zeit, weil ich bei WILDEGG mein Material jederzeit selber im Lager abholen kann.»
Herr Bernhard Widmer, Eidg. dipl. Elektro-Techniker, Widmer AG, Suhr AG



«Bei WILDEGG wird man auch als kleiner Kunde zuvorkommend bedient.»
Herr Fritz Hess, Eidg. dipl. Elektro-Installateur, Gontenschwil AG

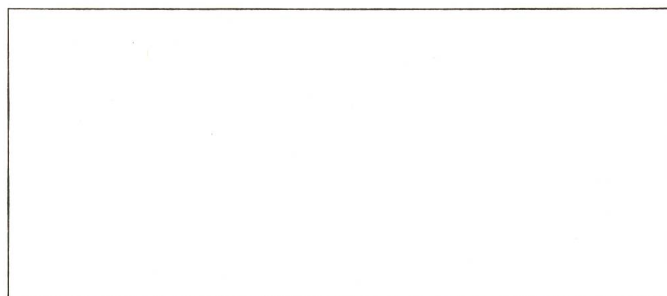

Und wie urteilen Sie über uns?
Schreiben Sie doch ein paar Worte ins obige Feld und senden Sie uns das Inserat ein. Ob Lob oder Tadel, Ihre Reaktion wird uns anspornen.

Vielen Dank für die Komplimente

Kupferdraht-Isolierwerk AG
Wildegg
5103 Wildegg
Tel. 064/531961

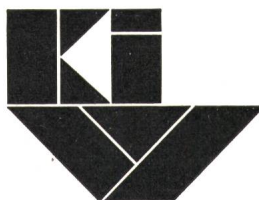

Küchenge Gedanken :

MLB –
50 Jahre Erfahrung
in der Fabrikation
qualitativ
hochstehender
Kochapparate.

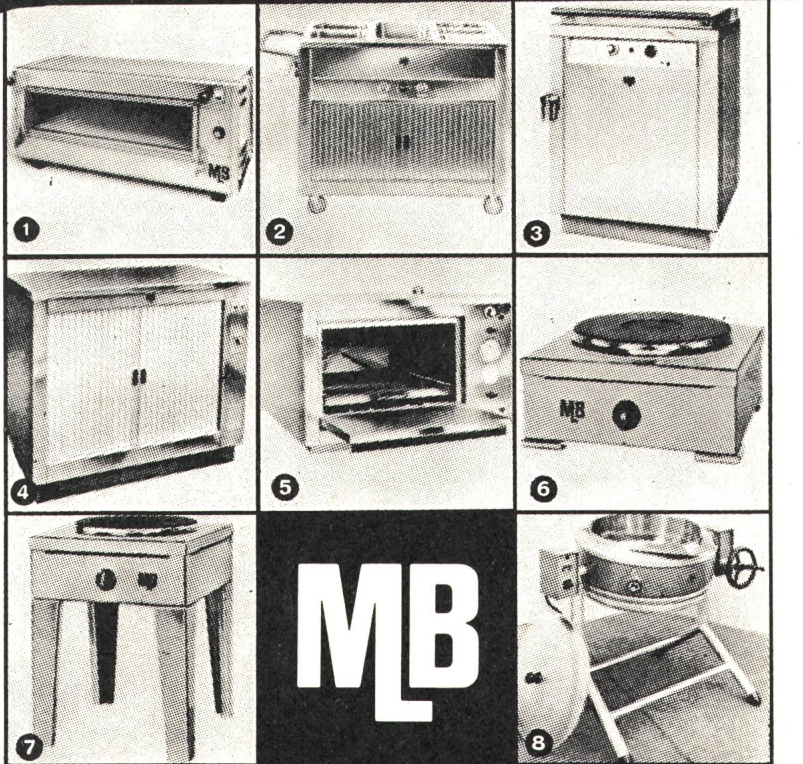

MLB hält viele gute und neue Ideen für Ihre Kücheneinrichtungen bereit. Verlangen Sie mit untenstehendem Coupon die kostenlose Dokumentation – ganz unverbindlich.

- | | |
|------------------------------------|-----------------------------------|
| ① Der neue Mini-PIZZA-Backofen MLB | ⑤ Brat- und Backofen «Gastronorm» |
| ② Fahrbarer bain-marie | ⑥ MLB-Gross-Réchauds, Tischmodell |
| ③ Neuer Standkocher MLB-Piccolo | ⑦ MLB-Gross-Réchauds, Standmodell |
| ④ Freistehender Wärmeschrank | ⑧ MLB-Brat- und Kochapparate |

Gratis

Ich wünsche Prospekt zu erhalten über Nr.

Adresse:

.....

.....

.....

1

Max Bertschinger & Co. AG, Fabrik elektrotherm. Apparate, 5600 Lenzburg, Tel. 064 - 51 37 12

MOSER-GLASER

DURESCA[®]

die ideale Elektroisolation
auch für Hochstromleiter

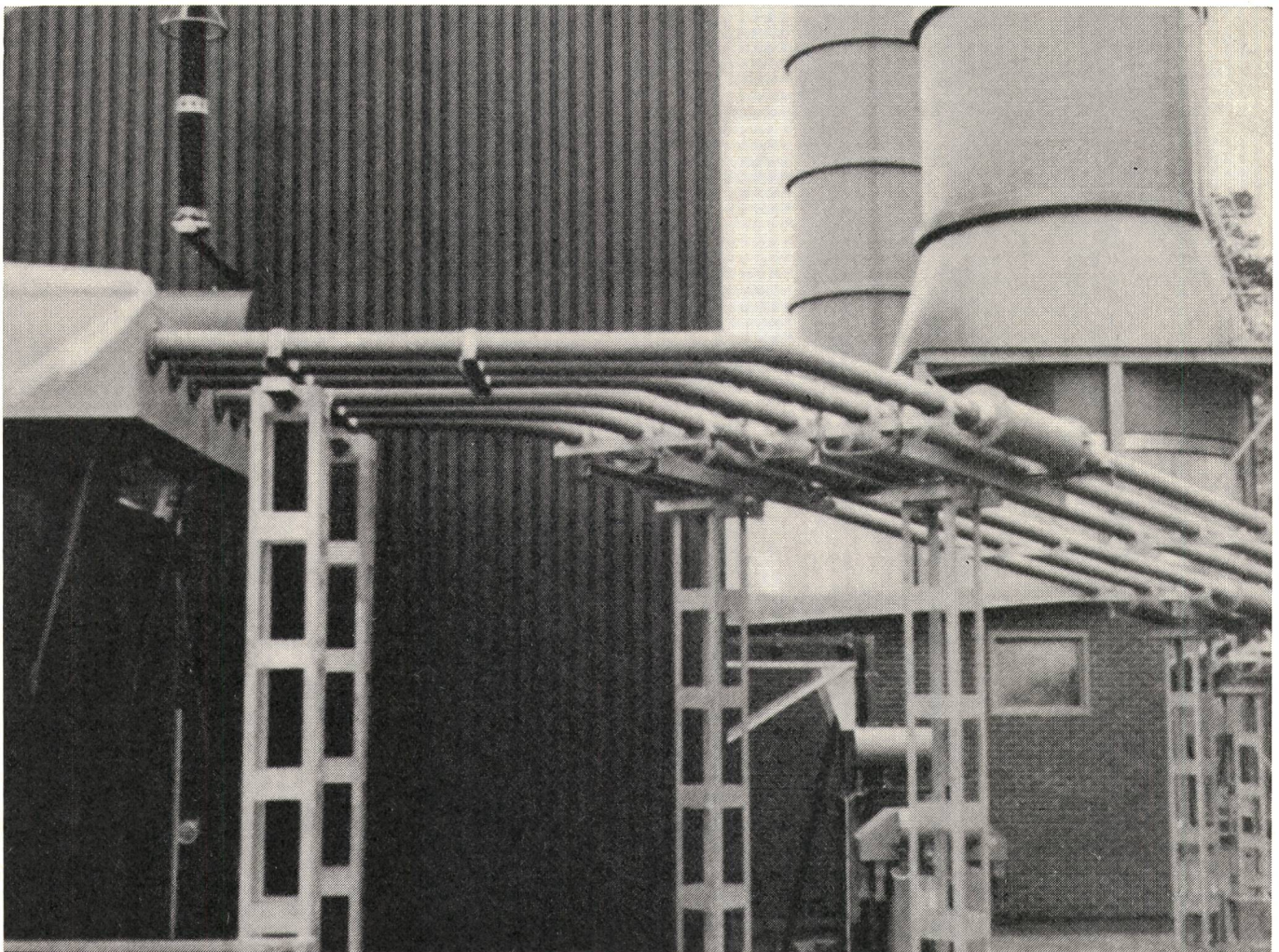

**Vollisolierte Generatorausleitungen 17,5 kV 4,8 kA
in einem thermischen Kraftwerk in Schweden**

MOSER-GLASER & CO AG, CH-4132 Muttenz

7 Mess- und Prüfklemmen

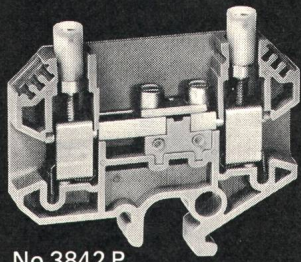

No 3842 P

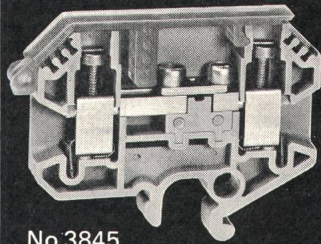

No 3845

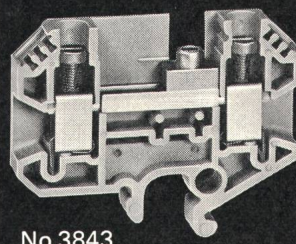

No 3843

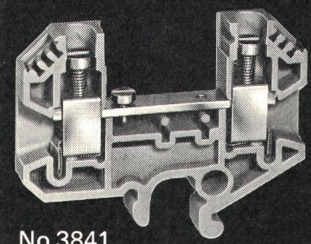

No 3841

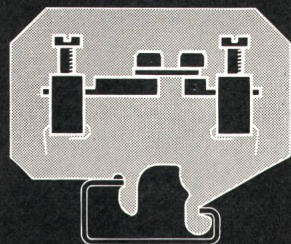

Längstrennklemme

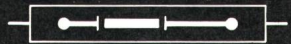

mit Prüfbuchsen

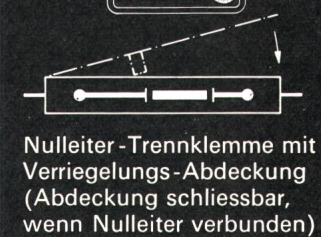
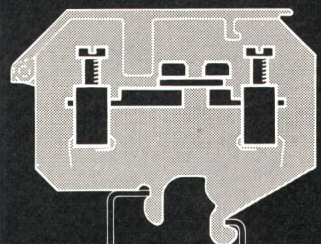

Nulleiter-Trennklemme mit Verriegelungs-Abdeckung (Abdeckung schliessbar, wenn Nulleiter verbunden)

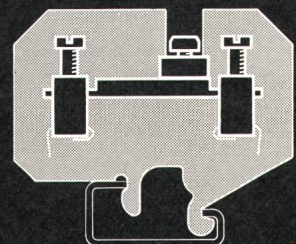

Quertrennklemme

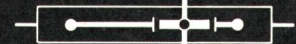

mit Prüfbuchsen

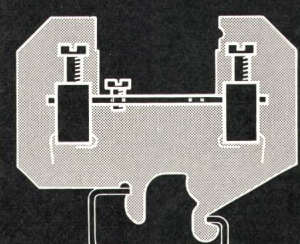
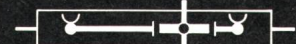

Querverbindungsklemme



mit Prüfbuchse



bis 10 mm², 500 V,
für Tragschiene
nach DIN 46277/1



in alle Klemmen
kann ein Klemm-
bügel für Sammel-
schienenanschluss
eingesetzt werden

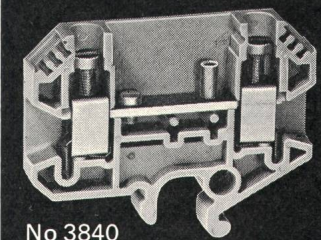

No 3840

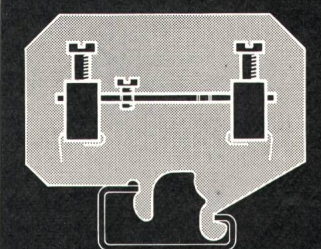

Durchgangsklemme mit einseitiger Querverbindung



mit Prüfbuchse

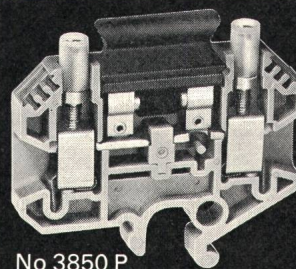

No 3850 P

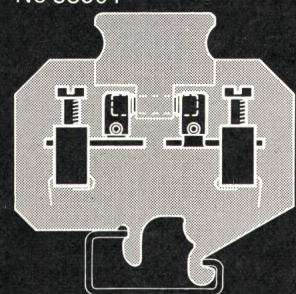

Sicherungsklemme
6 Amp, 250 V



mit Prüfbuchsen

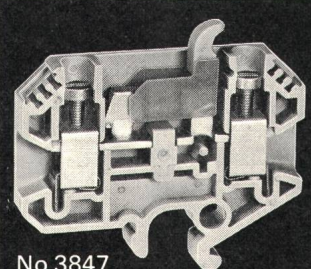

No 3847

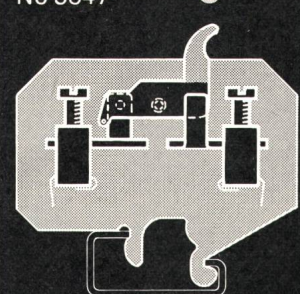

Trennmesserklemme
4 mm², 500 V



mit Prüfbuchsen



OSKAR WOERTZ BASEL

Fabrik elektrotechnischer Artikel CH-4002 Basel
Eulerstrasse 55 Telefon 061 23 45 30 Telex 63179

Unsere Bilder:

1 HF Sperren 2,0 mH, 1250 A Nennstrom und 102 kA dyn. Kurzschlussstrom im Werkhof Basel

2 Unser kleinster Kopplungskondensatortyp in hängender Ausführung. Unsere Reihe umfasst Kopplungskondensatoren bis 1000 kV Betriebsspannung

3 Kopplungskondensatoren 3800 pF Nennkapazität in einem 400 kV-Netz

4 Kopplungselemente in einer 220 kV-Unterstation in der Schweiz

Kopplungselemente für die Trägerfrequenz-Übertragung über Hochspannungsleitungen – Kopplungskondensatoren, HF Sperren, HF Schutzeinrichtungen und kapazitive Spannungswandler – sollen die Betriebssicherheit der Hochspannungsleitung und der Schaltstation in keiner Weise beeinträchtigen.

Darum werden unsere Apparate vor der Lieferung nach strengsten Massstäben kontrolliert und geprüft.

Höchste Qualität und jahrzehntelange Erfahrung in der Herstellung von Kopplungselementen machten uns zu einem der wichtigsten Lieferanten. Darüber freuen wir uns.

Verlangen Sie die neuen Druckschriften:

HF Sperren
Kopplungskondensatoren

HAEFELY

Ihr Partner in der Technik hoher und höchster Spannungen.

EMIL HAEFELY & CIE AG
Postadresse: Postfach 4028 Basel

Kopplungs elemente

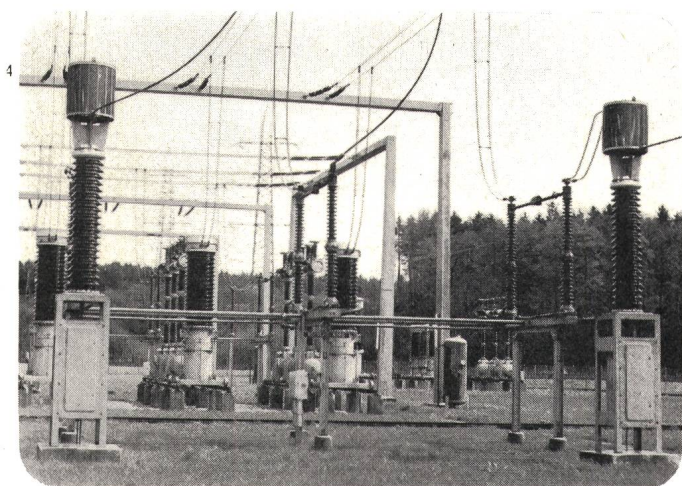
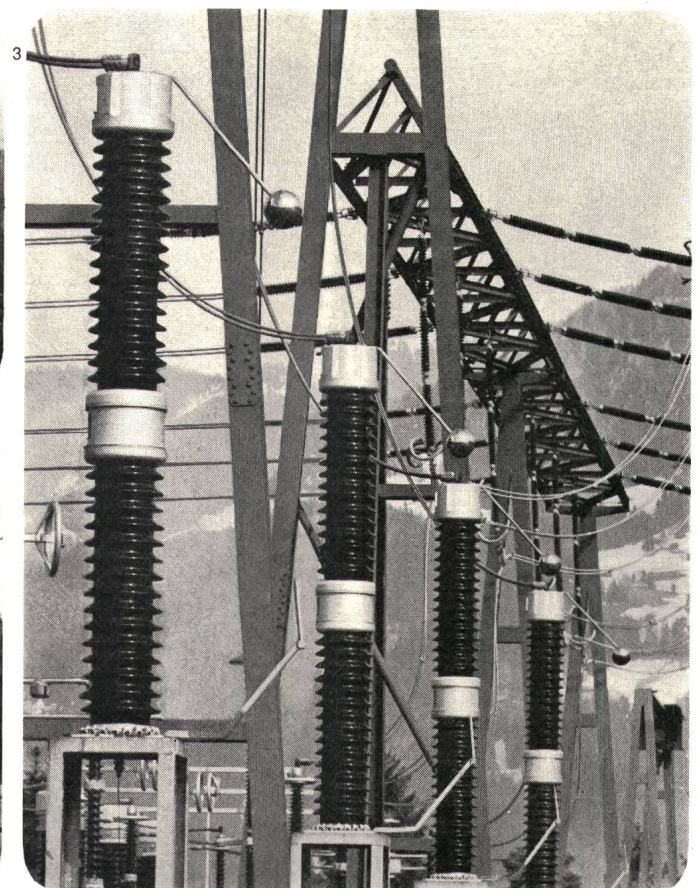

Das Inserat mit dem Erfolgs-Effekt!

In Deutschland hatte das untenstehende Inserat der gleichen Grösse einen ungeahnten Erfolg. Dieser mag sicher zum Teil am Wirkungsgrad des Inserates liegen, vor allem glauben wir aber, dass das grosse Interesse am berührungslosen Annäherungsschalter «efector» lag. Machen auch Sie sich diese Schalter zum Nutzen und beteiligen Sie sich damit am Erfolg!

Selectron

berührungslos

schalten
efector®

Fachleute der Steuerungstechnik haben sich für efector entschieden. efectores beweisen ihre Überlegenheit täglich durch tausendfache Anwendung unter harten Einsatzbedingungen.
berührungslos abtasten (induktiv und kapazitiv)
Zwei-Leiter-System 40-250 V Wechselspannung
Drei-Leiter-System 8-36 V Gleichspannung



ifm electronic geräte gmbh + co kg

D 43 ESSEN · I. Weberstr.

Telefon

Selectron-Relais

Steckbare Bausteine der Automation wie elektronische Zeitrelais, Taktgeber, Spannungsüberwachungsrelais usw. in platzsparenden Makrolon-Gehäusen.

Select-Steuerungssystem

Vollelektronisches Modul-System zum schnellen und rationalen Aufbau von zuverlässigen Steuerungen ohne Elektronikkenntnisse.

Slo-Syn-Schrittmotoren

Weltweit bewährte Schrittmotoren als neuzeitliches Bindeglied von Digitalelektronik und Mechanik mit Haltemomenten von 3,8 bis 194,4 cmkp. Auf Wunsch mit Ansteuerungselektronik lieferbar.

Slo-Syn NC-Steuerungen

2-4 Achsen Punkt/Strecken und Stetigbahn-Numerik mit günstigem Preis/Leistungsverhältnis und weltweitem Service-Netz.

efectores haben ihr Einsatzgebiet überall dort, wo herkömmliche Befehlsgeber überfordert sind oder eine aufwendige Konstruktion der Abtastorgane nötig würde. Dank dem umfassenden Sortiment an verschiedenen Ausführungen lassen sich praktisch alle Probleme elegant lösen. Wir beraten Sie gerne und ausführlich:

Sei es für den Einsatz von induktiven Schaltern an rotierenden Wellen, Spindeln, Klappen, Bolzen und vielem mehr, oder aber über Füllstandsüberwachungen und Abtastung von Holz, Glas, Kunststoff, Flüssigkeiten usw. mittels kapazitiver efectores. Mit efectores arbeiten Sie berührungslos und ohne Erbringung irgendeiner Schaltkraft!

Selectron Lyss AG
industrielle Elektronik
Bernstrasse 88
3250 Lyss
Telefon 032 84 56 61
Telex 34 469

für technische Informationen

BON

Selectron Lyss AG
Industrielle Elektronik
3250 Lyss

Firma: _____ Tel. _____

Abteilung: _____ PLZ/Ort: _____

Strasse: _____

Projektbearbeiter: _____ Besuch

Wir wünschen:

efector-Annäherungsschalter

Selectron-Relais

Select-Steuerungssystem

Slo-Syn-Schrittmotoren

Slo-Syn NC-Steuerungen

Unterlagen

Ein neuer Top-Champion unter den Bauelementen von ITT

oder

weshalb wir den Erfolg unserer Mikroschalter nicht nur erhoffen, sondern mit Gewissheit erwarten.

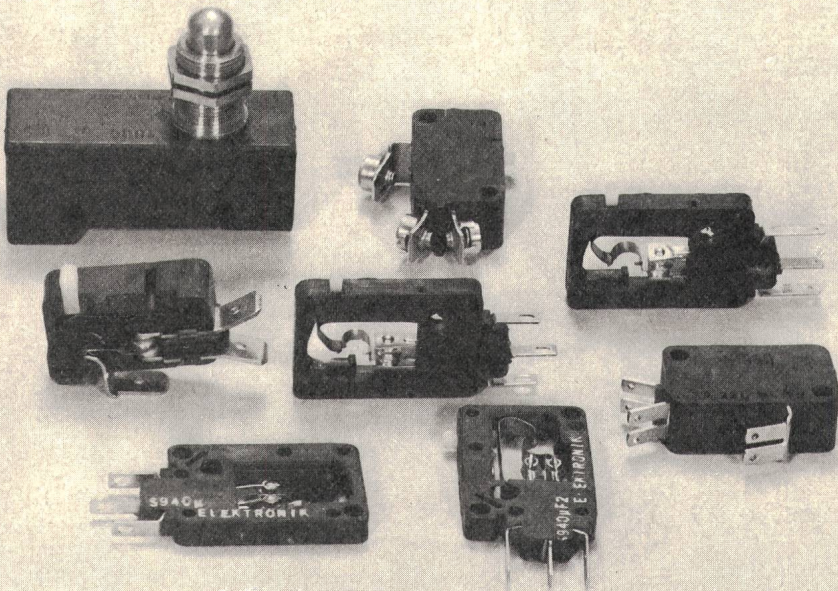

Beispiel:
Typ S 940 C Proelectronic-Mikroschalter
(extrem prellarm)

Gehäuse Glasfaserverstärkter
hochstabiler Thermoplast

Zulässige
Umgebungstemp. -20...+10 °C
Mech. Lebensdauer 1 x 10⁸ Schaltspiele
Kontaktmaterial Gold
Prüfzeichen SEV, VDE
übrige Daten nach DIN 41635

Polycontact-Mikroschalter haben sich ITT-intern so gut bewährt, dass wir sie unseren Kunden nicht länger vorenthalten wollen. Ab-1974 werden sie deshalb im umfassenden Angebot der ITT Bauelemente Gruppe Europa geführt. Polycontact Mikroschalter sind ein Spitzenprodukt schweizerischer Präzisionsmechanik. Modernste Fabrikations- und Testanlagen im Herstellerwerk in Chur bieten Gewähr für ein hohes und ausgeglichenes Qualitätsniveau. Die grosse Produktionskapazität wird sich günstig auf die Lieferkonstanz auswirken. Und da wir wissen, dass die Polycontact-Produkte preislich günstig liegen und unsere Verkaufsorganisation auf dem europäischen Markt bestens eingeführt ist, gibt es eigentlich keinen Grund, am Erfolg zu zweifeln.

Verlangen Sie bitte unsere Dokumentation über Mikroschalter. Für detaillierte Auskünfte stehen Ihnen auch gerne unsere Verkaufsingenieure zur Verfügung.

ITT Standard
Bauteileabteilung der
Standard Telephon und Radio AG
Brandschenkestrasse 178
8027 Zürich
Telephon 01 36 42 55

Bauelemente

ITT



Multiconnex- Productline

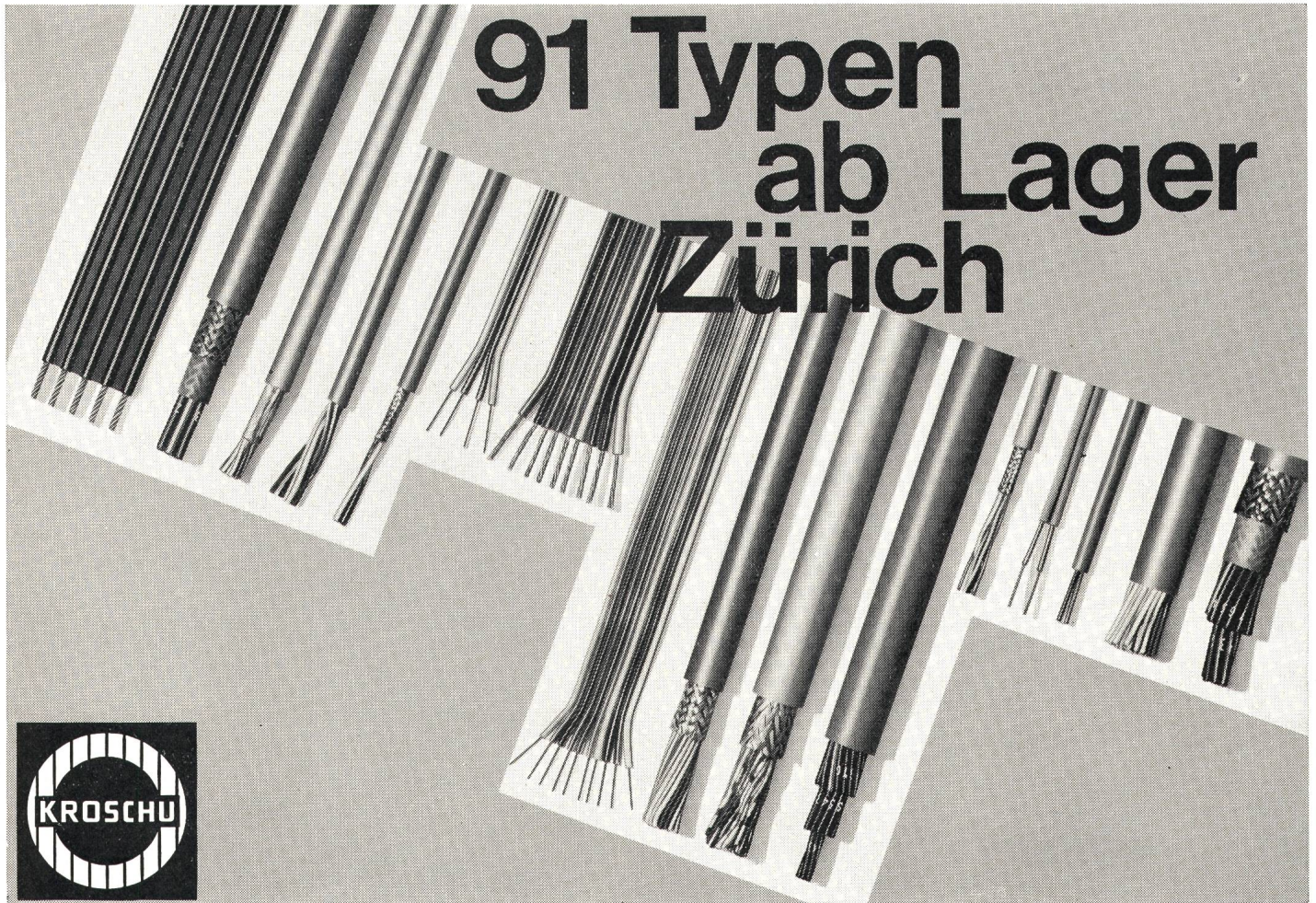

91 Typen ab Lager Zürich



Telefonieren Sie uns, wir liefern sofort:

KROFLEX, Starkstrom-Steuerkabel

2...100 Adern, Querschnitte 0,5...25,0 mm², flexibel, mit Ziffern-
aufdruck und gelb-grünem Schutzleiter. PVC-Doppelmantel zum
schnelleren und sicheren Abisolieren.

41 Typen ab Lager Zürich

KROFLEX-P, gepanzerte Starkstrom-Steuerkabel

2...100 Adern, Querschnitte 0,5...25,0 mm², flexibel, mit Ziffern-
aufdruck und gelb-grünem Schutzleiter. Engmaschige Panzer-
umflechtung aus verzinktem Stahldraht zwischen PVC-Doppel-
mantel, für harte, mechanische Beanspruchung sowie als ver-
drehungssichere Zugentlastung für hängende Steuerkasten bei
Werkzeugmaschinen usw. Diverse Typen kurzfristig.

SCHALTFLEX-Steuerkabel

2...61 Adern, Querschnitte 0,14...0,34 mm², flexibel, verschieden-
farbige Adern, geschmeidiger, grauer PVC-Aussenmantel, klei-
ner Aussendurchmesser.

27 Typen ab Lager Zürich

SCHALTFLEX-CY, abgeschirmte Steuerkabel

2...61 Adern, Querschnitte 0,14...0,75 mm², flexibel, verschieden-
farbige Adern. Abschirmungsumflechtung aus verzinnem Kup-
ferrunddraht, grauer PVC-Aussenmantel, kleiner Aussendurch-
messer.

23 Typen ab Lager Zürich

COMPUTER-Steuerkabel

2...110 Adern, Querschnitt 0,14 mm², flexibel, Leiter paarweise
verseilt, verschiedenfarbige Adern, PVC-Aussenmantel, kleine
Aussendurchmesser. Diverse Typen kurzfristig.

COMPUTER-CY, abgeschirmte Steuerkabel

2...110 Adern, Querschnitte 0,14 und 0,75 mm², flexibel, Leiter
paarweise verseilt, verschiedenfarbige Adern, Abschirmungs-
umflechtung aus verzinnem Kupferrunddraht, PVC-Aussenman-
tel, kleiner Aussendurchmesser. Diverse Typen kurzfristig.

KROPHON, Tonfrequenzkabel

1...6 Adern, Querschnitte 0,008...1,0 mm², flexibel, Leiter mit PE-
oder PVC-Isolation, auch mit Abschirmung aus verzinnem
Kupferrunddraht, PVC-Aussenmantel, kleiner Aussendurch-
messer. Diverse Typen kurzfristig.

KROFLA-Flachkabel

2...20 Adern, Querschnitte 0,14...1,5 mm², verschiedenfarbige,
trennbare Adern, PVC-Isolation, auch abgeschirmt, mit transpa-
rentem PVC-Aussenmantel. Diverse Typen kurzfristig.

2 Typen ab Lager Zürich

Die ACO-Multiconnex-Productline umfasst über 1000 Kabel-
und Leitungstypen verschiedenster Ausführung, mit Isolationen
aus: PVC, PET, EVA, Polyester, Silikonkautschuk, Teflon®,
Kapton® und Glasfaserkombinationen.
Lassen Sie sich von uns beraten.

Aumann+Co

Elektro-Industriebedarf CH-8029 Zürich
Forchstrasse 282 Telex 56228 auco ch Tel. 01/53 54 00





VON ZENT NEU

Warmwasser - komfort elektrisch

Mit dem AQUAMAT. Genügend Warmwasser, auf Ihre individuellen Bedürfnisse abgestimmt – und erst noch mit der umweltfreundlichsten Energie zubereitet – das bietet Ihnen der neue AQUAMAT von Zent.

Bis zu 1400l Warmwasser können Sie ihm täglich entnehmen. Ein ausgeklügeltes Nachheizsystem ermöglicht diese Spitzenleistung. Vielleicht genügt Ihnen aber an gewissen Tagen auch das Speichervolumen von 160l. Kein Problem; der anpassungsfähige AQUAMAT erfüllt Ihre Wünsche wirtschaftlich und zuverlässig.

Der AQUAMAT ist gross in der Leistung, aber klein in den Abmessungen. Er findet sogar Platz in einem Küchenschrankabteil (Masse entsprechen der Küchenbaunorm). Der Zent AQUAMAT leitet eine neue Aera der elektrischen Warmwasserbereitung ein. Möchten Sie ihn näher kennenlernen? Wir senden Ihnen gerne ausführliche Unterlagen. Zent AG Bern
3072 Ostermundigen
031 5114 11

AQUAMAT



PIFFNER

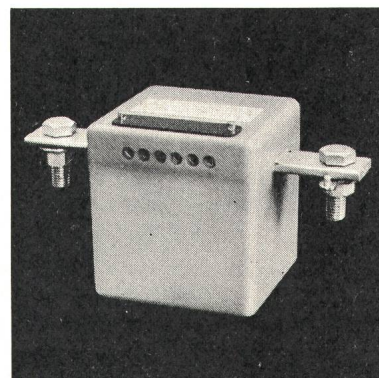
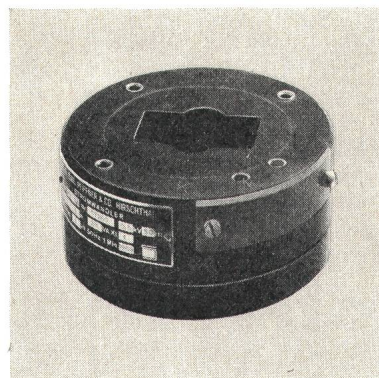
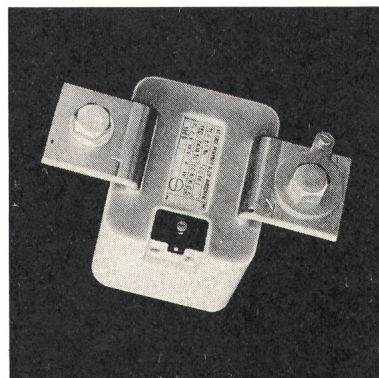
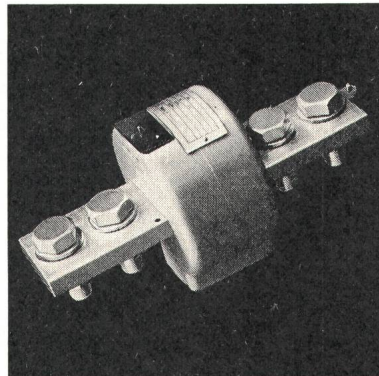
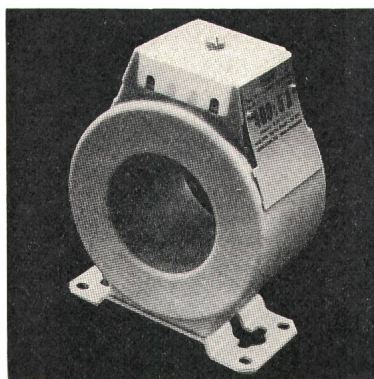
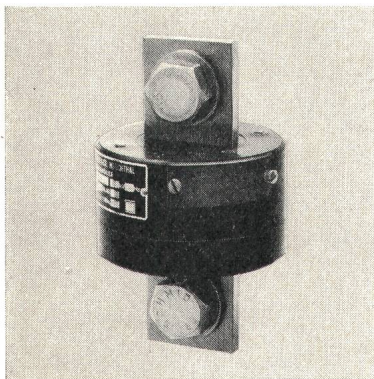
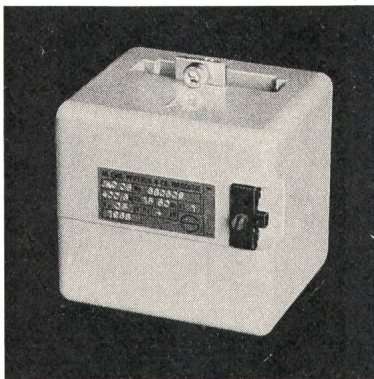
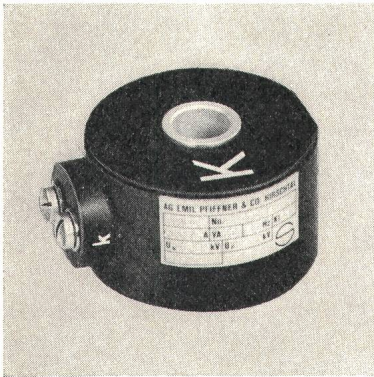
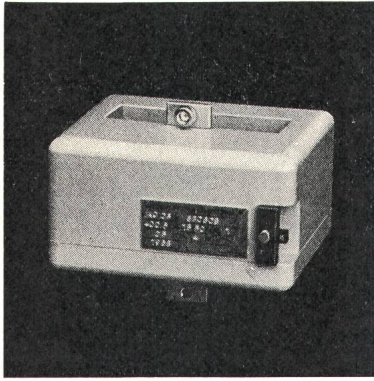

NIEDER- SPANNUNGS- STROMWANDLER



FÜR PRAKTISCH ALLE
VORKOMMENDEN
ANWENDUNGSZWECKE

VERLANGEN
SIE
UNSER
ANGEBOT.

**AKTIENGESELLSCHAFT
EMIL PFIFFNER & CO. 5042 HIRSCHTHAL b/AARAU
TEL. (064) 81 21 10 / 81 10 55**



zuverlässig ...

ist ebenfalls das Hauptmerkmal unseres Verbindungsmaterials für elektrische Leitungen. Von der kleinen Hausanschlußklemme bis zum 1200-Amp.-Verbinder tragen alle unsere Erzeugnisse den Stempel des erfahrenen Spezialisten.

Aus unserem Fabrikationsprogramm:

IDEAL-Muffen 3 mm \varnothing - 150 mm²

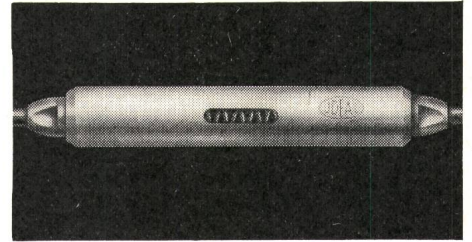

IDEAL-Konusendverbinder

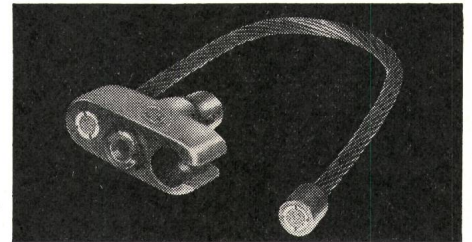

SERRODUR-Klemmen 10-240 mm²

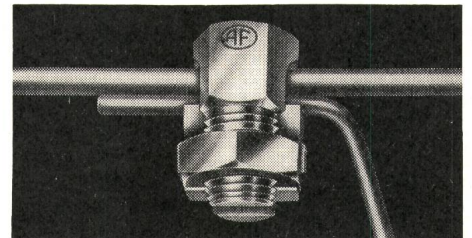

IDEAL-Kabelschuhe 25-240 mm²

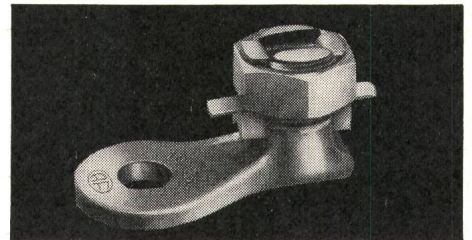

IDEAL-Briden für Netzerdung

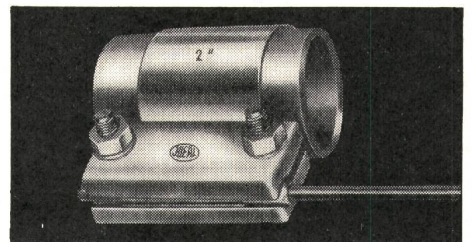

AF-Verbinder für Schaltanlagen

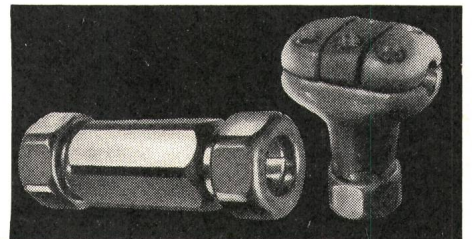

ARTHUR FLURY AG, 4707 DEITINGEN/SO

Spezialfabrik für Verbindungsmaterial elektrischer Leitungen



☎ 065 / 3 90 51

**Wir vereinigen
die Erfahrung
der besten Hersteller
elektrotechnischer Artikel**

Held Zürich



OTTO FISCHER AG

Elektrotechnische Artikel en gros

☎ 01/42 3311 ☎ 01/44 35 88 Telex 54763
Sihlquai 125 Postfach 8023 Zürich



ETR

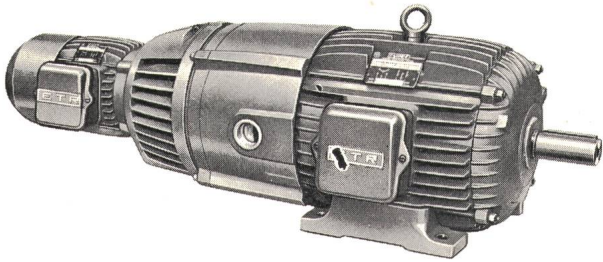
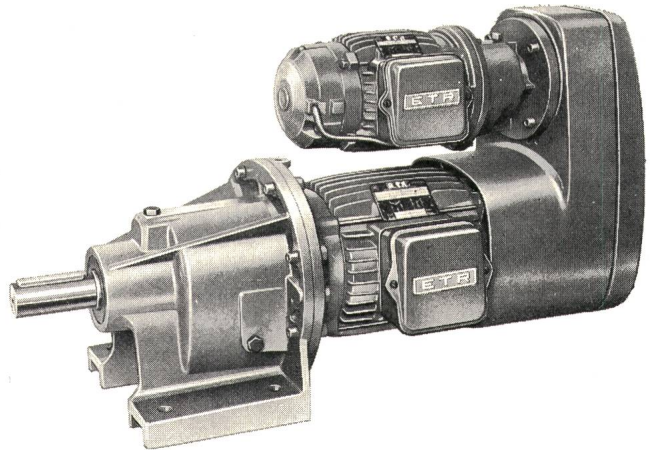

DRIVE UNITS

ELEKTRO-TECHNIQUE DU RHONE S.A. 1920 MARTIGNY, Tél. 026 / 2 26 69
Télex etr ch 38 168

AGRO

hilft Ihnen mit durchdachten
und ausgereiften Bauteilen

Wir rationalisieren Ihre Arbeit!

Auf Länge zugeschnittene und mit Nippeln
bestückte Elektro-Schläuche
erleichtern die Montage in Ihrem Betriebe.

Sie helfen Zeit einzusparen

- blanker Metallschlauch DE I
- Metallschlauch mit PVC-Überzug
- Drahtumflochtener Metallschlauch für hohe Temperaturen
- Kunststoffschlauch Typ "L" + "S"

AGRO
AG
CH-5502 Hunzenschwil

Wir lösen Ihre Anschlussprobleme
Rufen Sie uns... Tel. 064 47 21 61/62

AGRO

Kabel und Drähte für Freileitungen

in Kupfer, Bronze
Copperweld-Selve (kupferplättierter Stahl)
Alumoweld-Selve
(aluminiumplättierter Stahl)
Aluminium, Stahl-Aluminium, Aldrey

Profildraht für Fahrleitungen in Kupfer

SELVE & CO. 3601 THUN

Telefon (033) 2 38 21 Telex 32 503 selve CH

Die Betriebs- Sicherheit...

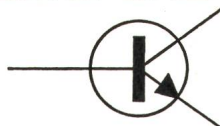

1 Phasen-Transformatoren
3 Phasen-Transformatoren
Regulier-Transformatoren
Drosseln

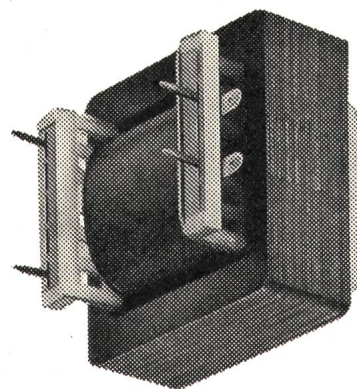

**...ein
Transformator von
LAPPAG**

Ringstrasse 14 8600 Dübendorf Tel. 01 89 46 66

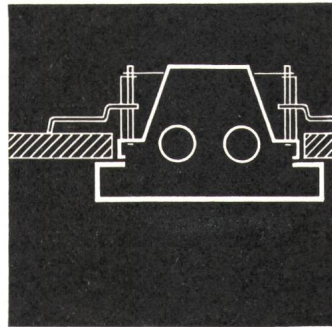
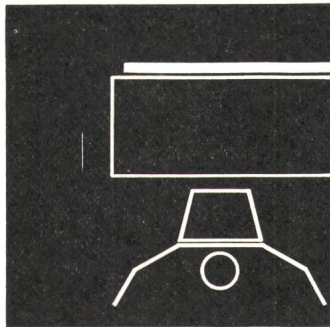

Mit dem neuen TULUX-Leuchtenprogramm lösen Sie

auch Ihre Probleme

Ein einziger Gesamtkatalog gibt Auskunft über sämtliche Fluoreszenz- und Glühlampenleuchten. Durch seine übersichtliche und klare Darstellung ist er Ihnen eine wirksame Hilfe

beim Planen und Projektieren

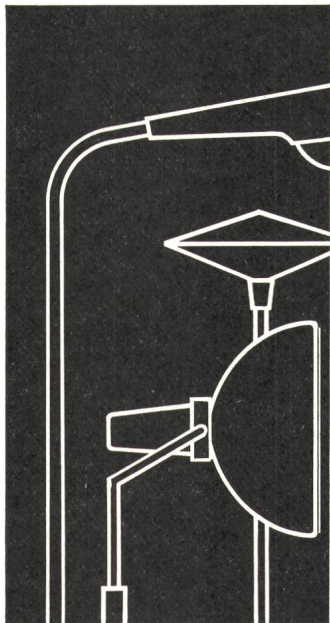

oder dürfen wir Sie persönlich beraten?

Erfahrene und zuverlässige Fachleute geben Ihnen gerne Auskunft. In unsern Ausstellungsräumen können wir Ihnen unser ganzes Fabrikationsprogramm zeigen.

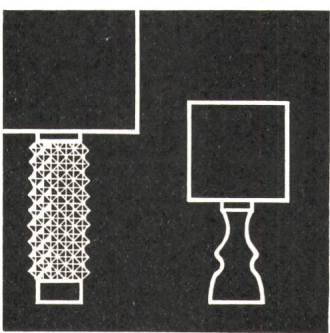
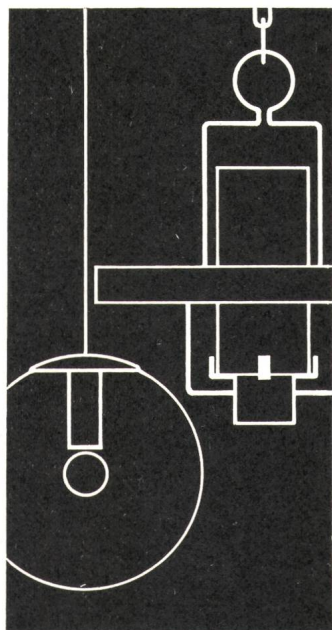
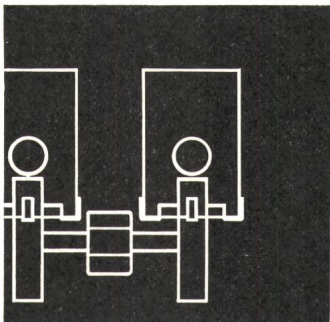

tulux

TULUX AG
LEUCHTENFABRIK
8856 TUGGEN SZ
Telefon 055 78 16 16

Blitzschnell!

Exklusiv
aus dem Wieland-Programm:

9/73

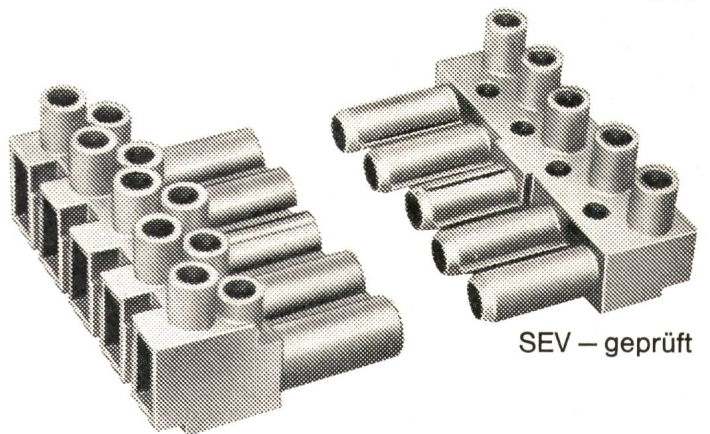

SEV – geprüft

Die neuen Schnellmontage-Steckvorrichtungen in 3- + 5-poliger Ausführung!

Eine Ideallösung, welche die herkömmliche Leuchtenklemme hervorragend ersetzt. Die Vorteile der neuen Wieland Steckvorrichtungen sind bestechend:

- 1 Montage von Leuchten, Lichtbändern oder Apparaten in Rekordzeit!
- 2 Die Verdrahtung erfolgt in der Werkstatt. Auf der Baustelle werden die Apparate nur noch zusammengesteckt.
- 3 Dank 2-fachen Schraubklemmen kann die Zu- und Wegleitung separat verschraubt werden.
- 4 Beim Auswechseln von Armaturen oder Apparaten wird einfach die Steckverbindung getrennt ohne das übrige Netz zu unterbrechen.
- 5 Durch Aufteilung der Armaturen bei der Vormontage kann mit 5-poligen Steckvorrichtungen ein Dreileiternetz auf einfachste Art regelmässig belastet werden.
- 6 Neben voreilenden Erdkontakten weisen die neuen Steckvorrichtungen den Vorteil auf, dass sowohl Buchsen- wie Steckerteil vollisoliert sind. Mit oder ohne Zugentlastung erhältlich.

Das Wieland-Programm ist einzigartig. Nähere Angaben durch



A. Widmer AG, Sihlfeldstr. 10, 8036 Zürich,
Tel. 01/33 99 32

Hans Wettstein

Elektrische Unternehmungen

Balsthal

Telephon (062) 71 37 25

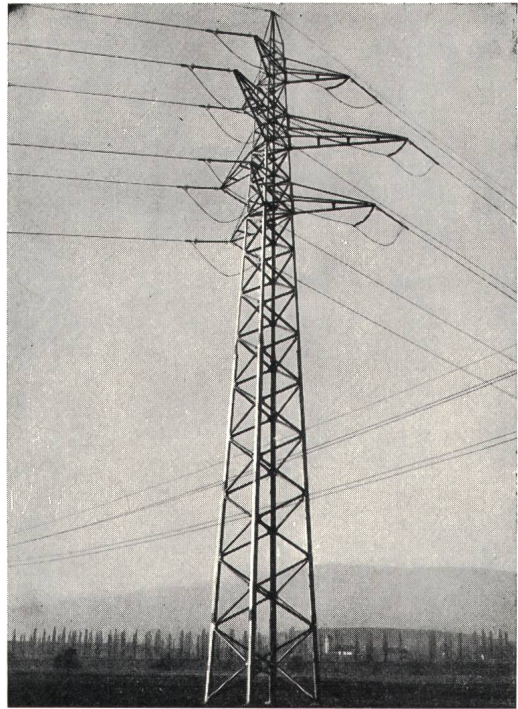

Freileitungen und Kabelanlagen
Trafo-Stationen und -Schaltanlagen
für Hoch- und Niederspannung
Ingenieurbureau

Fertigbeton- Trafostationen

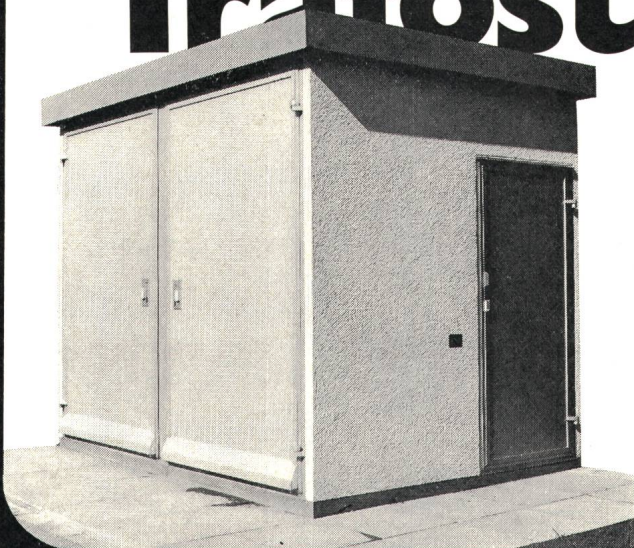

liefern wir schlüsselfertig

- * Leichtbetongebäude in einem Guss
- * kein Ortsfundament erforderlich
kürzere Montagezeit
- * Kabinen in 5 Normgrößen
- * Innenausbauten in allen Fabrikaten
- * zeitgemässe Lösung
- * einwandfreie Belüftung
- * minimaler Unterhalt
- * wir planen für Sie



Elektro-Sanitär AG
9008 St.Gallen
Langgasse 136
Telefon (071) 24 83 22/23

Erdungs- und Kurzschliessgarnituren

für Hoch- und Niederspannungs-Anlagen

⊕ Patent / SEV geprüft

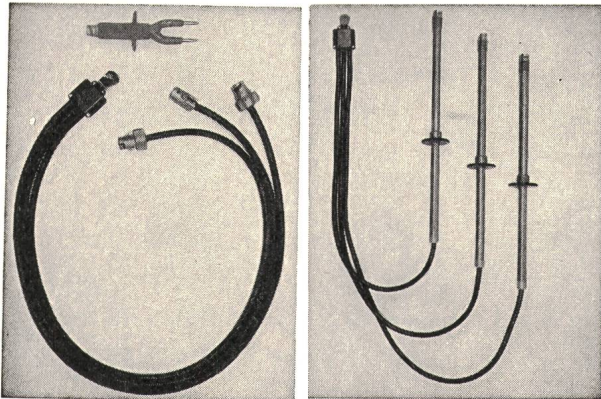

Verlangen Sie unsern reich illustrierten Katalog mit Anwendungsbeispielen

Nyffenegger & Co. AG

Armaturenfabrik

Metallgiesserei

8050 Zürich-Oerlikon

Birchstrasse 108

Tel. (051) 46 64 77



Generalvertretung für die Schweiz:

Glomar AG Goldach

Elektrizitätswerk- und Industriebedarf,
9403 Goldach, Tel. (071) 41 70 70

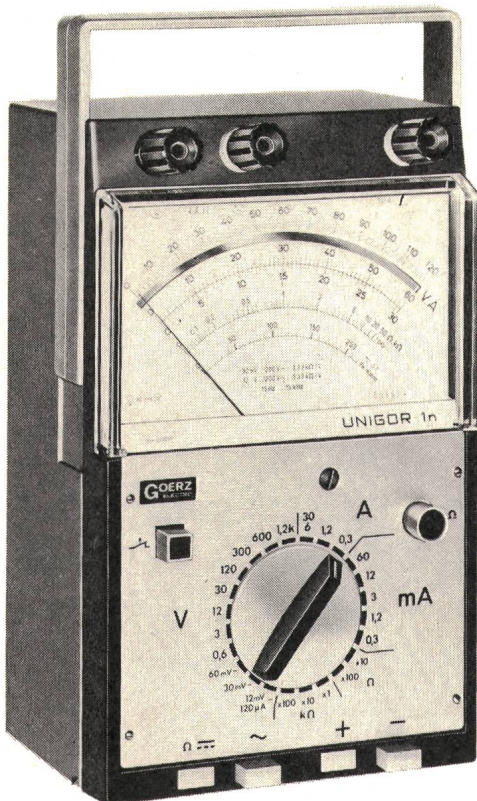

Apparate und Schalttafelmessgeräte
Linien- und Punktschreiber
Elektrische Messumformer
Elektrische Temperaturregler
Fernmess-, Steuer- und Regelsysteme
Tragbare Betriebs- und Labormessgeräte
Tragbare Mehrbereichsschreiber
Kompensationsschreiber
Schnellschreiber
Zangenstromwandler für Gleich- und Wechselstrom

BBC METRAWATT
BROWN BOVERI

BBC GOERZ
BROWN BOVERI

AG FÜR MESSAPPARATE, Schläflistrasse 17, 3013 Bern, Telefon 031/421506-07

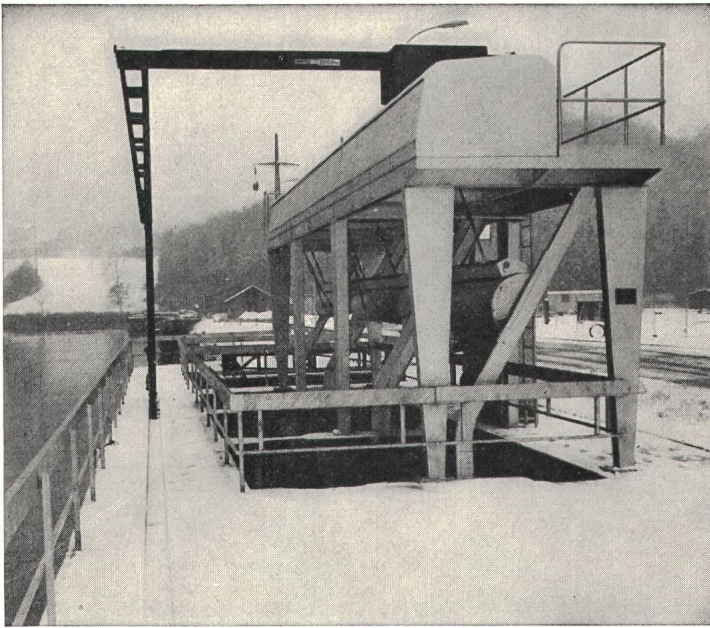

Ateliers de Constructions

Jonneret S.A.

1211 Genève 8

**Rechen- und
Rechenreinigungsmaschinen**
für sämtliche Wasserfassungen von
Kraftwerken, Pumpstationen,
Abwasserkläranlagen usw.

Wasserflächen-Reinigungsschiffe
für Seen, Staugebiete und dgl.

Kühlwasserfassungen der Kernkraftwerke Beznau I und II.
Je 3 Rechen und automatische stationäre Rechen-Reinigungsmaschinen



Der **«Hilfsmonteur»** für Ihre Verkabelungen
von 10 bis 300 mm²

Sein grösserer Bruder kommt kostenlos zu Hilfe für Kabel von 400 bis 625 mm²

Verlangen Sie Demonstration und Probelieferung bei Glomar AG, Goldach, Telefon 071 / 41 70 70

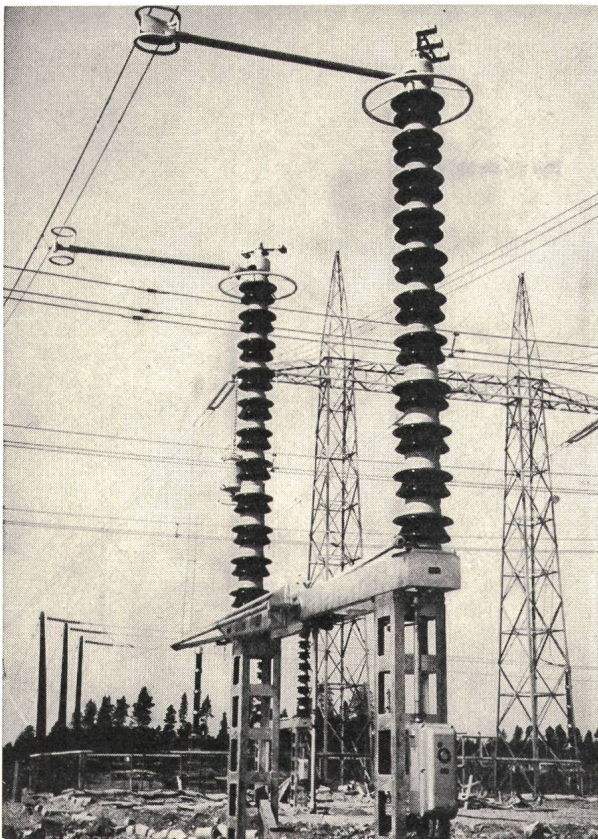

Trennschalter 420 kV, 1600 A mit Motorantrieb und Erdungstrenner
 Sectionneur 420 kV, 1600 A avec commande à moteur

Spezialitäten:

Trennschalter für alle Spannungen, Stromstärken und Antriebsarten.

Mastschalter, Freileitungsabzweigschalter, Verbinder für Rohre und Seile, Eisengerüste.

Alpha S.A. Nidau (Biel)

Telephon (032) 2 46 92

Spécialités:

Sectionneurs 12–420 kV avec commandes à main, électrique, pneumatique ou hydraulique.

Interrupteurs sur poteaux ou de dérivation pour câbles. Raccords pour tubes et tresses. Charpentes métalliques.

Alpha S.A. Nidau (Bienne)

Téléphone (032) 2 46 92

Spezialfabrik für
Registrierpapiere
Registriertinten
Wachsschichtpapiere

Zu allen schreibenden
 Instrumenten

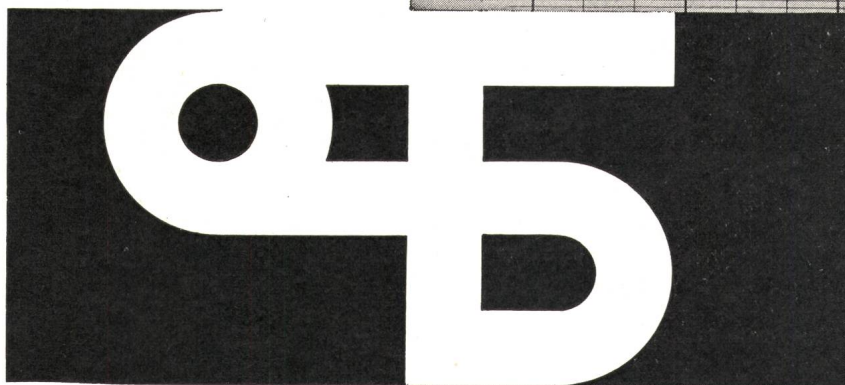

DIAGRAMMA

Oskar Treyer, Dietikon
 Tel. 01 / 88 84 83

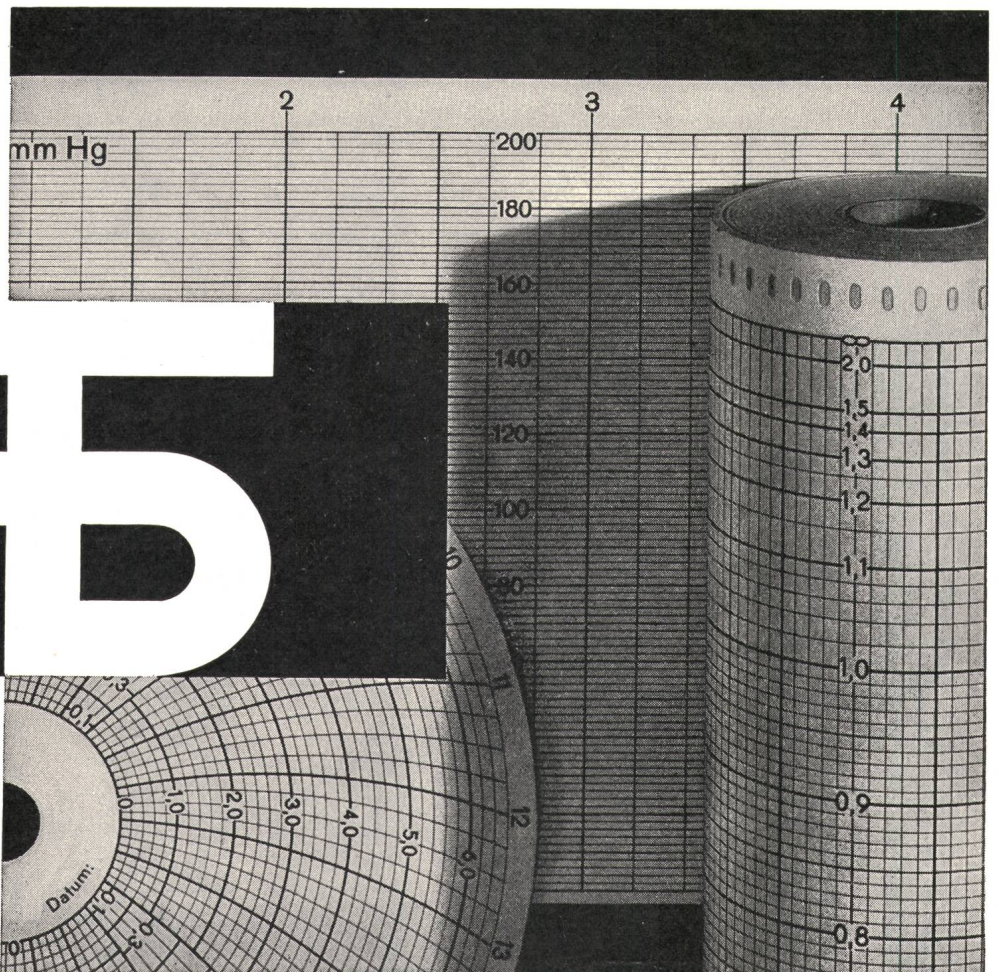

sécheron

Notre programme de vente

MEMBRE DU GROUPE BROWN BOVERI

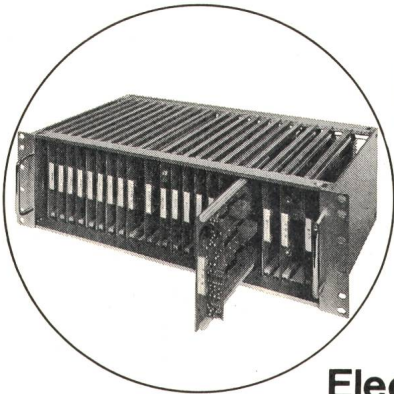

Electronique industrielle

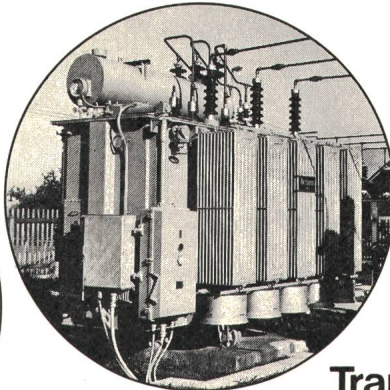

Transformateurs

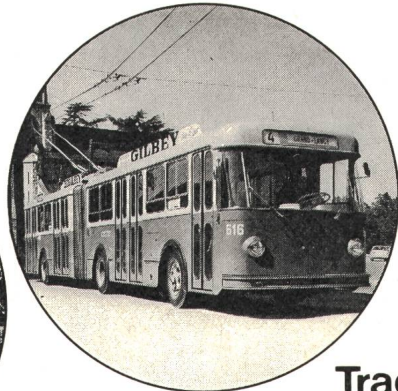

Traction

Nous sommes
à votre disposition

S.A. des Ateliers de Sécheron
1211 Genève 21

☎ (022) 32 67 50 ☒ 22 130

G 123 f

Die Vorteile einer Elektro-Heizung von Star Unity liegen auf der Hand.

1.

Massive Baukostensenkung.

Star Unity Nachtstromspeicher- und Direktheizgeräte zeichnen sich durch einfache Montage aus. Herkömmliche Heizinstallationen entfallen, einfache Elektroinstallationen sind erforderlich.

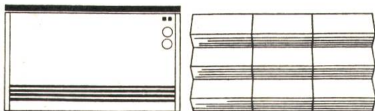

2.

Günstige Betriebskosten.

Star Unity Speicherheizelemente speichern ihre Wärme bei Nacht (Niedertarif) und geben ihre Heizleistung bei Tag ab.

Immer mehr fortschrittlich denkende Bauherren erkennen die entscheidenden Vorteile einer Elektro-Heizung von Star Unity AG. Unterbreiten Sie uns Ihre Heizprobleme, wir beraten Sie gerne.

Star Unity AG, Fabrik el. Apparate
Büro u. Fabrikation: 8804 Au ZH, Tel. 01 75 04 04

3.

Minimaler Unterhalt.

Star Unity Heizelemente sind am Stromnetz angeschlossen. Sie müssen lediglich die gewünschten Raumtemperaturen einstellen, alles andere besorgt die Automatik.



HAWIAG



STAHLBAU

Produktion

Ausführung sämtlicher
Stahl- und Metallbauarbeiten

Pressen und Stanzen
von Serieteilen

Kabelschutzeisen,
Briden und Bogen

Fahnenmasten in Stahl
oder Leichtmetall

Turnplatz-, Strassen-,
Platzbeleuchtungs-
masten in jeder Form
und Ausführung

HABERTHÜR AG

3270 AARBERG BE
032 - 82 23 77

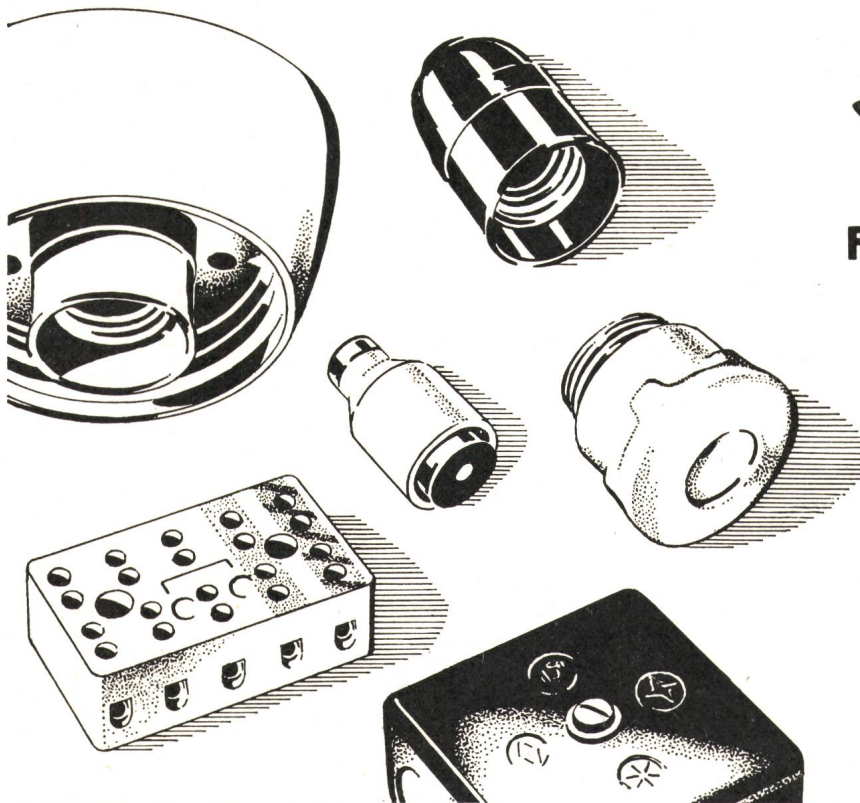

Roesch

Fabrikationsprogramm

Sicherungsmaterial

Abzweigmaterial

Lampenfassungen

Handlampen

Pressteile & Stanzartikel
für die Elektroindustrie



ROESCH AG KOBLENZ/SCHWEIZ



Peter Gloor
Fabrik elektrischer Apparate
Baumackerstrasse 45, 8050 Zürich
Telefon 01 / 46 83 50

Gleichrichter

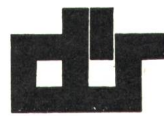
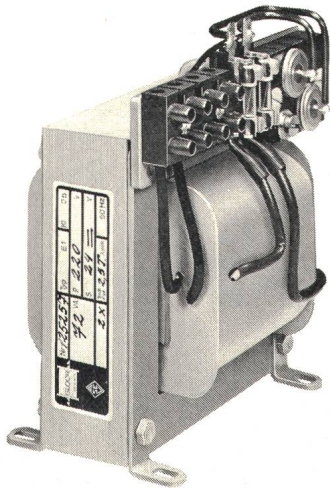

Fabrikation von:

Transformatoren

einphasig bis etwa 30 kVA
dreiphasig bis etwa 100 kVA
nach SEV-Vorschriften

Print-Transformatoren
offen oder vergossen

Schnittbandkern-Transformatoren

Hochspannungs-Prüfgerät

Netzgeräte, auch mit stabilisierter
Gleichspannung

Vertretung von:

PREUSSLER **Ring-Stelltransformatoren**,
ein- und dreiphasig von 0,8 A bis über
100 A

CONSTANT **Transformatoren für Neon-
Leuchtröhren** mit konstantem Röhren-
strom von 40 oder 80 mA bei verschie-
denen Röhrenlängen

Bitte verlangen Sie unsere technischen
Unterlagen und Preisliste

O. DÜR AG 8046 ZÜRICH

WEHNTALERSTRASSE 276 TELEFON 01-48 52 25

TRANSFORMATORENFABRIK

BRIEFADRESSE: POSTFACH, 8056 ZÜRICH

SCHENKEL AG

vormals O. Bürgi & Cie. AG

Zürich 3

Birmensdorferstr. 197
Tel. (01) 35 29 64

Lausanne-Pully

Chemin des Plateires 22
Tél. (021) 28 33 34

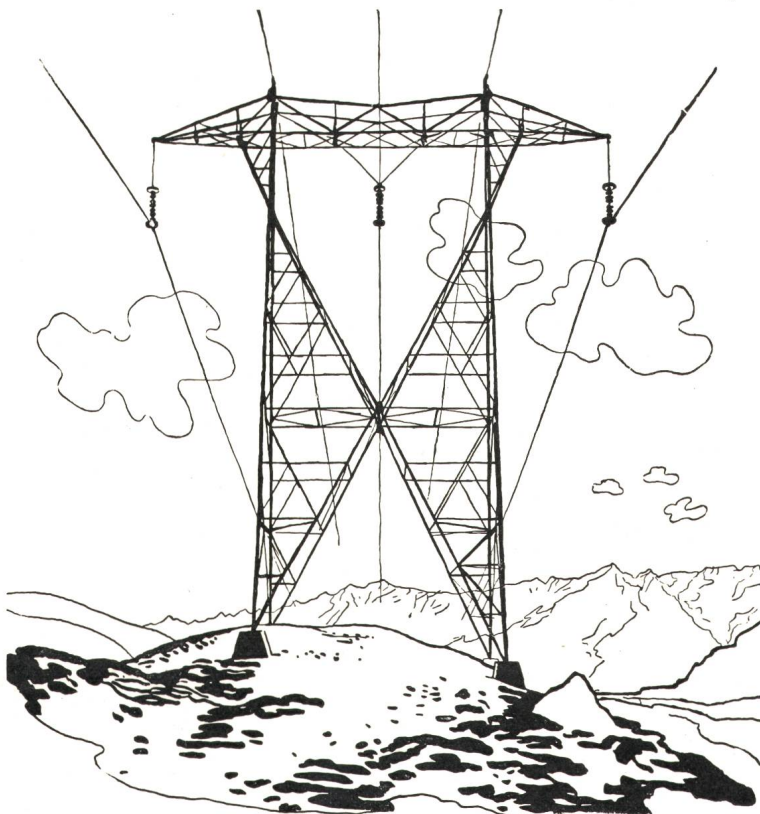

**Elektro-, Hoch- und
Tiefbau-Unternehmungen
Beratungen, Projekte**

Spezialitäten:

Höchstspannungsleitungen

Verteilnetze jeder Art

Transformatorenstationen

Bahn-Fahrleitungen

ELEKTRISCHE RAUMHEIZUNG

elektrisch heizen - sauber heizen

- Elektro-Zentralspeicher
- Einzelspeicher
- Konvektoren
- Heizwände
- Strahler

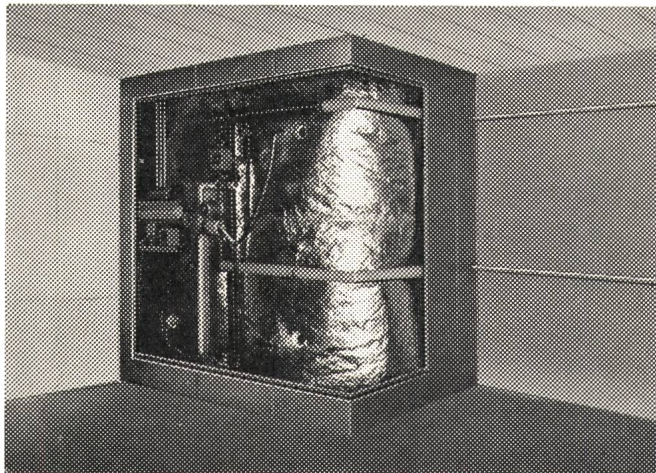

Problemlos, keine
Umweltverschmutzung.
Die Heizung heute und
in der Zukunft.

Verlangen Sie den ausführlichen
Raumheizungsprospekt.



PAUL LÜSCHER-WERKE CH-2575 TÄUFFELEN TEL. 032/86 15 45

EMA

VANCOS 1%

jetzt mit Überlastschutz

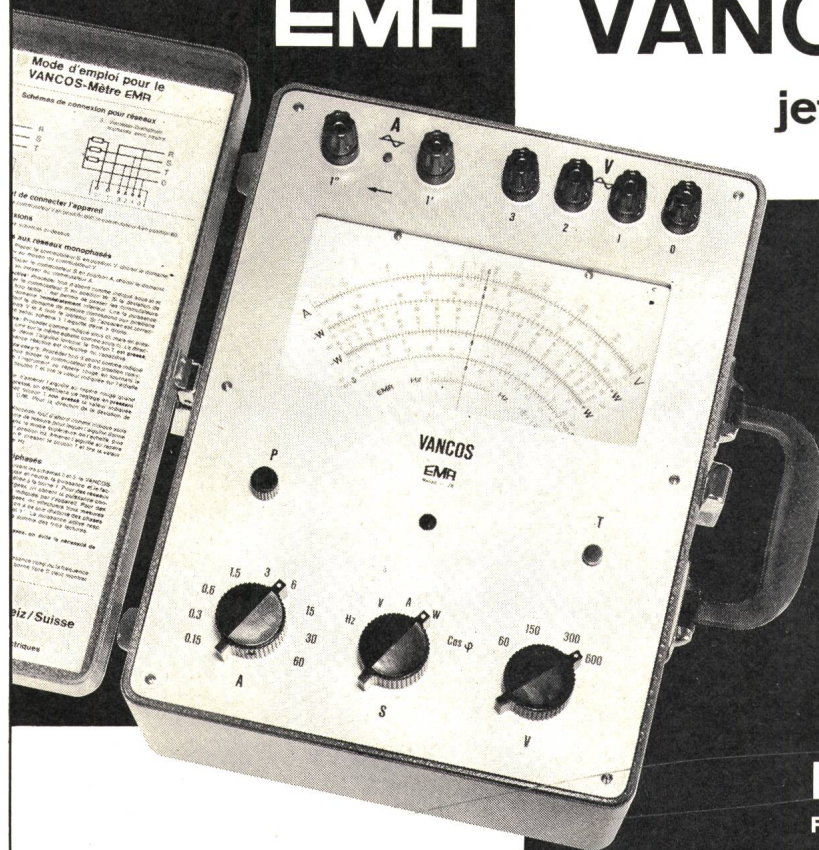

Das VANCOS-Meter gestattet Messungen in
Wechselstrom- und Drehstromnetzen von:

Spannungen in 4 Bereichen
60-150-300-600 Volt

Ströme in 9 Bereichen
0,15-0,3-0,6-1,5-3-6-15-30-60
Amp. (bis 1500 Amp. mit Zangen-
stromwandler)

Wirk- und Blindleistung von 9 Watt bis
36 Kilowatt (mit Zangenstrom-
wandler bis 900 kW)

Leistungsfaktor $\cos \varphi$ von 0-1-0 induktiv und
kapazitiv

Frequenzen 47-50-53 Hz

Einsystemiges Messwerk mit direkter An-
zeige auf Mehrfachskala ohne Umrechnung
und ohne Tabellen.

EMA A.G. Meilen ZH

Fabr. für elektrische Messaparate Tel. 051/730777

Galvo-Verstärker 5211

neu!

"Messen—ohne Rechnen"

(eine neue Bedienungsphilosophie)

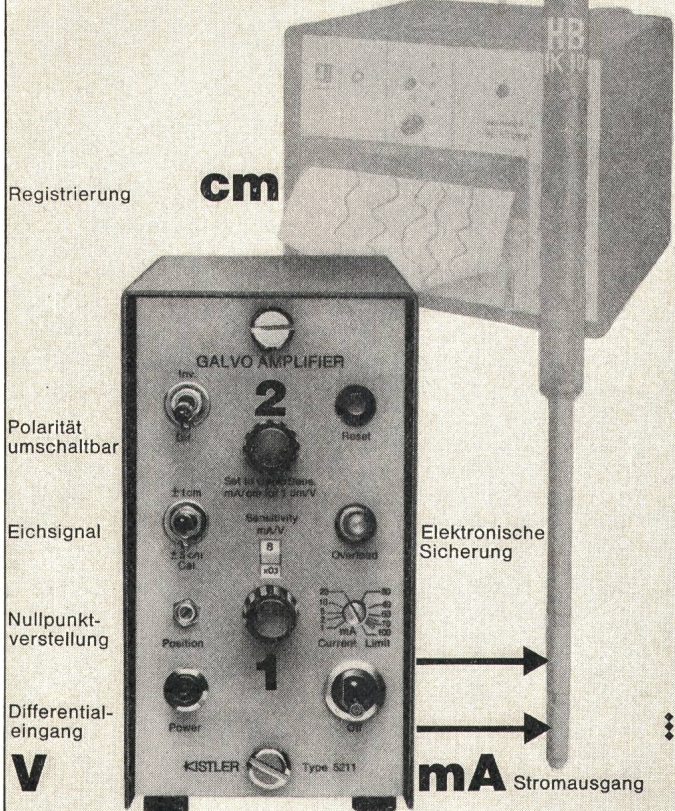

Kein Rechnen

Jedes Galvanometer-Registriergerät wird mit dem neuen Galvo-Verstärker 5211 zum kalibrierten Registriergerät. Dank der neuen Philosophie ist die Bedienung äusserst einfach:

Empfindlichkeit einstellen

Die Galvanometerempfindlichkeit wird am Verstärker eingestellt (1, 2) – damit ist das Registriergerät auf 1 Volt/cm grob abgeglichen.

Eichtaste drücken

Anhand des Eichsignals wird genau auf 1 Volt/cm justiert.

Messen

ohne Rechnen, ohne komplizierte Anpassungen.

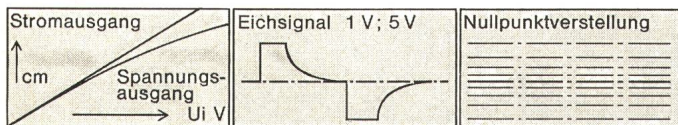

Elektronische Sicherung

Die zwischen 1 und 100 mA einstellbare elektronische Sicherung bietet einen absoluten Schutz für das Registriergalvanometer.

Stromausgang

Dank dem eingepprägten Ausgangsstrom (bis 100 mA eff.) ist die Proportionalität zwischen Eingangsspannung und Auslenkung gewährleistet.

Piezo-Messtechnik für die Messung dynamischer und quasistatischer mechanischer Grössen

Quarkristall-Druckaufnehmer
Quarkristall-Kraftaufnehmer
Quarkristall-Beschleunigungsaufnehmer
Ladungsverstärker, Galvo-Verstärker
Zubehörgeräte für piezoelektrische Messanlagen

Verlangen Sie ausführliche Unterlagen



KISTLER

Kistler Instrumente AG
CH-8408 Winterthur/Schweiz
Eulachstrasse 22
Telefon 052-25 28 21 Telex 76 458

AEG MÜNZSCHALTAUTOMAT

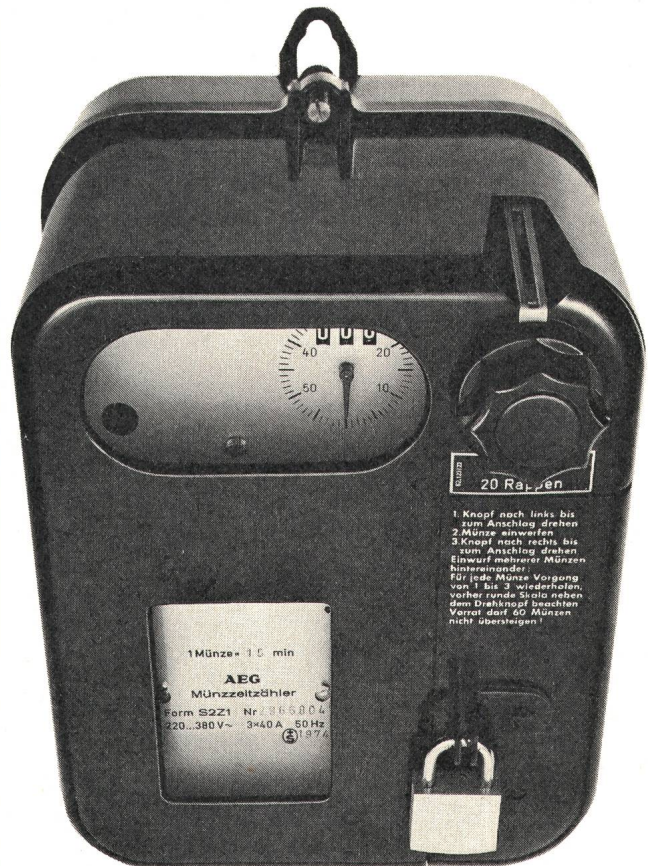

LÄUFT NACH MASS*

*Zwischen 8 und 80 Minuten. Mit Zäaner, Zwanzger und Füzger. Oder Fränkler, Zweifränkler und Wertmarken.

AEG-Münzschaltautomaten gibt es für

Fr. 325.-

ELEKTRON AG

Generalvertretung AEG-TELEFUNKEN
8804 Au ZH, Telefon 01 75 17 22

Für jeden Transport den passenden Helikopter

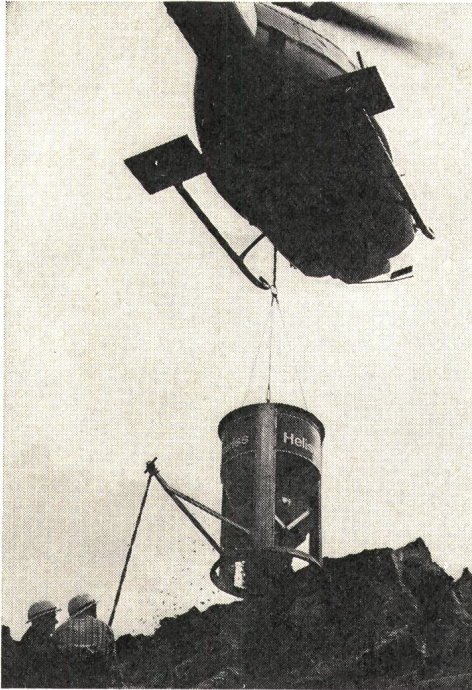

Transporte und Arbeiten aller Art bis 2300 kg oder bis 14 Passagiere, besorgt der Helikopter schneller und billiger.

Heliswiss-Betriebsstellen in der ganzen Schweiz.

Rufen Sie uns an, wir beraten Sie gerne — Heliswiss ist Ihre Adresse für wirtschaftliche Transporte.

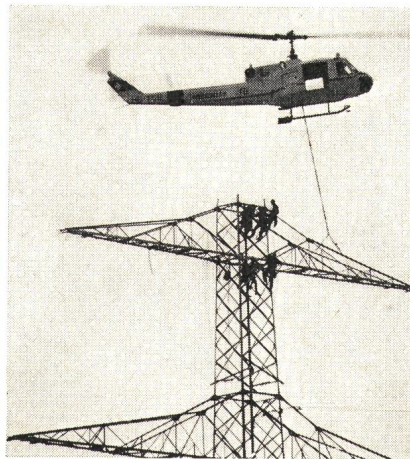

Heliswiss 

Schweizerische Helikopter AG, 2123 Belp
Telefon 031 81 33 11, Telex 32 540

NOTSTROMANLAGEN

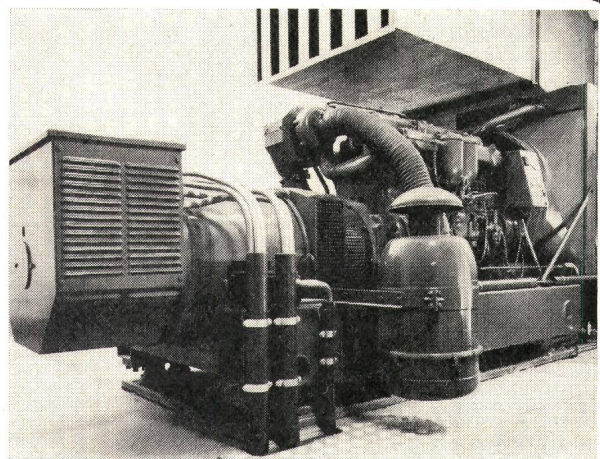

**Unabhängig wie nie
mit Bator-Energie!**

bator

3360 Herzogenbuchsee
Telefon 063 / 5 28 42

BERNSTEIN

Steuerschalter

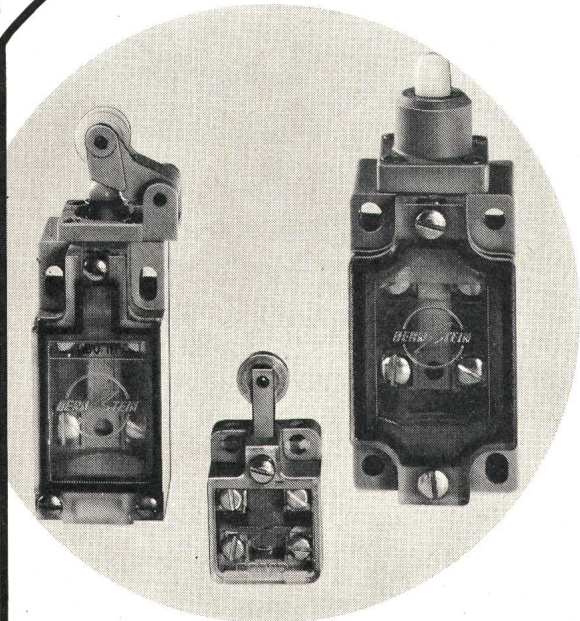

Isolierstoffgekapselt, kriechstromfest.
 SUVA-konforme Varianten.
 Zwangsläufige Unterbrechung.
 Hartsilber-Kontakte 380 V/10 A (6 A).

Einige Typen	Schaltelement	Betätigungs-einrichtung	Norm
C-A1Z	Tastumschalter	Stoßbolzen	VDE 0660
C-U1R	Tastumschalter	Rolle	
I-U1H	Tastumschalter	Hebel	DIN 43 695
I-SU1KN	Sprungumschalter	Kniehebel	
EN-U1	Tastumschalter	Stößel	DIN 43 694 (Europannorm)
EN-UV1AH	Vorumschalter	Achshebel	

Betriebstemperatur: —30 °C bis +80 °C

Verlangen Sie ausführliche Druckschriften und Beratung.

FABRIMEX

Fabrimex AG · Kirchenweg 5 · 8032 Zürich · Tel. 01/47 06 70

DIESEL-

bis 450 kW
stationär
oder fahrbar

Stromerzeuger



Projektierung und Bau von **Notstromanlagen**
 für Handbedienung, automatischen oder vollautomatischen Betrieb
 schockgeprüfte Ausführungen

AKSA AG

Ingenieurbureau 8116 Würenlos
 Bahnhofplatz Telefon 056 / 74 13 13



LUMITRON

Lichtsteuergeräte für Glüh- und
 Leuchtstofflampenverdunkelung



- * Wartungsfreundliche Einschubtechnik
- * Vollelektronische Arbeitsweise
- * Leistung von 1 × 2 bis 3 × 10 kVA
- * Steuerung automatisch oder von Hand

EMIL NIETHAMMER

VERTRIEB IN DER SCHWEIZ DURCH

ALFRED STEFFEN AG

8958 Spreitenbach 2

Tel. (056) 71 47 41-45

**Wir lösen Ihre
Drehzahlmessprobleme!**

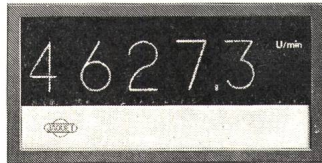
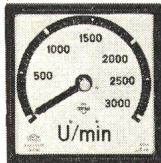

*analog oder digital
am Ort oder Fernanzeige
mit Grenzwertsignalisierung,
analog oder digital
mit Registrierung,
analog oder digital
☒ lieferbar*

*Impulsgeber – Wandler Frequenz-Strom – Stromrelais –
Frequenzrelais – Digitalschalter – Anzeigeelemente –
Messstellenwähler – Zifferanzeiger – Registriergeräte*

*genauer
schneller
müheloser –
zeitgemäss
messen mit*

JAQUET

Jaquet AG CH-4009 Basel Telephone 061-38 39 87 Telex 63 259

Hochspannungsprüfanlagen nach Mass



0–50/100 kV
30/15 A

Hans Kull AG

Elektrische Apparate
4552 Derendingen / Schweiz
Telefon (065) 3 67 90

KACO

Relais

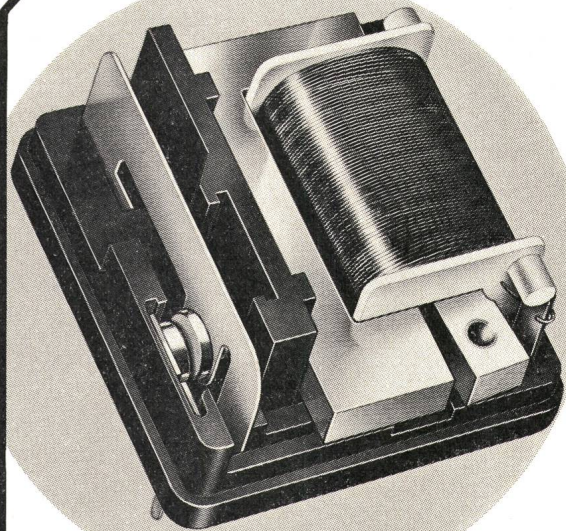

Grosse Auswahl, kleine Abmessungen
Gleich- und Wechselspannungserregung
Geringe Ansprechleistung

Ausführungen für Schraubmontage,
zum Einlöten in gedruckte Schaltungen,
zum Einstecken in spezielle Fassungen

Je nach Typ Starkstrom-, Schwachstrom-,
Zwillings- oder Drahtfederkontakte

Einige Neuentwicklungen

Typ	Kon- tak- te	max. Schaltleistung	Spulenspannung
RK	1×U	250 V 1 A 30 W~/ 30 W~	0,64 V_ bis 98 V_
RN	1×U	250 V 5 A 250 W~/1000 W~	1,05 V_ bis 116 V_
RR	1×U	380 V 10 A 250 W~/2200 W~	0,8 V_ bis 109 V_
RR	2×U	380 V 5 A 250 W~/1100 W~	0,9 V_ bis 109 V_
RS	1×U	380 V 10 A 250 W~/2200 W~	1,25 V_ bis 134 V_
			5,1 V~ bis 242 V~

**Verlangen Sie ausführliche Unterlagen und
Beratung durch unsere Spezialisten**

FABRIMEX

Fabrimex AG · Kirchenweg 5 · 8032 Zürich · Tel. 01/47 06 70



Neu – ULTRA



⊕ Patent

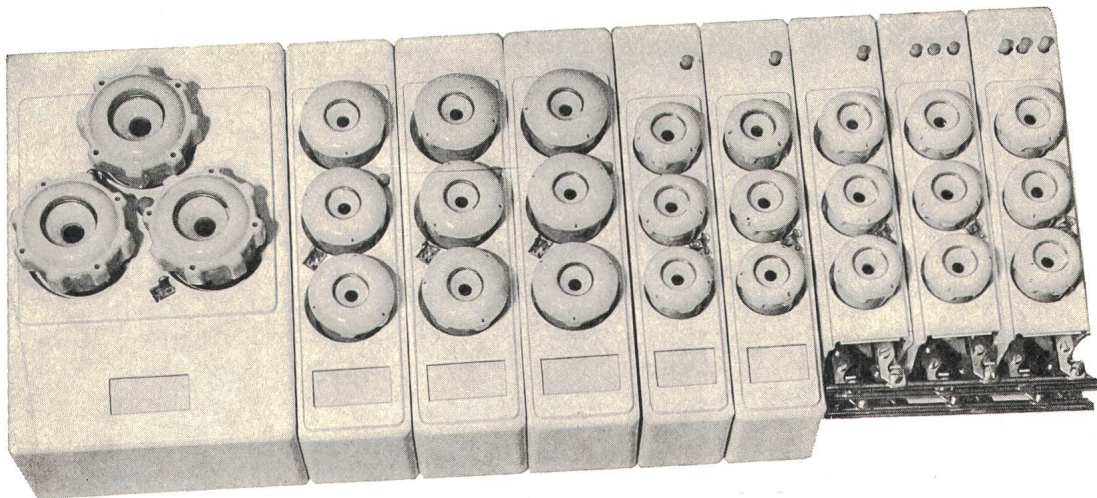

Sicherungselemente –ULTRA– UA für Aufbau Gr. II 3p 25 A 500 V
 UE für Einbau Gr. III 3p 60 A 500 V
 Gr. VI 3p 100 A 500 V

Deckel plombierbar
 Mit oder ohne Plombierhauben

H. Baumann AG 3273 Kappelen Fabrik elektr. Artikel
 Telephone (032) 82 18 33

Condensateurs

Polystyrène
 Polycarbonate métallisé
 Papier
 Papier métallisé
 Electrolytique
 Tantale
 Céramique

Kondensatoren

Polystyren
 Polycarbonat metallisiert
 Papier
 Metall Papier
 Elektrolyt
 Tantal
 Keramik

Leclanché

LECLANCHÉ SA
 CH-1401 YVERDON
 Tél. 024-25 81 21
 Télex 24 493

Polycarbonatfolien- Kondensator metallisiert



**SO KLEIN:
UND DOCH FÜR WECHSELSPANNUNG**

AUFGABE

Günstige Einbau-Bedingungen durch kleine Baugröße: Das war die Forderung, die der Entwicklung des MKC 1858/59 zugrunde lag. Gelöst wurde die Aufgabe durch Verwendung von imprägnierter Polycarbonat-Folie. Den bisher bekannten Papier-Kondensatoren wurde dadurch ein äquivalenter Kunstfolien-Kondensator gegenübergestellt.

CHARAKTERISTIKEN

- Kunstfolien-Kondensator (Mischdielektrikum)
- kleine Abmessungen
- günstiger $\tan \delta$
- dämpfungs- und induktionsarm
- für Netzbetrieb, Phasenanschnitts-Steuierungen usw. einsetzbar

PROGRAMM

Spannungsreihen

250 V~

400 V~

Kapazitäts-Werte

0,1 μF ... 2,2 μF

0,1 μF ... 1 μF

Firmengruppe
Roederstein

**ROEDERSTEIN
BAUELEMENTE-VERTRIEB AG**

Vorstadt 28
8200 Schaffhausen

Telephon (053) 4 75 28
Telex 76 327 roebv

DIN- Grenz- taster mit Herz



Zugegeben: von außen sind sie alle gleich. Genormte Grenztaster (DIN 43694) mit den verschiedensten Betätigungseinrichtungen – erst am Schaltelement zeigt sich, was ein Grenztaster wert ist: auf das Herz kommt es an.

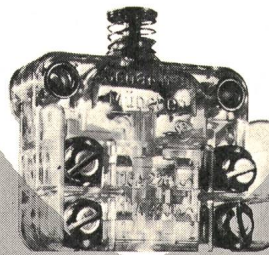

1. Das Sicherheits- Herz

Die Schnappschalter vom Typ S 804 sind mehr als Mikroschalter: für Dauerströme bis 16 A mit weit über 10 Mio. Schaltspielen; sie haben darüber hinaus das Schaltbau-Zwangöffnungsprinzip.

Kontakt-Katastrophe oder Schnappmechanismus-Kollaps: was auch immer im Schalter passiert, die Kontaktbrücke hebt ab – Formschluß statt Kraftschluß. Das ist das Sicherheits-Herz.

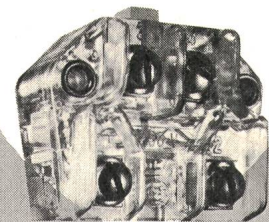

2. Das goldene Herz

Im voll gekapselten Grenztastergehäuse sitzt die sinnvolle Ergänzung zum S 804: der S 814 für elektronische Schaltungen z. B. die Numerik. Er garantiert den konstant-niedrigen Kontaktwiderstand, denn der S 814 hat die selbstreinigenden Massiv-Goldkontakte. Kleine und kleinste Stromkreise:

was auch immer geschaltet werden soll, der goldene Kontakt funktioniert.

Das ist das goldene Herz.

1 & 2: wozu auch immer Sie einen Grenztaster brauchen, Sie sollten das Herz prüfen.

Verlangen Sie von uns die Listen B 20, B 25 und B 27.



J. E. PETER
Industrie-Vertretungen
Chilestieg 26 Tel. 01 / 817 78 88
8153 Rümlang

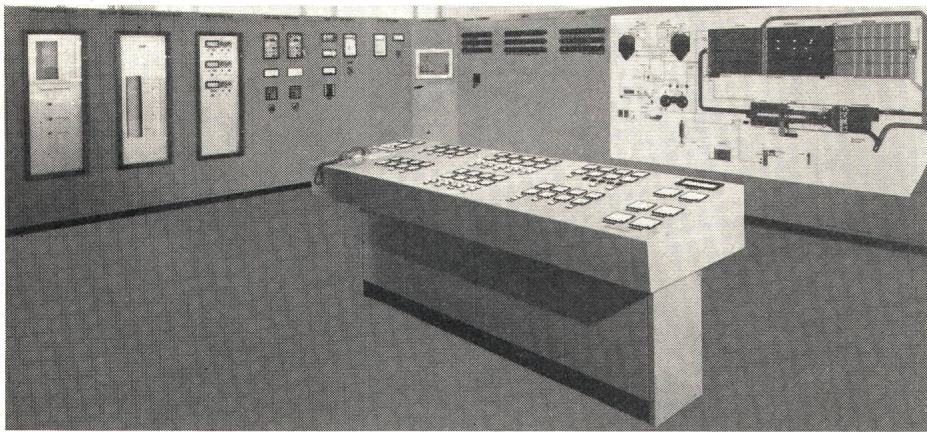

RUOSS SÖHNE

8854 SIEBNEN

Schalttafelbau,
Elektrotechnische Unternehmung
Tel. 055 / 64 12 58

Über 50 Jahre Dienst am Kunden
durch Erfahrung und Zuverlässigkeit



Peter Gloor
Fabrik elektrischer Apparate
Baumackerstrasse 45, 8050 Zürich
Telefon 01 / 46 83 50

Transformatoren in vergossener Ausführung

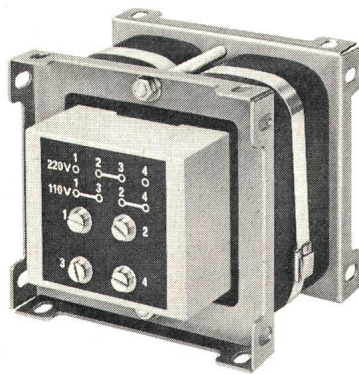

Doppelstecker Double-fiches

2p. + E - T SEV - ASE
schwarz und weiss / noirs et blanches

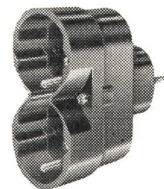

Nr. 4721

Nr. 4718 Type 13/13 Bak.
Nr. 4719 Type 13/14 Plast.
Nr. 4721 Type 14/14 Plast.
Nr. 4747 Type 20/20 Bak.

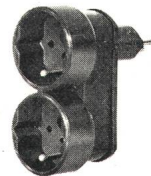

Nr. 4729

Industr. Mod.
Nr. 4729 Type 13/14 Plast.
Nr. 4731 Type 14/14 Plast.

Verkauf durch Grossisten
En vente par les grossistes



JENNI + CO., 8152 Glattbrugg

Elektrotechnische Spezialartikel
Telefon Büro: 01 / 93 50 57, Lager: 01 / 810 62 22

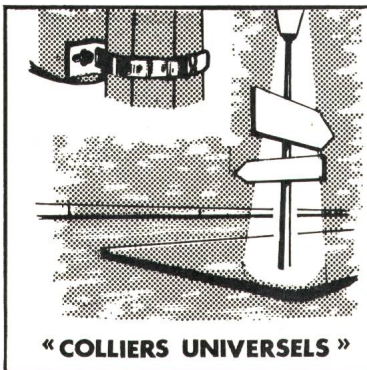

« COLLIER UNIVERSELS »

Le COLLIER UNIVERSEL PETITJEAN en acier inoxydable

Un procédé:
UNIVERSEL
SIMPLE
ECONOMIQUE
PRATIQUE
RAPIDE
SOLIDE
qui résout
tous les problèmes
de fixation.

Moins de 3 minutes sont nécessaires pour
fixer une pancarte à l'aide de deux colliers.
Le prix moyen de la fourniture pour la pose
d'un collier est de frs. 2.-

Pour ces raisons, rapidité de pose et faible
prix de revient, il a été adopté par les
grandes villes et administrations.

E. MIAUTON & Cie S. A. Montreux, tél. 021 / 62 41 71, agent exclusif en Suisse de
PETITJEAN, la plus importante fabrique européenne de candélabres et colliers Universels

JANOlenn JANOdur
Kabelschutzrohre



- *geringes Gewicht*
- *grosse Baulängen*
- *einfach und rasch verlegbar*
- *korrosionsbeständig*
- *lange Lebensdauer*

Jansen AG, 9463 Oberriet SG
 Stahlröhren- und Sauerstoff-Werke, Kunststoffwerk
 Telefon 071 / 78 12 44, Telex 77 159

JANSEN

E-T-A

Dieser thermisch-magnetisch auslösende
 Überstromschutzschalter . . .

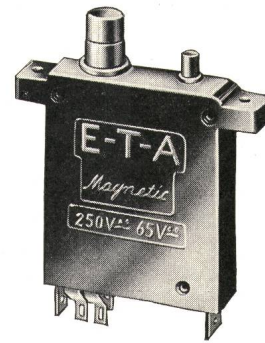

Typ
 3500-P-Si

. . . und dieser magnetisch auslösende
 Halbleiterschutzschalter . . .

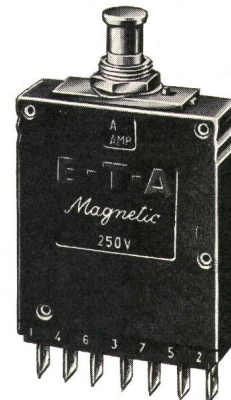

Typ
 834-P-Si

. . . sind zwei E-T-A-Schutzschalter, die sich in
 vielen Anwendungen eingebürgert und gut be-
 währt haben. Beide sind deshalb für normierte
 Nennströme ab Lager Reinach lieferbar.

HENRI GRANDJEAN

Industrievertretungen AG
 4153 Reinach, Telefon 061 / 76 46 76

E-T-A

Alle drei neuen Hotels in Zürich wählten den Schalter mit der präzisen Führung

den XAMAX-Druckknopfschalter – weil er mehr Sicherheit garantiert, weil sein modernes Design dem heutigen Geschmacksempfinden entspricht und last but not least – weil er nicht mehr kostet als die üblichen Wippen-schalter.

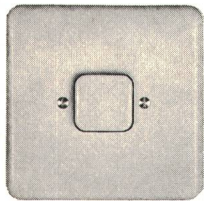

Wir sind stolz darauf, dass sich alle drei Bauherren der neuen Top-Hotels von Zürich für unseren Druckknopfschalter entschieden haben.

schalter entschieden haben.

Drei Hotels mit zusammen über 1500 Zimmern. Tagtäglich tausend und mehr Gäste aus aller Welt. Anspruchsvolle Gäste. Tagtäglich geht in tausend und mehr Zimmern das Licht an. In Nr. 312 z. B. drückt an diesem Abend eine hübsche Miss Lindgren aus Stockholm auf den Knopf des XAMAX-Schalters. Etwas weniger sanft drückt am nächsten Abend bereits Monsieur



Bonjour, ein Boxtrainer aus Toronto, auf den selben Knopf. In 420 spielen die Kinder von Mr. & Mrs. J. Smith aus New York mit den Knöpfen der Lichtschalter. Auch Signor Monticelli in 422 nebenan drückt auf den XAMAX-Knopf, weil er Licht braucht, um den Kongressbericht für morgen zu studieren.

Überall sicheres Licht, das ebenso zum guten Wohnklima gehört wie ein weiches Bett oder die Möglichkeit, ein heisses Bad zu nehmen. Deshalb meinen wir, dass Schalter nicht einfach Schalter sind. Das beweist jeder XAMAX-Druckknopfschalter. Seine unverwüsthliche Konstruktion und die präzise Knopfführung prädestinieren ihn für den Hotelbetrieb. Für Betriebe also, deren Einrichtungen tagtäglich in ungewöhnlichem Mass strapaziert werden, wo Detailprobleme schon bei der Planung optimal gelöst werden müssen und wo nur der Leistungsfähigste sich behaupten kann.

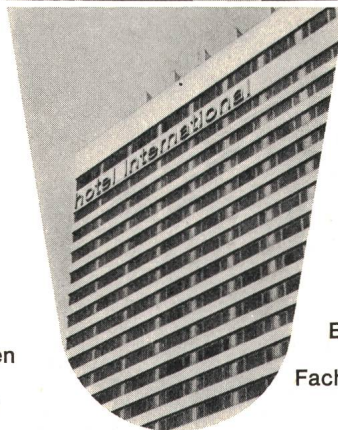

Unser Druckknopfschalter hat den Markt erobert: Man spricht von ihm. Übrigens: das XAMAX-Sortiment für Elektro-Installationsmaterial umfasst auch Steckdosen, Kombinationen, Sicherungselemente, Leitungsschutzschalter, Kleinverteiler und was sonst noch zu einem umfassenden Programm gehört.

Die Abteilung Schalttafelbau hilft Ihnen «grössere» Probleme lösen. Sie ist in der Lage, die Planung Ihren Bedürfnissen entsprechend optimal zu verwirklichen und Anlagen in jeder gewünschten Form und Grösse zu bauen – ob es sich nun um Zähler- und Sicherungsverteilungen handelt oder um Verteilanlagen oder um Kommando- und Steuerschränke.

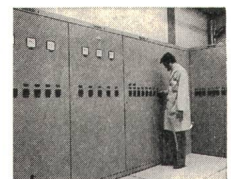

Steuerschränke für Sanitär- und Lüftungsanlagen im Hotel Zürich

Die Abteilung Kondensatoren setzt sich für eine Verbesserung des Leistungsfaktors Ihrer elektrischen Anlagen ein und hilft Ihnen Kosten sparen für Blindenergie. Es lohnt sich auf jeden Fall, sich von unseren Fachleuten unverbindlich beraten zu lassen.

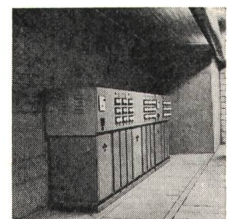

Vollautomatische Blindleistungskompensation für Normal- und Notnetz, total 450 kVar, im Hotel International

Unsere tausendfach erprobten elektronischen Automaten beweisen immer wieder: XAMAX ist gleichbedeutend mit technischem Fortschritt.

xamax

 Birchstrasse 210 CH-8050 Zürich
Telefon 01 46 64 84



peyer

der beitrag von peyer für raumplanung und landschaftsschutz

Mini-Kompakt- Transformatoren-Stationen aus Polyester

- Umweltfreundlich durch
 - kleinste Dimensionen
 - ästhetische Form
- Wirtschaftlich durch
 - maximale Leistung
 - minimales Gewicht
 - einfache und schnelle Montage



Technologie
und Design
der Zukunft



SIEGFRIED PEYER AG 8832 WOLLERAU
Telefon 01 76 46 46 Telex: 75570 peyer ch

22,5 Befehlsgeräte

Durchdachtes Baukastensystem begünstigt kleine, doch vollständige Lagerhaltung

Leuchttaster und Leuchtmelder für 220 V

Robuster Aufbau, günstiger Preis

Modernes Industriedesign

Leichte Montage

SEV-geprüft



22,5 Befehlsgeräte machen
aus einer guten Maschine eine
ansprechende Maschine!



KLÖCKNER-MOELLER

Hauptverwaltung:

Vogelsangstr. 13 8703 Effretikon Tel. 052/32 24 21