

Objektyp: **Advertising**

Zeitschrift: **Bulletin des Schweizerischen Elektrotechnischen Vereins, des Verbandes Schweizerischer Elektrizitätsunternehmen = Bulletin de l'Association Suisse des Electriciens, de l'Association des Entreprises électriques suisses**

Band (Jahr): **69 (1978)**

Heft 14: **Assemblées annuelles de l'ASE et de l'UCS**

PDF erstellt am: **13.09.2024**

Nutzungsbedingungen

Die ETH-Bibliothek ist Anbieterin der digitalisierten Zeitschriften. Sie besitzt keine Urheberrechte an den Inhalten der Zeitschriften. Die Rechte liegen in der Regel bei den Herausgebern.

Die auf der Plattform e-periodica veröffentlichten Dokumente stehen für nicht-kommerzielle Zwecke in Lehre und Forschung sowie für die private Nutzung frei zur Verfügung. Einzelne Dateien oder Ausdrücke aus diesem Angebot können zusammen mit diesen Nutzungsbedingungen und den korrekten Herkunftsbezeichnungen weitergegeben werden.

Das Veröffentlichen von Bildern in Print- und Online-Publikationen ist nur mit vorheriger Genehmigung der Rechteinhaber erlaubt. Die systematische Speicherung von Teilen des elektronischen Angebots auf anderen Servern bedarf ebenfalls des schriftlichen Einverständnisses der Rechteinhaber.

Haftungsausschluss

Alle Angaben erfolgen ohne Gewähr für Vollständigkeit oder Richtigkeit. Es wird keine Haftung übernommen für Schäden durch die Verwendung von Informationen aus diesem Online-Angebot oder durch das Fehlen von Informationen. Dies gilt auch für Inhalte Dritter, die über dieses Angebot zugänglich sind.



BATTERIE

Sicherheit mit OERLIKON

Accumulatoren-Fabrik Oerlikon

8050 Zürich, Binzmühlestr. 86, Tel. 01/46 84 20, Telex 55 102
1001 Lausanne, Passage de Montriond 14, Tel. 021/26 26 62

Stationäre Batterien ● Traktions-Batterien ● Ladegleich-
richter ● Wechselrichter ● Dauerstrom-Versorgungen

HUBER + SUHNER

Spezialisten für Spezialkabel

RADOX

© **vernetzte
Kabelisolation**

für flexible Steuer- und Anschlusskabel

Dank unserem Herstellungsverfahren

Steuer- und Anschlusskabel mit RADOX-Eigenschaften sind in den üblichen und vorgeschriebenen Aderfarben lieferbar. Gute Abisolierbarkeit bleibt unserem speziellen Verfahren vorbehalten.

RADOX isolierte Adern haben übrigens auch eine ausgezeichnete Lötbeständigkeit; ein weiterer Pluspunkt für RADOX.

Verlangen Sie unsere Dokumentation.



sehr gut abisolierbar.

Weitere H+S Spezialitäten:

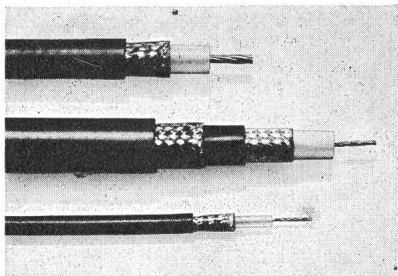

Hochfrequenz-Kabel und -Verbinder nach internationalen und eigenen Normen, Spezialanfertigungen.

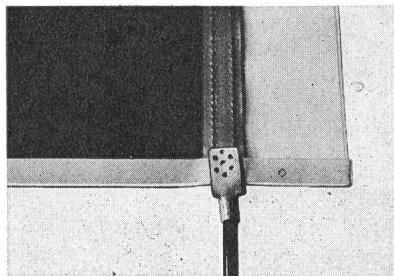

Sucotherm-Flächenheizleiter, das elektrische Komfort-Heizsystem ohne Heizkörper.

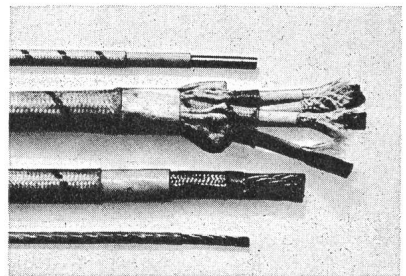

Hitze- und kältebeständige Kabel KDJ mit FEP-Isolation. Temperaturbereich -100 bis +200° C.

© Von unserer Forschungsabteilung getestet.



HUBER + SUHNER AG

8330 Pfäffikon Tel. 01 97 53 0
9100 Herisau Tel. 071 53 15 1

Ein durch und durch sauberes Angebot.

Aus Zug kommt jetzt die entscheidende Verbesserung im Waschraum:
die neue Adora.

Neu: mit niveaugesteuerter Abkühlung und elektrothermischer Türverriegelung. Mit schonendem Intervallschleudern und neuer, übersichtlicher Programmstandsanzeige.

Neu: mit niedrigen Unterhaltskosten dank servicefreundlicher Modul-Technik. Und Sparprogrammen mit bis 25% weniger Waschmittel-, Wasser- und Energiebedarf.

Neu: mit der neuen Adora wird Waschen noch sicherer, komfortabler, günstiger.

Und: die Adora aus Zug ist zweimal neu:
als Adora 5 (60 dm³ Trommelinhalt) speziell als Gemeinschaftsmaschine im Mehrfamilienhaus. Oder als Adora 4 fürs Einfamilienhaus oder die Etage.



Aus Zug kommt Qualität.



2

Zukunftslösungen für die Gestaltung fortschrittlicher Elektrizitätstarife

Elektronische Erfassung der beanspruchten Leistung im Rahmen des
Zweiglied-Tarifes bei kleineren Energieabnehmern.

Festmengenimpulse (Wertigkeit = 1 kWh) werden in eine Zusatzeinheit auf
dem Klemmendeckel eines Normzählers übertragen.

Damit können Meßverfahren unter Auswertung von wählbaren
Leistungsstufen realisiert werden.

1.

LEISTUNGSSTUFEN-ANZEIGEGERÄT

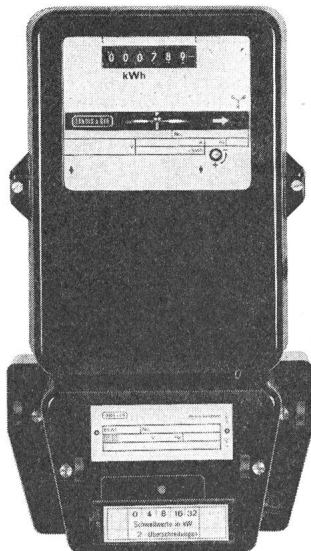

Leistungsmessung mit Stufeneinteilung

wählbare Anzahl von Überschreitungen

Leuchtdiodenanzeige jeder Leistungsstufe

2.

ENERGIE/LEISTUNGSANALYSATOR

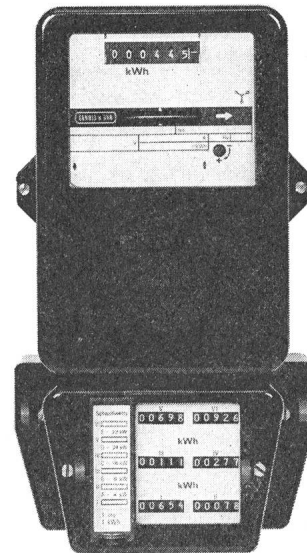

Leistungsabhängige Energiemessung
mit Stufeneinteilung

entweder als

Analysator zur Bestimmung von
Belastungsverhältnissen mit 6 Zählwerken

oder als

Tarifapparat mit 2 bis 3 Zählwerken

LANDIS & GYR

LGZ LANDIS & GYR ZUG AG

Elektrizitätszähler · Fernwirktechnik · Rundsteuerung · Heizungs- und Klimaregelung

A black and white photograph of several XLPE cables of different sizes and configurations. The cables are arranged in a cluster, with some showing their internal conductors. Three callout circles are overlaid on the image, pointing to different parts of the cables. The largest callout at the top left indicates a short-circuit temperature of 250°C. A middle callout indicates an emergency operating temperature of 130°C. A smaller callout at the bottom left indicates a continuous operating temperature of 90°C. The cables have a dark, textured outer jacket and a lighter-colored inner insulation layer. The background is dark and slightly reflective.

250°C
Kurzschluss-
temperatur

130°C
Notbetrieb

90°C
Dauer-
betrieb

XLPE

Netztensivkabel mit vernetzter
Polyäthylenisolation

Câbles de réseau basse tension
à isolation polyéthylène réticulé



Studer
Draht- und Kabelwerk AG
4658 Däniken SO

Tel. 062 65 14 44 Telex 68963

Gotthard-Bank

Eigene Mittel
Fr. 211.3 Millionen

Bilanzsumme
per 31.3.1978
Fr. 1'978.8 Millionen

Lugano

Hauptsitz

via Canova 8
Tel. 091/21 41 14

Zürich

Sitz

Färberstrasse 6
Tel. 01/32 56 77

Lausanne

Niederlassung

16, rue de Bourg
Tel. 021/20 80 11

Lugano

Agentur

via Bossi 4
Tel. 091/21 41 14

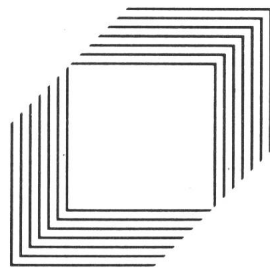

Chiasso

Niederlassung

via Livio 12
Tel. 091/44 09 12-22

Locarno

Niederlassung

via Ciseri 9
Tel. 093/31 71 81

Nassau

Niederlassung (Bahamas)

IBM House
Tel. 3231767

Frankfurt

Repräsentanz
(Deutschland)

Zürich-Haus, Opernplz.
Tel. 0611/*72 08 27

Zum Notstromprogramm von Bosch gehört die Projektierungshilfe von Bosch.

Der Verkaufserfolg ist Ihnen sicher.

Wenn es um den Verkauf von Stromerzeugern, Notstromanlagen und Notleuchten geht, ist Beratung und Projektierungshilfe ebenso wichtig wie eine möglichst grosse Auswahl hochwertiger Geräte und Komponenten. Das gilt vor allem für jene öffentlichen und privaten Projekte, deren Grösse Ihnen einen überdurchschnittlichen Umsatz verspricht.

Bosch hilft Ihnen, diesen Umsatz durch eine Beratungsabteilung mit kompetenten Fachleuten zu sichern. Sie steht Ihnen und Ihren Kunden auf Wunsch jederzeit in Detailfragen oder vollumfänglich zur Verfügung. Vom Erstellen der Berechnungsgrundlagen, bei der Typenwahl bis zur Ausarbeitung von Gesamtprojekten.

Darüber hinaus sind Sie mit dem Notstromprogramm von Bosch immer sicher, für jedes Objekt auch die angemessene Lösung empfehlen zu können: Stromerzeuger vom portablen 650 Watt-Gerät bis zur Notstromanlage von 75 kVA.

Handleuchten, Notleuchten, Scheinwerfer und Rundumkennleuchten, die nicht nur im Notfall gute Dienste leisten.

Lassen Sie die Projektierungshilfe von Bosch zu einer Erfolgshilfe für Ihr Geschäft werden. Sprechen Sie über Ihre Projekte und Bedürfnisse mit dem Bosch-Fachmann.

- Bitte senden Sie uns Ihre ausführlichen Unterlagen über das Bosch-Notstromprogramm.
- Rufen Sie uns an, damit wir einen Ihrer Projektierungs-Fachleute zu einer unverbindlichen Besprechung einladen können.

Firma: _____

Sachbearbeiter: _____

Strasse: _____

PLZ, Ort: _____

Tel.-Nr. _____

(Coupon bitte einsenden an: Robert Bosch AG,
Verkauf Eisemann, Althardstrasse 257,
8105 Regensburg, Tel. 01 840 6167)

B 1

*Strom von
Bosch macht
unabhängig.*

BOSCH
Qualität aus gutem Hause.



Zürich

Basel

Bern

Genf

Lausanne

Lugano

Elektro-Material AG

**Installationsmaterial
und elektrische
Apparate en gros**



für das Postverteiler-Zentrum Däniken
fabrizierten wir im Baukastenprinzip ein
WILBA-Paketsortier-Steuerkabel



für viele Getreide-Silos in Europa
fabrizieren wir im Baukastenprinzip
WILBA-Temperaturmeldekabel



für einen bekannten Bündner Skilift-
Betrieb fabrizierten wir im Baukasten-
prinzip ein WILBA-Skiliftkabel

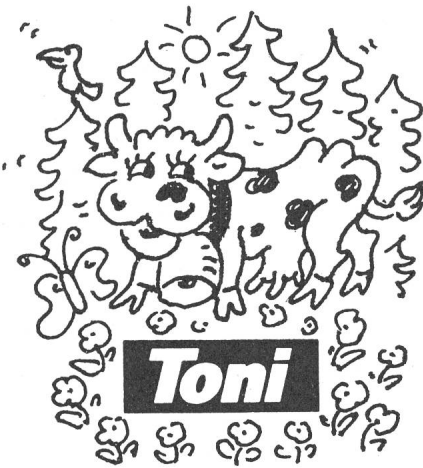

für die Toni-Molkerei in Zürich fabri-
zierten wir im Baukastenprinzip diverse
kombinierte WILBA-Speis- und Steuer-
kabel

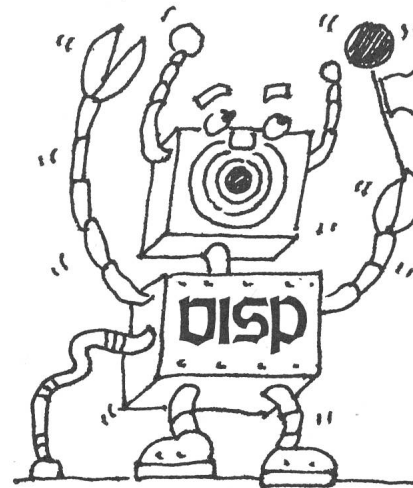

für den Schiessstand in Visp fabri-
zierten wir im Baukastenprinzip ein
WILBA-Kabel für die automatische Tref-
fer-Anzeige



für die Strassen-Verkehrssignalan-
lagen fabrizieren wir im Baukasten-
prinzip WILBA-Signalkabel für Erdver-
legung



für ein schweizerisches Atomkraft-
werk fabrizierten wir im Baukastenprin-
zip ein WILBA-Lautsprecherkabel

Wir fabrizieren Kabel im Baukastenprinzip WILBA-Kabel

Wir haben sämtliche Kabel in ihre sämtlichen Bestandteile zerlegt. Und diese Bestandteile aufeinander abgestimmt, klassiert und auf Lager produziert. Damit wir jeden beliebigen Kabelwunsch innert kürzester Zeit realisieren können. Wir nennen unser Prinzip WILBA (WILdegger BAUkasten). Und die Kabel, die wir nach diesem Prinzip herstellen, WILBA-Kabel. Und es freut uns, wenn wir demnächst auch für Sie mit dem WILBA-Prinzip ein verzwicktes Kabelproblem rationell lösen können.



Draht- und Kabelfabrik

Kupferdraht-Isolierwerk AG
5103 Wildegger, Telefon 064 53 19 61

W. Moor AG

Elektro-Industriebedarf
Halbleiter/Elektronikbauteile
Starkstromzubehör/Metalle
Bahnstrasse 58, 8105 Regensdorf/Zürich
Telefon 01 840 66 44

W. Moor SA
Matériel électrique et électronique
semi-conducteurs/composants électroniques
courant fort/métaux
3, avenue des Cerisiers, 1023 Crissier/Lausanne
Téléphone 021 35 54 44

*Apparate-Isolatoren aus den bewährten
Werkstoffen Steatit und Hartporzellan von
der Rosenthal Technik AG.*

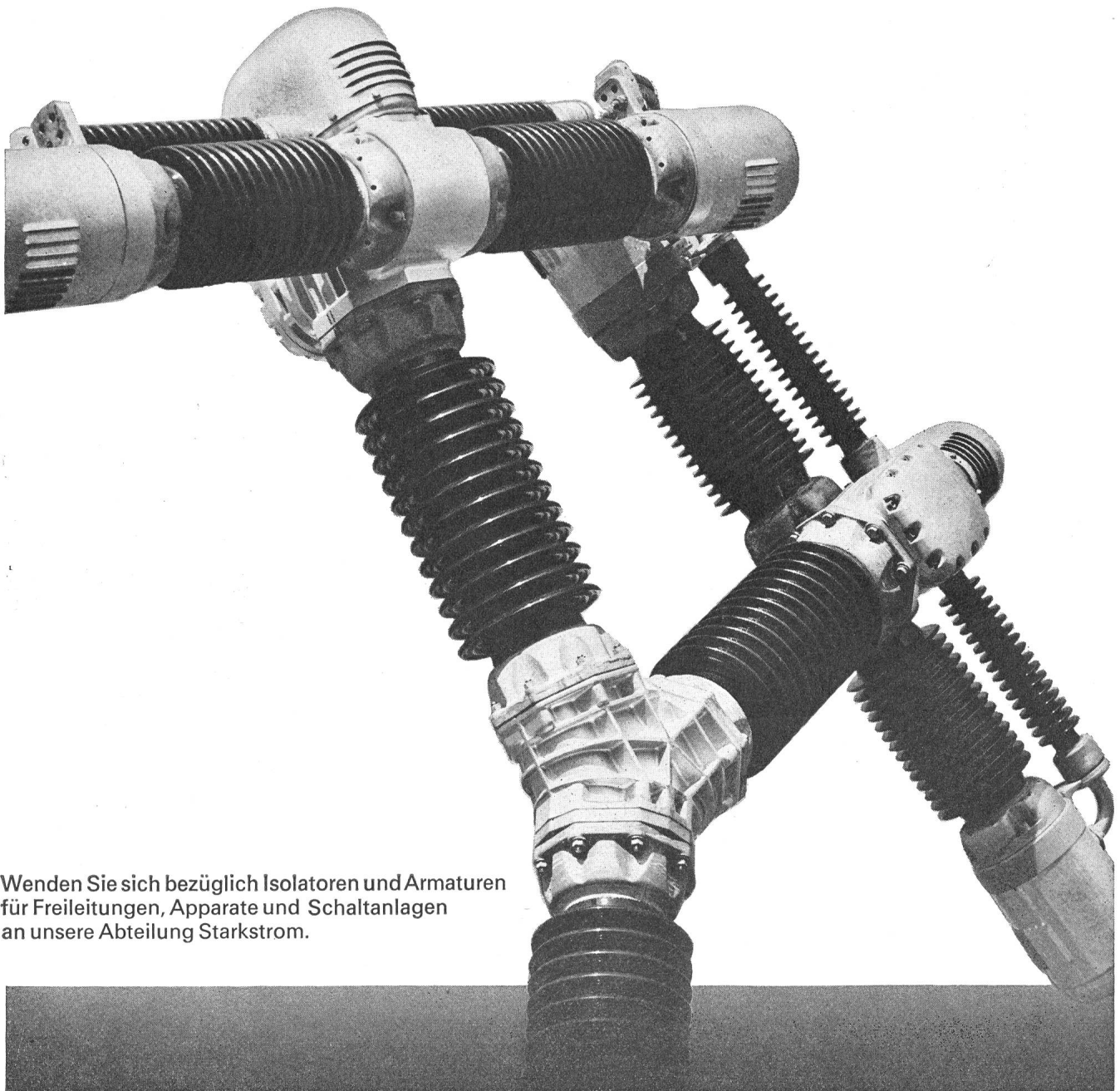

Wenden Sie sich bezüglich Isolatoren und Armaturen
für Freileitungen, Apparate und Schaltanlagen
an unsere Abteilung Starkstrom.

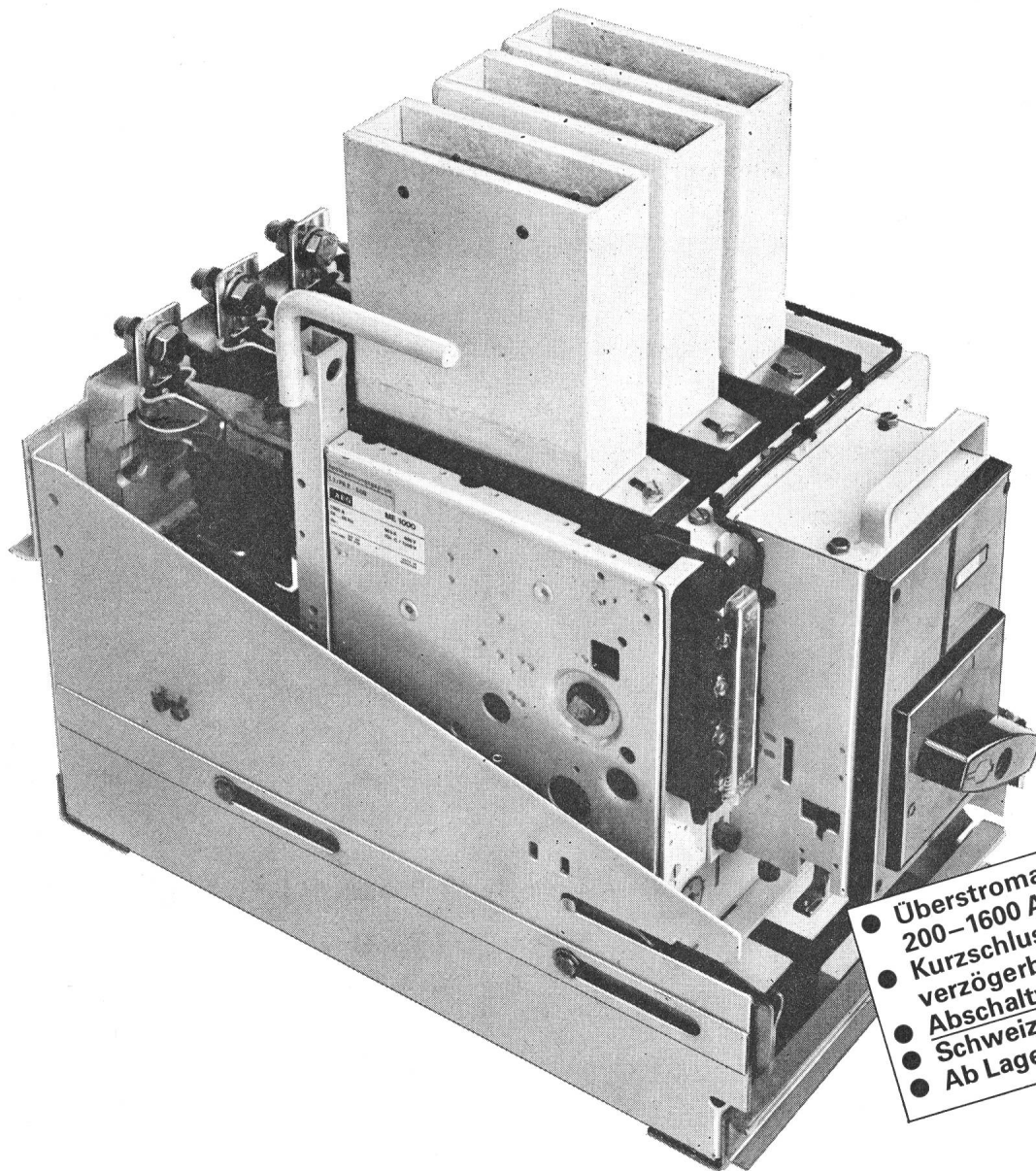

- Überstromauslöser 200–1600 A
- Kurzschlussauslöser verzögerbar
- Abschaltvermögen 50 kA
- Schweizer Montage
- Ab Lager lieferbar

ME-Leistungsschalter von AEG-Telefunken – von 200 bis 1600 A gleich klein:

Die Kompakten.

Damit es nur eine Einschubgröße braucht, bauen wir ME-Leistungsschalter kompakt: von 200 bis 1600 A gleich klein. Mit einem grossen Abschaltvermögen, denn ME-Leistungsschalter gibt es von 200 bis 4000 A, die 50 bis 80 kAeff bei 660 V3~ abschalten. Wir haben auch an zeitsparende Montage gedacht: ME-Leistungsschalter lassen sich mit nur vier Schrauben fest oder ausfahrbar in Schalttafeln einbauen. Alle Teile können bei ME-Leistungsschaltern ausgetauscht werden.

Auch das macht sich bezahlt, bei Erweiterungen, bei Änderungen, im Service.

Fordern Sie noch heute die technische Dokumentation über die kompakten ME-Leistungsschalter an. Mit der AEG-Broschüre über Kurzschlussstromberechnungen.

Elektron AG, Generalvertretung
AEG-TELEFUNKEN
Riedhofstrasse 11
8804 Au ZH, Telefon 01 7830111

- Senden Sie mir die technische Dokumentation über ME-Leistungsschalter und die AEG-Broschüre «Kurzschlussstromberechnungen».

Name _____

Firma _____

Adresse _____

AEG

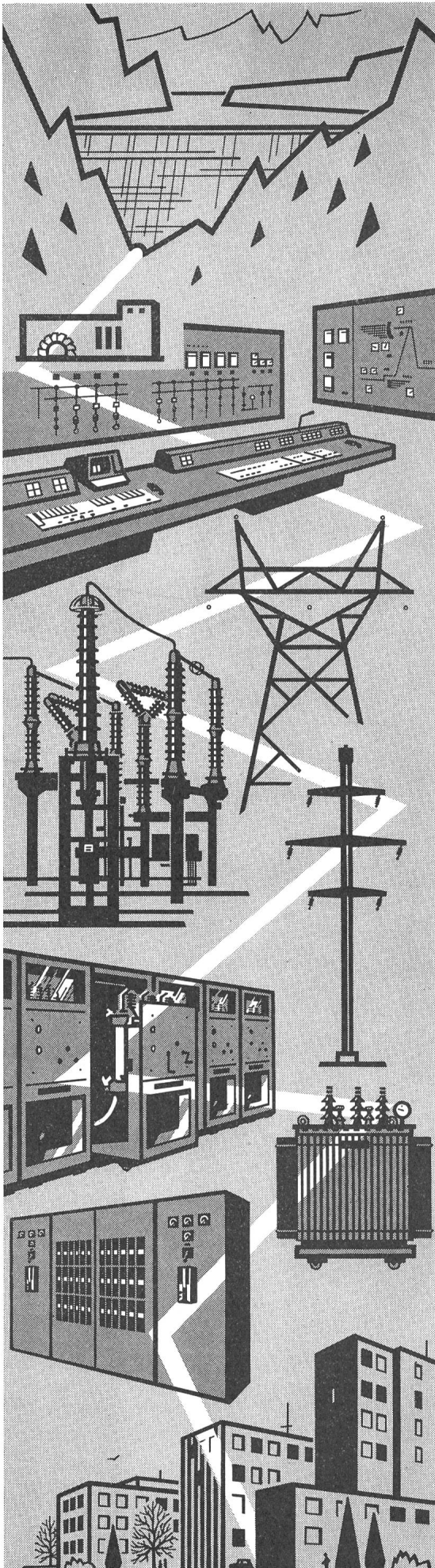

GARDY+PANEL

ENERGIEVERSORGUNG IN ALLER SICHERHEIT

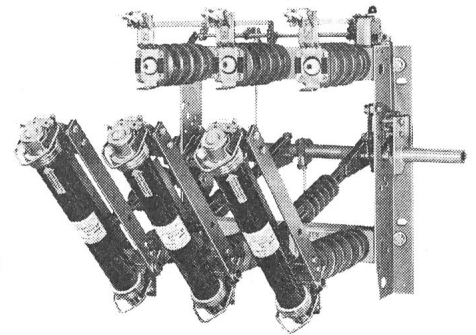
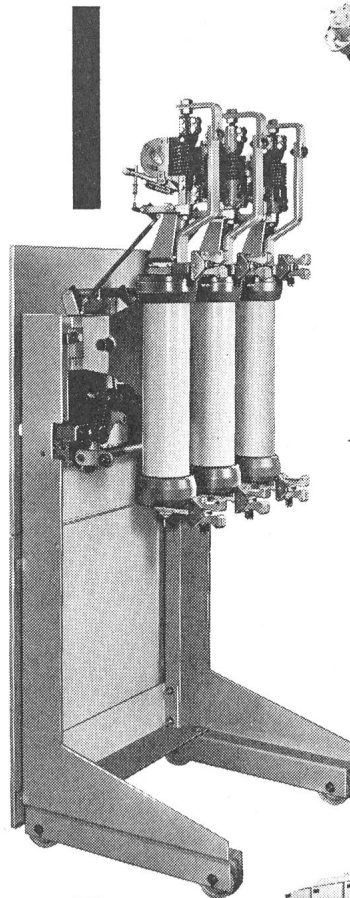

Sicherungslasttrennschalter
3-polig, 12 + 24 kV, DIN und SEV,

◁ Ölarmer Leistungsschalter
«Triducteur GUD»
für Innenmontage.

24 kV-Anlage
mit Schmalzellen, die
ölarmer Leistungsschalter
und die autopneumatischen
Lasttrenner - Schalter auf
Trennwagen sind austauschbar.

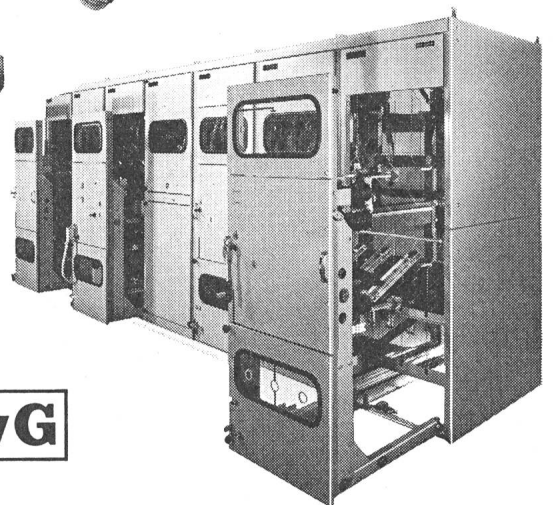

GARDY SA Case postale 55. CH-1211 GENÈVE 24

Tél. 022/43 54 00 Télex 22 067

PANEL SA CH-1028 PRÉVERENGES/VD (Suisse)

Tél. 021/71 08 11 Télex 24 681

MOSER-GLASER

Für Ihre Innenraum-Anlagen:

STROM- UND SPANNUNGSWANDLER, 24 kV

in extra schmaler Bauart,

mit SILESCA® -
Giessharzisololation

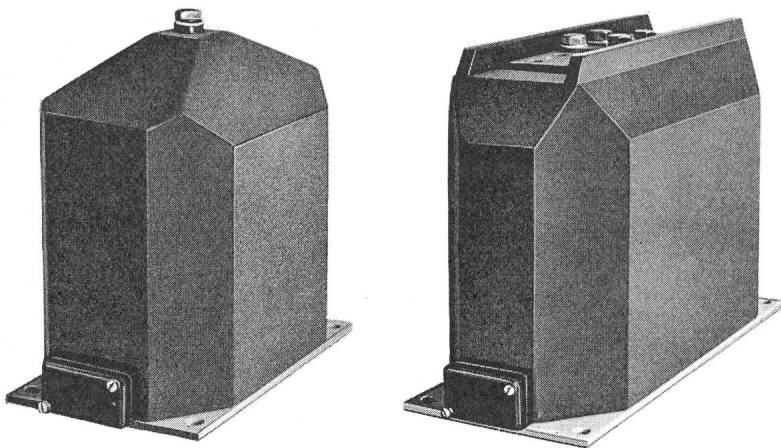

Kleinstmöglicher Phasenmittenabstand	150 mm
Wandlerbreite	148 mm
Stützerhöhe	245 mm

SPANNUNGSWANDLER: Typ VKE 24 L

einpolig isoliert,
für die Reihen 3,6 bis 24 kV,
umschaltbar oder nicht umschaltbar,
 $P_n = 50 \text{ VA}$ in Klasse 0,5
bei Bedarf mit zusätzlicher Erdschlusserfassungswicklung

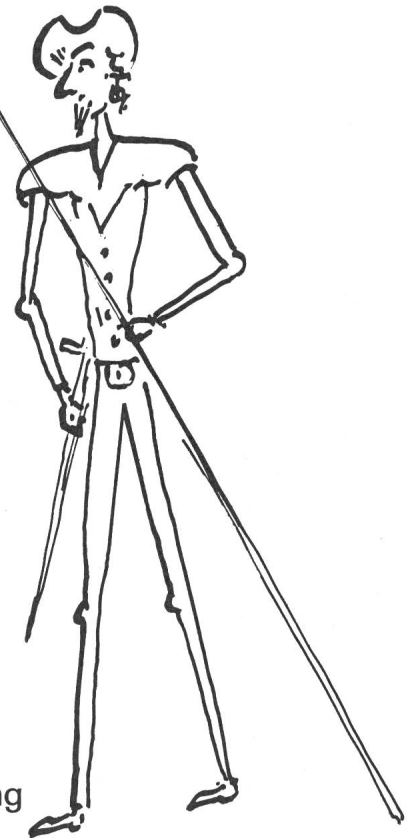

STROMWANDLER : Typ AKW 24 L

für die Reihen 3,6 bis 24 kV
 $I_n =$ bis 1200 A mit primärseitiger Umschaltmöglichkeit,
bis 2000 A ohne primärseitige Umschaltmöglichkeit,
 $P_n = 60 \text{ VA}$ in Klasse 0,5
bei Bedarf mit 2 Kernen, z. B. Kern I = 30 VA, Klasse 0,5
Kern II = 30 VA, Klasse 5P10

MOSER-GLASER & CO AG
Muttenz (Schweiz, Suisse, Switzerland)

☎ 061 - 61 12 00
Telex 63 753 mgc ch
Telegramme: MoserGlaser

Leuenberger Drosselspulen und Zündgeräte entscheiden über Funktionssicherheit und Betriebskosten

Drosselspulen

für Quecksilberdampflampen, in kubischer und schlanker Ausführung, für Halogenmetaldampflampen, auch in vergossener Ausführung, für Natriumniederdrucklampen und Natriumhochdrucklampen, sowie Zusatzeinheiten zur Leistungsreduktion.

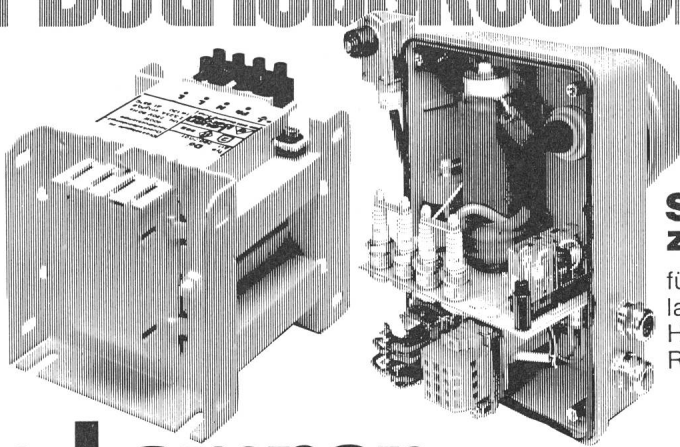

Sofortzündgeräte

für Halogenmetaldampflampen:
HRI/HQI 250–2500 Watt
RSI/HMI 200–4000 Watt.

Radium-Lampen damit auch das Licht stimmt

Radium-Lampen

Ob Flutlichtanlagen in Sportstadien oder gezieltes, wohltuendes Licht am Arbeitsplatz – Radium-Lampen gibt es in allen gebräuchlichen Ausführungen, für jeden Zweck, in stets gleichbleibender, verbürgter Qualität.

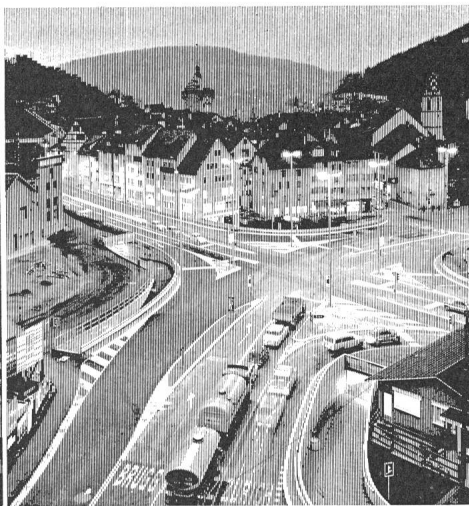

7807/3

H. Leuenberger AG
Fabrik elektrischer Apparate
Vertreter für Radiumlampen
CH-8154 Oberglatt
Telefon 01/850 13 33, Telex 53352



Leuenberger

SIEMENS-ALBIS

AKTIENGESELLSCHAFT

Wo Strom im Spiel ist...

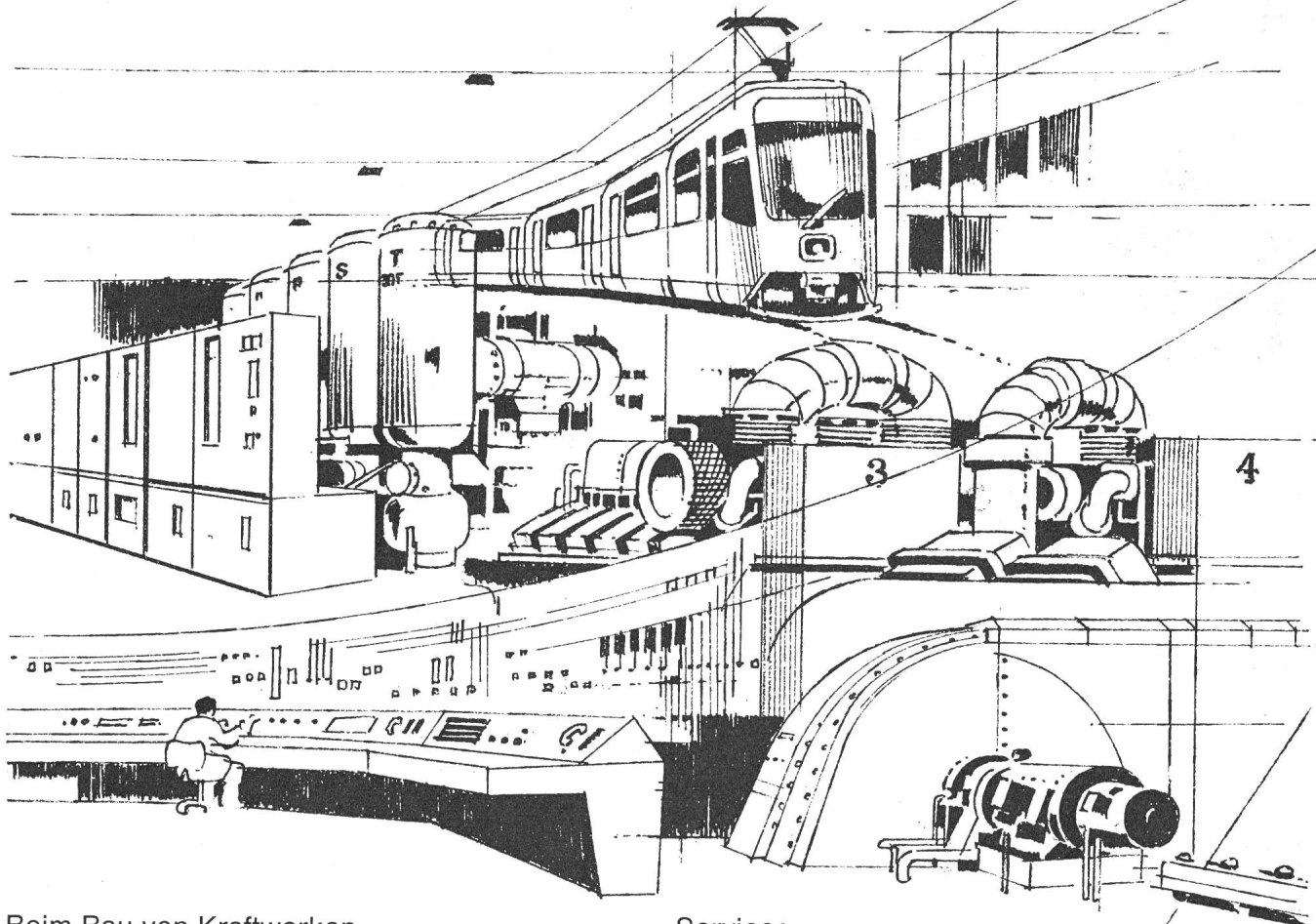

Beim Bau von Kraftwerken,
umweltfreundlichen SF6-isolierten Schaltanlagen,
Notstromanlagen,
Steuertafeln in Mosaiksteintechnik,
elektrischen Ausrüstungen für Bahnen,
Netzautomatisierung und Fernwirktechnik.

Planung:
Unsere Fachleute stehen in jeder Phase des
Projektbesprechungen bei.

Montage:
Die Anlagen werden weitgehend in unseren
Werkstätten montiert oder zur Montage
vorbereitet.

Service:
Wartung und Service aller gelieferten Anlagen
liegt in den Händen erfahrener Service-Monteure.

Siemens-Albis AG
Vertrieb Energie-Versorgung und Verkehr
Freilagerstrasse 28
8047 Zürich
Tel. 01 247 31 11

Rue du Bugnon 42
1020 Renens-Lausanne
021 / 34 96 31

...sind wir dabei.

Fachleute von Siemens-Albis AG



Vertreten in der Schweiz durch:

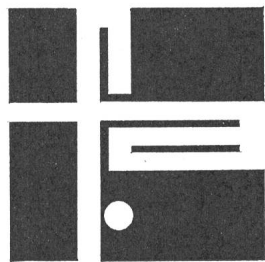

ARNOLD

ARNOLD
2545 Selzach

ARNOLD S.A.
1024 Ecublens

FRANZ ARNOLD AG
6064 Kerns

ARNOLD-LEITUNGSBAU AG, ZÜRICH
8049 Zürich

Wir bauen Freileitungen und Kabelanlagen

Ein Linienwähler ist für unser Team genau das Richtige.

(Wir können uns das Warten auf die Verbindung nicht leisten.)

Ein kurzer Druck auf eine der sechs Amtstasten – und schon sind wir verbunden.

Der Linienwähler, «Typ B», hat aber auch zwei Anschlüsse für interne Verbindungen. Er bietet alles, was es zu einem raschen und reibungslosen Telefonverkehr braucht.

Lassen Sie sich vollumfänglich über die Vorteile dieser praktischen Telefoneinrichtung orientieren. Durch den Kundendienst Ihrer Telefondirektion (Tel.-Nr. 13, bzw. 113) oder Ihren konzessionierten Installateur.

02.2.212D

Zellweger
USTER

Zellweger Uster AG, Telecommunication
8634 Hombrechtikon, Tel. 055/41 61 11



AGRO hilft Ihnen mit durchdachten und ausgereiften Bauteilen

korrosionsfest
bis +200°C
voll isolierend
oel- u. laugenbeständig
meerwasserbeständig
für Kabel von 2–90 mm Ø
mit amerikanischem NPT-Gewinde
dicht bis 20 atü

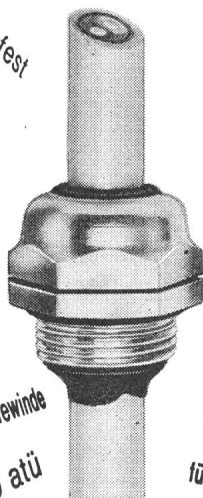

für Ex-Anlage
bis -40°C
für flache Kabel
für mehrere Kabeldurchgänge
mit Anschluss für abgeschirmte Kabel
mit Vollgummieinsatz (Loch nach eigener Wahl)
für strahlungsexponierte Zonen (Kernkraftwerke)

Kabelverschraubungen für vielseitigste Ansprüche

Unsere über 20-jährige Erfahrung steht Ihnen zur Verfügung!

Verkauf auch bei VLE-Grossisten

Wir lösen Ihre Anschlussprobleme
Tel. 064 47 21 61/62 Hunzenschwil

AGRO

Die NIFE BLOCK BATTERY ist eine alkalische Nickel-Cadmium-Batterie. Alkalische Batterien bieten viele Vorteile. Zuverlässige Funktion, grösste Leistungsfähigkeit, Sofortbereitschaft und lange Lebensdauer sind dabei die wichtigsten.

Kompakte Bauweise, geringes Gewicht

Die alkalische Zelle hat es ermöglicht, die NIFE BLOCK BATTERY beträchtlich kleiner und leichter zu machen als Bleibatterien gleicher Leistung. Sie bietet eine höhere Leistung pro Volumeneinheit und auf die Gewichtseinheit bezogen.

Widersteht rauher Behandlung

Die NIFE BLOCK BATTERY ist durch die Konstruktion der geschweissten Blocks und dem für die Zellen verwendeten Plastikunststoff Polypropylen äusserst stabil. Bei normalen Betriebsverhältnissen gibt es keine Beanspruchung, der eine NIFE BLOCK BATTERY nicht standhält. Die NIFE BLOCK BATTERY ist

aber auch ungewöhnlichen Bedingungen gewachsen: Dem Betrieb unter Vibrations- und Schockwirkung, in korrosiver Atmosphäre und unter extremen Temperaturen. Deshalb ist die NIFE BLOCK BATTERY auch dort einsetzbar, wo eine derartige Beanspruchung selbstverständlich ist. Zum Beispiel in Schienenfahrzeugen, in der Chemischen Industrie, bei tropischen oder arktischen Klimabedingungen.

Wenig Wartung

Auffüllung mit destilliertem oder gereinigtem Wasser nach DIN 0510 ist normalerweise das einzige Erfordernis der Wartung einer NIFE BLOCK BATTERY während des Betriebes. Das geschieht in Intervallen von

einem Jahr bis zu 10 Jahren, je nach Zellentyp und Betriebsbedingungen.

Die NIFE BLOCK BATTERY hat Klapp-Ventile zur einfachsten Handhabung. Die Sicherheit der Batterie wird erhöht durch flammhemmende Eigenschaften der Ventile und durch Abdeckungen für die Polverbindungen über die ganze Länge des Blocks einschliesslich der Polbolzen.

Breiter Temperaturbereich

Bei 25 °C hat die NIFE BLOCK BATTERY optimale Leistungsdaten. Sie arbeitet störungsfrei bei 45 °C und bei arktischen Temperaturen von -50 °C. Die Temperaturspanne beträgt 100 °C.

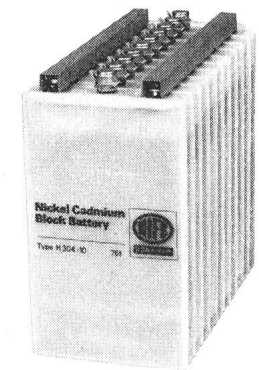

Lange Lebensdauer

Viele NIFE Jungner Batterien sind länger als 40 Jahre in Betrieb. Die Lebensdauer in Lade-Entlade-Zyklen ausgedrückt beträgt mehr als 2000.



NIFE (SUISSE) SA

4, RUE DE VERDEAUX
CH-1020 RENENS/LAUSANNE
TELEPHONE 021/35 17 31
TELEX: 25 938 NIFE CH

elektrische raumheizung

Speichermodelle für Neubauten und Umbauten. Wirtschaftlich, kein Unterhalt, kleiner Platzbedarf.

Unverbindliche Beratung und Projektierung



PAUL LÜSCHER-WERKE CH-2575 TÄUFFELEN TEL: 032/861545

Immer mehr
Elektrizitätswerke müssen
immer mehr Energie übertragen

Unsere Abteilung für

Hochspannungs- Kabel

trägt das ihre dazu bei

- Hochspannungskabel mit PE- oder XLPE-Isolation
- Einleiterkabel mit und ohne Aderschirm
- Ein- und Dreileiterkabel mit Band- oder Drahtabschirmung, mit oder ohne Armierung
- Stollenkabel

Dätwyler

KABEL

Dätwyler AG
Schweizerische Kabel-,
Gummi- und Kunststoffwerke
CH-6460 Altdorf

Probleme?
Rufen Sie
uns an:
044-4 11 22

FESY+LOSY

Die modernen Steuer-, Melde- und Überwachungssysteme

Dank dem modularen Aufbau entstehen aus der gleichen Hardware-Familie heraus Fernsteuerungen, Fernmeldeeinrichtungen, Fernmessungen, Protokolliergeräte, Anwahlsteuerungen, Lokalsteuerungen und Signalanlagen.

Das moderne Bus-System mit programmierbarer Mikrosteuerung erlaubt alle nur denkbaren Konfigurationen, insbesondere auch das einfachste Zu-

sammenschalten mit anderen, ebenfalls nach dem Bus-Prinzip arbeitenden Systemen, zum Beispiel mit Computern.

FESY + LOSY sind bezüglich Einsatz und Ausbau sehr flexibel. Sie eignen sich besonders für die Energie-, Wasser- und Verkehrswirtschaft sowie für ausgedehnte Industrieanlagen und Nachrichtennetze.

Wir bieten vollständige Systeme an,

inklusive moderner Ein- und Ausgabeperipheriegeräte.

- ★ FESY für Fernwirkprobleme
 - ★ LOSY für Lokalsteuerprobleme
- modular
steckbar
programmierbar
platzsparend
preisgünstig

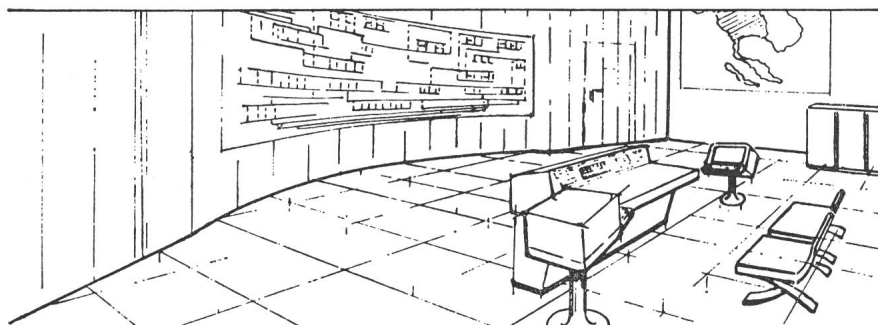

Wir wünschen nähere Auskünfte über

FESY LOSY

Firma _____

Adresse _____

PLZ/Ort _____

Zuständig _____

Telefon _____

Gfeller AG, 3018 Bern Tel. 031 55 51 51

**neu
von Elwet**

Etap, das komplette Notleuchten-Programm, das keine Wünsche offen lässt.

- Garantiertes Lichtstrom während 60 Minuten Brenndauer.
- Tiefentladeschutz, daher Schonung der 4 NiCd-Zellen.
- Prüftaste, Sperrscharter und Ladekontrolle.
- Einfachste Montage dank separatem Unterteil mit steckbaren Klemmen.
- Hinweisleuchten mit grosser Beschriftungsfläche.
- Zweiseitige Aufschriften möglich.
- Für Dauerbetrieb überdimensionierte (kühle) Vorschaltgeräte.
- Ausführliche technische Dokumentation.
- Über 60 verschiedene Modelle zur Auswahl.
- 12 Monate Garantie, SEV-geprüft.
- Unschlagbar günstiger Preis, Einzelverkauf Fr. 265.- für 1x8 Watt FL.

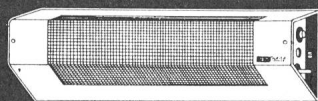
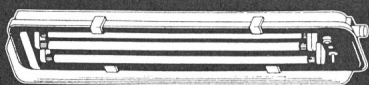

Verlangen Sie unverbindlich die komplette technische Dokumentation mit Fotos, Datenblättern und Preislisten.

Elwet bringt Licht ins Notleuchtengeschäft.

Industriervertretungen und Beratung
Elektronik, Elektrotechnik

**ETAP
ELWET**

Elwet AG, Bahnhofstrasse 53, 5430 Wettingen
Tel. 056/26 47 47

**Wir vereinigen
die Erfahrung
der besten Hersteller
elektrotechnischer Artikel**

Held Zürich



OTTO FISCHER AG

Elektrotechnische Artikel en gros, Zürich
Aargauerstr. 2 Postfach 8023 Zürich

Telex 54 763

☎ 01/42 33 11
☎ 01/44 35 88

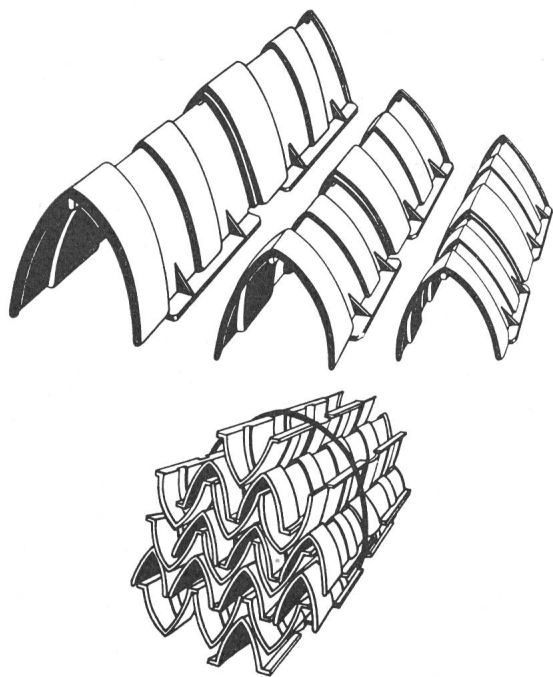

SCHOELLER- Kunststoff-Kabelabdeckung – die moderne Lösung

Vorteile:

- Wandstärken-Verdickung in der Gefahrenzone
- Breite Auflageflächen
- Gesicherte Stoßstellen
- Mittentrennung ergibt Kurzabdeckungen für enge Radien
- Verriegelungsmechanismus verhindert das Wegspringen
- Hohe Wirtschaftlichkeit, schnelle Verlegung, billiger Transport
- 3 Größen für alle Kabel bis zu 120 mm Durchmesser

Technische Daten:

	KD 50	KD 80	KD 120
Länge (mm)	420	420	420
Basisbreite innen	70	110	150
Breite aussen	105	150	210
Gewicht pro m	0,9	1,5	2,1
Max. Kabel- ϕ	50	80	120
Min. Biegeradius ganz	2,5 m	2,7 m	3,4 m
Min. Biegeradius halbiert	1,5 m	1,6 m	1,8 m
Lieferform	Bünde à 20 Stück = 8 m		

Ein Produkt der
ALEXANDER SCHOELLER & CO. AG
8604 VOLKETSCHWIL

Verkauf:
KABELWERKE BRUGG, 5200 BRUGG

th 4 und th 6 Verriegelungen bieten Sicherheit und vereinfachen Ihre Steuerungsprobleme

Dank jahrelanger Erfahrung können wir Ihnen ein vielseitiges, ausgereiftes Programm anbieten.

Unsere Vorteile:

- Sperr- und Auslösemagnete
- Kreuzschienen-, Parallelschienenverriegelungen
- Kombinationen mit Schlüsselschaltern
- einfache Montage dank Montageschienen

Nebst einer Vielzahl von Standardvariationen können auch spezielle Kundenwünsche erfüllt werden.

Für Auskünfte stehen wir gerne zur Verfügung.



tschudin & heid ag

Schönmattstrasse 6 CH-4153 Reinach
Telefon 061/76 75 75 Telex 62 617

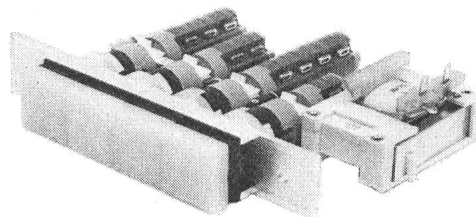
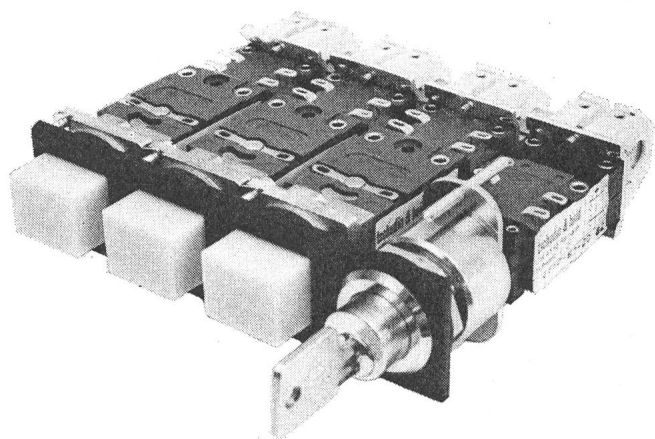

Günstiger – dank modernster Bandwickel- technik

Bandgewickelte
Transformatoren
(Leistungsbereich 3–500 kVA)

Drosseln

- Wicklungen aus Kupfer oder Aluminiumfolien
- geringe Abmessungen
- rüttelfest
- auf Wunsch Verschalung oder vergossene Ausführung

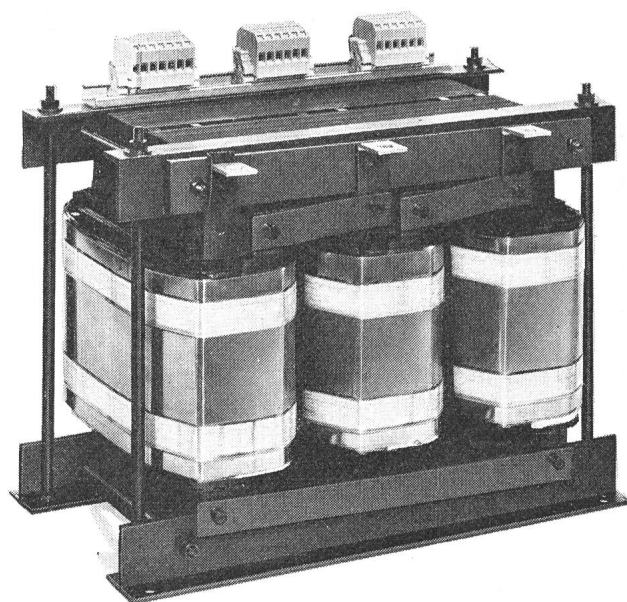

TRANELA AG CH-8954 Geroldswil Tel. 01-748 2052

Ihr Partner
für

neutrale Beratung und Planung

- Energiewirtschaftliche Beratung
- Energieversorgungsanlagen
- Transformatorenstationen
- Betreuung von Gemeinde-Elektrizitätswerken
- Hausinstallationskontrolle
- Strassen- und Tunnelbeleuchtungen
- Steuerungs- und Regeltechnik
- Gemeinschaftsantennen-Grossanlagen

Niederlassungen in:

St. Gallen – Zürich – Chur – Näfels – Weinfelden



B. Graf AG
Ingenieurbüro für Elektrotechnik

9006 St.Gallen Notkerstrasse 136 Telefon 071/263525

mauell mosaik systeme

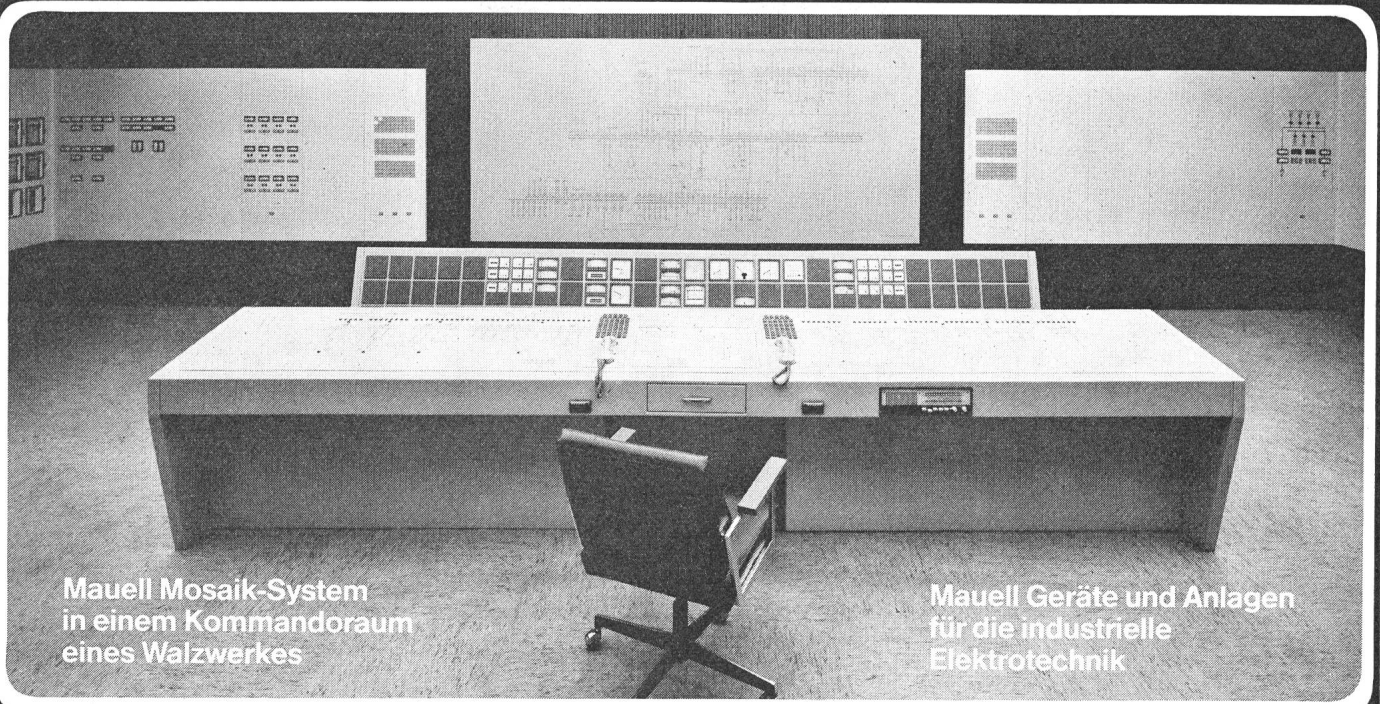

Mauell Mosaik-System
in einem Kommandoraum
eines Walzwerkes

Mauell Geräte und Anlagen
für die industrielle
Elektrotechnik

mauell

H. Mauell AG, 8050 Zürich
Schwamendingenstr. 5,
Tel. 01 48 18 80, Telex 56563

S 800-Schnappschalter

 **SCHALTBAU**
MÜNCHEN

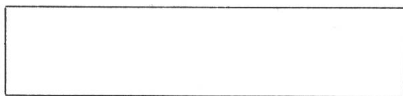

← Diesen Einbauraum
benötigen Sie und
Sie schalten:

16 A 250 V~ , 10 A 380 V~

Viele Ausführungsvarianten.
Transparentes Gehäuse für ständige Funktionskontrolle.
Mech. Lebensdauer mehr als 10 Mill. Schaltungen

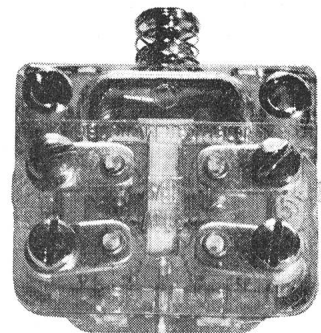

S 804

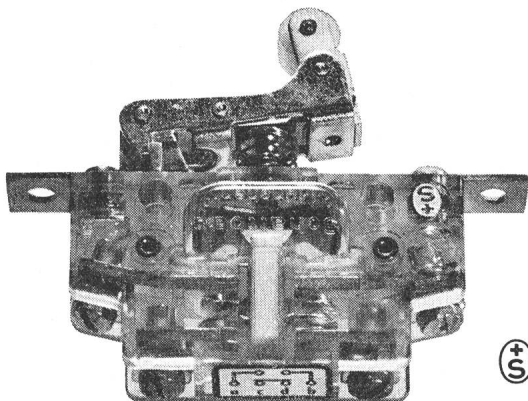

S 800 f

NEU:

Gekapselte Ausführung,
wasserdicht

Für alle technischen Details

Liste B 20, B 25, B 27 verlangen.

Rufen Sie uns an, wir beraten Sie gerne

J.E.PETER AG

Chilestieg 26 8153 Rümlang Tel. 01 / 817 78 88

Was kann an einem Überspannungsableiterhalter schon Einzigartiges dran sein?

Das: Der USPGL 20 von Elektro-Winkler kann als einziger seiner Art zugleich für Stark- und Schwachstrom, Klein- und Niederspannungen verwendet werden.

Er schliesst dank seinem sinnreichen Montageprinzip als einziger falsche Anschlüsse grundsätzlich aus.

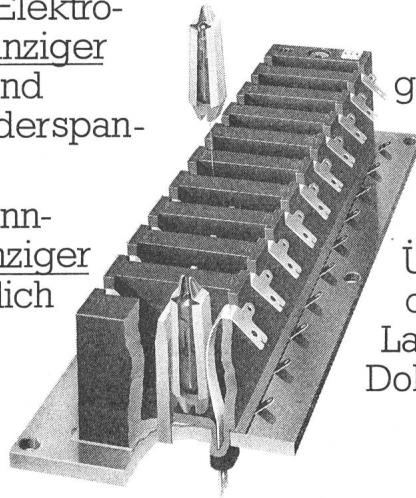

Und er ist als einziges Schweizer Fabrikat für den NEMP*-Schutz geeignet – entspricht also auch als einziges allen erschwerten Anforderungen

Einen so vielfältig einzigartigen Überspannungsableiterhalter würden Sie gern näher kennenlernen? Lassen Sie sich unsere detaillierte Dokumentation zuschicken!

*NEMP = Elektromagnetischer Puls von Nuklearexplosionen. Schutz vor NEMP-Einwirkungen benötigen – wie vor Blitzschlag – im Prinzip alle elektrischen Systeme, in erster Linie natürlich militärische und Zivilschutzanlagen.

☛ Schweizer Patent 57 87 89



Elektro-Winkler & Cie AG

CH-8152 Glattbrugg, Industriestrasse 34, Telefon 01-810 40 40
Telex ch 56 407 ewina

Dr. Juchli 589 Wf

electrotester & superelectro

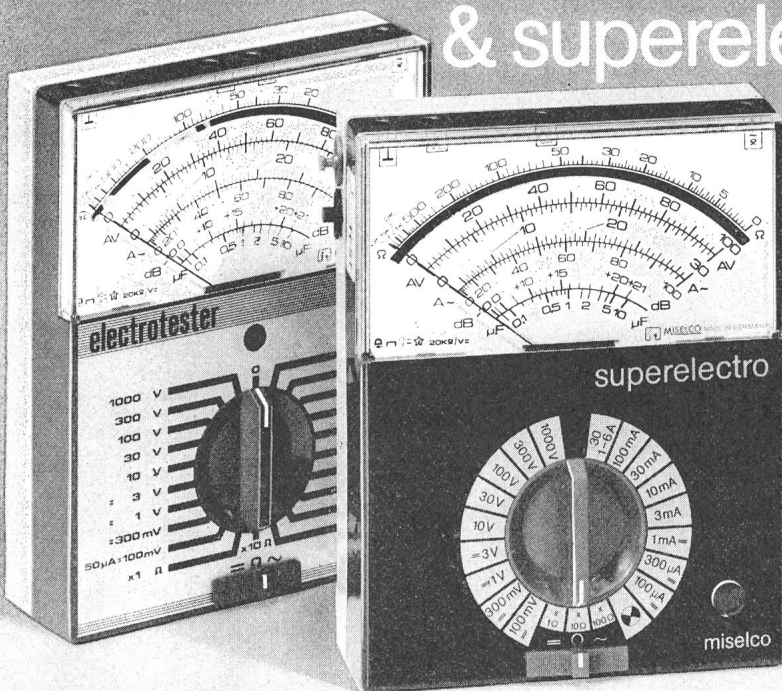

Das Vielfachmeßgerät für Elektriker UND Elektroniker

Handliches Taschengerät mit übersichtlichen Bedienungselementen: Nur je 1 Meßart- bzw. Meßbereichsschalter. Große 110° Skala, auch für Wechselspannung lineare Ablesung. Interessant für Elektriker: Messung hoher Ströme (\approx) bis 30 A sowie Phasenprüfung; für den Elektroniker: Hohe Empfindlichkeit 20 k Ω /V \approx .

Über 50 Meßbereiche mit Direktablesung

V-	100 mV – 30 kV	A~	3 mA – 30 A
V~	10 V – 1 kV	R	0,5 Ω – 1 M Ω
A-	50 μ A – 30 A	dB	-10 – +21

Modell superelectro zusätzlich mit Superschutz und Funktionstest: Elektronischer Überlastungsschutz für alle Bereiche, Meßwerk u. Schaltung. Ab sofort lieferbar bei Ihrem Fachhändler

miselco



Generalvertretung für die Schweiz:
Lindenhofstrasse 32 4002 basel tel. 0 61/22 54 66 telex 63 312

bullscharf electronic ag

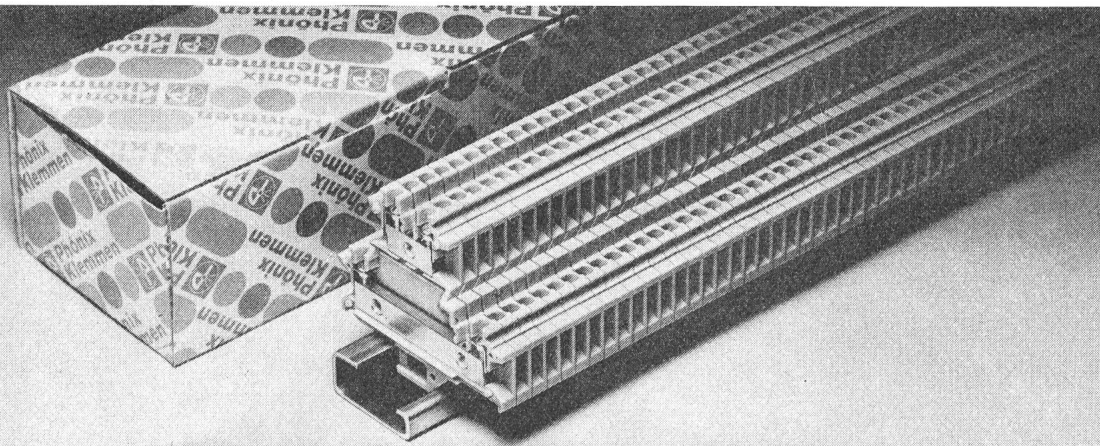

Gegen Platzangst: Phönix Doppelstockklemmen

So einfach wie pfliffig, zwei Klemmenleisten in einer: halber Platzbedarf, halbe Montagezeit. Je 20 blockverzapfte Klemmen werden mit einem Griff eingerastet.

100 Klemmen auf einer Länge von 26 cm, jede einzelne voll brückbar, alle

bequem zugänglich durch Terrassenbauweise und den seitlich versetzten 1. Stock.

Nenndaten dieser SEV-geprüften Klemmen: 4 mm², 800V

Interessiert? — Anrufen oder schreiben, wir reagieren prompt.

SAUBER + GISIN

Sauber + Gisin AG · Höschgasse 45 · 8034 Zürich · Telefon 01-34 80 80

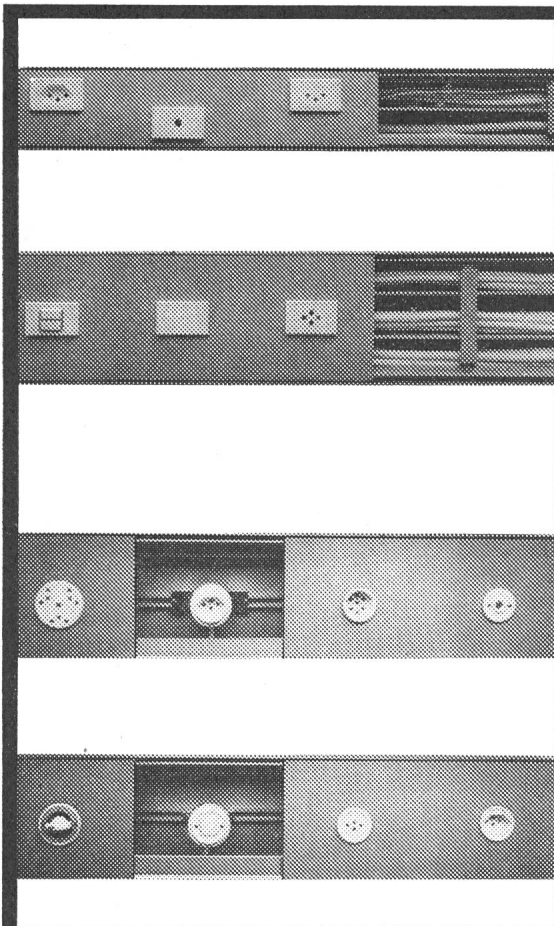

Mobil Brüstungskanäle

Mod. MIK

(2 Grössen: 100×50 und 150×50 mm)

Die niedrigsten Kleinkanäle und trotzdem versehen mit den notwendigen Feinessen für Feller-Einbauteile FLF 3/5

Zeitsparende Schnappfeder-Montage, die denkbar preisgünstigste Lösung

Mod. BRK (Grösse 170×62 mm)

Erster hochtemperaturbeständiger Brüstungskanal. Ohne Zwischenkonstruktion montierbar. Speziell konzipiert für schweizerische Einbauteile.

Kostensparend in Anschaffung und Montage.

Fabrikation:

Mobilwerke U. Frei AG
9442 Berneck SG
Tel. 071 712242

Verkauf:

W. Bösch AG
Im Spitz 35,
8330 Pfäffikon ZH
Tel. 01 97 5543

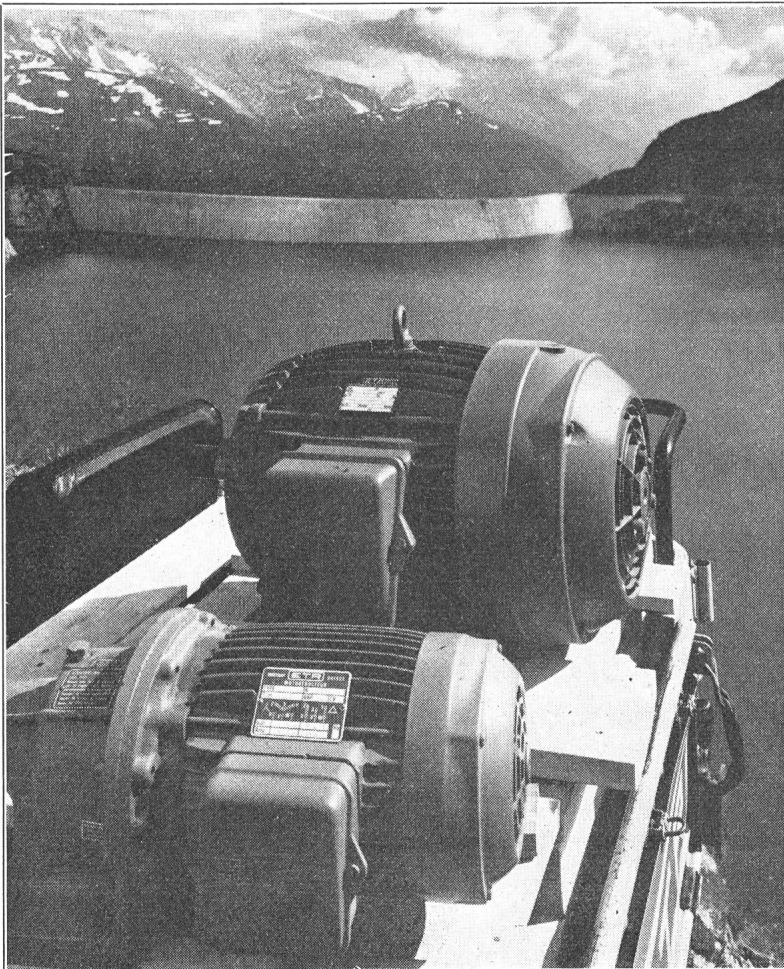

ETR

ELEKTROMOTOREN
GETRIEBEMOTOREN
FEINGANGANTRIEBE
GETRIEBE
KUPPLUNGEN
ELEKTROPUMPEN



Electro-Technique du Rhône S.A.
1920 Martigny CH
tél. (026) 2 50 42, télex CH 38 168

Hans Wettstein

Elektrische Unternehmungen

Balsthal

Telefon 062 / 71 37 25
71 38 25

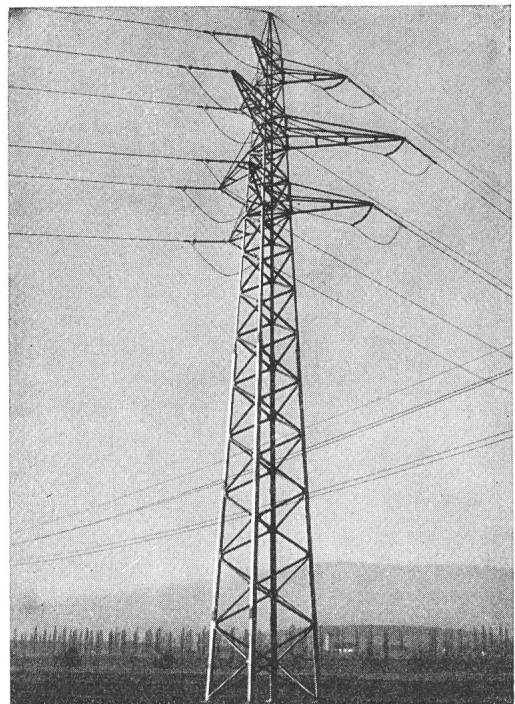

Freileitungen und Kabelanlagen
Trafo-Stationen und -Schaltanlagen
für Hoch- und Niederspannung
Ingenieurbüro

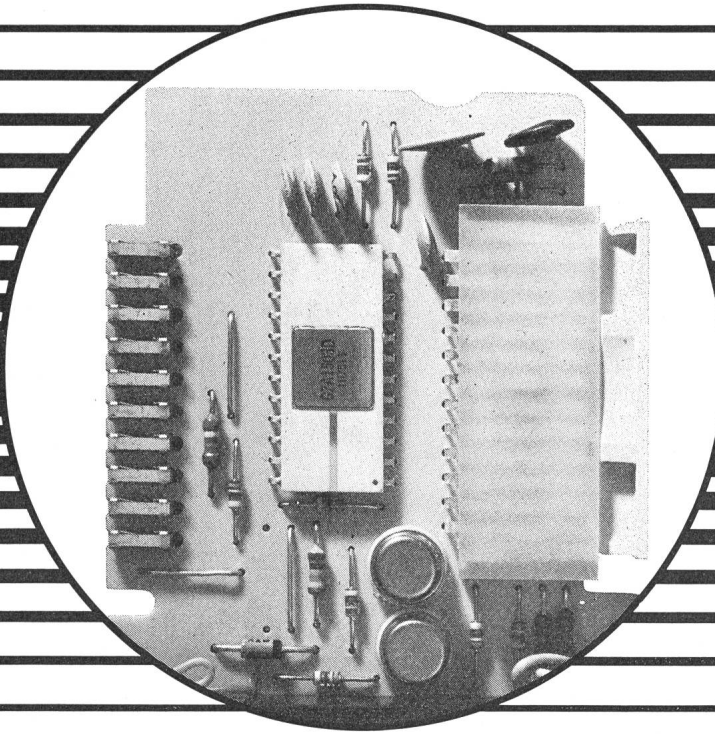

Wir steuern nicht nur, wir melden auch!

Mit
RETROBIT®

Von jeder Steckdose zurück zur Messstelle, sogar bis ins Unterwerk. Ohne Steuerleitungen, über das Starkstromnetz.

Eine oft gewünschte Ergänzung zur Rundsteueranlage: Rückmeldung, um die Ausführung wichtiger Schaltbefehle zu bestätigen.

Auch Industriebetriebe setzen RETROBIT ein, z. B. für Alarmmeldungen und dergleichen.

Lassen Sie sich eingehend über RETROBIT orientieren. Die Ingenieure unserer Abteilung Rundsteuerung beraten Sie gerne.

01.2.111D

Zellweger
USTER

Zellweger Uster AG
Abt. Rundsteuerung, Tel. 01/87 67 11
Telex 53 587, CH-8610 Uster/Schweiz

**Die Bernischen Kraftwerke versorgen
im Kanton Bern und in angrenzenden
Gebieten über eine Million Einwohner
mit elektrischer Energie.**

**1977 produzierten und beschafften
die BKW 7,36 Milliarden kWh Strom.**



Bernische Kraftwerke AG

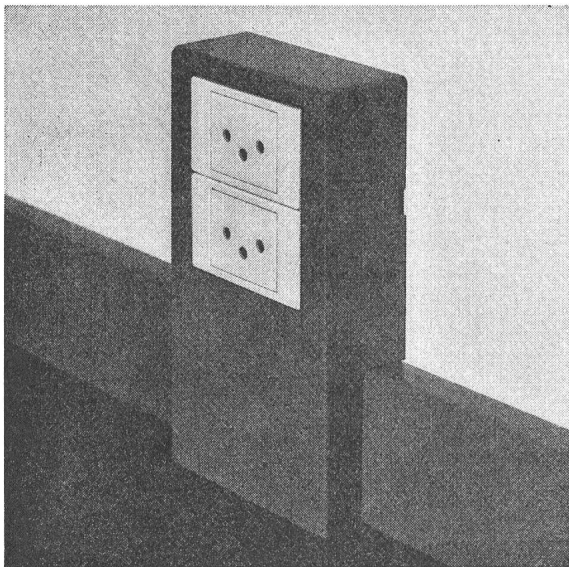

Combisol-System
für alle Installationen

Apparateaufsätze
mit Starkstrom und
T+T-Apparaten

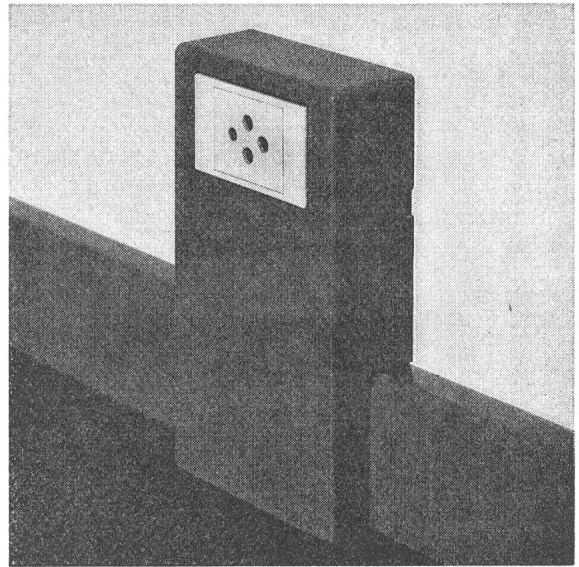

Combisol® – das System mit Zukunft

Combisol, das komplette Sockelleisten-Installationssystem für Starkstrom-,
Schwachstrom- und Telephon-Installationen in Neubauten und bei Altbaurenovationen.
Rationell, wirtschaftlich und kostensparend.

Combisol, für vorfabrizierte und konventionell erstellte Bauten.

Combisol, die Installation mit Woertz-Flachkabel und FLF-Apparaten.

Einfacher planen und schneller installieren mit Feller-Combisol.

Feller

Elektrotechnik
Informatik

Feller AG, 8810 Horgen, Telefon 01/725 65 65

Stromerzeuger und Notstrom- anlagen von 1,5- 6000 kVA



DEUTZ

mit Dieselmotoren, luft- und
wassergekühlt, 6 – 6000 kVA

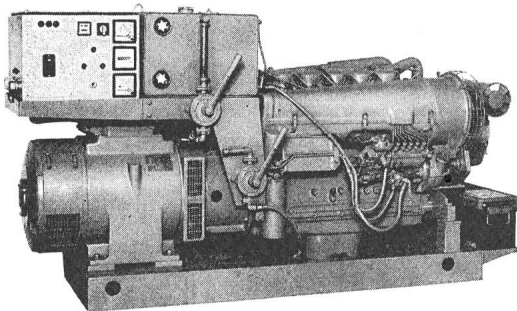

MAG

mit Benzinmotoren, luftgekühlt,
1,5 – 7,5 kVA

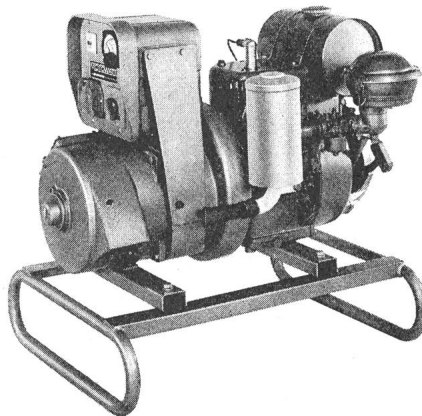

- ein erfahrener Partner mit einem grossen Programm
- mit einem erstklassigen Service
- Schlüsselfertiger Anlagenbau im In- und Ausland



Hans F. Würgler

Ingenieurbüro Industriestrasse 19 8910 Affoltern a/A Tel. 01 99 44 15

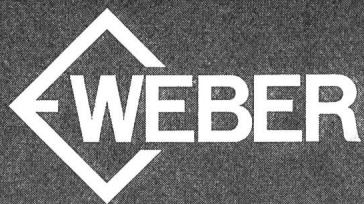

SICHER SEIT 60 JAHREN



LEISTUNGSSCHALTER WEBER-TERASAKI 15A-3200A

Sicherungslose Anlagen mit den neuen Weber-Terasaki Leistungsschaltern der T-Reihe: Kompaktschalter in Kunststoffgehäuse.

- 4 Typenreihen für allgemeine und Selektivitäts-Anwendungen, für hohes und höchstes Abschaltvermögen bis 150 kA
 - Anschlüsse von vorn oder von hinten mit Bolzen
 - feste, steckbare und ausziehbare Ausführung
 - Überstromauslöser fest oder einstellbar
- Vielfältiges Zubehör und Ausbausystem: Arbeitsstromauslöser, Unterspannungsauslöser, Hilfskontakte, Alarmkontakte, Motorantrieb, Hebel- oder Drehgriff mit Türkupplung, mechanische Verriegelung, Abschliessvorrichtung.

Nehmen Sie unsern kostenlosen Beratungsdienst in Anspruch, bevor Sie sicherungslose Anlagen planen oder erstellen.

Weber AG, 6020 Emmenbrücke
Fabrik elektrotechnischer Artikel und Apparate
Telefon 041-505544

85/2



ERZEUGUNG

Eigene Kraftwerke. Beteiligungen an Wasserkraftwerken am Rhein, im Wallis, in Graubünden und im Tessin sowie an den Kernkraftwerken Gösgen, Leibstadt, Kaiseraugst und Graben

ÜBERTRAGUNG

Eigenes Leitungsnetz von über 1000 km Gesamtlänge, wovon ca. 700 km im Verbundbetrieb mit dem In- und Ausland.

VERTEILUNG

Energielieferungen an Wiederverkäufer und grosse Industrieunternehmungen sowie Direktversorgung von 13 Gemeinden in der Region Olten. Energieaustausch mit dem Ausland.

ELEKTRISCHER ENERGIE

AARE-TESSIN

Aktiengesellschaft für Elektrizität
Bahnhofquai 12

OLTEN



**Wenn es den
Telefonrundspruch
nicht gäbe,
müssten Sie für die
gleichen Leistungen
ein kleines
Vermögen bezahlen!**

Pubaco Bienne

**Was bietet ein Biennophone
Telefonrundspruch-Gerät?**

- einen perfekten, störungsfreien Empfang
- täglich 24 Stunden Sendezeit
- zwei ununterbrochene Musikprogramme: Kanal 3 mit klassischer Musik – Kanal 6 mit leichter Musik
- mit der Einführung eines einzigen dreisprachigen Schweizerprogramms auf den Mittelwellen Ende 1978 ist Telefonrundspruch die ideale Lösung für den Romand in Zürich und den Deutschschweizer in Genf, um Sendungen aus dem eigenen Sprachgebiet zu empfangen
- eine einfache Handhabung, ohne nervenzermürende Einstellungs- und Suchmanöver.

Und das alles für 10 Rappen pro Tag.

Biennophone Crans Softline,
↑ das TR-Gerät mit Klasse.

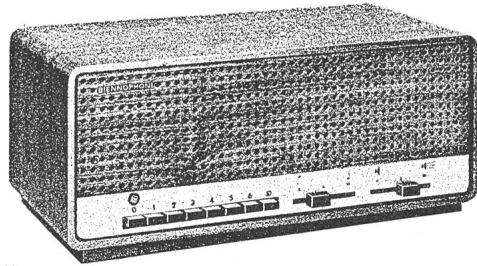

Verlangen Sie den Spezial-Katalog mit der reichen Biennophone Auswahl beim Koncessionär oder beim Hersteller: Velectra AG, 2501 Biel.

Biennophone
Telefonrundspruch-Geräte:
Hohe Qualität zu günstigen Preisen dank 40 Jahren Erfahrung.

Biennophone

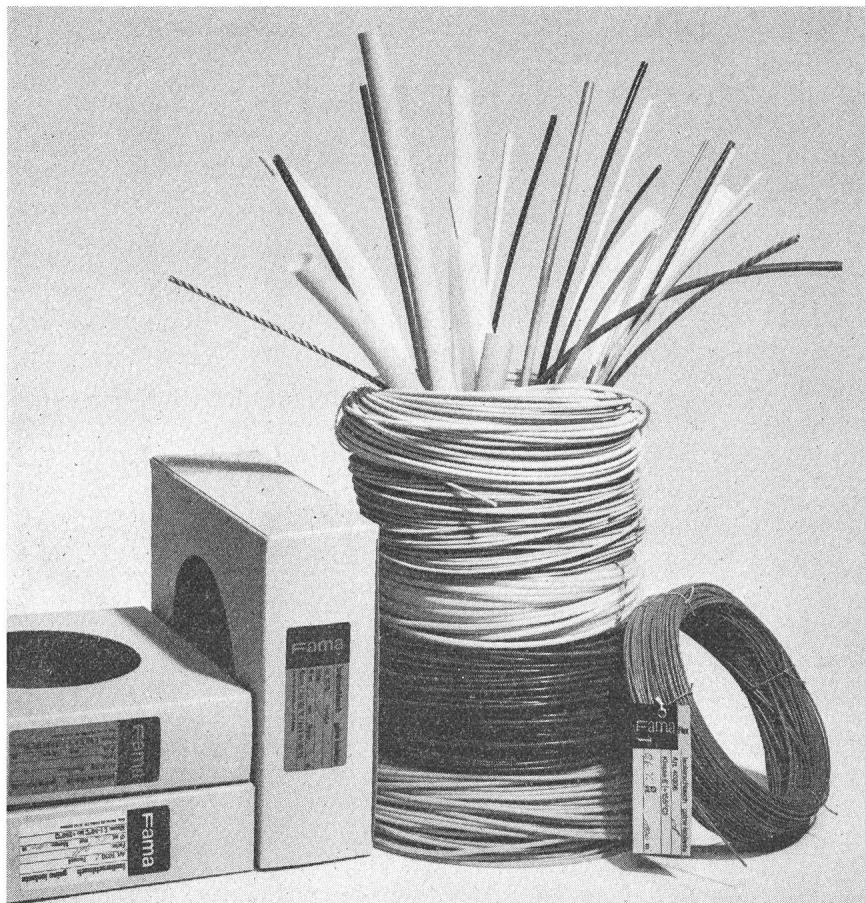

Fama

**Isolierschläuche
Gaines isolantes
Insulating
sleevings**

**Gebr. Matter AG, Fama
CH - 5742 Kölliken**

Vertreten durch:

Max Mettler

Industrievertretungen
4125 Riehen
Im Esterli 11
Telefon 061 - 49 90 12

Die Zukunft

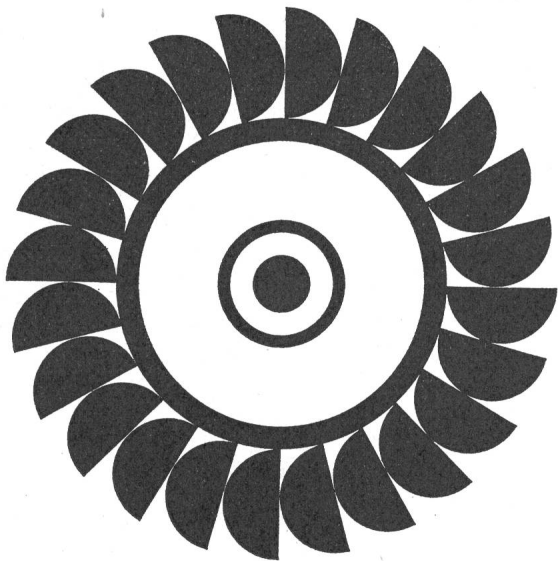

Pelton-Turbinenrad

*gehört den Wasserkraftwerken
und den Kernkraftwerken.*

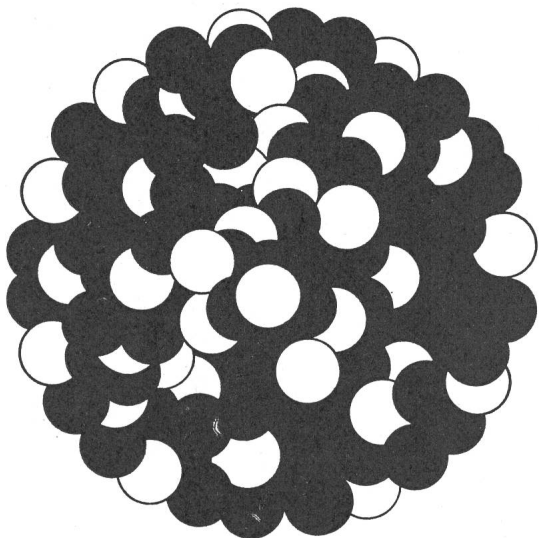

Uran-Atomkern

*Durch unsere Beteiligung
an beiden Produktionsarten
können wir Sie auch in Zukunft
genügend, sicher und preiswert
mit Strom versorgen.*

Strom für alle –

CKW

Centralschweizerische Kraftwerke Luzern

KAPAZITIVE STARKSTROM- PROBLEME ZENTRAL GELÖST

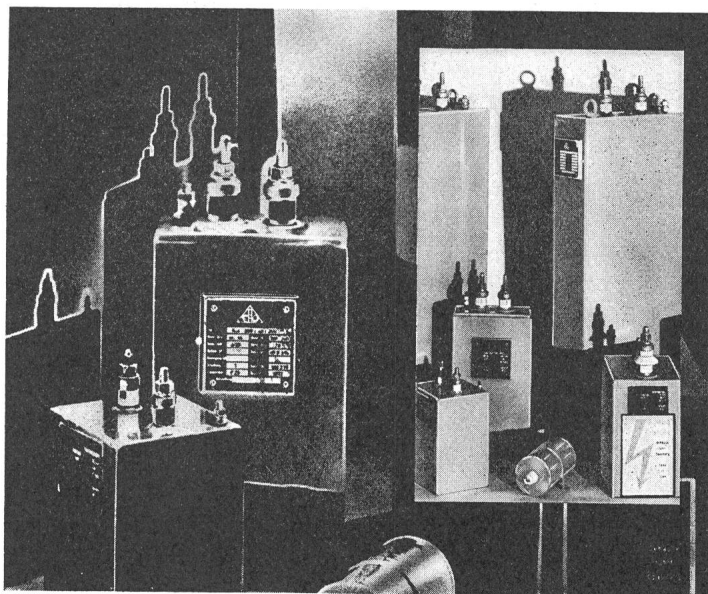

IHR PROBLEM IST UNSERE STÄRKE

Problemlösungen kann man rationalisieren

Jedenfalls, wenn es um Starkstrom-Kondensatoren geht. Das kann für Ihr Unternehmen von großem Nutzen sein: Sie werden umfassend beraten und beziehen alles aus einer Hand.

Das Programm

Becher-Kondensatoren	ab 0,5 μ F / bis 750 V~
Niederspannungs-Kondensatoren	0,5 bis 60 kvar/Kübel
Mittelspannungs-Kondensatoren	50 bis 200 kvar/Kübel
Netzfrequenz-Kondensatoren	bis 450 kvar/Kübel
Mittelfrequenz-Kondensatoren	bis 600 kvar/Kübel
Stoßkondensatoren	bis 2000 Ws/Kübel
Kondensatoren für die Leistungs-Elektronik	bis 600 μ F/Kübel

Das Spannungs-Spektrum reicht von 160 V bis 100.000 V
das Frequenz-Spektrum reicht von 10 bis 25.000 Hz

Außerdem liefern wir:

Motoranlaß-Elektrolyt-Kondensatoren
Keramik-Leistungskondensatoren
Kopplungskondensatoren
Motor-Betriebskondensatoren in MP und MPK-Ausführung

Und noch etwas: Unser Stammhaus ERNST ROEDERSTEIN GmbH,
Landshut liefert Funkenstör-Kondensatoren und -Kombinationen.
Alles in einer Hand also.



**ROEDERSTEIN
BAUELEMENTE-VERTRIEB AG**

VORSTADT 28, 8200 SCHAFFHAUSEN, ☎ (053) 4 75 28

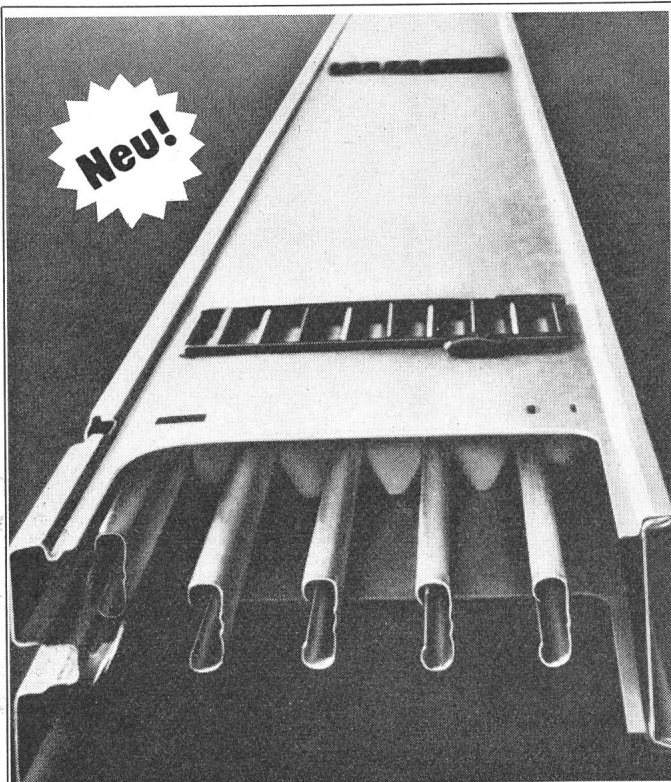

Neu!

Mit canalis KS sinkt der Stromschienenpreis

Günstiger Materialpreis

canalis KS ist unsere neueste Stromschiene. Entwickelt in den kleinsten Einzelheiten im Hinblick auf beste Materialausnutzung und höchste Qualität. Neue Alu-Kupfer-Verbindungen für optimale Leitfähigkeit der Schienen. Edles Silber für die Kontakte. Eine automatische Fertigungsstrasse für rationelle Grossserienherstellung.

Kostensparende Installation

canalis KS ist Leichtgewicht. Deshalb mühelose Installation, schnellere Arbeit. Die geraden Elemente sind bis zu 5 m lang. Das heisst weniger Verbindungen, kürzere Installationszeiten. Die Verbindung der Stossstellen ist einfach und schnell, mit 5 unverlierbaren Schrauben.

Keine Betriebskosten

Durch seine sichere Kontaktgebung ist beim canalis KS jede falsche Handhabung unmöglich. Die Güte und Sicherheit der Kontakte ist immer und automatisch gewährleistet. Kostspielige Stromausfälle und Eingriffe sind ausgeschlossen.

Vorführung in verschiedenen Gegenden der Schweiz im Frühjahr und Herbst 1978.

Verlangen Sie den Terminkalender.



Telemecanique AG, 3098 Köniz

Tel. 031 / 53 82 82

Die Sicher-Schaltenden.

MILTAC®-Grenztaster
und SAIA®-Näherungsschalter

Immer.

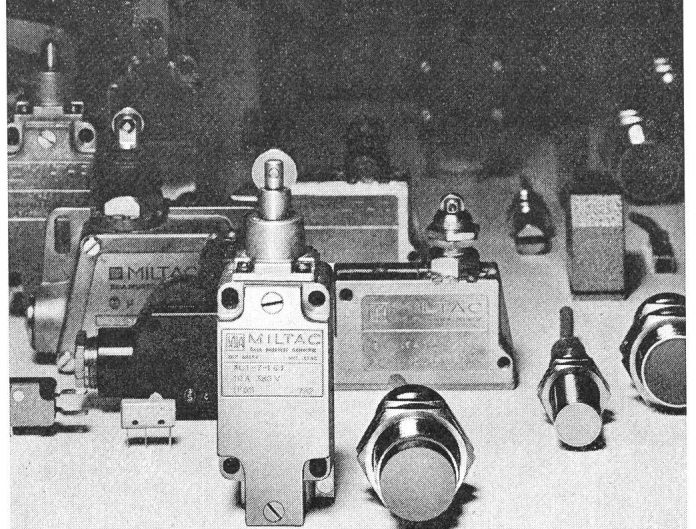

Wenn Schaltsicherheit ausschlaggebend ist, wählen Maschinenkonstruktoren MILTAC-Grenztaster. Denn die Baureihen XL und XM verfügen über eine zwangsläufige Trennung der Kontakte nach den Vorschriften SUVA oder VDE 0113 für Sicherheitsgrenztaster. SAIA-Näherungsschalter sind die elektronische Alternative zu den MILTAC-Grenztastern. Serienmässig eingebaute Schutzschaltungen garantieren für die hohe Schaltsicherheit. Ueber das internationale Verkaufsnetz von LANDIS & GYR werden Sie von Fachleuten über alle SAIA-Industriekomponenten sorgfältig beraten. Immer!

SODECO-SAIA AG,
3280 Murten Schweiz
– ein Unternehmen der
LANDIS & GYR-Gruppe –
Telefon 037 72 11 61
Telex 36 127.



MILTAC®-Grenztaster
XL/XM nach DIN 43 694.
SAIA®-Näherungsschalter
für 5–24 V= oder 90–250 V~.



SACAC

Schleuderbetonmaste
garantieren Wirtschaftlichkeit und lange
Lebensdauer.

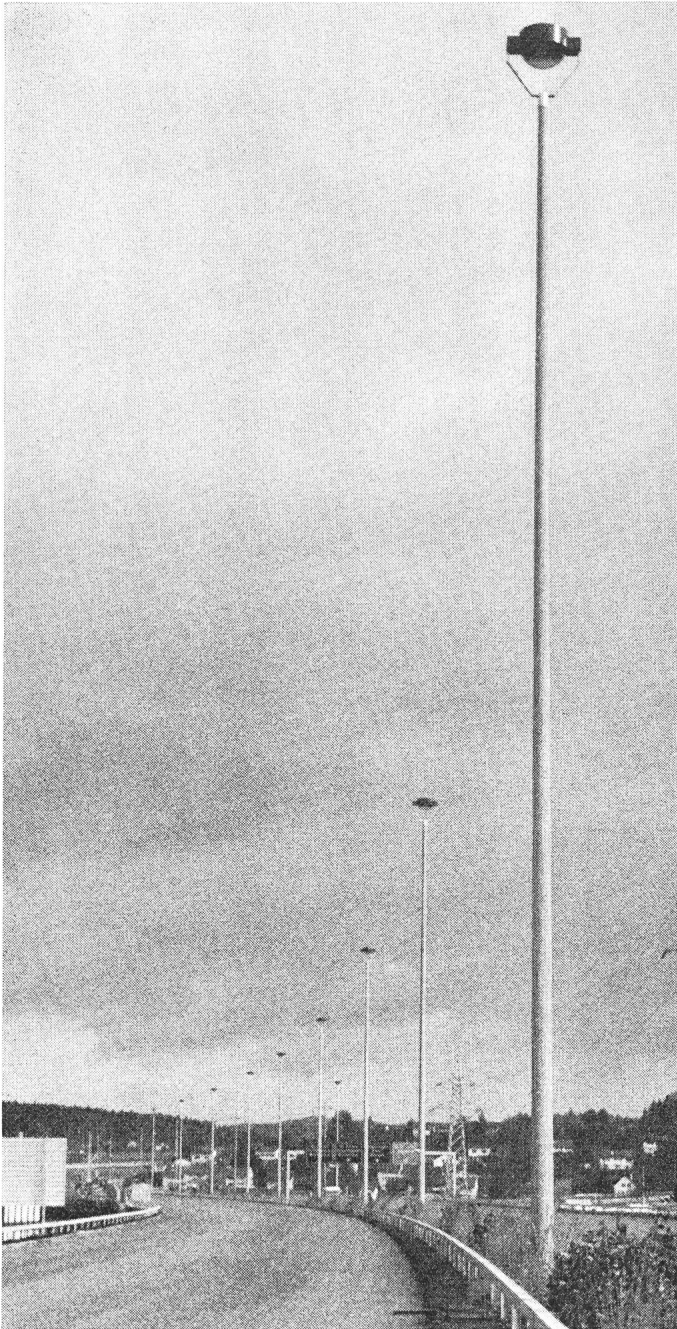

SACAC

Schleuderbetonwerk AG
Bahnhofstrasse 110
Postfach 2042
8023 Zürich Telefon 01 / 211 09 10

Unser Fabrikationsprogramm

Beleuchtungsmasten
Kandelaber
Leitungsmasten
Schaltanlagen
Ramppfähle
Antennenmasten

vonRoll

**Von Roll baut
Antennentürme**

Auch für Ihre
Gemeinschaftsantenne

Von Roll AG
Maschinen und Fördertechnik
CH-3001 Bern
Telefon 031 23 14 44

2499

Haefely heute:

Teilchenbeschleuniger Hochspannungs-Gleichrichter Bestrahlungsanlagen

für Forschung, Strahlentherapie und Industrie

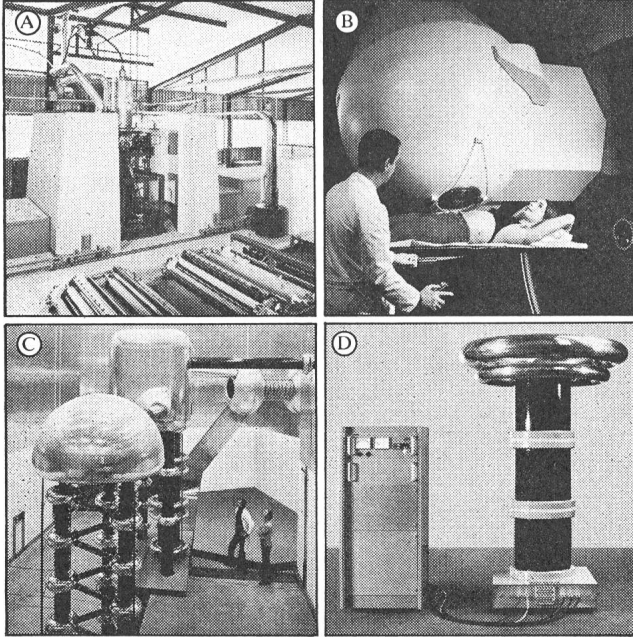

Vor 30 Jahren: Haefely baute die ersten Ionen- und Elektronenbeschleuniger für hohe und höchste Spannungen – obwohl die Anforderungen für die damalige Zeit extrem schienen.

Heute: Haefely arbeitet an immer anspruchsvolleren Aufgaben und ist heute ein Partner mit Erfahrungen in einem breiten Tätigkeitsfeld: ■ Gleichspannungsbeschleuniger für Ionen und Elektronen bis 4 MeV ■ Elektronenbeschleuniger hoher Strahlleistung für industrielle Strahlenanwendungen, Planung kompletter Bestrahlungsanlagen ■ Elektronenbeschleuniger höchster Stabilität der Strahlenspannung für die Hochspannungs- Elektronenmikroskopie ■ Neutronengeneratoren für die Krebstherapie und für industrielle Anwendungen ■ Hochstrom-Gleichrichteranlagen ■ Hochspannungs-Gleichrichteranlagen für impulsartige Belastung oder mit hoher Stabilität der Ausgangsspannung ■ Hoch-

spannungs-Gleichrichter in modularer Bauweise
Verlangen Sie unsere Informationsschrift: Haefely heute.

- Ⓐ 60 kW – Elektronenbeschleuniger in einer Anlage zur Lackhärtung
- Ⓑ Krebstherapieanlage mit schnellen Neutronen
- Ⓒ 850 kV – Injektorspeisung
- Ⓓ 450 kV/3,5 mA – Hochspannungs-Gleichrichter in modularer Bauweise

Emil Haefely & Cie AG

Postfach
CH-4028 Basel/Schweiz
Telefon 061/41 18 17
Telex 62 469 ehb ch

HAEFELY

Vertikalgreiftrenner
Typ TFG...

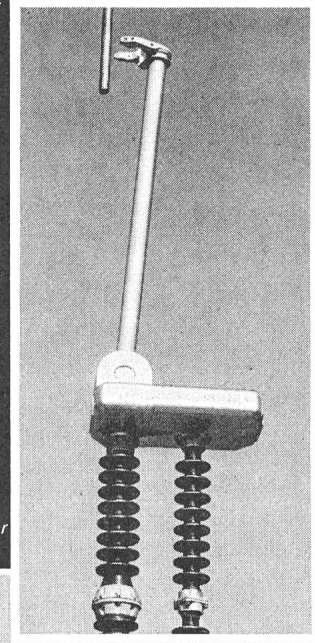

Horizontalgreiftrenner
Typ TFN...

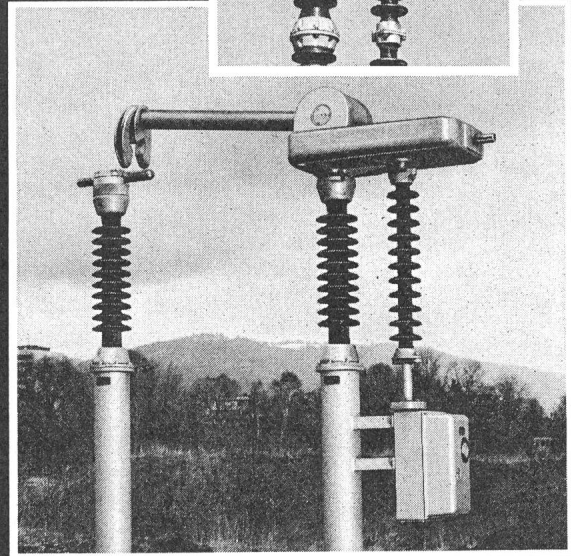

seit
über 50 Jahren
beschäftigen
wir uns mit der Herstellung
von Trennern – in Serien- und
Einzelausführung.

Tag für Tag...

Greiftrenner

- 72,5–170 kV (245 kV)
- Neuartiges Kontaktsystem; + Patent angemeldet
- Kurzschlussströme bis 125/50 kA
- Nennstrom 1250 A oder 2500 A
- Serienfabrikation und Baukastensystem, daher preisgünstig
- Angetrieben durch die bewährten Alpha Motor-, Hand- oder Hydraulikantriebe

Elektromechanik
Abwasserreinigung
Apparatebau
Stahlbau – Metallbau

Alpha AG
CH-2560 Nidau
Telefon 032 51 54 54
Telex 34 692

Alpha

Fluoreszenz- leuchten

Ein weiterer Lichtpunkt
aus unserem
Leuchtensortiment

Für Projektierung
und Lieferung
Ihr Partner

BAG **TURGI**

BAG BRONZEWARENFABRIK AG
CH-5300 Turgi
Tel. 056 / 23 11 12, Telex 55523 ch

... mit LUFT heizen!

*Luft ist Gratisenergie
für die AEROCAL-Heizung,
also ein unermessliches
Wärmereservoir auch für
die Zukunft!*

Ihr
Heizbedarf
100 %

Gratisenergie aus der Luft 65 %

Elektroenergie 35 %

Die AEROCAL-Heizung nutzt die in
unserer Atmosphäre gespeicherte Sonnenenergie
nach dem Prinzip der Wärmepumpentechnik.

Auch wenn die Sonne nicht scheint,
im tiefsten Winter - bei Schnee und Regen
und auch nachts,
immer steht diese Wärmereserve zur Verfügung.

Die AEROCAL-Heizung ist eine Ganzjahres-Heizung,
welche vollumfänglich den Heizwärmebedarf
eines Warmwasser-, Radiatoren- oder
Bodenheizungssystem deckt.

Die AEROCAL-Heizung, eine schweiz. Entwicklung,
wird serienmässig in den Leistungsgrössen
von 14 000 bis 26 000 kcal/h hergestellt.

störri

Störi & Co. AG CH-8820 Wädenswil
Fabrik elektrischer Apparate
Telefon 01-780 77 33

AW

Info-Gutschein

Ich/wir wünsche(n) detailliertere Informationen
über die umweltfreundliche AEROCAL-Heizung:

Zustellung von Unterlagen

Besuch eines AEROCAL-Spezialisten

Name/Vorname _____

Adresse _____

PLZ/Ort _____



Nordostschweizerische Kraftwerke AG Baden

Wir sind eine Gemeinschaftsunternehmung der nordostschweizerischen Kantone Zürich, Aargau, Thurgau, Schaffhausen, St. Gallen, Appenzell Innerrhoden, Appenzell Ausserrhoden, Glarus und Zug. Sämtliche Aktien befinden sich in der Hand der neun NOK-Kantone oder ihrer kantonalen Elektrizitätswerke.

Wir erzeugen die elektrische Energie für die Stromversorgung dieser Kantone in eigenen Kraftwerken oder beschaffen sie durch Beteiligung an Partnerwerken.

Unser Energieumsatz betrug im Geschäftsjahr 1976/77 11,05 Milliarden Kilowattstunden.

Erdungs- und Kurzschliess-Garnituren für Hoch- und Niederspannungs-Anlagen

Nyffenegger + Co. AG Armaturenfabrik
8050 Zürich-Oerlikon Tel. 01/466477

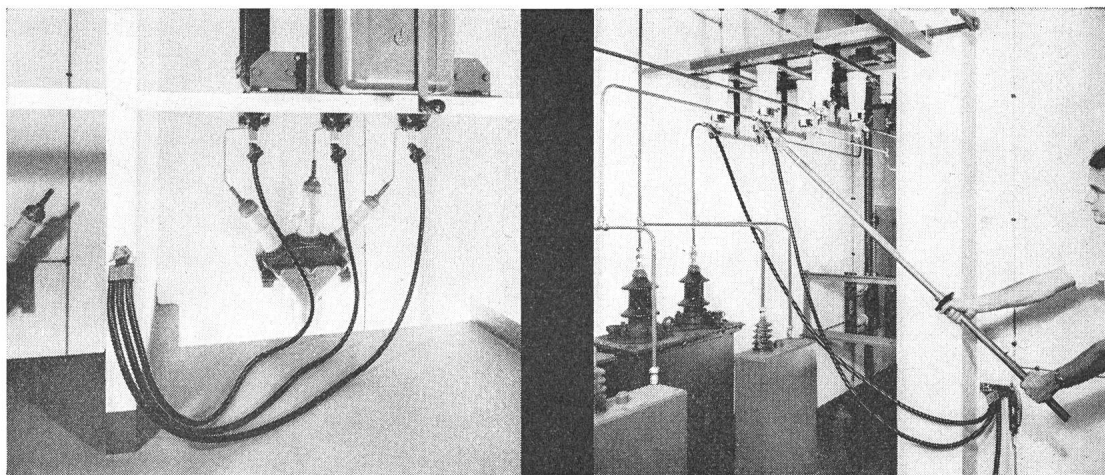

⊕ Patent / SEV geprüft

Verlangen Sie unsern reich illustrierten Katalog mit Anwendungsbeispielen

Generalvertretung für die Schweiz:

Glomar Goldach

GLOMAR AG. • Elektrizitätswerk- und Industriebedarf • 9403 Goldach/SG • Tel. 071/41 70 70

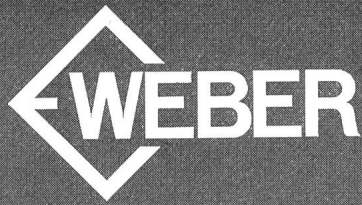

SICHER SEIT 60 JAHREN

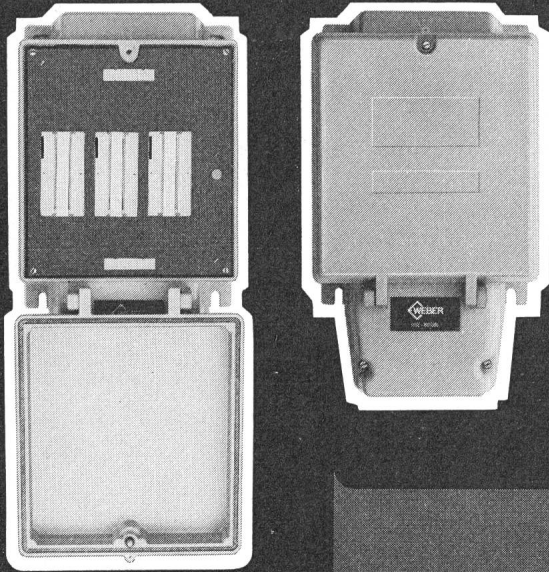

HAUSANSCHLUSSKASTEN 25A-400A

Einer der besten. Mit diesen (und noch vielen andern) Vorteilen:

- nur drei Kastenmodelle: 160A, 250A, 400A
- Kabel von vorn einlegbar
- Kastenboden separat montierbar
- Flansche oben oder unten einlegbar
- mit oder ohne Vergusstrichter (gleicher Kasten)
- Isolierstoff schlagfest, nicht brennbar (SEV-Attest vorhanden)
- alle Plombiermöglichkeiten
- genügend Anschlussraum, Abdeckung über Eingangsklemmen, Berührungsschutz, vielseitiges Zubehör, Spannungsmessung bei montierter Abdeckplatte

Weber AG, 6020 Emmenbrücke
Fabrik elektrotechnischer Artikel und Apparate
Telefon 041-505544

8938

SCHAFFNER

Impuls- Transformatoren

IT-243

IT-244

IT-245

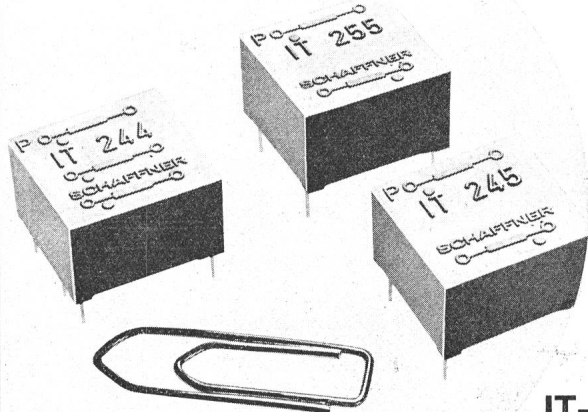

IT-253

IT-255

Abmessungen:
16.5x16.5x10.5 mm

- Preisgünstigste Baureihe von Zündimpuls-Transformatoren für hohe Anforderungen.
- Dickwandige Kammerisolationen aus glasfaserverstärktem Nylon und Aralditverguss im Vacuum garantieren beste dynamische Spannungsfestigkeit.
- Isolationsspannung: 3.2 kV/50 Hz/1 Min.
- Geringe Kapazitäten zwischen den Wicklungen (< 5 pF) verhindern Fehlzündungen durch schnelle Gleichtaktstörungen.

Typ	Über- setzung	Span- nungs- Zeit- Fläche V · μs	An- stiegs- Zeit μs	Primär- induk- tivität mH	Wicklungs- widerstände	
					Rp Ω	Rs Ω
IT-243	1:1:1	250	1	1.2	0.6	0.6
IT-244	3:1:1	200	0.8	9	1.6	0.5
IT-245	1:1	400	1	4	1	1
IT-253	1:1:1	200	1	0.5	0.35	0.35
IT-255	1:1	250	1	1.3	0.6	0.6

- Das Programm wird ergänzt durch rund 30 weitere Normtypen für Zündströme ab 10 mA. Auf Wunsch erhältlich Spezialausführungen mit hohen Zündströmen, extremen Isolationsspannungen über 10 kV, schnelleren Anstiegszeiten, mit oder ohne elektrostatischem Schirm.

FABRIMEX

Fabrimex AG · Kirchenweg 5 · 8032 Zürich · Tel. 01/47 06 70

Münzzeitochalter



VERIT ELECTRIC AG
Fabrikstr. 237
5502 Hunzenschwil
064 47 20 12

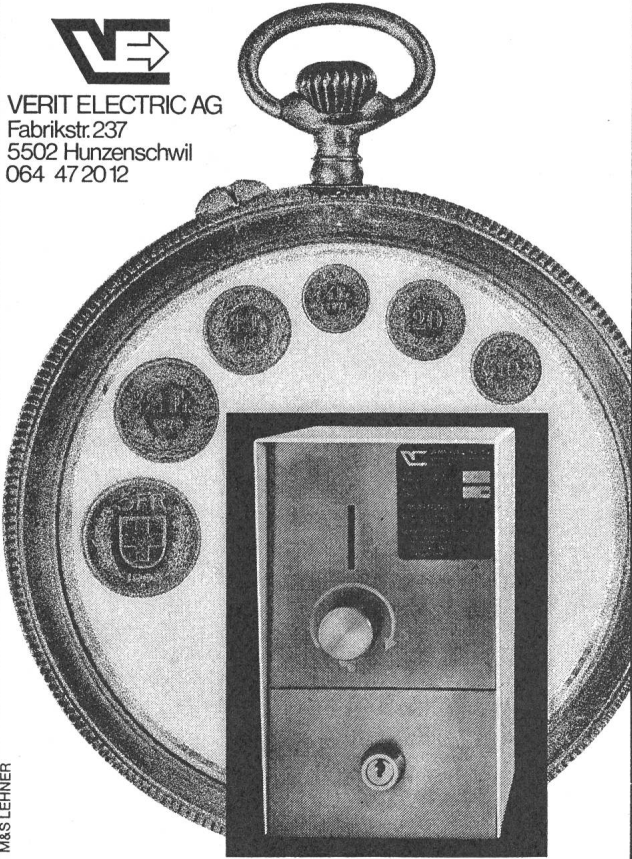

M&S LEHNER

AIPHONE-Sprechanlagen sind weltbekannt
und
millionenfach
bewährt



Verlangen Sie
unseren reichhaltigen
Fachkatalog

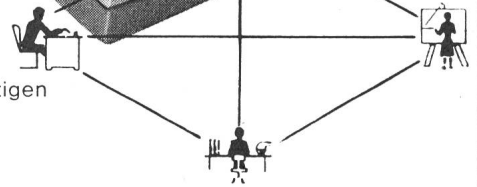

057 - 5 50 80

LITEMA 8967 Widen AG
Spezialhaus für Sprechanlagen

Zum Beispiel:

Gestanzte Transformatorbleche

Trafokernbleche:

Typen M, EI, UI, L, nach DIN 41 302. MD-Kernbleche, Drehstrombleche, zugeschnittene und gelochte Blechstreifen. Spezialschnitte, Trafo-winkel und Druckstücke sowie Trafogehäuse in Alu-Pressguss.

Material: Elektrolech nach DIN 46 400. Korngerichtetes Transformatorblech, nach dem Stanzen schutzgasgeglüht.

Stator-Rotorbleche für Kurzschlussankermotoren (auch IEC-Norm). Spaltpolmotoren und Kollektormotoren.

Bauteile für Elektromotoren:

vernietete Statorpakete, Statorpakete mit Alu-Mantel umgossen. Pressguss-Rotoren in Aluminium.

Druckguss-Teile: Lager-schilder, Lagerbügel, Umgussgehäuse sowie allg. Druckgussteile in Aluminium- und Zinklegierungen bis 2 kg Stückgewicht.

STANZWERK AG

5035 Unterentfelden Tel. 064-433434
Fabrik für gestanzte Elektroleche

Kleinschutz WH8

● DIN-Ausschnitt

- 45 mm Baubreite ● Minimale Einbautiefe 54 mm
- Versch. Kontaktbestückungen und Spulenspannungen
- Selbstabhebende Klemmplättchen
- Geräuschfrei ● Plombierbar ● Aufbau

I_{th} 20 A 380 V
AC₃ 4 kW 380 V
Modell 40 A
lieferbar

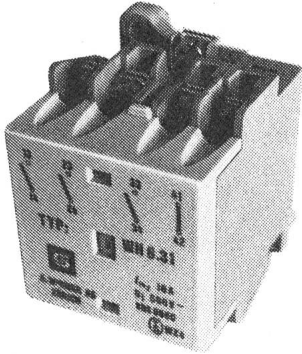

Leuchtstoff-
röhren
unkompensiert
16 A
kompensiert
12 A

E2

AWAG

**ELEKTRO-
TECHNIK**

A. Widmer AG, 8036 Zürich, Sihlfeldstr. 10, Tel. 01/33 99 30



Peter Gloor
Fabrik elektrischer Apparate
Baumackerstrasse 45, 8050 Zürich
Telefon 01 / 46 83 50

**Transformatoren
Drosseln
Spez. Wandler
Anlass- und
Regulier-
Widerstände**

**Die Neuen.
Die Besonderen.**

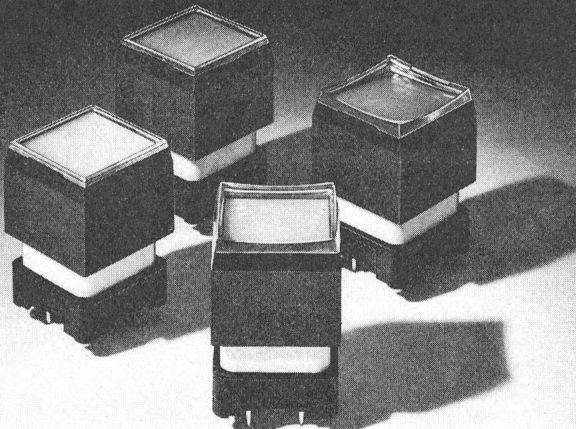

Baureihe 99

Beleuchtbare Printtasten
für einen weiten Schalteleistungsbereich
(μ A/ μ V bis 50 V/100 mA)

Elektro-Apparatebau Olten AG

Befehls- und Meldegeräte
Transformatoren, Stromrichter
Steuerungen

Tannwaldstrasse 88, CH-4600 Olten, Telefon 062 / 21 19 61

Treppenlichtautomat Typ REX EM im Miniformat

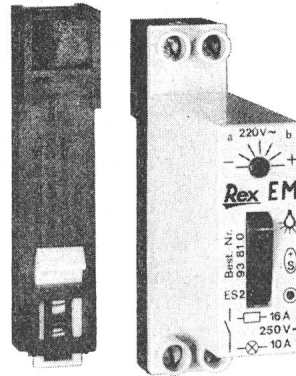

Der neue Typ REX EM bietet ein Höchstmass an Funktionssicherheit. Nur 17,5 mm breit! Rationelle Montage und Installation dank der DIN-Tragschiene.

SEV-geprüft

Hauptmerkmale:

- Anschlussspannung: 220 V~
Schaltkontakt: Ruhekontakt (Ausschalter)
16 A/220 V ohmsche Last
10 A/220 V Glühlampenlast
- Verzögerungszeit: Stufenlos von 30 Sek. bis 5 Min.,
von aussen einstellbar
- Anschlussmöglichkeiten: Wahlweise für 4- oder 3-Leiter-
Installation

Sofort ab Lager lieferbar - oder bei Ihrem Grossisten!
Verlangen Sie unseren Katalog. Wir beraten Sie gerne.

Postfach, 8201 Schaffhausen
Tel. 053 7 15 36
Telex 76384 ehs ch

**Elektrohandel AG
Schaffhausen**

Westschweiz: Mapromat SA, 1010 Lausanne, Tel. 021 / 33 17 51

Steuerkabel ab Lager Zürich

Kroflex

Steuerkabel, 0,5–16 mm², 2–100 Adern, 1 Ader gelbgrün, Adern schwarz, nummeriert, mit und ohne Panzerung, PVC-isoliert, Mantel hellgrau

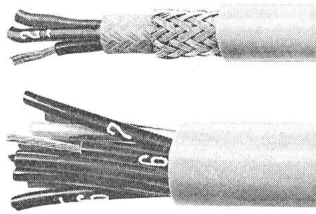

Schaltflex

Steuerkabel, 0,14–1,5 mm², 2–61 Adern, Adern farbig nach DIN-Farbcode, mit und ohne Cu-Abschirmung, PVC-isoliert, Mantel hellgrau

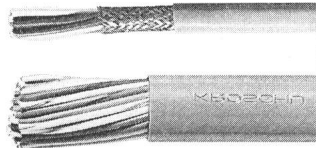

Computer

Verbindungskabel, 0,14 mm², 1–55 Aderpaare, Adern farbig nach DIN-Farbcode, paarweise verdreht, mit und ohne Cu-Abschirmung, PVC-isoliert, Mantel hellgrau

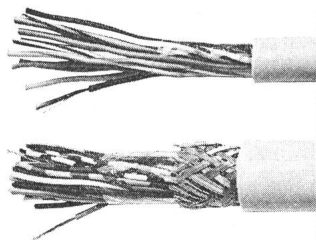

Grosse Auswahl ab Lager.
Kleinmengen ab Distrelec,
8029 Zürich, ☎ 01 / 55 44 55

Aumann + Co AG
CH-8029 Zürich
Tel. 01 / 53 54 00
Telex 56228 auco

AUMANN

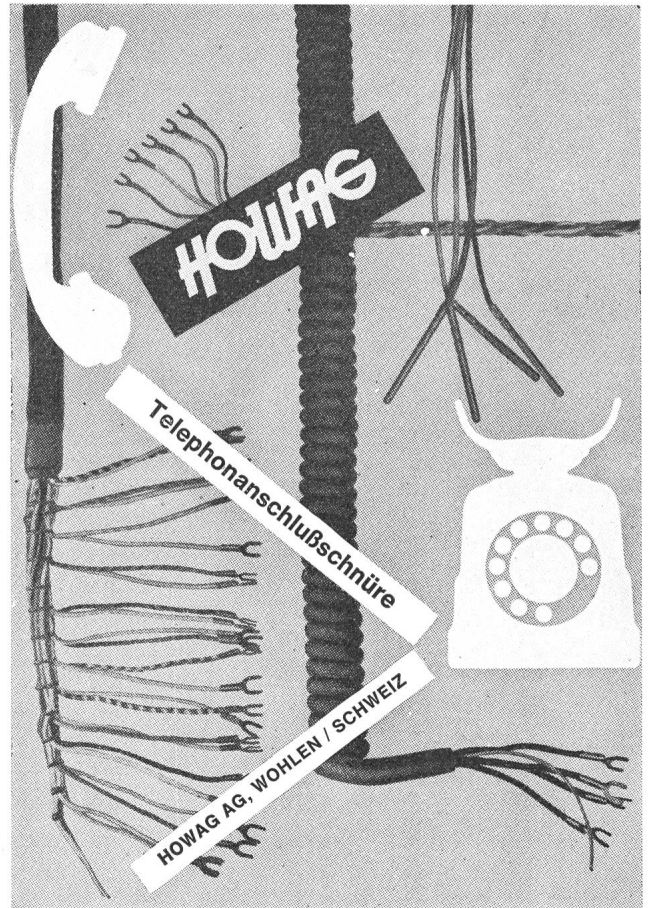

UP-DOSEN und -KASTEN

- für jede Installationsart
- nach Vorschrift SEV + T+T
- erhältlich im Elektrogrosshandel

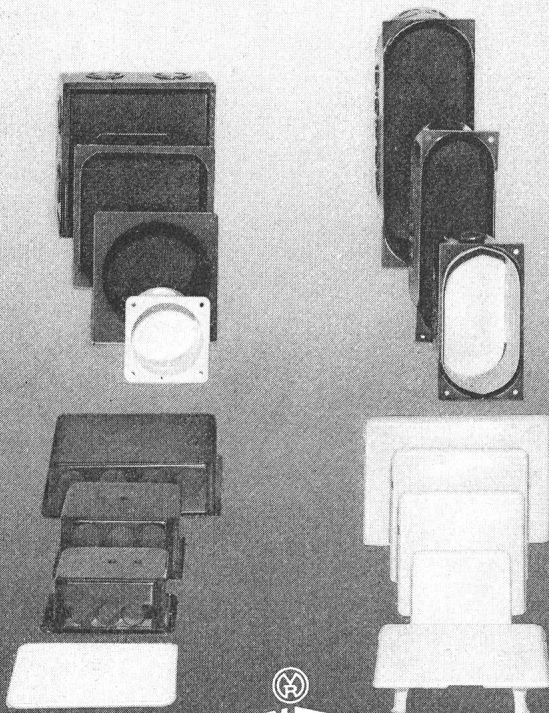

RENER

JOH. RENFER GmbH 2543 LENGNAU
Metall- und Kunststoffprodukte, 065 8 01 27
Articles en métal et en matière plastique

france transfo

ist eines der grössten
Trafo-Werke EUROPAS

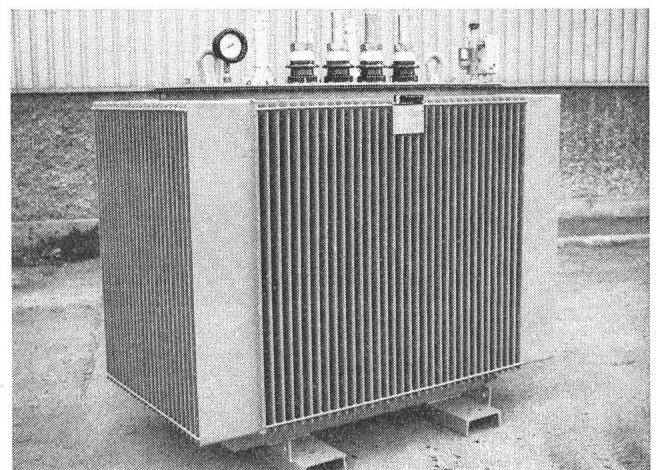

Trafo 1000 kVA

Lieferprogramm:

Netz-Transformatoren
Leistungs-Transformatoren

Generalvertretung:

IPTC

INDUSTRIEPRODUKTE AKTIENGESELLSCHAFT
Postfach 188, 8024 Zürich / Schweiz, Telex 52 164
Telefon 01 / 34 52 34 + 34 33 36

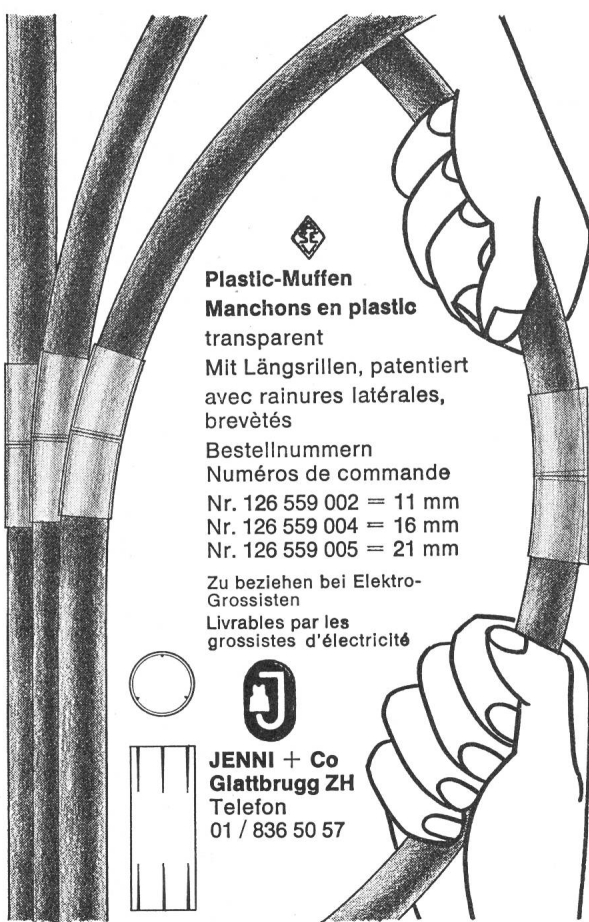

SE

Plastic-Muffen
Manchons en plastic
transparent
Mit Längsrillen, patentiert
avec rainures latérales,
brevetés

Bestellnummern
Numéros de commande
Nr. 126 559 002 = 11 mm
Nr. 126 559 004 = 16 mm
Nr. 126 559 005 = 21 mm

Zu beziehen bei Elektro-
Grossisten
Livrables par les
grossistes d'électricité



JENNI + Co
Glattbrugg ZH
Telefon
01 / 836 50 57



Das ist Kompaktheit

OMRON-Lichtschrangen Typ E3S:

- Minimale Abmessungen, 15 x 15 x 40 mm
- Integrierte Leistungsstufe 70 mA/24 VDC
- Je nach Typ robustes Metall- oder Kunststoffgehäuse
- Ausführungen mit Sender und Empfänger (bis 3 m), mit Reflektor (1 m) oder reflektorlos (20 cm)
- Horizontal oder vertikal montierter Sensorkopf.

Ideal für Zählzwecke, Positionierung und Abtastung von Objekten jeglichen Materials.

Verlangen Sie Unterlagen über den Typ E3S.

CARLO GAVAZZI AG Kanzleistrasse 80 Postfach
8026 Zürich Telefon 01 242 31 22 Telex 52308

CARLO GAVAZZI
OMRON

GÜNTHER

REBAU-Schrittschalter
FERNAMAT® 610



Zu beziehen bei Ihrem Elektro-Grossisten.

Quecksilberschalter fertigen wir
seit über 50 Jahren!

Einpoliger Ein-Aus-Schalter 16A, 250 V, ^(S)
Spulenspannungen 8, 24, 48, 220 V.

Kennen Sie schon unsere Druckschrift
"REBAU-SCHALTSYSTEM"? Wenn
nicht, bitte bei uns anfordern!

GÜNTHER GMBH
Rheinstrasse 30-32 4302 Augst/BL
Tel. (061) 83 29 21 Telex 63316



Hochspannungsprüfanlagen
nach Mass



0-50/100 kV
30/15 A

Hans Kull AG

Elektrische Apparate
4552 Derendingen / Schweiz
Telefon 065 / 42 37 42

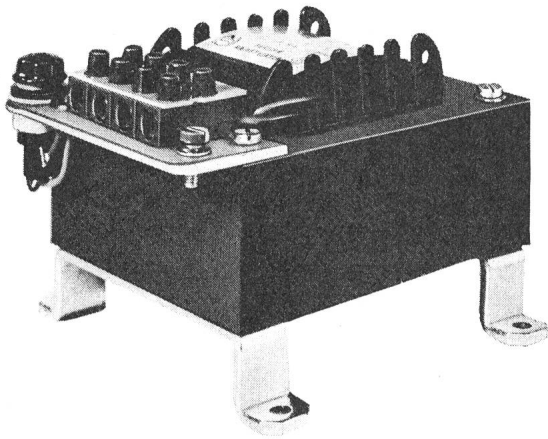

Verlangen Sie unseren Katalog

TRANSFORMATOREN

- Kurze Lieferfristen
- Hohe Qualität bei fairem Preis
- Spezialanfertigungen
- Normalreihe 2—3000 VA
- Hochleistungsreihe 6— 330 VA
- mit SEV-Prüfzeichen
- Grosse Auswahl an Anschluss- und Montagearten

WAGNER + GRIMM AG

Transformatorfabrik, 6102 Malters
Telefon 041 / 97 22 55, Telex 72366

↑

HELL
HELLER
LUXRAM

LUXRAM LICHT AG. GOLDAU

Wir führen ein
komplettes Verbinder-Programm für die Elektrotechnik
so u. a.

ROHRKABELSCHUHE von 0,5—500 mm², in El.-Cu
verzinkt, gerade Form und 90° abgewinkelt

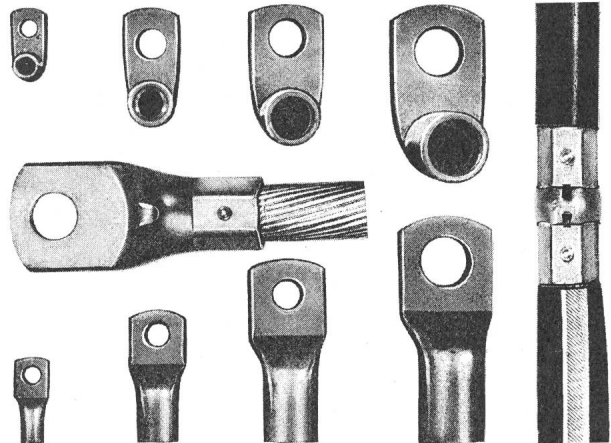

dazu für alle Querschnitte: Presszangen

pneumatische und hydraulische Presseinrichtungen
ferner Kabelscheren, Abisoliergeräte, Kabelbinder,
Kabelbriden, Prüfsummer, Spannungsprüfer u. a. m.

Verlangen Sie unsere Prospekt- und Preisunterlagen

SODAG

Elektro- und Blindniettechnik AG
Friesstrasse 19 8050 Zürich Tel. 01/50 06 36

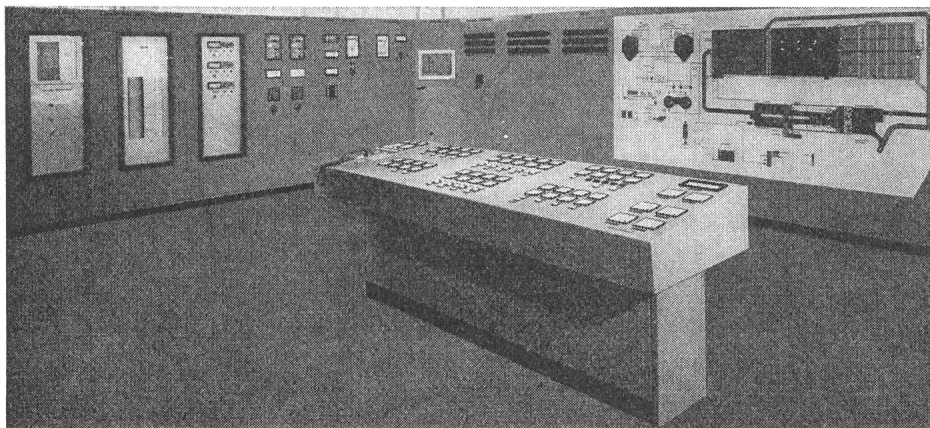

RUOSS
ELEKTROTECHNIK AG
8854 SIEBEN

Schalttafelbau,
Elektrotechnische Unternehmung
Tel. 055 / 64 12 58

Über 50 Jahre Dienst am Kunden
durch Erfahrung und Zuverlässigkeit

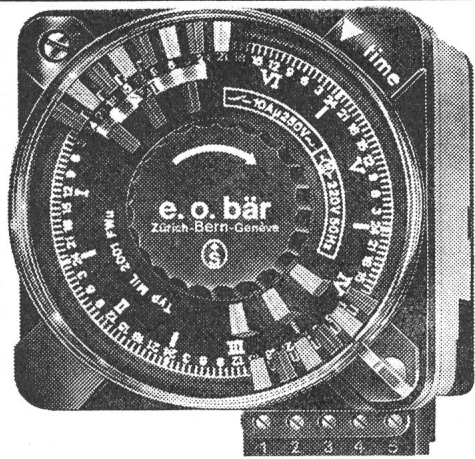

e.o.bär

3000 Bern 13 8000 Zürich 1200 Genève
 Postfach 11 Wasserwerksgasse 2 Ankerstrasse 27 16, rue Ed.-Rod
 Telefon 031 / 22 76 11 Telefon 01 / 242 85 13 Tél. 022 / 44 74 67

Schaltuhren und Stundenzähler

(Verlangen Sie Katalog und Preisliste)



GOSSEN

WIE SICHER IST IHRE HANDBOHRMASCHINE?

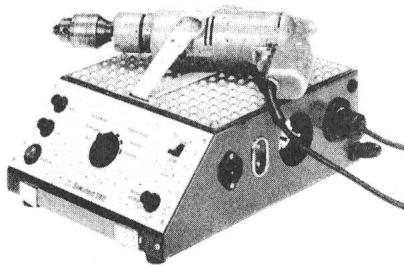

Das neue Sicherheitsprüfgerät

SEKUTEST 0105

von Firma GOSSEN gibt Ihnen darüber nach einer schnellen und sicheren «gut/fehlerhaft»-Kontrolle für Erdung, Isolation, Durchgang und Funktion Auskunft.

Für geerdete wie auch schutzisolierte Elektrowerkzeuge, Haushaltgeräte, Verlängerungskabel, etc.



ULRICH MATTER AG. 5610 WOHLLEN

Elektr. Mess- und Regeltechnik
 Telefon (057) 614 54 / 628 34

Sonnenenergie

sicher-sauber-kostengünstig
 Für die Energie der Zukunft...



Star Unity AG, Fabrik elektrischer Apparate
 Abteilung Sonnenenergie
 8804 Au ZH, Telefon 01 780 84 84



Fachgemässe Kontrolle

Kontrolle und Nachimprägnierung nach dem COBRA-Impfstichverfahren

Korrosionsschutzarbeiten

Vertrauen Sie Ihre Freileitungen unseren Fachleuten an.

Profitieren Sie von unserer langjährigen Erfahrung.

Gewinnen Sie vermehrte Sicherheit.

Erhöhen Sie die Lebensdauer der Maste.

Beachten Sie unsere **Garantie**.

IMPREGNA

Bertastrasse 8

8036 Zürich

Telefon 01 / 241 95 05



Einwandfreie Nachimprägnierung

Gebrüder Meier AG 8040 Zürich

Zypressenstrasse 71 Telefon 01 / 242 72 39
Fabrik elektrischer Maschinen und Apparate

Filialwerkstätten:

3052 Zollikofen-Bern

Bernstrasse 145 Telefon 031 / 57 21 51

1700 Fribourg

3, rte des Daillettes Telefon 037 / 24 39 91

Fabrikation,
Lieferung,
Reparatur
von

**Elektromotoren, Transformatoren,
Generatoren, Schalt- und Steuertableaux,
Verteilanlagen, Notstromgruppen,
Elektrische Aufzugsanlagen**



Prüf- und Schutz-Transformatoren

Prüf-Transformatoren

für Hochspannungsprüfungen von 500 V bis 4000 V. Ein solides, tragbares Gerät für Werkstatt und Service. Ab Lager oder kurzfristig lieferbar.

Schutz-Transformatoren

bis ca. 400 VA. Mit getrennten Wicklungen in tragbarem Gehäuse für viele Anwendungszwecke. (Personenschutz, galvanische Trennung, Entstörung usw.)

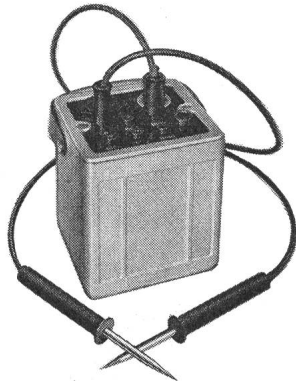

...ein
Transformator
von LAPP AG

LAPP AG

Transformatoren- und
Elektro-Apparatebau
Ringstr. 14, 8600 Dübendorf 1,
Tel. 01-8214666

SÉCURITÉ SICHERHEIT

GREM[®]

FIBERGLASS
LADDERS

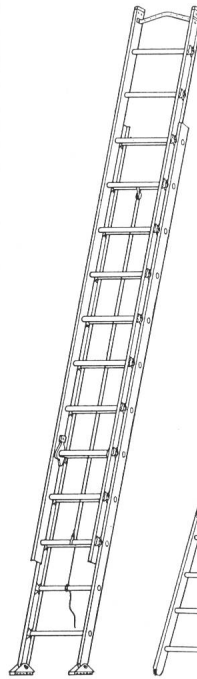

NOUVEAU ! Echelles isolantes

Entièrement en fibre de verre plastifiée, jaune, résistantes, durables, non corrosives ...pour votre sécurité.

NEU ! Isolierende Leitern

Ganz aus glasfaserverstärktem Polyesterharz, gelb, dauerhaft, nichtkorrosiv...für Ihre Sicherheit.

SEV geprüft
approuvé par l'ASE

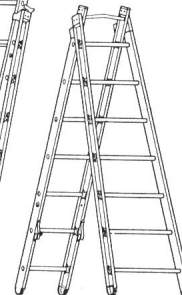

Pour l'industrie électrique et chimique / Für die Elektro- und die Chemische Industrie

Ch. de Montelly 46
OUTILLAGE
WERKZEUGE
1000 Lausanne 20



(021) 257121
LAUSANNE
Télex: 25926



— Montage von elektrischen Leitungen jeder Spannung in Holz-, Beton- und Stahlausführungen; Kabelanlagen

— Ingenieurbüro für Freileitungs- und Kabelbau

LEBAG AG, 5430 Wettingen

Tel. 056 / 26 55 26

DUAP

Für den Ausbau unserer **Abteilung Diesel-Generator-Gruppen** suchen wir qualifizierten

Elektroingenieur HTL

dem wir folgendes Arbeitsgebiet übertragen möchten:

- Projektierung von Elektrogruppen
- Technische Beratung
- Ausarbeitung von Offerten nach Tender-Unterlagen und Pflichtenheften
- Inbetriebsetzung unserer Anlagen beim Kunden

Für diesen Posten sind erforderlich:

- Erfahrung im elektrischen Anlagebau
- Gute Englischkenntnisse
- Zielstrebigkeit und Verhandlungsgeschick

Interessenten bewerben sich telefonisch oder schriftlich bei 110

DUAP AG

3360 Herzogenbuchsee
Telefon 063 / 60 12 72 (intern 15)

OFA 121.145.169



Metall-Serva, 8047 Zürich

Rautistrasse 33, Telefon 01 / 54 90 11,
Telex Metal CH 59520

Ihr Partner für elektrische Leiter

Kupfer	Draht, blank und verzinkt Seile für Freileitungen Profildraht für Fahrleitungen Stangen: flach, rund, 4kant, Profile, Röhren, Bleche, Streifen, Bänder
Aldrey	Drähte und Seile
Exconal	(Aluminium mit Kupfermantel) Stangen: flach, rund, Profile, Röhren, Drähte

Verlangen Sie unsere Lagerliste



Gummistecker und unzerbrechliches Plastikmaterial Raccords en caoutchouc et matières plastiques incassables

Demandez notre catalogue

Fabricant
F. BAILLOD S.A.
1, Place du
Tricentenaire
La Chaux-de-Fonds
Tél. 039 / 26 72 74

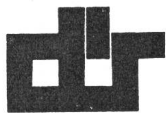

Fabrikation von:

Transformatoren

einphasig bis etwa 30 kVA
dreiphasig bis etwa 100 kVA
nach SEV-Vorschriften

Print-Transformatoren
offen oder vergossen

Schnittbandkern-Transformatoren

Hochspannungs-Prüfgerät

Vertretung von:
PREUSSLER **Ring-Stelltransformatoren**,
ein- und dreiphasig, von 0,8 A bis 63 A

CONSTANT **Transformatoren für Neon-Leuchtröhren** mit konstantem Röhrenstrom von 40 oder 80 mA bei verschiedenen Röhrenlängen

Bitte verlangen Sie unsere technischen
Unterlagen und Preisliste

O. DÜR AG 8046 ZÜRICH
WEHNTALERSTRASSE 276 TELEFON 01-48 52 25
TRANSFORMATORENFABRIK
BRIEFADRESSE: POSTFACH, 8056 ZÜRICH



- erreicht auch unzugängliche Brandherde
- hinterlässt keine Löschmittelrückstände
- leitet elektrischen Strom nicht

Einsatzgebiete
Büros, Computer, Motorboote, Kleinflugzeuge, Elektr. Anlagen, Labors, Autos, Motoren, Archive, Ausrüstung von Löschfahrzeugen, Lastwagen.



Industriegesellschaft
vorm. Brun+Co. AG
Abt. Brandschutzgeräte
6244 Nebikon LU
Telefon 062 86 16 12 Telex 68 420

Typ H-1, Inhalt 1 kg
Typ H-2,6, Inhalt 2,6 kg
Typ H-6, Inhalt 6 kg

Geprüft und zugelassen

Verlangen Sie unseren
Prospekt mit Preisliste!

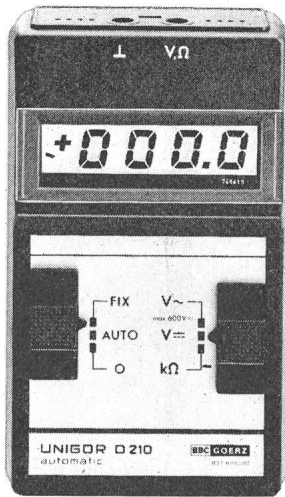

Digitalanzeigendes Vielfachmessgerät UNIGOR® D 210 mit Strom-, Temperatur- und HF-Zusatz

Am BBC-METRAWATT- und BBC-GOERZ-Instrument erkennen Sie den Spezialisten...

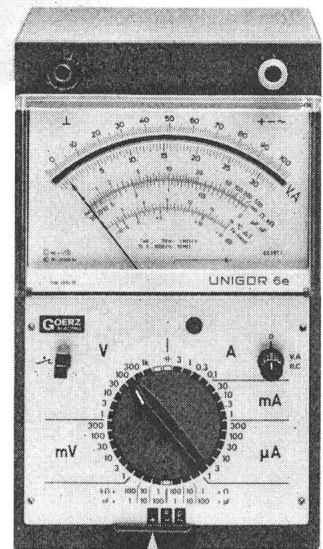
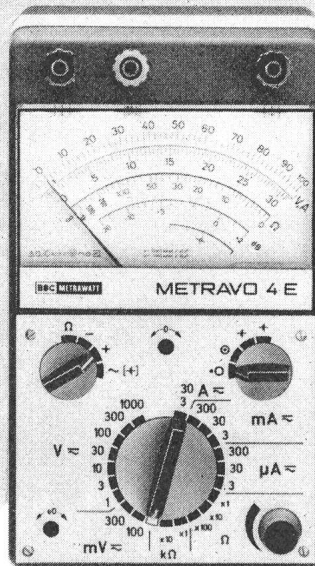

Die grösste Chance, das bestgeeignete Vielfachmessinstrument zu finden, haben Sie in einem durchdachten, umfangreichen Geräteprogramm von BBC-METRAWATT und BBC-GOERZ.

Da steckt Know-how dahinter. Gleich zwei Mal: Know-how in Schaltungstechnik, Bedienungselementen und Design, Know-how aber auch in der Wahl der Messbereiche und der Messskalen.

Bei unseren Vielfachmessinstrumenten ist nichts zufällig!

Machen Sie Gebrauch von dieser Chance, das ideale Messgerät für Ihre Aufgaben zu finden: Verlangen Sie die entsprechenden Unterlagen – ein Anruf genügt.

METRAWATT AG FÜR MESSAPPARATE

Verkaufsbüro Felsenrainstrasse 1 · Postfach 31 · 8052 Zürich · Tel. 01-51 35 35 · Telex 59436



Beim Netzbau entscheidet die Betriebssicherheit —
Cortaillod bietet sie mit der Weiterentwicklung des PE- und
VPE-Kabels!

RETHILEN- * BANANE

POLYÄTHYLEN UND VER-
NETZTES POLYÄTHYLEN

das Mittelspannungskabel mit LEICHT ABZIEHBARER
äusserer Leitschicht, ein Kabel der 3. Generation:

- widerstandsfähiger
- sicherer
- wirtschaftlicher
- angenehmer zu montieren

* Eine Schweizer Neuheit

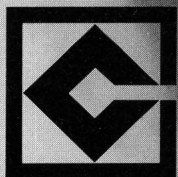

CABLES CORTAILLOD SA

100 Jahre im Dienste des Kunden

Unsere Argumente sind
überzeugend. Verlangen Sie unsere
unverbindliche Beratung.

2016 CORTAILLOD
TEL 038 44 11 22

FUCHSFuchs-Helikopter
8834 Schindellegi SZ

Helikopter-Transporte

für Leitungsbau und -kontrolle (In- und Ausland)

Wir offerieren
Helikopterflüge
mit grösstmöglichen
Einzellasten:Telefon 01/784 42 41
Telex 75 154

HUGHES 300 C	200 kg à Fr. 8.-/min.
HUGHES 500 C	400 kg à Fr. 16.50/min.
HUGHES 500 D	500 kg à Fr. 20.-/min.

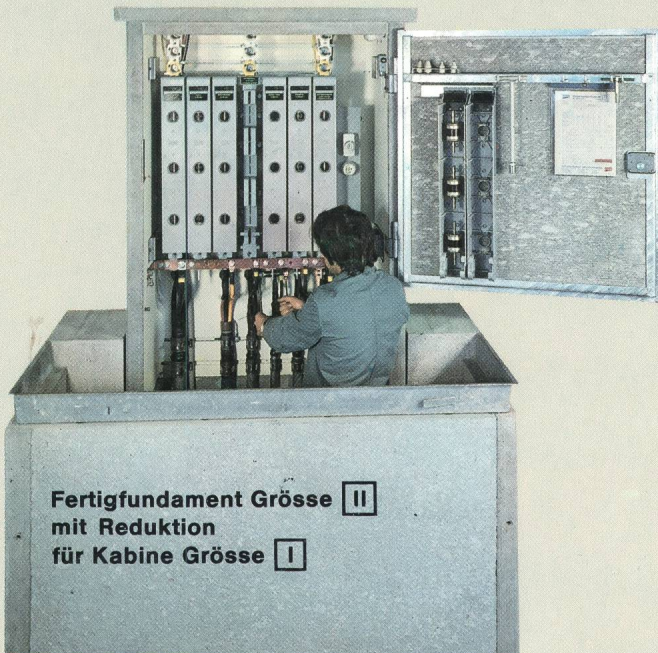

Fertigfundament Grösse II
mit Reduktion
für Kabine Grösse I

LASTTRENN-SICHERUNGEN 3POL.
für SEV- oder DIN-NORM

Einzig Konstruktion mit Funken-Abreissfeder
Messzange mit Stromwandler
und Sicherung für Punktschreiber

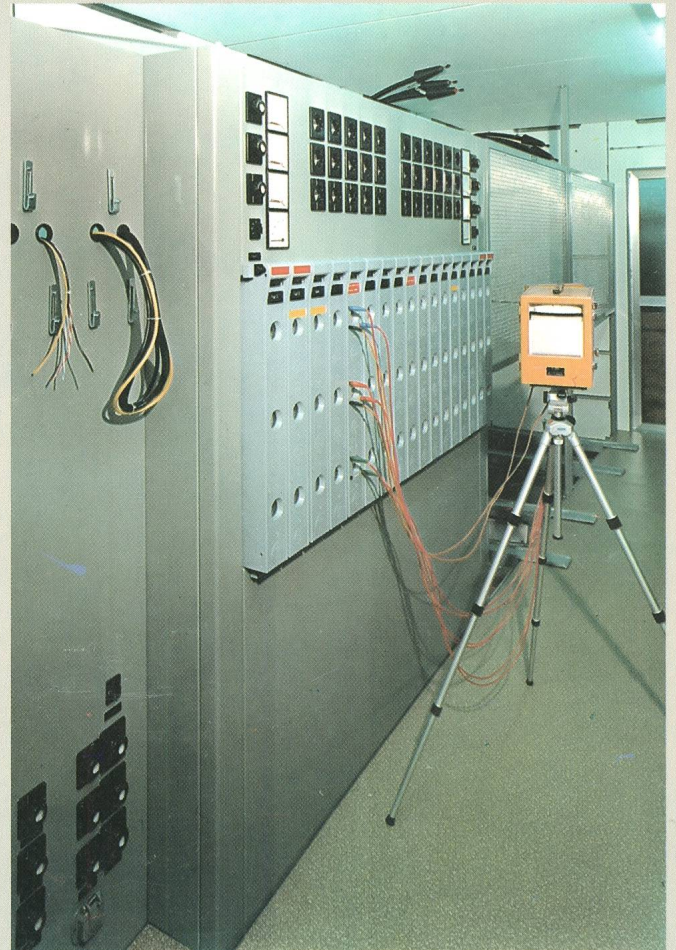

Rasch montierbar in
Schalttafel oder direkt
an Wand!

2 Gruppen parallel
schaltbar 600 A und 400 A
2 Gruppen 600 A = 1200 A



Schweizerarbeit
Schweizerqualität

Gebaut für garantierte
Dauerbelastung bis zum
1,3fachen Wert:

400 A × 1,3 = 520
600 A × 1,3 = 780
1200 A × 1,3 = 1560

Neueste Kontakt-Konstruktion mit Funkenabreiss-Feder!

Anfrage lohnt sich

Keine zusätzlichen Stützisolatoren oder Träger mehr nö
Sammelschienen-Befestigung auf Isolierteil RST und O
Patronen SEV oder DIN gleiche Preise

FUCHS

R. Fuchs-Bamert 8834 Schindellegi
Elektrotechn. Artikel ☎ 01 784 42 41