

Objektyp: **Advertising**

Zeitschrift: **Bulletin des Schweizerischen Elektrotechnischen Vereins, des Verbandes Schweizerischer Elektrizitätsunternehmen = Bulletin de l'Association Suisse des Electriciens, de l'Association des Entreprises électriques suisses**

Band (Jahr): **73 (1982)**

Heft [1]: **Jahresheft = Annuaire**

PDF erstellt am: **12.07.2024**

Nutzungsbedingungen

Die ETH-Bibliothek ist Anbieterin der digitalisierten Zeitschriften. Sie besitzt keine Urheberrechte an den Inhalten der Zeitschriften. Die Rechte liegen in der Regel bei den Herausgebern. Die auf der Plattform e-periodica veröffentlichten Dokumente stehen für nicht-kommerzielle Zwecke in Lehre und Forschung sowie für die private Nutzung frei zur Verfügung. Einzelne Dateien oder Ausdrucke aus diesem Angebot können zusammen mit diesen Nutzungsbedingungen und den korrekten Herkunftsbezeichnungen weitergegeben werden. Das Veröffentlichen von Bildern in Print- und Online-Publikationen ist nur mit vorheriger Genehmigung der Rechteinhaber erlaubt. Die systematische Speicherung von Teilen des elektronischen Angebots auf anderen Servern bedarf ebenfalls des schriftlichen Einverständnisses der Rechteinhaber.

Haftungsausschluss

Alle Angaben erfolgen ohne Gewähr für Vollständigkeit oder Richtigkeit. Es wird keine Haftung übernommen für Schäden durch die Verwendung von Informationen aus diesem Online-Angebot oder durch das Fehlen von Informationen. Dies gilt auch für Inhalte Dritter, die über dieses Angebot zugänglich sind.

Der gute Ruf, den wir in der Elektrizitätswirtschaft haben, kommt nicht allein daher, dass wir uns als Hersteller von Elektrizitätszählern für die genaue und zuverlässige Energiemessung auf allen Spannungsebenen einen Namen gemacht haben. Mit ein Grund dafür ist, dass unsere Beratung, unser Service und unser Revisionsdienst stets auf die Wünsche unserer Kunden ausgerichtet sind.

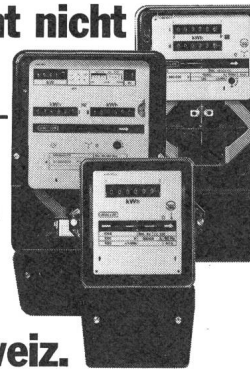

In der ganzen Schweiz.



Auf uns können alle Elektrizitätswerke zählen. Mit Sicherheit.

LANDIS & GYR

LGZ Landis & Gyr Zug AG
CH-6301 Zug
Telefon 042 24 11 24

Summerer - Teil der Technik

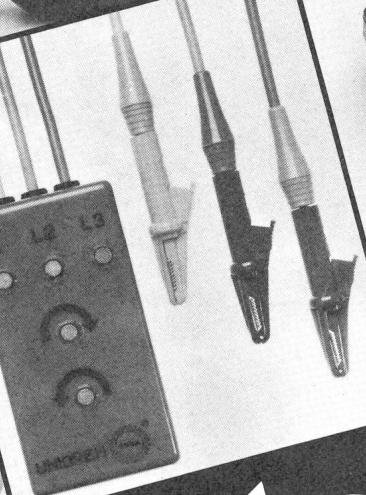
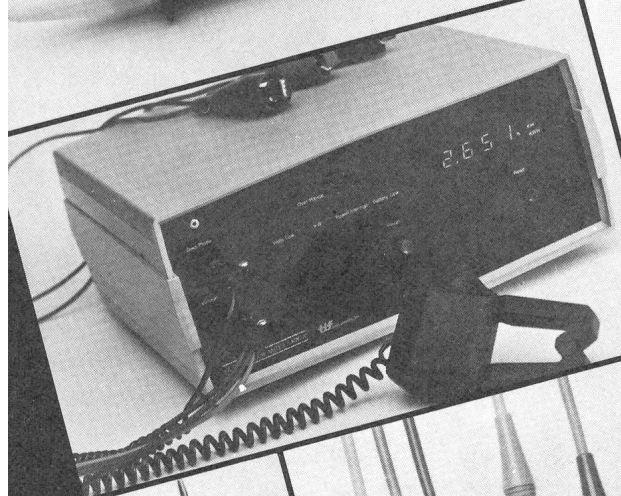

4. Teil Messtechnik

Messgeräte sind Vertrauenssache. Ausführung und Qualität müssen dem jeweiligen Verwendungszweck entsprechen. Das Lieferprogramm unseres Bereiches Messtechnik wird laufend der neuesten Technik angepasst.

- Analog- und Digital-Messinstrumente für Labor- und Service-Einsatz
- Analog-Vielfach-Messinstrumente mit Direktmessung bis 30 Amp. AC und DC
- Digital-Zangenanleger für Gleichstrom und Wechselstrom bis 800 Amp.
- Digital-Zangenanleger für Gleich- und Wechselstrom
- Digital- und Analog-Isolationsprüfer für Verdrahtungen
- Digitale-Temperaturmessgeräte für verschiedenen Messsonden
- Digitale Kilowatt und Kilowattstunden Messgeräte mit elektronischem Speicher bis 10000 kWh
- Elektronische Durchgangsprüfer und Drehrichtungsanzeiger, die elektrisch unzerstörbar sind

H.C. Summerer bietet Ihnen ein umfangreiches Programm ausgesuchter Komponenten für alle Bereiche der Elektrotechnik und Elektronik.
Nehmen Sie unsere Geschäftsbereiche näher unter die Lupe:

1. Installationstechnik
2. Schalttechnik
3. Verarbeitungstechnik

4. Messtechnik
5. Elektronik

Verlangen Sie unseren Katalog oder gleich unseren Aussendienst-Berater!

H.C. Summerer AG

Elektrotechnische Erzeugnisse · Fournitures électrotechniques
Sonneggstrasse 74, CH-8033 Zürich, Telefon 01/36197 87, Telex 53957
Unternehmen der WMH - Walter Meier Holding AG





BATTERIE

Sicherheit mit OERLIKON

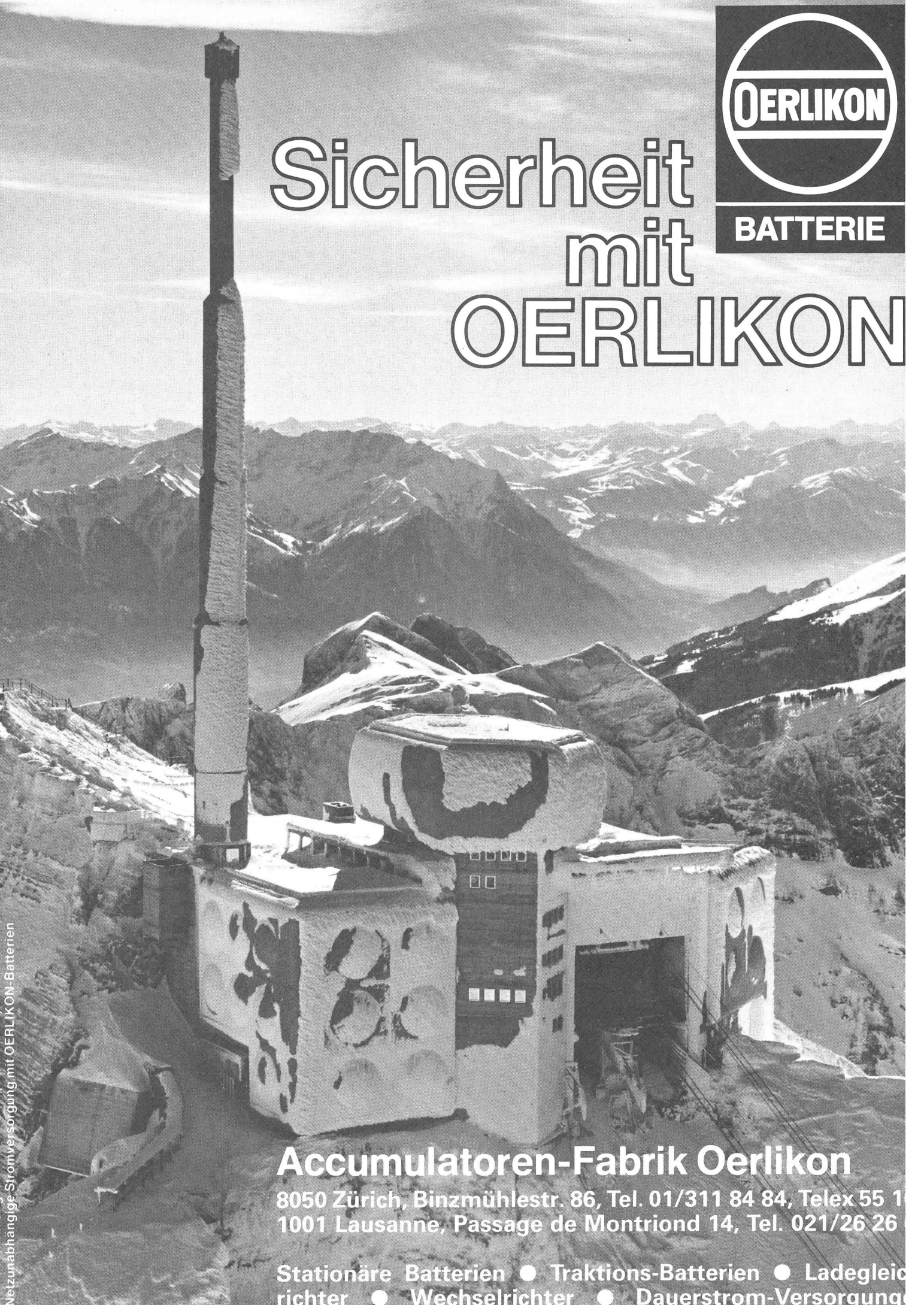

Netzunabhängige Stromversorgung mit OERLIKON-Batterien

Accumulatoren-Fabrik Oerlikon

8050 Zürich, Binzmühlestr. 86, Tel. 01/311 84 84, Telex 55 1
1001 Lausanne, Passage de Montriond 14, Tel. 021/26 26

Stationäre Batterien ● Traktions-Batterien ● Ladegleichrichter ● Wechselrichter ● Dauerstrom-Versorgung

Studer

Wir haben uns vor 30 Jahren das Ziel gesetzt, als freies und unabhängiges Familienunternehmen isolierte Kabel und Drähte herzustellen. Für diese Idee galt es eine ganze Reihe von Hindernissen in Kauf zu nehmen und zu überwinden. Neulinge sind auf einem abgesprochenen Markt nie willkommen.

Wir haben auf Kunststoff gesetzt und einige gute und praktische Verbesserungen entwickelt und auf dem Schweizer Markt eingeführt; z. B. Steuerkabel mit nummerierten Adern und sektorförmige Aluminiumleiter für Niederspannungskabel.

Unser Unternehmen ist gewachsen, und wir sind trotzdem der Zielsetzung treu geblieben: Als unabhängige Kabelfabrik beliefern wir ohne Zwischenhandel den Markt mit Hochspannungs-, Niederspannungs- und Telefoniekabeln.

Alle Produkte, die wir verkaufen, werden in unserem Werk in Däniken hergestellt. 170 Mitarbeiter setzen sich täglich für den guten Namen ein. Auch in Zukunft wollen wir unabhängig bleiben. Dazu braucht es Umsicht und Mut. Wir zählen wie bisher auf unsere Abnehmer.

Wir halten mit der Zeit Schritt und werden der Entwicklung auch zukünftig besondere Bedeutung beimessen.

Unsere Losung ist, ein fairer Konkurrent zu sein, besonders aber ein zuverlässiger Partner für unsere Kundschaft.

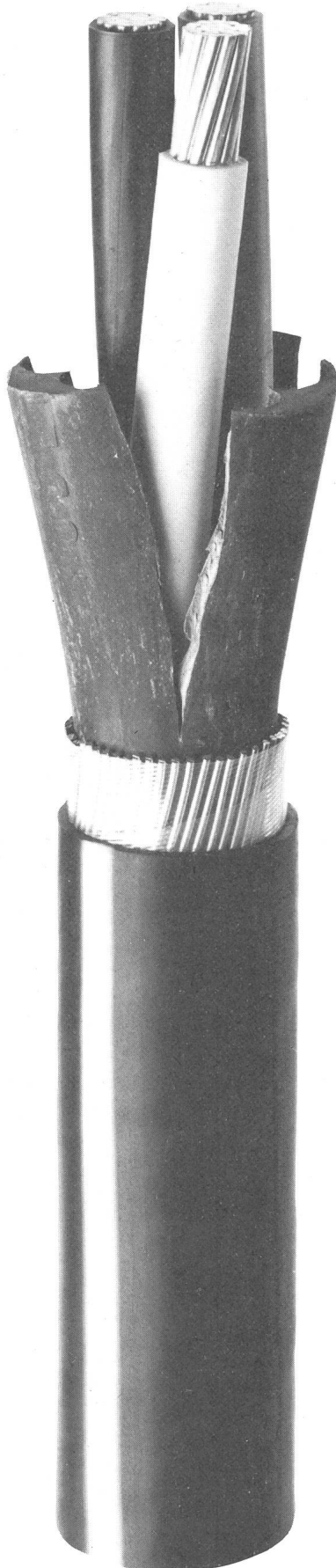

XKT-Kabel

XKT-Kabel sind Netzkabel mit konzentrischem Nulleiter.

Das Mäanderkabel Typ XKT von Studer ist einzig in seiner Art.

Die Leiter unserer Mäanderkabel sind mit wärmefesten, vernetzten Polyäthylenen isoliert. (XLPE = Sioplas®).

Die Neuheit ist die hervorragende Montagefreundlichkeit. Der formstabile und wasserdichte Füllmantel kann leicht von Hand entfernt werden. Der Drahtschirm kann sauber und mühelos abgehoben werden.

Das ist die funktionelle Weiterentwicklung unserer patentierten Mäanderkonstruktion:

Drahtschirm ohne Einbettungsmasse!

«Montagefreundlicher geht es nicht mehr.»

Angewendet werden Mäanderkabel in genullten Sekundärnetzen mit Aluminium- oder Kupferleitern bis 240 mm².

Beim XKT-Kabel erlaubt die wärme- und druckfeste Leiterisolation Betriebstemperaturen stundenweise von 100°C und mehr.

Selbstverständlich entsprechen unsere Mäanderkabel XKT den von SEV und VSE veröffentlichten Normen.

Studer
Draht- und Kabelwerk AG
CH-4658 Däniken SO



Telefon 062 · 65 14 44
Telex 68963



Die bunte Palette Ihres Elektrogrossisten

Bruno Winterhalter AG, Ihr Lieferant für sämtliches Installationsmaterial. Wir liefern ab Lager, rasch, zuverlässig, richtig. Anruf genügt. Ihr Gewinn: Sie sparen Zeit und Kosten. Unser Sortiment umfasst sämtliches Material für elektrische Installationen, Steuerungen,

Überwachungen und Messungen. Benützen Sie unseren Laden- und Telefon-Service sowie die Beratung durch unsere Aussendienst-Mitarbeiter. Unsere Filialen bringen Ihnen zusätzliche Vorteile: Persönliche Betreuung in Ihrer Nähe, rasche Lieferung.

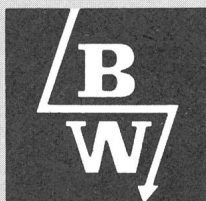

Bruno Winterhalter AG

9006 St. Gallen
Werkstrasse 5
Tel. 071-24 94 17
Telex 77303

6014 Littau-LU
Grossmatt
Tel. 041-55 74 74
Telex 78140

8304 Wallisellen
Oberwiesenstr. 4
Tel. 01-830 10 11
Telex 53132

Coupon
 KonzeSSIONIERTE Elektro-Installateure erhalten den
 Gesamtkatalog
 Firma: _____
 Name: _____
 Strasse: _____
 PLZ/Ort: _____

Industrielle Steuerungstechnik praxisnah realisiert

Verkaufsprogramm

SELECTRON® Elektronische Zeit- und Steuerrelais als Einzel- oder Multifunktions-Ausführungen, sowie Messrelais für die Überwachung von Spannung, Strom und Phasenfolge.

SELECTRON HR® Halbleiter-Relais als kontaktlose Leistungsschalter. Als Interface für Logik-Systeme ist eine Auswahl von steckbaren Ein- und Ausgangsmodulen verfügbar.

SELEPROX® Induktive, kapazitive und optoelektronische Schalter zur berührungslosen Abtastung.

SELEPROM PS 104® Programmierbare Sequenzsteuerung für die wirtschaftliche Lösung von Schrittabläufen im Maschinenbau und der Verfahrenstechnik.

SELECONTROL PLC 512® Speicherprogrammierbare Steuerung mit modularem Aufbau und vier sichtbaren Schrittzählern für alle logischen Verknüpfungen.

SELECONTROL PC106/606® Speicherprogrammierbare kompakte und modulare Steuerungssysteme für Logik und BCD-Arithmetik mit hoher Verarbeitungsgeschwindigkeit. Kundenspezifische Elektronik auf Anfrage.

SLO-SYN® Schrittmotoren und Ansteuerungen in Voll-, Halb- oder Mikro-Schritt-Technik, bieten ein optimales Verbindungsglied zwischen Mechanik und Elektronik.

SELECTRON-Kunden schätzen:

- Vollständiges Programm von einfachsten bis komplexen Steuerungs-Systemen inkl. Zubehör aus einer Hand.
- Kompetente technische Beratung als Grundlage für langfristige vertrauensvolle Zusammenarbeit.
- Praxisorientiertes know-how und technische Unterstützung von der Planungsphase bis Inbetriebsetzung und Service.
- Anwendungsspezifische Steuerungs-Seminare für Projektierung und Service, damit sich die Anwender voll mit den neusten Technologien identifizieren können.
- International konkurrenzfähige Schweizer-Produkte.
- Export in alle Industrieländer.

Selectron

Hauptsitz:

SELECTRON LYSS AG
Industrielle Elektronik
Bernstrasse 70
3250 Lyss
Telefon 032 · 84 56 61
Telex 34 469

Technisches Büro:

SELECTRON LYSS AG
Dorfplatz 2
8126 Zumikon/ZH
Telefon 01 · 918 20 20

Niederlassung:

SELECTRON SYSTEM GmbH
Industrielle Elektronik
Fischbacher Strasse 1
D-8503 Altdorf/Nürnberg
Telefon 09187 22 12
Telex 624 459

W. Moor AG

Elektro-Industriebedarf
Halbleiter/Elektronikbauteile
Starkstromzubehör/Metalle
Bahnstrasse 58, 8105 Regensdorf/Zürich
Telefon 01 840 66 44

W. Moor SA
Matériel électrique et électronique
semi-conducteurs/composants électroniques
courant fort/métaux
3, avenue des Cerisiers, 1023 Crissier/Lausanne
Téléphone 021 35 54 44

*Apparate-Isolatoren aus den bewährten
Werkstoffen Steatit und Hartporzellan von
der Rosenthal Technik AG.*

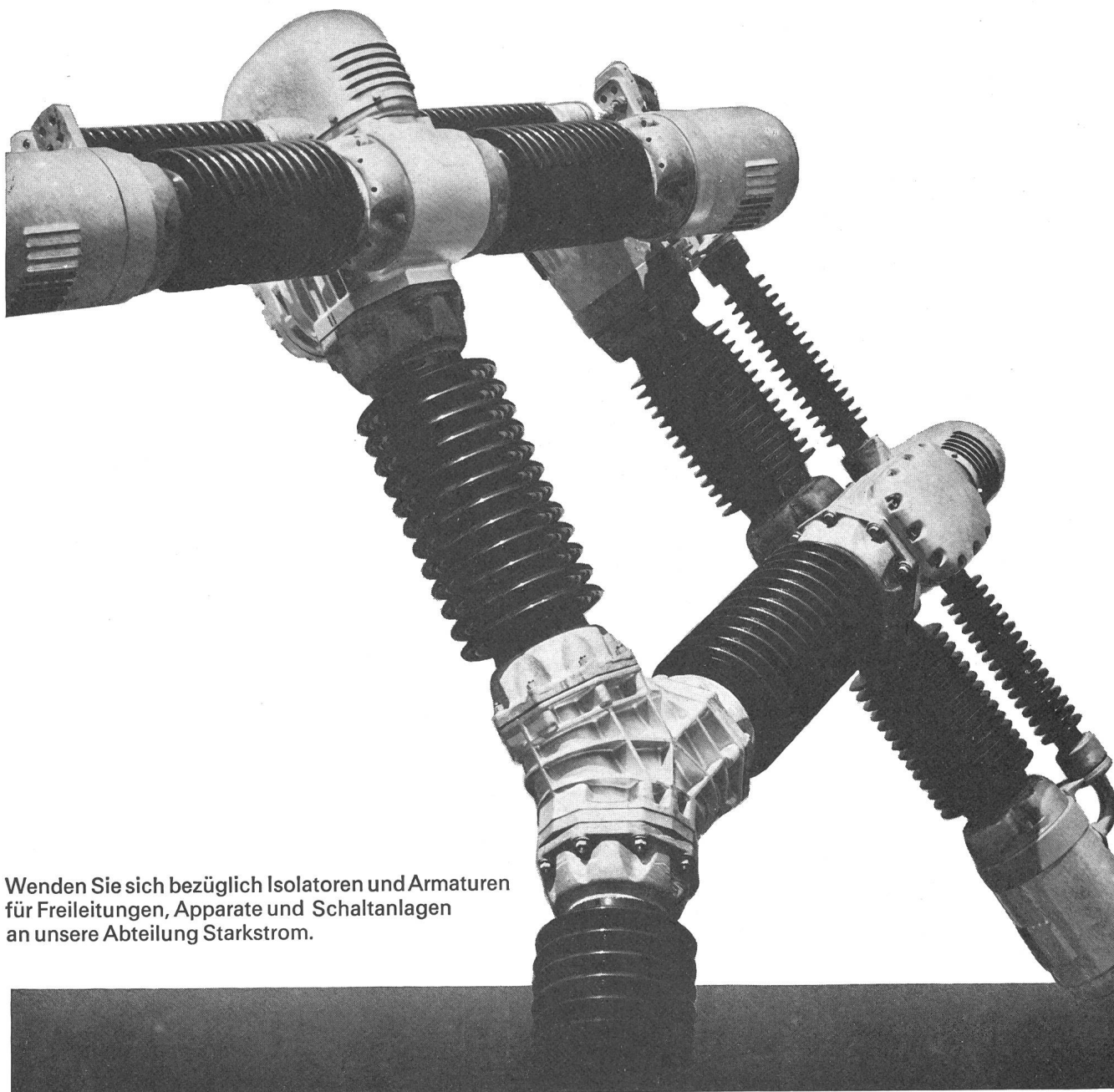

Wenden Sie sich bezüglich Isolatoren und Armaturen
für Freileitungen, Apparate und Schaltanlagen
an unsere Abteilung Starkstrom.



CH-3613 Steffisburg/Switzerland
Bernstrasse 120
Telefon 033 37 73 73
Telex 92 11 55

High Voltage Engineering

Vertretungen von



BICC Ltd. England

- Hochspannungskabel
 - Niederspannungskabel
 - Hoch- und Niederspannungskondensatoren
 - Generatorableitungen
 - Freileitungsseile
-



SPEZIELEKTRA – ESSLINGER KG, Linz/Österreich

- Tauchkern-Erdschlusslöschspulen
mit Erdschluss-Kompensationsregler
 - TFH-Sperren
 - Anlauf-, Kurzschluss-Drosselspulen
 - Filter-Drosselspulen u. a.
-



MESSWANDLER-BAU GmbH, Bamberg & Gallspach

- Hoch- und Niederspannungs-Messwandler
- Hochspannungs-Prüftransformatoren
- Automatische Wandler-Messeinrichtung
- Hochspannungs-Messgeräte
- Teilentladungs-Messgeräte

→ Schutz

→ → → Sicherheit

→ → → → → Überwachung

mit Horstmann-Geräten

Kurzschlussanzeiger (System Flüssigkeit)

- Automatische Rückstellung
- Ansprechstrom 600 A
- Rückstellzeit ca. 4 Stunden
- Senkrechte Montage
- für Kabel- und Sammelschienen

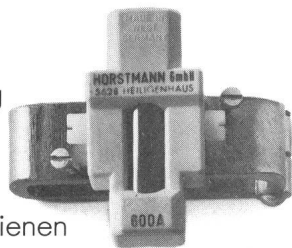

Temperatur-Grenzwertanzeiger

- Im Werk zwischen 40 und 100 °C einstellbar
- Manuell rückstellbar
- Lageunabhängige Montage

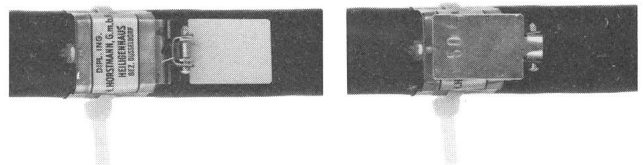

Freileitungs-Kurzschlussanzeiger

- Rückstellung automatisch (Zeit im Werk einstellbar) bei Betriebsstrom ab 1 A = 5 sec.
- Ansprechstrom 100–1000 A
- Blitzfrequenz: 15–30 Blitze/min.
- Sichtbarkeit der Anzeige: ca. 300 m bei bedecktem Himmel
ca. 1000 m bei Dunkelheit

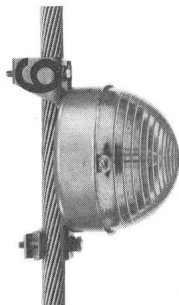

Spannungsprüfer

- Für Innenraum und im Freien (auch bei Niederschlägen)
- Einsatz bis 30 kV
- Optische und akustische Anzeige
- Funktionsfähigkeit überprüfbar



Spannungsanzeiger (für ortsfesten Einbau)

- Einsetzbar ab 4 kV
- Er dient zur **ständigen** Anzeige der Betriebsspannung
- Anzeige mittels Glimmröhre

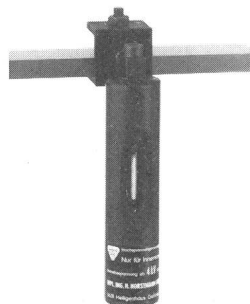

Arnold AG
2545 Selzach
Telefon 065-61 21 24
Telex 34 762

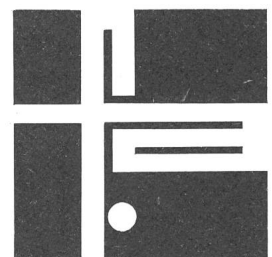

GARDY+PANEL

APPARATE UND ELEKTRISCHE ANLAGEN

MITTELSPANNUNGS-SCHALTANLAGEN
NIEDERSPANNUNGS-SCHALTAFELN
ELEKTRISCHE STEUERUNGEN
ELEKTRONISCHE ANWENDUNGEN

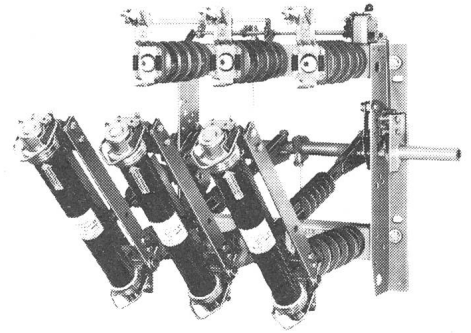
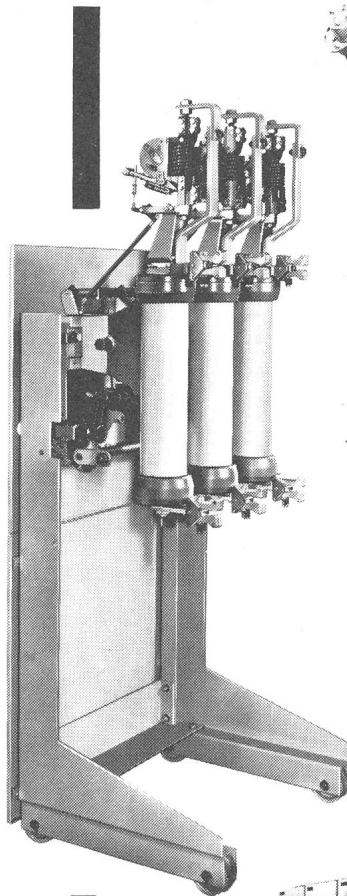
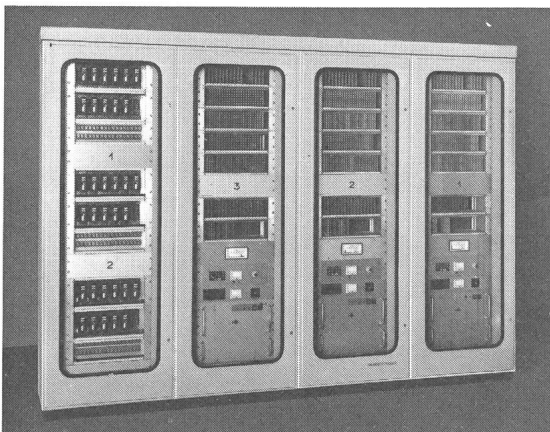
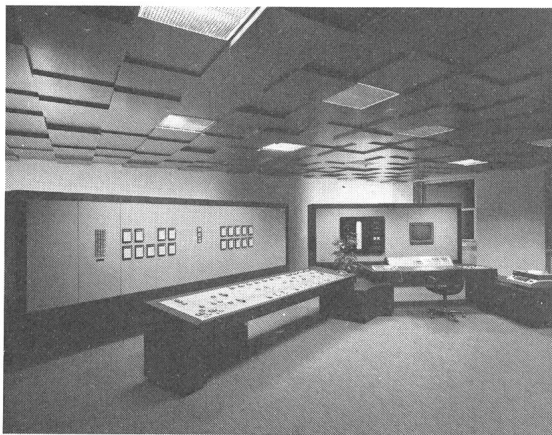
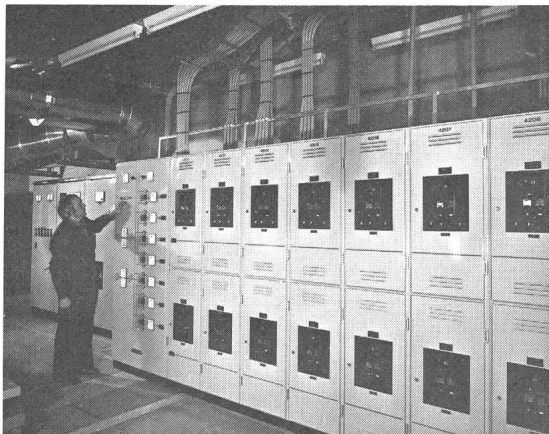
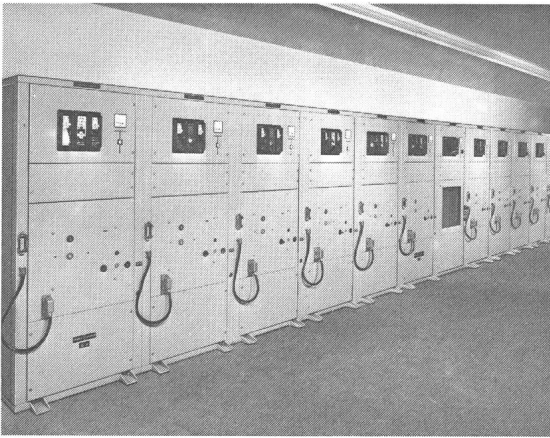

Sicherungslasttrennschalter
3-polig, 12 + 24 kV, DIN und SEV,

◁ Ölarmer Leistungsschalter
«Triducteur GUD»
für Innenmontage.

24 kV-Anlage
mit Schmalzellen,
ölarmer Leistungsschaltern
und autopneumatischen
Lasttrennern.

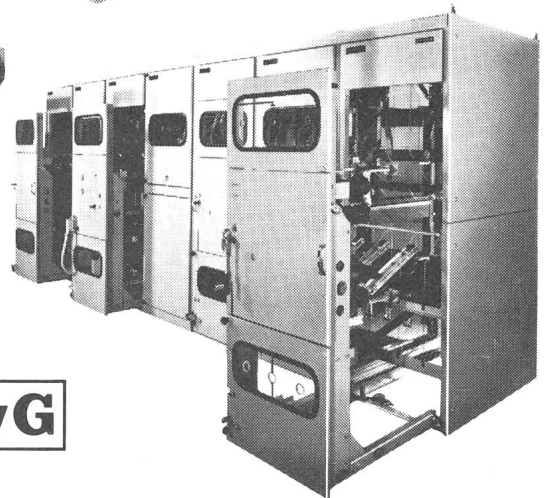

GARDY SA Case postale 55. CH-1211 GENÈVE 24

Tél. 022/43 54 00 Télex 22 067

PANEL SA CH-1028 PRÉVERENGES/VD (Suisse)

Tél. 021/71 08 11 Télex 24 681

TEHALIT

IHR PARTNER MIT DEM RICHTIGEN PROFIL

Mit Ideen Zeit gewinnen.

Zum Beispiel durch montageerleichterndes Zubehör für Installationen „nach Maß“, serienmäßig alle Möglichkeiten für den Einbau von 375 Geräten.

System-Befestigungslöcher, paßgenauer Sitz des Oberteils durch einfaches Aufschnappen, präzise Führungen für Trennschienen. Oder – die schnelle Klammertechnik hält die Kabel schon während des Einlegens bombenfest – das sind TEHALIT-typische Pluspunkte.

Denn Arbeitszeiterparnis gehört bei uns zum Lieferumfang!

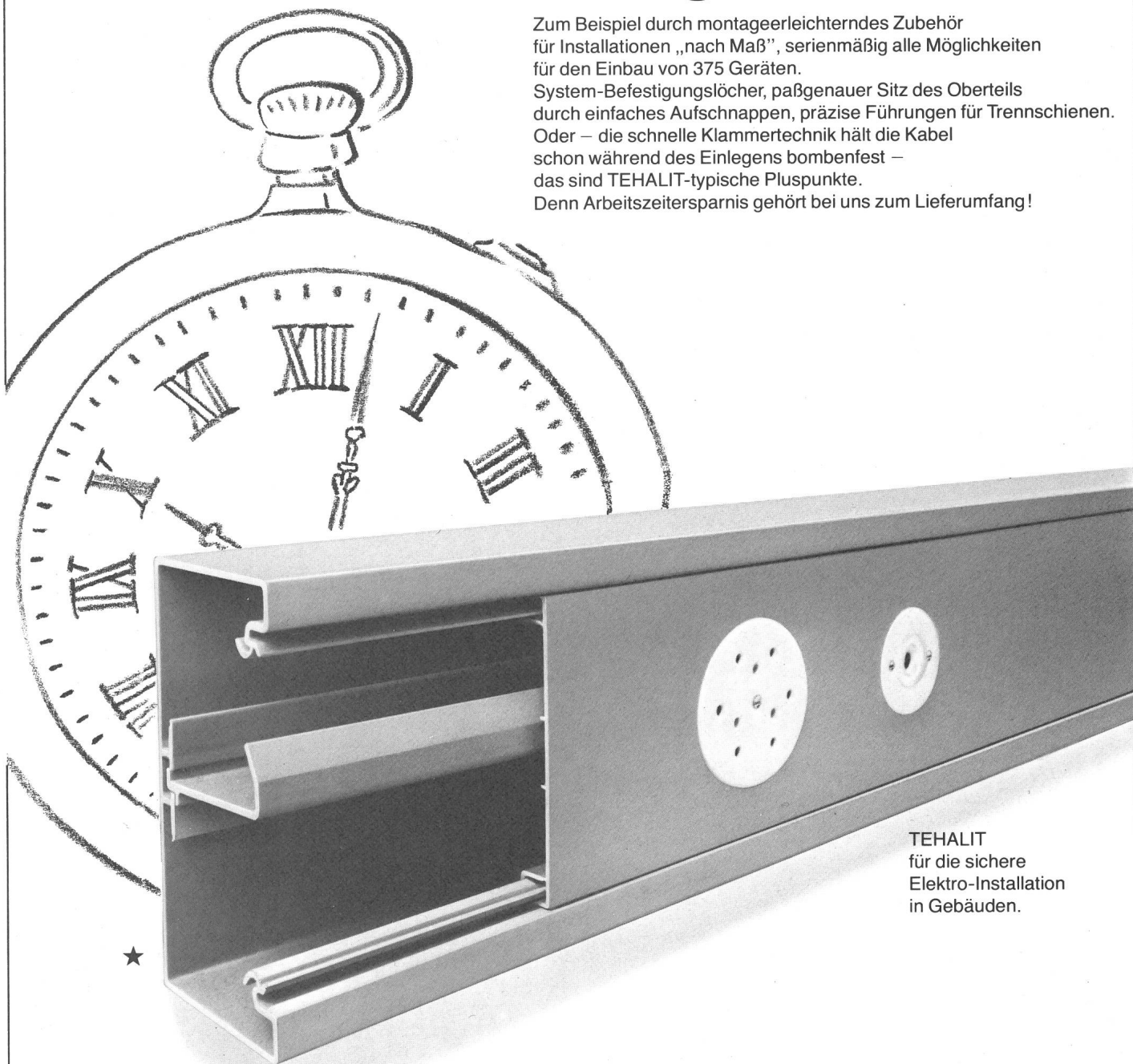

TEHALIT
für die sichere
Elektro-Installation
in Gebäuden.

★ Brüstungskanal BR 70130 –
die vielfältigste Art für sichere Installationen mit Geräteeinbau.

böni Böni & Co. AG
8500 Frauenfeld
Tel. 054 714 53

Butanox

Spezialkabel



Butanox ist unser
Markenname für qualitativ
hochwertige Gummikabel
in verschiedenen
Qualitäten.

zum Beispiel: **Trommelbare Gummikabel Gdv-T**

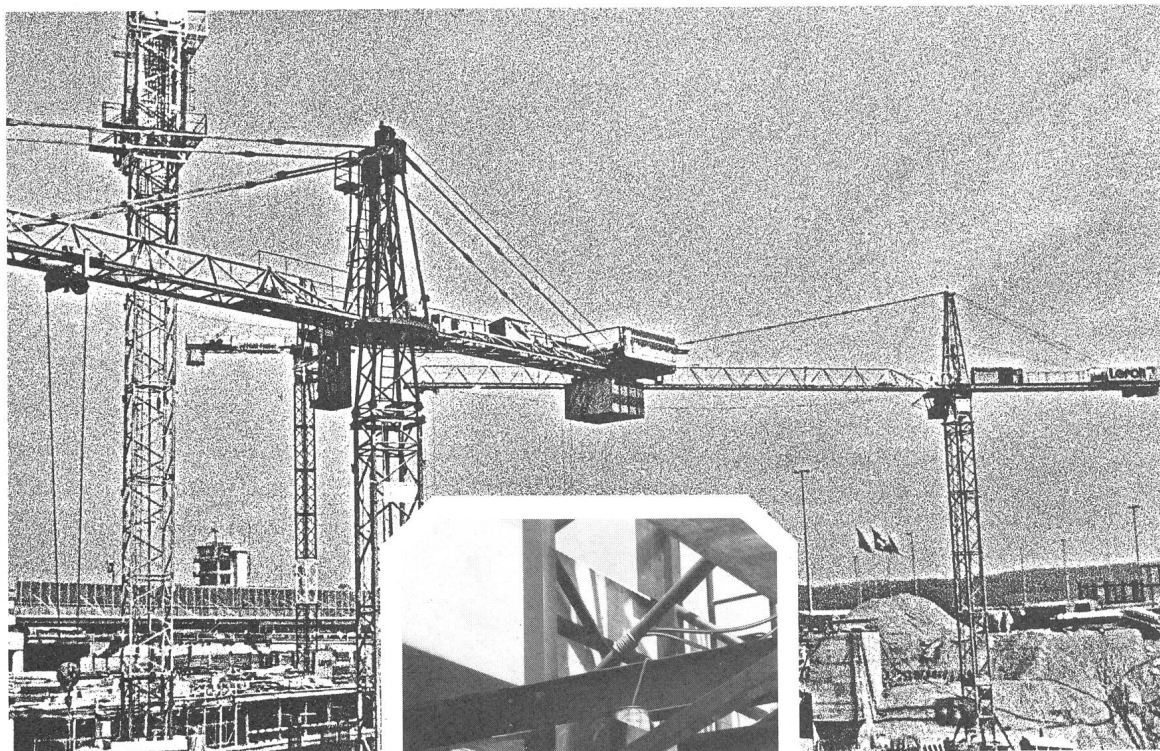

Gdv-T ist die Bezeichnung für ein trommelbares Spezialkabel mit besonderem Konstruktionsaufbau. Dieses Kabel besitzt eine hohe Flexibilität und bietet Sicherheit gegen Aderbruch. Durch seine Konstruktion eignet es sich speziell dort, wo Beständigkeit gegen hohe mechanische Beanspruchungen gestellt werden. z.B. wenn Kabel auf- und abgetrommelt oder über Rolle umgelenkt werden.

Die Doppelmantel-Konstruktion sowie der kerbzähe, rissfeste und wetterbeständige Aussenmantel aus oelbeständigem Chloropren-Kautschuk garantieren eine lange Lebensdauer und damit eine hohe Wirtschaftlichkeit.

Einsatzgebiete: Kran- und Transportanlagen, Schiffsentladeeinrichtungen, Maschinen mit fahrbaren Leitungsträgern etc.

Verlangen Sie unseren Spezialprospekt.



HUBER+SUHNER AG

Geschäftsbereich Kabel Tel. 01 950 40 20
CH - 8330 Pfäffikon/ZH Telex 52 602

weil gutes Licht so wichtig ist

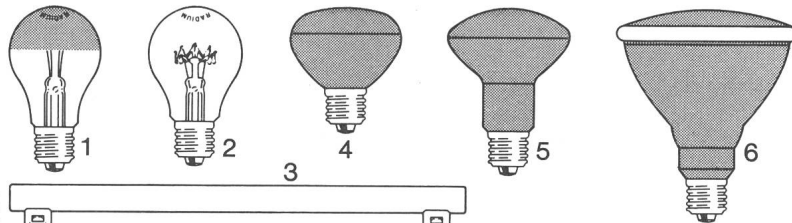

- 1** Glühlampen jeder Leistung, Form und Farbe.
- 2** SVA-Signallampen für Signal- und Verkehrsampeln.
- 3** Ralina-Stabglühlampen für Badezimmer.
- 4** Intensa-Reflektorlampen gebündeltes Licht zum Ausleuchten von Schaufenstern, Verkaufsräumen usw.
- 5** Parabol-Lampen mit breitem Ausstrahlungswinkel.
- 6** Intensa «Spot» und Reflecta «Flood» für Dekorationsbeleuchtung.
- 7** Bootsbeleuchtungs- und Positionslampen.
- 8** Halogen-Glühlampen für Anstrahlungen.
- 9** Halogen-Glühlampen für Farbaufnahmen in Foto-, Film- und Fernsehstudios.

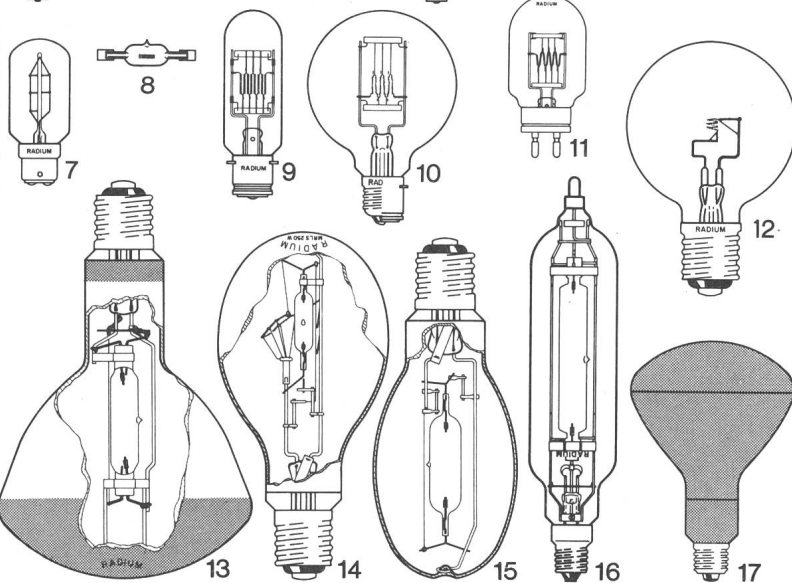

- 10** Episkoplampen Lichtwurf Lampen für optische Geräte.
- 11** Projektionslampen für Film- und Fernsehstudios.
- 12** Scheinwerferlampen für Bühnenbeleuchtungen.
- 13** Quecksilberdampf-Hochdrucklampen mit Innenreflektor als Tiefstrahler.
- 14** Mischlicht-Lampen für Strassen- und Platzbeleuchtungen.
- 15** Quecksilberdampf- und Natriumdampf-Hochdrucklampen für Strassen- und Platzbeleuchtungen.
- 16** Halogen-Metaldampflampen für sofortige oder beschleunigte Wiederzündung für Flutlichtanlagen.
- 17** Infrarotstrahler für Landwirtschaft und Industrie.

alle Lampen von Radium alle Radium-Lampen von Leuenberger

Neu

Radium-Fluoreszenzlampen
in 26 mm Ø Standard
und Radicolor



Leuenberger

H. Leuenberger AG, Fabrik elektrischer Apparate
Generalvertreter für Radium-Lampen
CH-8154 Oberglatt, Tel. 01/8501333, Telex 53352

Coupon

Bitte senden Sie uns weitere Unterlagen über
 Lampenprogramm Radium / speziell folgende Typen

- Drosselspulen/Zündgeräte
- Leuenberger-Gesamtprogramm

H. Leuenberger AG, Fabrik elektr. Apparate, 8154 Oberglatt

Name: _____

Firma: _____

Abteilung: _____

PLZ + Ort: _____

8202/1

Das Problem

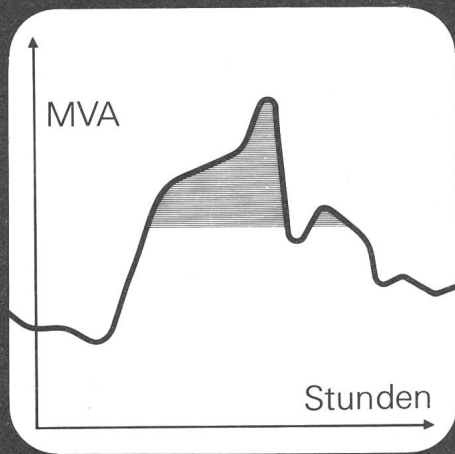

Die Lösung

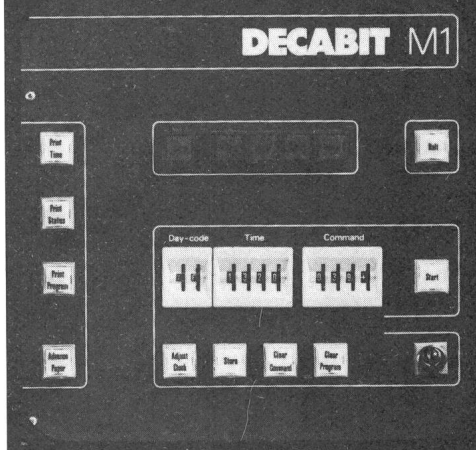

Zellweger DECABIT®-Rundsteuerung für Energieverteilnetze in Elektrizitätswerken und Industriebetrieben

Das Problem

- Vermeidung von Belastungsspitzen, bessere Ausnutzung der Verteilanlagen, Kostenreduktion.
- Tarifsteuerung, Steuerung von thermischen Verbrauchern mit Speichervermögen.
- Energiebewusste Steuerung von Beleuchtungen, Motoren und Pumpen sowie Fernsteuerung von Schaltern, Ventilen, Pumpen usw. bei fehlenden Signalleitungen.

Die Lösung

- DECABIT®: Rundsteuerung zur Informationsübertragung über das bestehende Energieversorgungsnetz.
- DECABIT®: Ein modernes Rundsteuersystem für rasche und sichere Übertragung von Schaltbefehlen.
- DECABIT®: Vielfältige Anwendungsmöglichkeiten: grosse Befehlszahl, schnelle Durchgabe, direkter Zugriff, einfach bedienbare Geräte.

Nehmen Sie mit uns Verbindung auf.
Wir beraten Sie gerne.

01.2.112 E

Zellweger Uster AG
Abt. Rundsteuerung



Telefon 01/940 67 11
Telex 53587
CH-8610 Uster/Schweiz

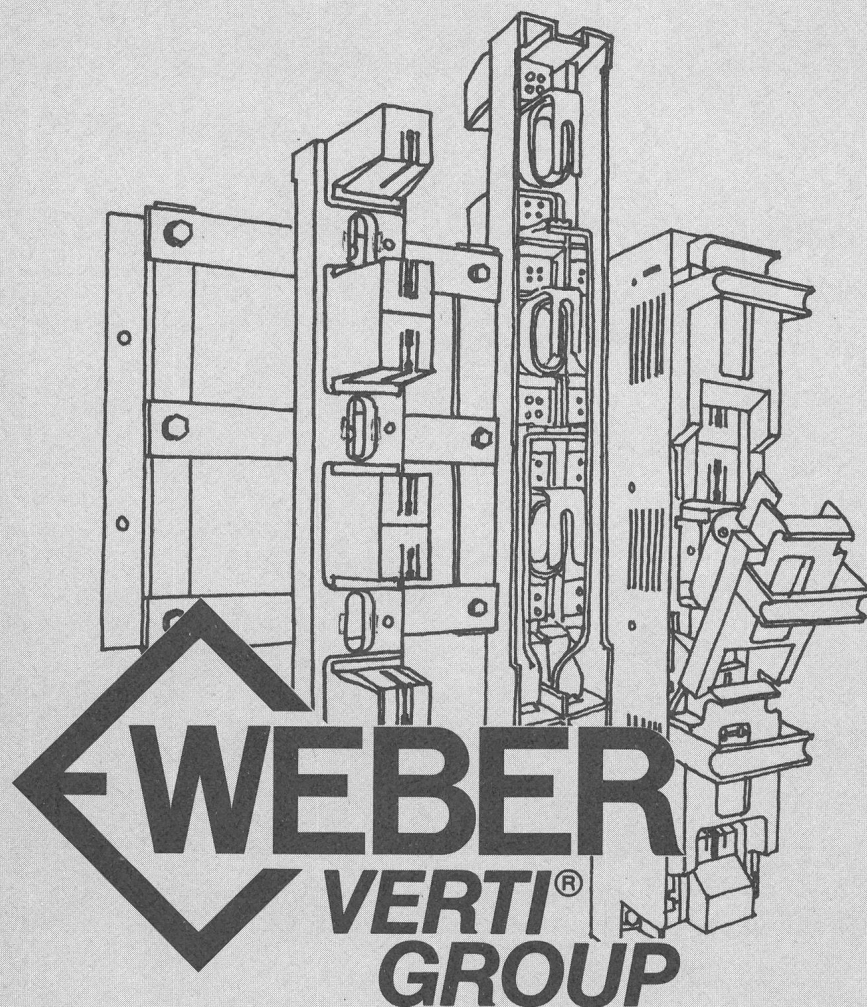

Manchmal reicht unsere ganze Erfahrung nicht aus.

Dann wenden wir uns einfach an einige unserer Kunden und reden mit ihnen. Legen ihnen unsere Absichten und unsere Probleme dar. Wir fragen sie nach den Erfordernissen der Zeit und der Praxis und erkundigen uns nach ihren Wünschen. Das Ergebnis? – Jetzt liegt es vor. Ein technisch einwandfreies, ausgereiftes Produkt: Vertigroup. NH-Sicherungs-Leisten und NH-Sicherungs-Lasttrennleisten nach SEV Grösse 6/4 oder DIN Grösse 3/2. Mit Vorkontakt und Vorschaltstellung. Und erstmals mit gleichen Abmessungen. Dazu Lasttrennleisten für 1000A resp. 1600A. Alle komplett rostfrei. Sammelschienenabstand 185 mm, ohne Zusätze auch 178–209 mm möglich. Robuste, gut geführte und isolierte Anschlussfahnen. Abgänge wahlweise unten oder oben, z.B. für gemischte Montage. Weber Vertigroup: NH-Sicherungs-Leisten und -Lasttrennleisten für den Einbau in Trafostationen, Verteilkabinen, Sicherungsverteilschränke usw. Eine neue Generation, die den berechtigten, hohen Anforderungen unserer Kunden entspricht.

Weber AG, Fabrik elektrotechnischer Artikel und Apparate, 6020 Emmenbrücke, Tel. 041-505544

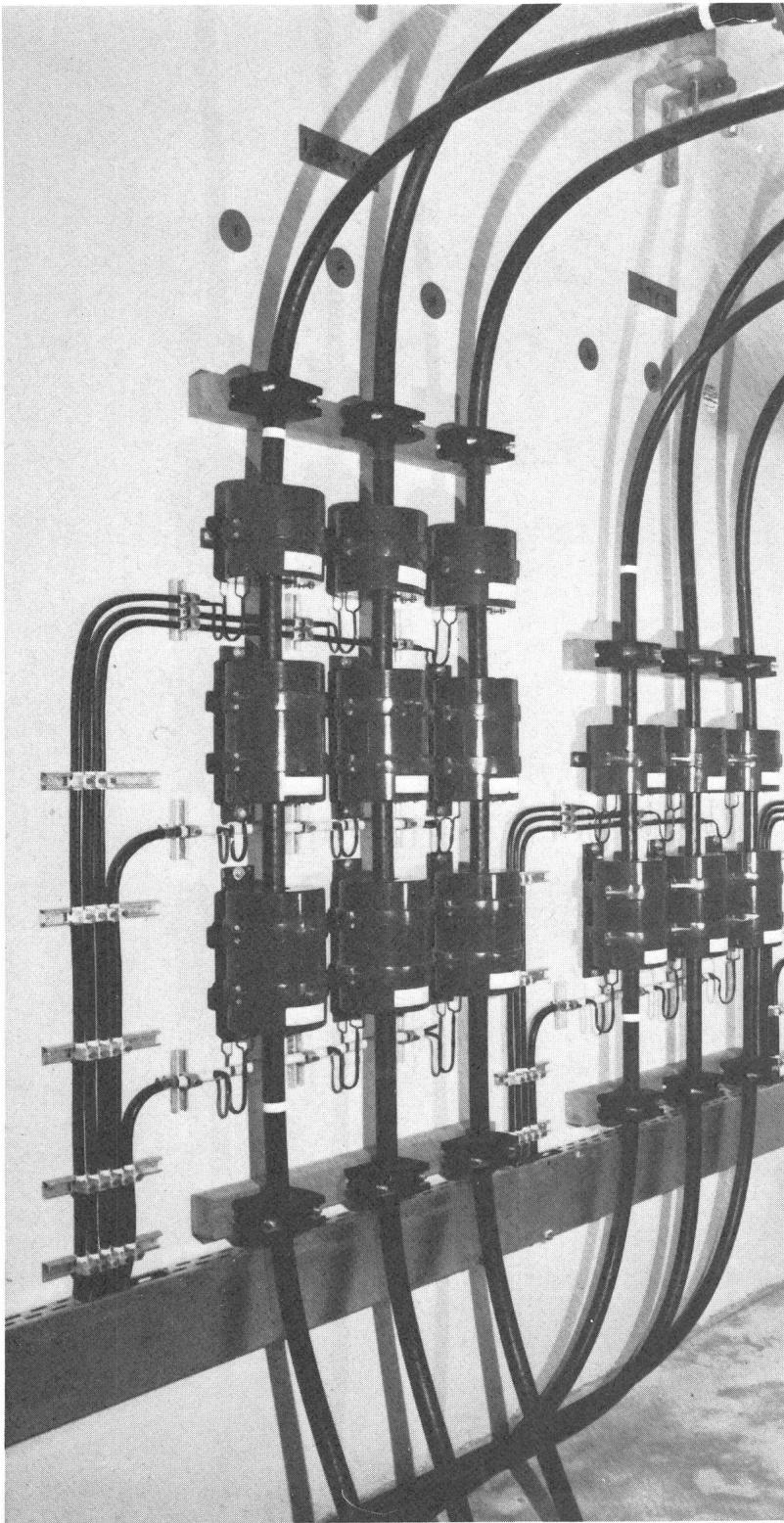

Kabelstromwandler

in einer modernen SF₆-Anlage

eine technisch und wirtschaftlich
vorzügliche Lösung!

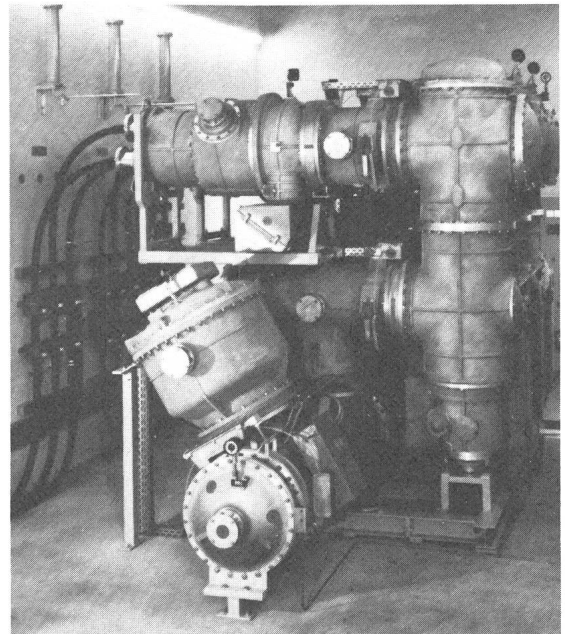

Aus unserem Fabrikations- und Lieferprogramm:

Messtransformatoren:

Stromwandler, Spannungswandler
und Messgruppen für Innenraum und Freiluft

Leistungstransformatoren:

in Öl- und Trockenbauart
(Alleinvertretung der Elin-Union AG, Wien)

Kunsthazerzeugnisse:

Norm- und Formteile aller Art in Epolit-Kunsthazerzen

Elektroschweissgeräte:

und Zubehör für die Hand- und Automaten-schweissung

Röntgen- und Isotopen-Geräte:

sowie Radio-Isotope und Zubehör
für die Radiographie

Radioaktiver Strahlenschutz:

ansteckbare, tragbare und stationäre
Strahlungsmess- und Warngeräte

Legierungs-Analysator:

für sofortige Legierungs-Identifikation
und quantitative Elementanalyse
mittels Mikroprozessor-Technologie

**Ihr Protokollführer –
zuverlässig,
exakt, unermüdlich**

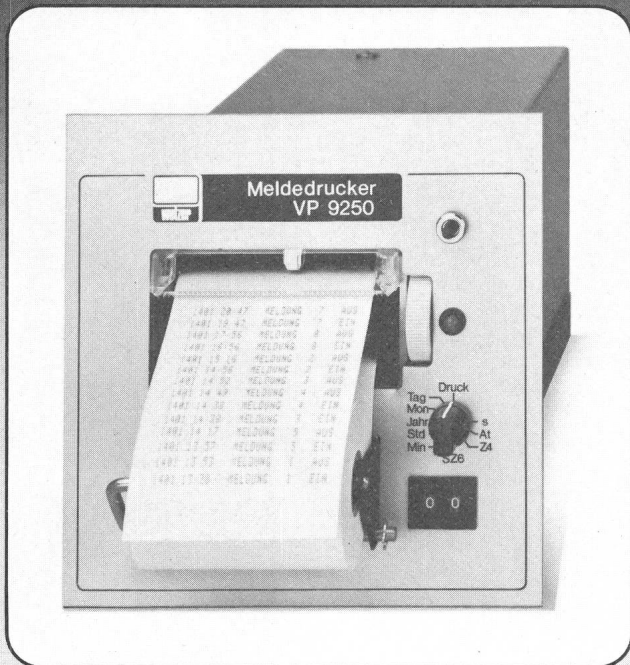

Wetter-Melde-Drucker, die preisgünstige, ebenso sichere wie einfache Art Zustandsänderungen in Sicherheitsschaltungen, Überwachungs- und Alarmanlagen zu registrieren.

- Jedes Schliessen und Öffnen eines Kontaktes wird registriert mit Datum, Zeit und Kanalnummer
- Überwachung von 8, 32 oder 64 Kanälen (entspricht 64 Kontakten)
- Gleichzeitige Änderungen werden gespeichert und nacheinander ausgedruckt
- Abfrage über Momentanzustand durch Tastendruck: 64 Kontakte auf einen Blick in nur 8 Zeilen!
- Option: 15stellige Wortbezeichnung statt Kanalnummer
- Tisch- und Einbauversionen, Netzanschluss 220 V, Thermodrucker mit 5 x 7-Matrix, Papiervorrat für 6300 Zeilen (oder 6300 Meldungen). Hilfsspannung 24 VDC ab Melderdrucker

Verlangen Sie unsere Informationsschrift Wetter-Melde-Drucker – am raschesten per Telefon.



Endress + Hauser AG
Mess- und Regeltechnik

CH-4153 Reinach/BL 1, Sternenhofstr. 21
Telefon (061) 76 15 00, Telex 62878

**AEG Münzschaltautomat –
Zählen und Kassieren nach Mass**



**AEG Münzschalt-
automat:
Auf sein Zählwerk
können Sie
zählen...**

...wenn es ums Einziehen fälliger Strom-Kosten, z.B. in Waschküchen, Trocknungsanlagen, Kegelbahnen, in Beleuchtungsanlagen, Saunas oder Solarien geht. Wählen Sie zwischen elf Laufzeiten von 8 bis 80 Minuten. Einstellbar für Münzen oder Wertmarken.

Fr. 395.-

017/460000/558000/81

AEG

ELEKTRON AG

Generalvertretung AEG-TELEFUNKEN
8804 Au ZH, Telefon 01 783 01 11

Westschweiz: Prodélec SA, 1099 Les Cullayes, Téléphone 021 93 20 86

**Wir versorgen die
Zentralschweiz mit dem
lebensnotwendigen Strom.**



CKW

Centralschweizerische Kraftwerke Luzern

**Was Sie auch immer für die
Elektro-Installation suchen,
bei O.F. finden Sie
die Auswahl.**

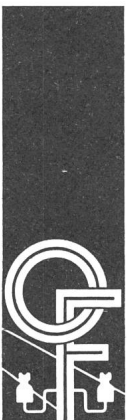

OTTO FISCHER AG

Elektrotechnische Artikel en gros

Aargauerstrasse 2

Postfach

8023 Zürich



01 / 42 33 11

Telex 54 763

Zum schmalsten Leitungsschutzschalter, dem PL, kommt jetzt neu von CMC:

PICOMAT® FL

6 kA

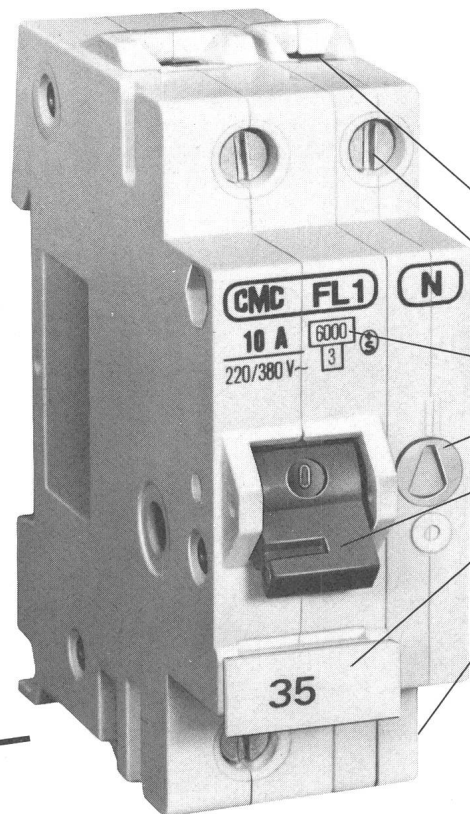

Der PICOMAT FL ist die sinnvolle Ergänzung zum millionenfach bewährten PICOMAT PL, dem schmalsten Leitungsschutzschalter der Welt. Der PICOMAT FL ist ein neuer, energiebegrenzender Leitungsschutzschalter im DIN-Kappenmass und mit 68 mm Einbautiefe. Der PICOMAT FL ist also die konsequente Fortsetzung der erfolgreichen Leitungsschutztechnik von CMC - dazu gehören: die Leitungsschutzschalter PICOMAT PL, die Hochleistungs-Automaten der Reihe Q und die Leistungsschalter MELCO.

Der neue PICOMAT FL, das heisst - ganz praktisch gesprochen: offene Käfigklemmen mit Einführungs-trichter, tastfingersichere Anschlussklemmen mit Schraubenzieherführung, 6000 A Nennschaltvermögen, integrierter Nulleiter (mit dem Pol verriegelt), leichtes Schalten und lange Lebensdauer, universelle Bezeichnungsmöglichkeiten sowie Querverdrahtung ohne Sammelschienen-bügel. Also vor allem für Hausinstallationen und Schalttafelbau.



CMC hilft Ihnen mit dem klaren Angebot: FL-, Leitungs- und Motor-Schutztechnik. Damit Sie umfassend orientiert sind und direkt bestellen können: greifen Sie einfach zum CMC-Katalog oder zum Telefon. Sprechen Sie mit Ihrem Elektro-Grossisten oder direkt mit CMC: 053/ 816 66.

Wichtig beim Planen und Projektieren mit dem neuen PICOMAT FL:

- kann als Schalter verwendet werden
- Nennschaltvermögen 6000 A
- Selektivitätsklasse 3
- Einbautiefe 68 mm
- Qualität, Beratung und Service von CMC

CMC

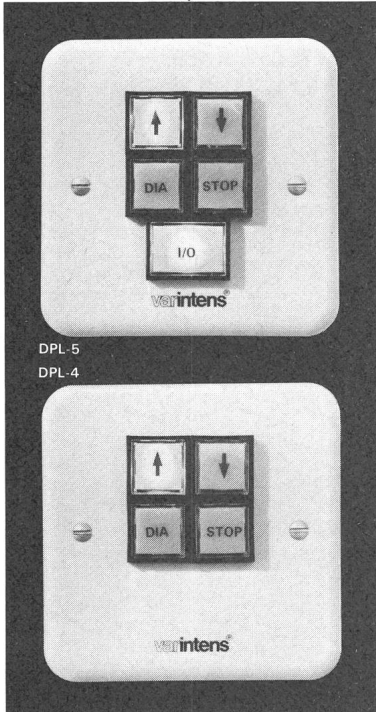
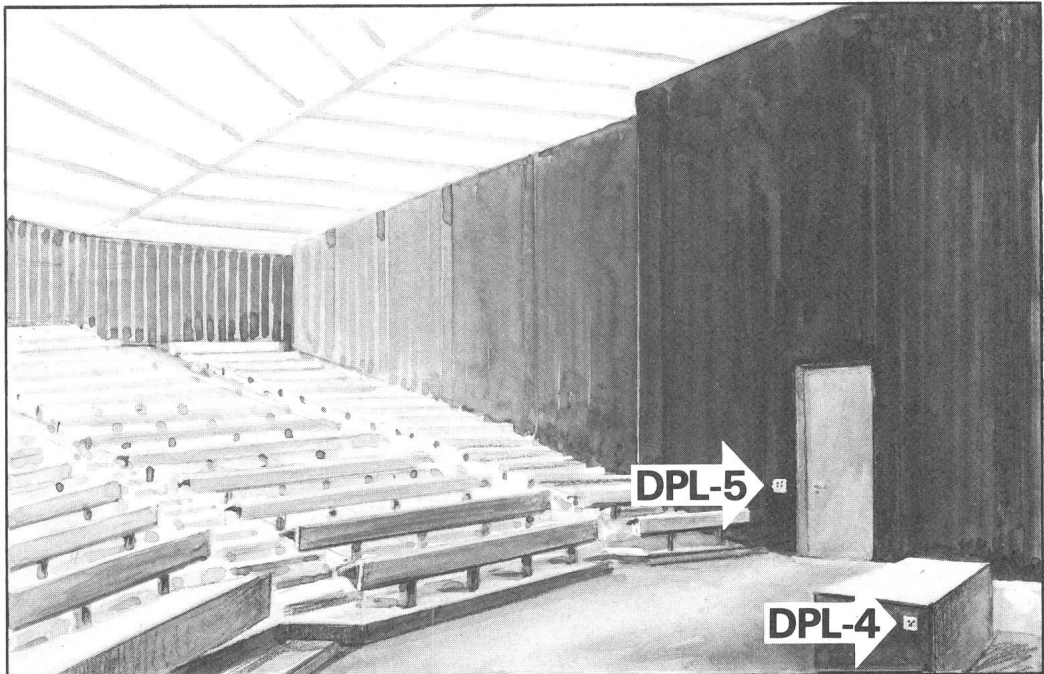
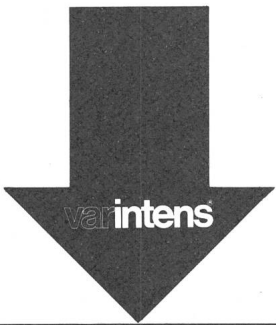

varintens®

DRUCKTASTER-PLATTEN

sind multifunktionelle, parallel anschliessbare Steuerstellen mit beleuchteten Impulsdrukktasten für die stufenlose Regulierung der Beleuchtung. Typen DPL-4 und DPL-5 anschluss- und montagefreundlich, passend zu varintens® elektronischen Lichtsteuergeräten.

Verlangen Sie unsere Druckschrift Nr. 11247.



starkstrom-elektronik ag

Landstrasse 129 CH-5430 Wettingen Tel. 056 26 39 51

wettingen

Schweiz/Suisse/Switzerland

Omni Ray®

Zuverlässige Kontakte mit den bekannten Stecksystemen:

- Bendix Rundstecker BAG, SCBG, 250 V/10 A, 380 V/16 A, mehrpolig (SEV-geprüft)
- 500 V/30 A, 22polig (SEV-geprüft)
- 660 V/50 A, 7polig, (SEV-geprüft) MIL-C-Typen MS-A, PT, JT, SJT usw.

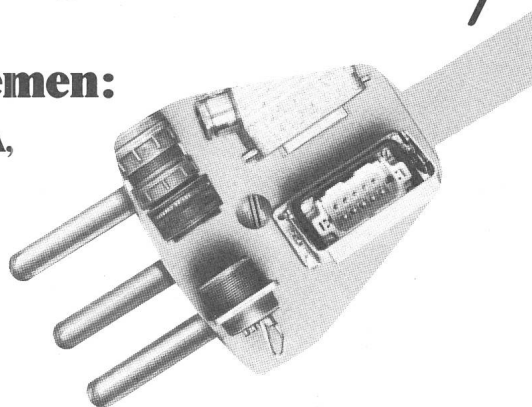

- Rosenberger Koaxial-Armaturen
- Printstecker von TEKA
- Glenair, hochwertiges Steckerzubehör
- Procon Maschinenstecker HB-E Baureihe 380 V/16 A, 6-48polig (SEV-geprüft)

Omni Ray

Omni Ray AG Dufourstrasse 56 8008 Zürich
Tel. 01 47 82 00 Telex 53239 omni ch

Sicher
ganz sicher
am sichersten
Cerberus

Für Unternehmer, die bei der Sicherung ihres Betriebes auf Nummer Sicher gehen wollen, ist Cerberus der richtige Partner. Denn Cerberus bietet nicht nur wirkungsvollste Schutzkonzepte gegen Brand und Kriminalität, sondern stellt auch selbst einen wesentlichen Sicherheitsfaktor für ihre Geschäftspartner dar. Cerberus ist als Branchenleader seit 40 Jahren im Bereich der Sicherheitselektronik

tätig, und seit Jahrzehnten betrachten wir es als unsere Pflicht, nur Spitzenprodukte in zukunftsgerichteter Technik anzubieten. Da wir uns ausschliesslich auf das Gebiet der Sicherheit beschränken, ist es uns eine unumgängliche Verpflichtung – auch in Beratung und Service absolute Spitzenleistungen zu erbringen. Für unsere Kunden bedeutet dies Sicherheit in jeder Beziehung – auch für die Zukunft.



Cerberus AG

Männedorf	01/922	61	11
Bern	031/ 24	22	12
Lugano	091/ 51	69	58
Lutry	021/ 39	52	11
Pratteln	061/ 81	77	81
St.Gallen	071/ 31	38	61

Sicherheits-Systeme gegen Brand und Kriminalität

Wachendorf AG, Technischer Grosshandel, 4002 Basel, Tel. 061- 42 90 90

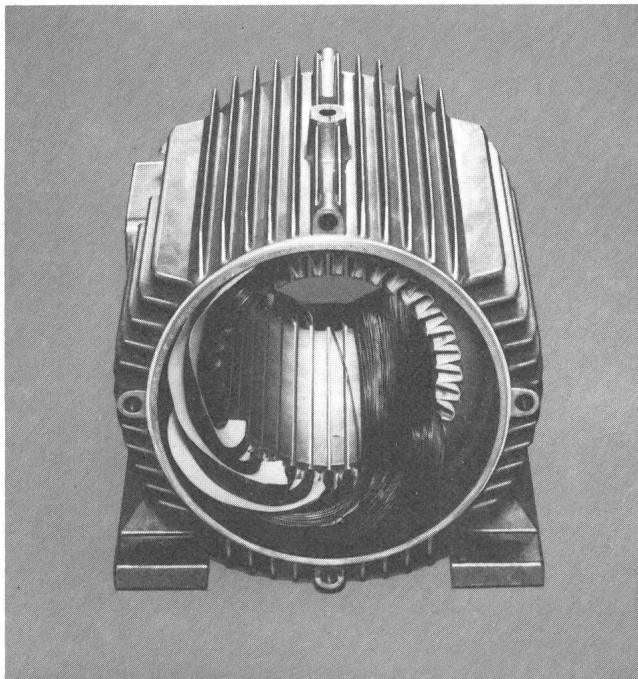

Flächen- isolationen

einlagig und
mehrschichtig aus
den Werkstoffen:

Pressspan

Polyesterfolie-
Mylar*

Aramidpapier-
Nomex*

Polyimidfolie-
Kapton*

* Du Pont's eingetragenes
Warenzeichen

Eigenschaften:

Mylar*

Hohe el. Durchschlags- und Zugfestigkeit, bis 150 °C.

Nomex*

Hohe el. Durchschlagsfestigkeit, flammwidrig, verträglich gegen Chemikalien, Lösungsmittel und radioaktive Strahlungen, bis 220 °C.

Kapton*

Thermische Höchst-Ansprüche von -269 °C bis +400 °C, dimensionsstabil, flammwidrig, kein Schmelzpunkt und strahlenbeständig.

Mehrschichtenisolation

Durch Verwendung versch. Trägerstoffe können Eigenschaften variiert werden, Einsatzbereich in den Wärme-Klassen B-F-H-C.

Wachendorf

Wir haben die Klemmen-Serien mit Innen-Sechskantschrauben, die es braucht für sichere Verbindungen grosser Querschnitte

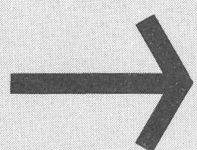

(Ex)eD
auch für
Alu-Leiter
geeignet

zum Beispiel:

eine 70 mm² blanke Schutzleiter-Klemme

eine 70 mm²-Klemme mit Isolierkörper aus Polyamid 6.6

eine 300 mm²-Klemme mit Steatit-Isolierkörper

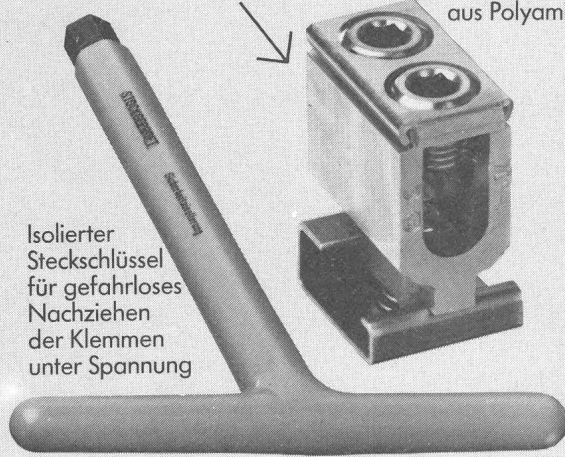

Isolierter Steckschlüssel für gefahrloses Nachziehen der Klemmen unter Spannung

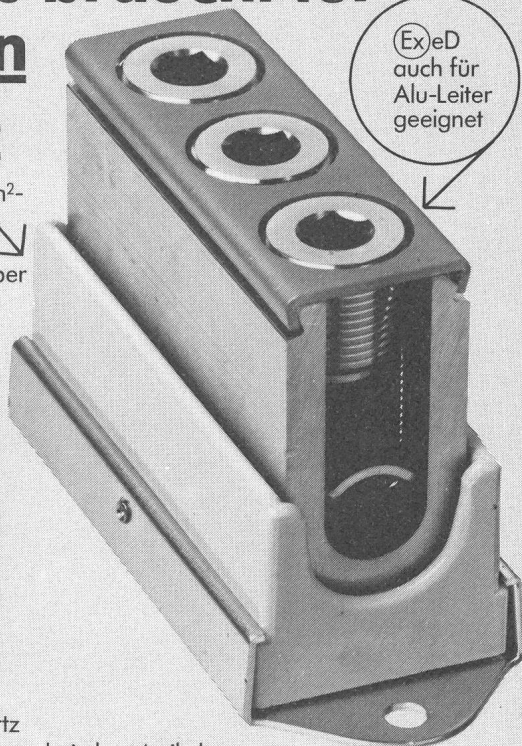
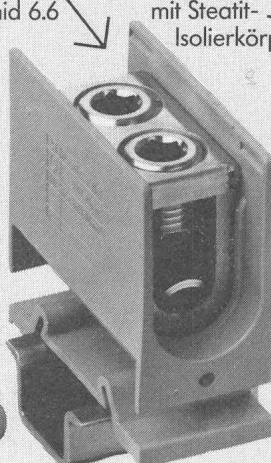
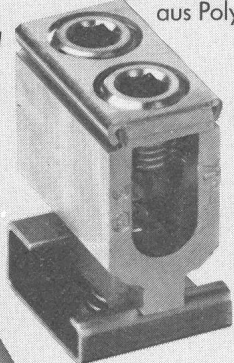

Verlangen Sie Unterlagen

woertz

Oskar Woertz
Fabrik elektrotechnischer Artikel
4002 Basel Eulerstrasse 55 Tel. 061 23 45 30 Telex 63179

Beim Telefonrundspruch werden

die Vorteile **GROSS** geschrieben.

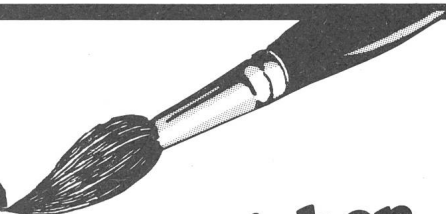

- Tag und Nacht zu Ihren Diensten: 6 Programme, 24 Stunden pro Tag.
- Störungsfreier Empfang in der Stadt, auf dem Lande, in den Bergen, überall.
- Leitung 3 «Classic» und Leitung 6 «Leichte Leitung» mit Top-Hits, Schlagern und Evergreens. Vergnügen und Entspannung für jedermann.

- Elegante, «echt-Holz»-Gehäuse.
- Einfache Handhabung.
- Für die «Romands» ist Radio Suisse Romande in der ganzen Schweiz zu hören.
- Ideal für Betriebe, Werkstätten, Warenhäuser, Hotels und Spitäler.

Und das alles für ein paar Rappen pro Tag.

Spezial-Prospekt erhältlich beim Radio-Konzessionär oder beim Fabrikanten:
Velectra SA, 2501 Biel

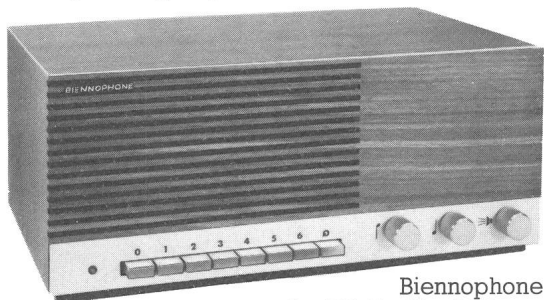

Biennophone
das TR-Gerät mit Klasse



Biennophone

Telefonrundspruch-Spezialist seit 50 Jahren.

SPS* von Westinghouse: Die Zukunft in der Steuerungstechnik.

*Speicherprogrammierbare Steuerungen ersetzen wirtschaftlich Relais und viele weitere konventionelle Steuerungs-Komponenten. Entscheidende Vorteile sprechen für SPS von Westinghouse:

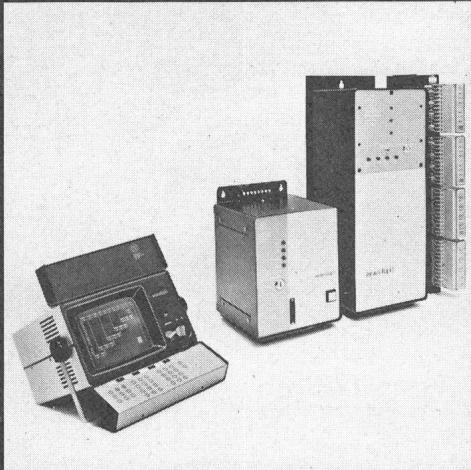

 Westinghouse

- * frei programmierbar dank Microprozessor.
- * der Memory-Miser garantiert eine 36% bessere Speicherausnutzung und grösste Flexibilität.
- * die vielen universellen Funktionen sind einfach programmierbar über grossen 9"-Bildschirm.
- * höchste Zuverlässigkeit der Hard- und Software.
- * ausserordentlich vorteilhafter Preis.
- * umfassende Hensel-Dienstleistungen mit kompetenter Beratung, sorgfältiger Schulung und leistungsfähigem Service.

Hensel
electronic ag



Bahnstrasse 5
8603 Schwerzenbach
Telefon 01-825 33 11

**Ihr kompetenter
Partner.
Von der Idee bis
zur Funktion.**

Wachendorf AG, Technischer Grosshandel, 4002 Basel, Tel. 061-42 90 90

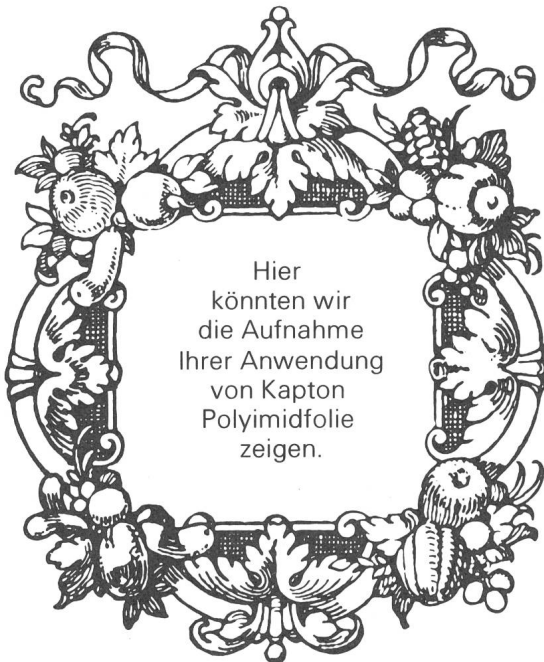

Kapton* Polyimidfolie

die hochtemperaturbeständige transparente Kunststoffolie. Einsetzbar im Temperaturbereich -269° bis +400°C. Dimensionsstabil, kein Schmelzpunkt, flammwidrig, heissiegelfähig, strahlungsbeständig, lötfest, resistent gegen organische Lösungsmittel.

* Du Pont's eingetragenes Warenzeichen

Einsatzgebiete:

Ummantelungen, Nut- und Phasenisolierungen, Lagenisolierungen, Heizelemente, Klebebänder, Laminat für flexible gedruckte Schaltungen, Tonbänder, Antriebsbänder, Transportbänder, Membranen für Sensoren, Membranen für Gasmaskenfilter, Trennfolie für elektronische Bauteile, Unterlagscheiben, gasfeste Dichtungen, Behälter für flüssigen Wasserstoff, Blutplasmabeutel, Tiefkühlbeutel Unterlagen für Bügeleisen, und ...

...Ihre neue Anwendung.

Wachendorf



**die führende Weltmarke für elastische Zuleitungskabel
für Telefon- und elektr. Apparate —
ein Qualitätsprodukt der HOWAG AG., 5610 Wohlen**

BOSCH

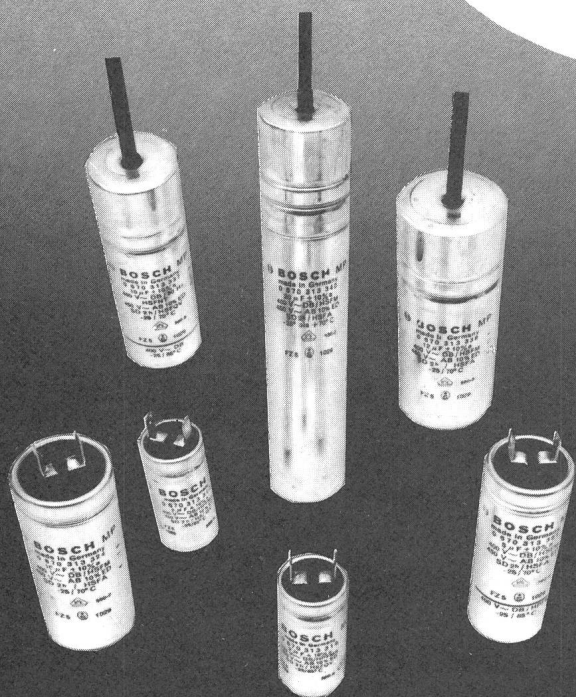

Kondensatoren, die nicht in die Luft fliegen!

MP-Kondensatoren
für Wechselspannung

Weiterentwickelt und neu gebaut mit der Erfahrung
jahrzehntelanger Anwendung

Wir setzen auf

- Sicherheit
- lange Lebensdauer
- hohen Qualitätsstandard
- Umweltfreundlichkeit
- optimalen Preis

Profitieren Sie von einem ausgereiften Produkt.

FABRIMEX
8032 Zürich · Kirchenweg 5 · Tel. 01/47 06 70

Die Zeit im Griff mit Grässlin.



Lieferbar für Einbau, Aufbau
und Verteilerschienen-Montage.
Maße: 144 x 96 x 96 mm (B x H x T).

digi 127. Das neue elektronische Schalt- zentrum.

Endlich gibt es eine elektronische Zeit-Schaltuhr, die so leicht zu bedienen ist, wie vor ihr keine andere. digi 127 mit 127 frei programmierbaren Schaltbefehlen. Wochenprogramm. 4 unabhängigen Schaltkreisen. Hochfrequenz-Quarzeitbasis. 100 Stunden Netzausfall-Sicherung.

Überall, wo auf mehreren Kanälen mit einem sekunden-genauen Programm geschaltet und geregelt wird, gibt es nichts besseres als diese eine: digi 127 von Grässlin.

Informationen von Grässlin & Co. Feinwerktechnik,
CH-1713 St. Antoni, Telefon 037/351271.

GRÄSSLIN

XLPE **spirex**®
EPR **spirex**®

Hochspannungskabel
Mit abziehbarer äusserer
Feldbegrenzung

Dätwyler AG
Schweizerische Kabel-, Gummi-
und Kunststoffwerke
CH-6460 Altdorf/Schweiz

Dätwyler

Telefon 044 - 4 11 22
Telex 7 86 91 dag ch

Lüscher Heizstäbe

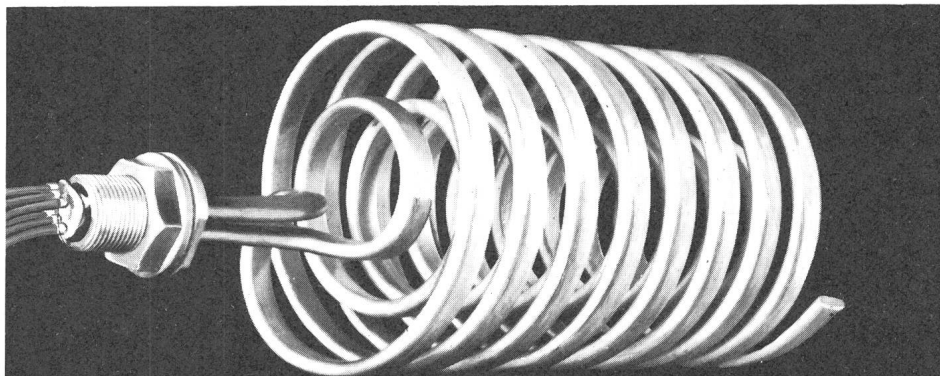
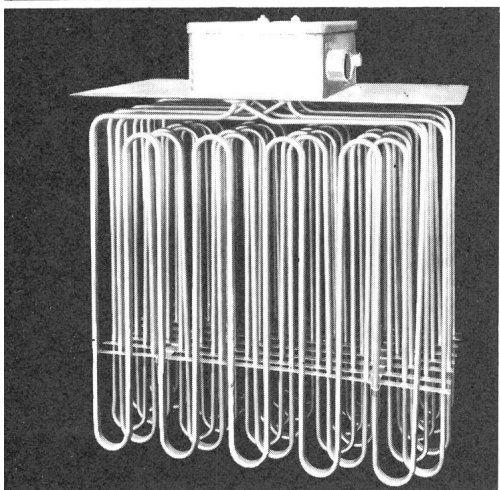
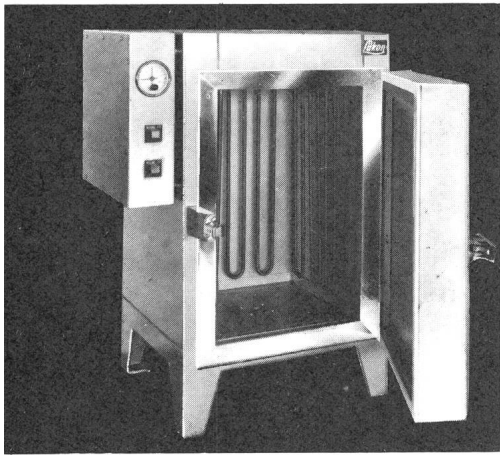

Lükon

Flach- und Rundprofile für
industrielle Anwendungen.
Unverbindliche Beratung durch
unsere technischen Sachbearbeiter.

PAUL LÜSCHER-WERKE CH-2575 TÄUFFELEN TEL. 032 86 15 45
ELEKTRISCHE WÄRMEAPPARATE UND ELEKTROHEIZUNGEN



EGL ELEKTRIZITÄTS-GESELLSCHAFT LAUFENBURG AG

Energie aus Wasserkraftwerken im
Wallis, in Graubünden und am Rhein

Energie aus den Kernkraftwerken Bugey (EDF),
Gösgen, Leibstadt, Kaiseraugst, Graben

20 JAHRE GASENZER
TEL. 01 9371751

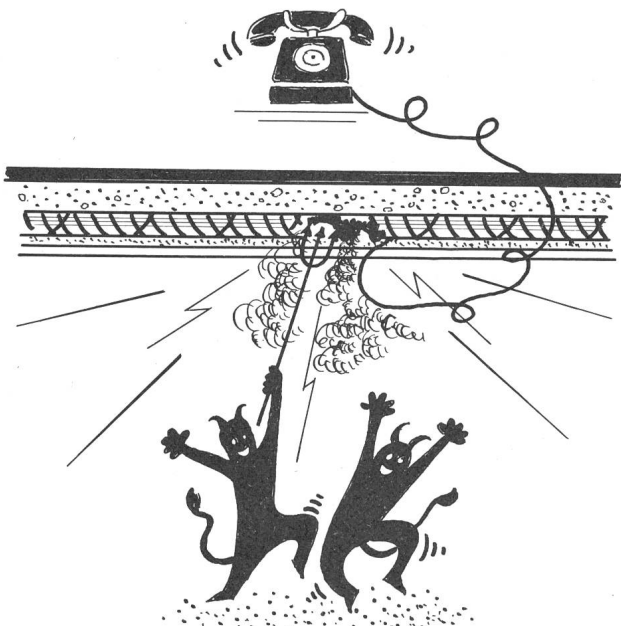

**LEITUNGS - SCHADEN ?
 MIT GASENZER SIND SIE GUT
 BERATEN !**

Fehlerortungsgeräte und Prüfgeräte für Kabelanlagen, Isolieröl und Kabelfabrikation. Messgeräte für die Überwachung von Leitungen und Anlagen.

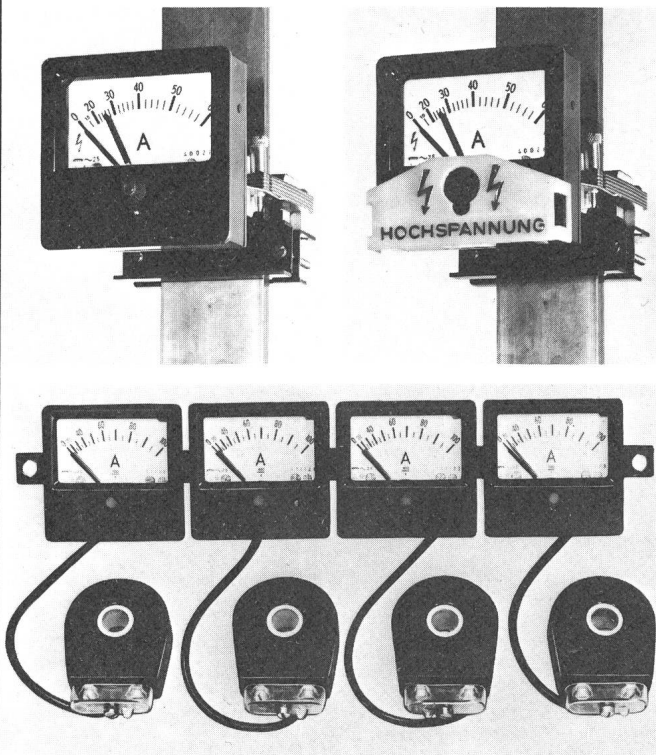

**Hans Gasenzer, Messtechnik, Lochacker 11
 8340 Hinwil**

Die ideale Ergänzung zum bestehenden «ixosil»-Endverschluss-Programm für Kunststoffkabel mit PE-, XLPE- und EPR-Isolation

ixosil®

Freiluft-Endverschlüsse mit Stützeigenschaften für 10-170 kV

- Rasche, einfache Montage ohne Spezialwerkzeuge (bewährte Aufschiebetechnik)
- Hohe mechanische und Kurzschlussfestigkeit
- Schlag- und stossfest
- Glimm- und ozonfest
- Hohe Beständigkeit gegen atmosphärische Einflüsse, UV-Strahlung und Temperaturbeanspruchung
- Hohe Kriechstromsicherheit, selbst bei ungünstigen Umgebungsbedingungen
- Grosse Wechsellastfestigkeit, auch bei extremer Beanspruchung
- Stückprüfung garantiert konstante Qualität des Serienproduktes

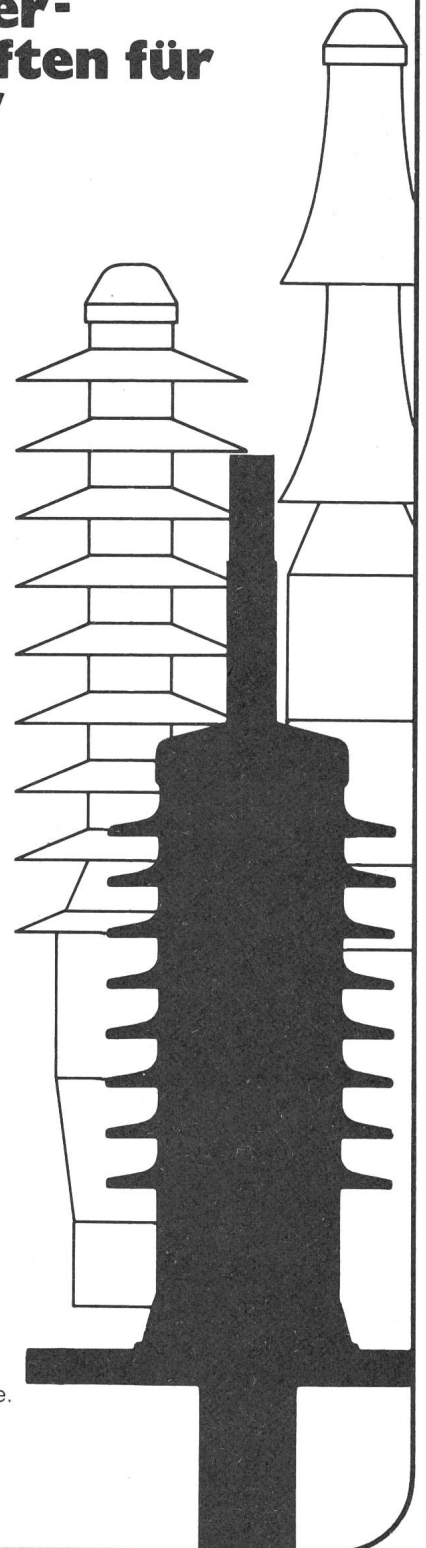

Verlangen Sie detaillierte Unterlagen:



Dätwyler AG,
 Schweizerische Kabel-,
 Gummi- und Kunststoffwerke,
 CH-6460 Altdorf / Schweiz

Telefon 044 / 4 11 22
 Telex 7 86 91 dag ch



Zeitrelais

von 0.1 Sekunden bis 30 Tage

NEU!

ZEITBEREICHE
16 Bereiche auf Frontplatte einstellbar

Zeit-t	Sek	Min	Std	T ₂
0.1	1			
0.3	3			
1	10			
3	30			

Wiederholungs-
Sp...

FUNKTIONEN
16 Funktionen auf Frontplatte einstellbar

Funktion	Code	Diagramm	Funktionsbeschreibung	Ansteuerung
EINSCHALTVERZÖGERT Impulseingang	V1		Nach Schliessen von K zieht R um die eingestellte Zeit T1 verzögert an und bleibt angezogen, bis N wegfällt. Während dem Ablauf der Verzögerungszeit wird diese jedesmal neu gestartet, wenn K schliesst.	② bis ⑤
EINSCHALTVERZÖGERT	V2		Nach Schliessen von K zieht R um die eingestellte Zeit T1 verzögert an und bleibt bis zum Öffnen von K angezogen.	① bis ⑤
AUSSCHALTVERZÖGERT				② bis ⑤
EIN- und AUSSCHALTVERZÖGERT				② bis ⑤
EINSCHALTWISCHEND Impulsformer				② bis ⑤
EINSCHALTWISCHEND Impulsbegrenzt				② bis ⑤
AUSSCHALTWISCHEND Impulsformer				② bis ⑤
EIN- und AUSSCHALTWISCHEND Impulsformer				② bis ⑤
TAKTGEBER mit Pause				② bis ⑤
TAKTGEBER mit Puls				② bis ⑤
TAKTGEBER mit Pause				② bis ⑤

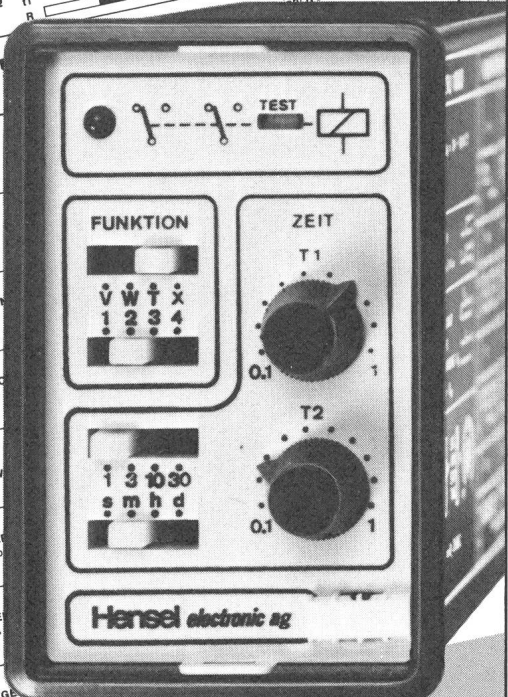

- 16 programmierbare Zeitbereiche von 0.1 Sekunden bis 30 Tage
- 16 programmierbare Funktionen
- Digitaler Zeitkreis mit hoher Genauigkeit
- Speisespannung von 12 V bis 240 V in 2 Bereichen

Profitieren Sie vom günstigen Preis!

Verlangen Sie ausführliche Unterlagen
Kleinmengen ab Distrelec, Zürich, Telefon 01/44 22 11

AUMANN

Förrlibuckstrasse 150, 8037 Zürich, Tel. 01 / 44 33 00

Für Gebäude und Anlagen

- mit hoher Personalbelegung,
- mit begrenzten Fluchtmöglichkeiten,
- mit hoher Sachwertkonzentration,
- mit höchsten Sicherheitsanforderungen

pyrofil®

»die Flammwidrigen«
die neue Kabelserie
mit den erstaunlichen
Eigenschaften

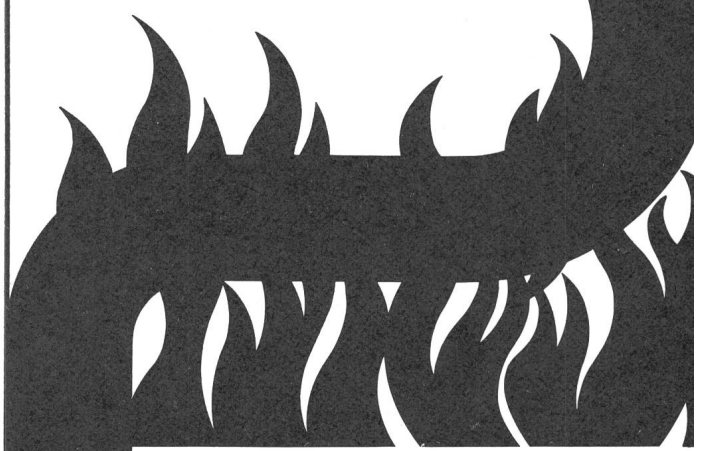

Sicher ist sicher: Pyrofil.

Garantierte elektrische Funktion während der ersten entscheidenden Brandphase.



Keine Qualmbildung im Brandfall: Offene Fluchtwege, unbehinderte Löschmannschaft, keine korrosiven Gase und Dämpfe.



Keine Brandfortleitung bei lokaler Feuereinwirkung.

Verlangen Sie detaillierte Unterlagen:

Dätwyler AG,
Schweizerische Kabel-,
Gummi- und Kunststoffwerke,
CH-6460 Altdorf/Schweiz



Telefon 044 - 4 11 22
Telex 7 86 91 dag ch

messen mit Kristallen

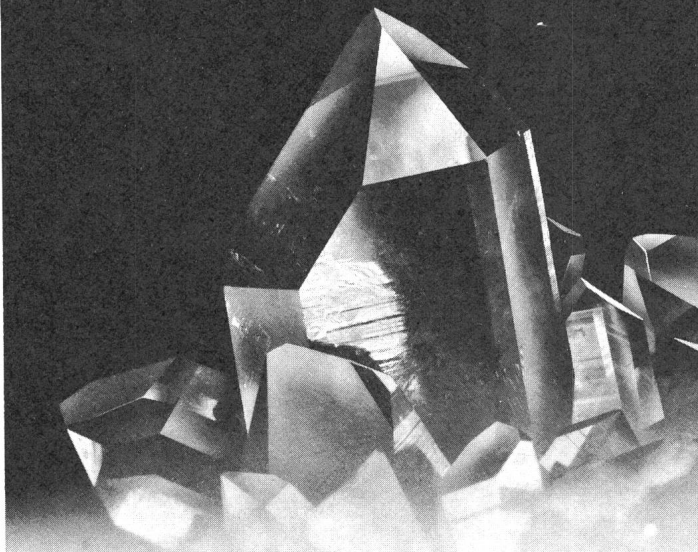

Kristalle sind stabil, temperaturbeständig und haben eine hohe mechanische Festigkeit. Deshalb verwenden wir sie seit 20 Jahren in unseren Messwertaufnehmern.

1 **Quarkristall-Druckaufnehmer** messen dynamische und quasistatische Drücke von wenigen mbar bis über 5 kbar, bei Temperaturen von -150 bis 350°C .

2 **Piezoresistive Druckaufnehmer** basieren auf Siliziumkristallen und messen statische und dynamische Drücke von Vakuum bis 200 bar, zwischen -20 und 120°C .

3 **Quarkristall-Kraftaufnehmer** für eine oder mehrere Komponenten messen Kräfte von wenigen mN bis 1 MN. Sie sind kompakt, extrem steif und haben ein ausserordentliches Auflösungsvermögen. Über dieselben Eigenschaften verfügen die

4 **Mehrkomponenten-Dynamometer und Messplattformen** für Kraft- und Momentmessungen in der Zerspanungstechnik, Automobiltechnik, Industrie und Biomechanik.

5 **Quarkristall-Beschleunigungsaufnehmer** messen Vibrationen bis $\pm 20\,000\text{ g}$ und Schocks bis $50\,000\text{ g}$ mit hoher Eigenfrequenz und grossem Auflösungsvermögen.

6 **Messen ohne Rechnen.** Unsere Messsysteme basieren auf dem Konzept der «Kalibrierten Messkette». Dies vereinfacht die Bedienung und ermöglicht ein schnelles, fehlerfreies Auswerten der Messresultate. Wir liefern die Messelektronik in Laborausführung sowie auf Europakarten für den industriellen Einsatz. ♦♦♦

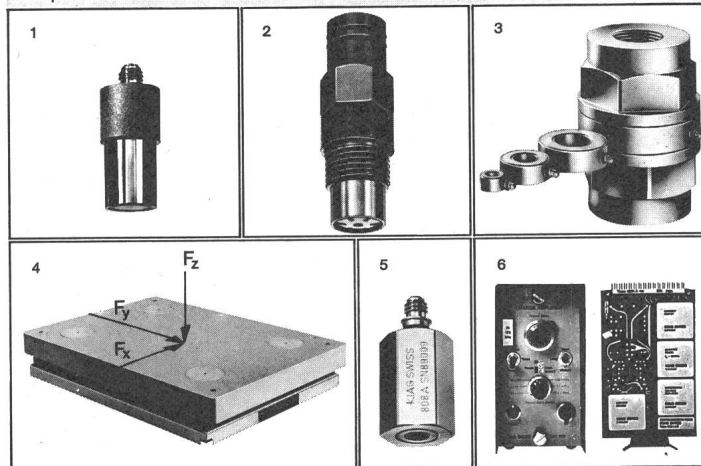

Verlangen Sie ausführliche Unterlagen.

KISTLER

Piezo-Instrumentation

Kistler Instrumente AG
CH-8408 Winterthur/Schweiz
Eulachstrasse 22
Telefon 052-25 28 21 Telex 76 458

250 Millisekunden genügen



für eine Widerstandsmessung an einem Transformator mit dem digitalen Mikroohmmeter Typ 2227 von Tettex.

Dieses digitale Mikroohmmeter erlaubt Präzisionsmessungen zwischen einigen $\mu\Omega$ bis $10\text{ M}\Omega$, und zwar in kürzester Zeit.

Das Gerät weist unter anderem folgende messtechnische Vorteile auf

- keine Verfälschung der Messergebnisse dank dem Vierleitersystem
 - ein «dualslope»-Verfahren erübrigt einen Nullpunktgleich
 - ausschalten des Messstromes
 - Einzelmessungen
 - Speicherung des Messwertes
 - interne oder externe Ansteuerung
 - auch als Multimeter für Gleich- und Wechselstromspannungen verwendbar
 - auf Wunsch Lieferung von Shunts für Strommessungen
- Dank diesem neuen Mikroohmmeter erhalten Sie Messwerte von höchster Genauigkeit in kürzester Zeit. Verlangen Sie unseren detaillierten Prospekt.

TETTEX AG INSTRUMENTS

Rotbuchstrasse 45 CH-8042 Zürich 01 361 46 80

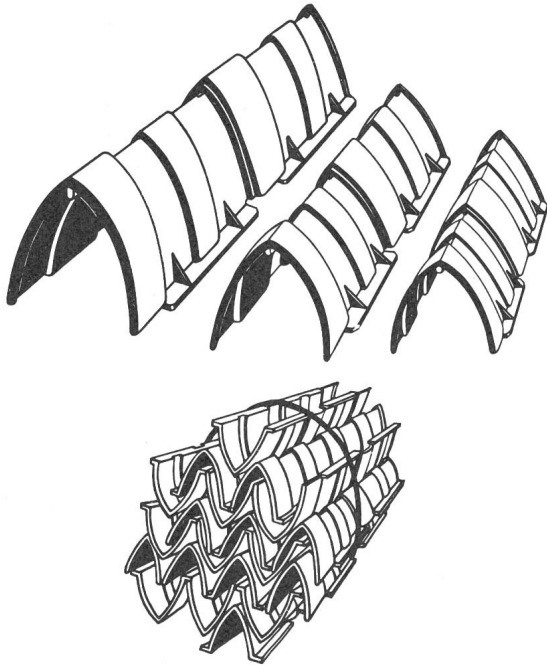

SCHOELLER- Kunststoff-Kabelabdeckung — die moderne Lösung

Vorteile:

- Wandstärken-Verdickung in der Gefahrenzone
- Breite Auflageflächen
- Gesicherte Stoßstellen
- Mittentrennung ergibt Kurzabdeckungen für enge Radien
- Verriegelungsmechanismus verhindert das Wegspringen
- Hohe Wirtschaftlichkeit, schnelle Verlegung, billiger Transport
- 3 Größen für alle Kabel bis zu 120 mm Durchmesser

Technische Daten:

	KD 50	KD 80	KD 120
Länge (mm)	420	420	420
Basisbreite innen	70	110	150
Breite aussen	105	150	210
Gewicht pro m	0,9	1,5	2,1
Max. Kabel- ϕ	50	80	120
Min. Biegeradius ganz	2,5 m	2,7 m	3,4 m
Min. Biegeradius halbiert	1,5 m	1,6 m	1,8 m
Lieferform	Bünde à 20 Stück = 8 m		

Ein Produkt der
ALEXANDER SCHOELLER & CO. AG
8604 VOLKETSCHWIL

Verkauf:
KABELWERKE BRUGG, 5200 BRUGG

 **THOMSON-CSF**

SOREL

**SYSTÈME
OSCILLOPERTURBOGRAPHIQUE
RAPIDE ÉLECTRONIQUE**

**SCHNELLES ELEKTRONISCHES
STOERSCHREIBER-SYSTEM**



**DÉTECTION DE PERTURBATIONS SUR
RÉSEAUX**

- Contrôle jusqu'à 16 voies analogiques et 32 voies logiques
- Acquisition numérique des paramètres
- Stockage des informations
- Exploitation directe par imprimante ou sur console de visualisation
- Exploitation centralisée par transmissions à distance des informations
- Exploitation différée et centralisée par stockage des informations sur mémoire magnétique

ERFASSUNG VON NETZSTÖRUNGEN

- Ueberwachung bis 16 Analog- und 32 Digitalkanäle
- Numerische Erfassung der kontrollierten Parameter
- Speicherung der Informationen
- Direkte Auswertung über Drucker oder auf Bildschirm
- Uebermittlung der Daten zur zentralisierten Auswertung
- Zentralisierte Auswertung der Daten ab Massenspeicher

MODULATOR SA

KÖNIZSTRASSE 194 3097 LIEBEFELD-BERN TELEPHON 031 59 22 82

NEU
NOUVEAU

6S-WICK®

Die korrosionsfreie Lot-
sauglitze für langes, spar-
sames und problemloses
Entlöten.

La tresse à dessouder
anticorrosive et economi-
que pour maniemnt
simple et sans problèmes.

Europa Patent No. 1921
USA Patent No. 4.164.606

Brevet européen No. 1921
Brevet USA No. 4.164.606



Verlangen Sie detaillierte
Unterlagen bei Ihrem
Distributor oder bei der
Generalvertretung für die
Schweiz:

Veillez demander la
documentation complète
chez votre distributeur ou
chez la représentations
dénérale pour la Suisse:



lindenhofstrasse 32 4002 basel tel.061/22 54 66 telex 63 312 butba ch

butschardt electronic ag

GÜNTHER

NEUE Generation **FERNAMAT®**
Schrittswitcher und Installations-
Relais

**Ein- und Ausschaltleistung
16 Amp. 250 Volt**

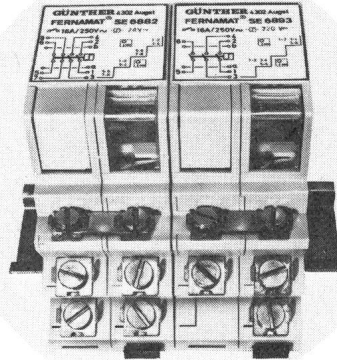

Mit dieser Baureihe stehen Ihnen 12 ver-
schiedene **1-, 2-, 3- und 4-polige**
Fernschalter und ebenso viele verschie-
dene Installationsrelais zur Verfügung.
Spulenspannungen in 8, 24, 48 und 220
Volt ab Lager lieferbar.

Zu beziehen bei Ihrem Elektro-Grossisten.

Quecksilberschalter fertigen wir
seit über 50 Jahren!



GÜNTHER GMBH

Rheinstrasse 30-32 4302 Augst/BL
Tel. (06 1) 83 29 21 Telex 63316

Münzwechselschalter

VERIT ELECTRIC Münzwechselschalter sind mechanisch oder
elektronisch gesteuert. Sie kassieren für alle Zeitbereiche
Münzen oder Münzmarken (Jetons). Die Anzeige erfolgt auf
Wunsch analog oder digital. (Auch ohne Anzeige lieferbar.)
Sie sind leicht zu montieren und ebenso leicht zu bedienen.

**Mehrinformation
durch:**



VERIT ELECTRIC AG
CH-5502 HUNZENSCHWIL
064 47 20 12



1.
MICRO-MATIC
MA1 UND MA 2
ohne Anzeige

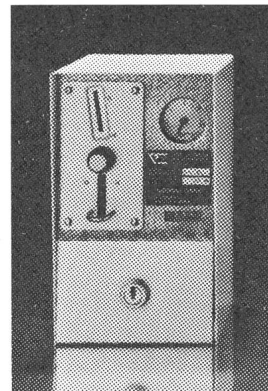

2.
VEROMAT
ANALOG

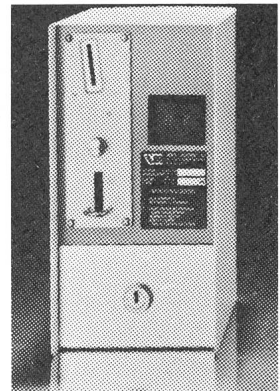

3.
VEROMAT
DIGITAL



**Ulrich
Matter AG**

**MESS- UND PRÜFGERÄTE
für den
ELEKTROMONTEUR oder
BETRIEBSELEKTRIKER**

Einige Vorschläge aus unserem reichhaltigen Sortiment



**DIGITAL-ZANGEN-
ANLEGER AC 100**

- für Ströme bis 1000 A, Spannung und Widerstand
- mit Spitzenwertspeicher und Netzgerät für Dauer-messung (z. B. der Netzbelastung).

**DIGITAL-MULTIMETER
DATA PRECISION
935/936**

- robust und handlich, überlebt 1 m Fall ohne Schaden
- dauernd überlastsicher auf allen Bereichen
- Modell 936 mit Piepser
- mit zahlreichem Zubehör

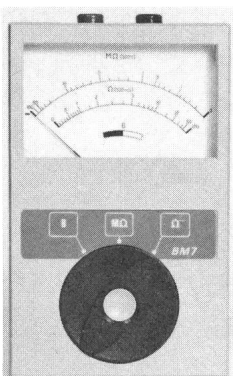
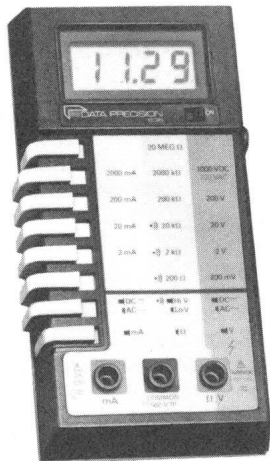

**ISOLATIONSMESSER
MEGGER BM 7**

- für Isolations- und Durchgangsmessung
- mit Batterie-Speisung
- misst SEV-Konform

GOSSEN ZERO-PAN

- misst den Schleifenwiderstand des Netzes und kontrolliert damit die richtige Absicherung von Steckdosen und geerdeten Verbrauchern
- zeigt über Glühlampen die richtige Verdrahtung von Steckdosen an



**Elektrische Mess- und Regeltechnik
5610 WOHLLEN AG
Tel. 057 6 14 54 / 6 28 34 Telex 54579**

**durakool®
Quecksilber-
Schalter
schalten
sicher!**



- hermetisch verschlossenes, korrosionsfreies Kontaktfeld
- verschweisste, robuste Stahlgehäuse
- versch. Bauformen mit Leistungen bis 65 A
- wartungsfrei und höchste Lebensdauer
- geräuschlose Kontaktgabe

WALTER BLUM AG

8037 Zürich Hönggerstr. 115 Tel. 01/42 23 42 Telex 53 294

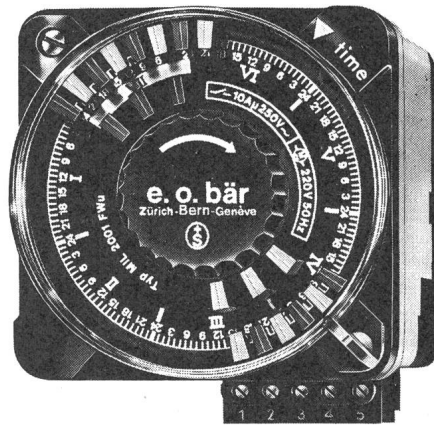

Schaltuhren

(und Stundenzähler)

sind unsere Spezialität

e.o.bär

3000 Bern 13 8000 Zürich 1200 Genève
Postfach 11 Ankerstrasse 27 16, rue Ed.-Rod
Wasserwerk-gasse 2 Telefon 031/22 76 11 Telefon 01/242 85 13 Tél. 022/44 74 67

Bemerkenswertes zum Geschäftsjahr 1981 der BKW

- Stromabsatz 8041 Millionen Kilowattstunden
- Zuwachs im allgemeinen Netz 4%
- Deckung zu 42% aus eigenen Anlagen, zu 38% aus Partnerwerken und zu 20% durch Fremdbezüge
- 3098 Millionen Kilowattstunden oder 39% des gesamten Bedarfs stammen aus den beiden Kernkraftwerken Mühleberg und Fessenheim
- Seit der Inbetriebnahme im Jahre 1972 hat das Kernkraftwerk Mühleberg über 22 Milliarden Kilowattstunden Strom ins Netz abgegeben.

Strom für eine Million Menschen – BKW

Stanzwerk AG Unterentfelden, Ihr zuverlässiger Partner für gestanzte Elektrobleche.

Unser abgerundetes Fabrikationsprogramm umfasst: **Trafo-bleche, Motorenbleche, Statorpakete, Druckgussrotoren, Statorumgüsse und ALU-Druckgussteile.**

Aber auch für Ihre Sonderwünsche haben wir immer ein offenes Ohr. Fragen Sie uns, wir beraten Sie gern.

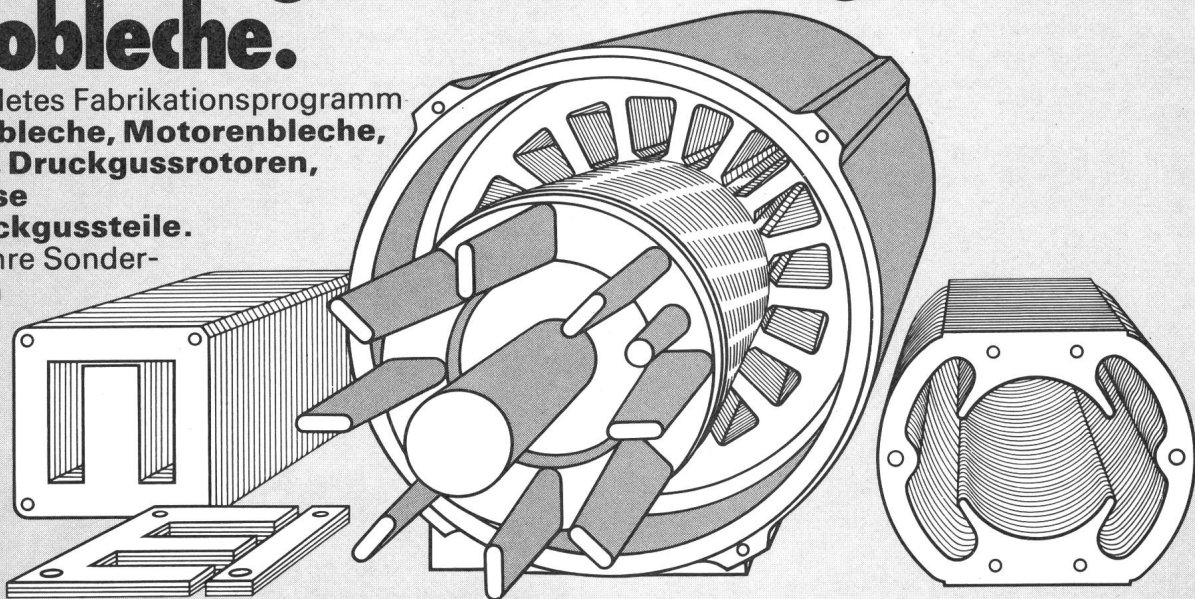

Stanzwerk AG
Unterentfelden

WALDBURGER

Fabrik für gestanzte Elektrobleche, Quellmattstrasse 687, CH-5035 Unterentfelden, Tel. 064-43 34 34, Telex 68191

intronic

**Wir sind besser
(vielleicht auch günstiger)
Wir beweisen es Ihnen!**

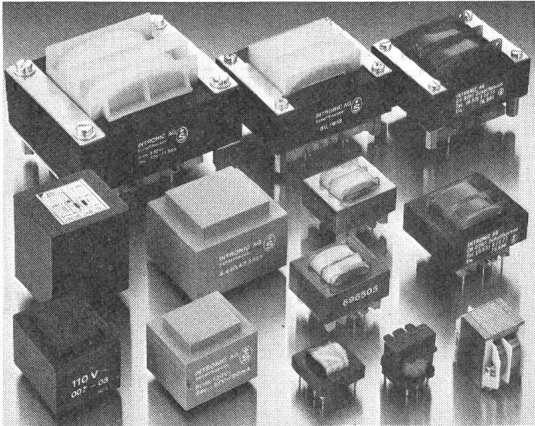

Print-Transformatoren

In offener und vergossener Bauart zum direkten Einbau auf Printplatten. In allen Normen und Ausführungen. Höchste Qualität zu günstigen Preisen.

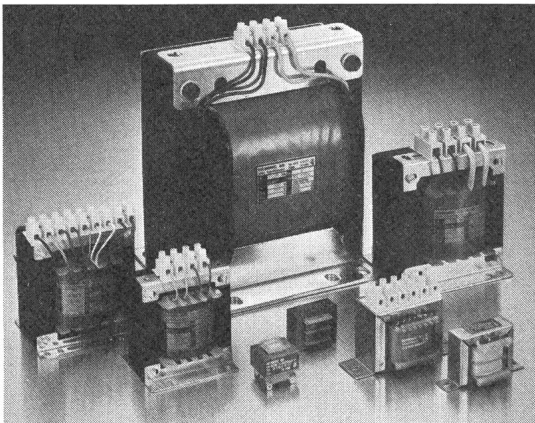

Einphasen-Transformatoren

In allen Normen und Ausführungen bis zu 400 kVA Leistung. Unsere Expressabteilung fertigt Ihnen Ihren Trafo in 3 Tagen.

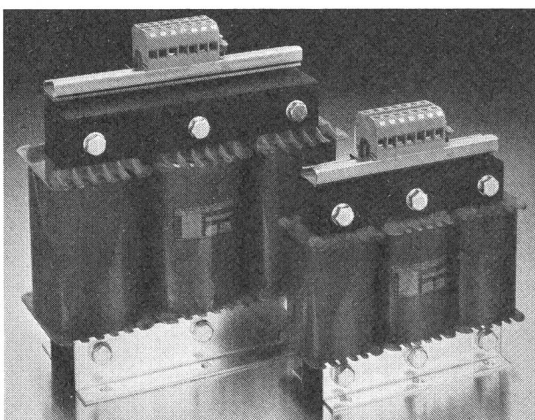

Dreiphasen-Transformatoren

In allen mechanischen Ausführungen bis zu 630 kVA Leistung. Mit getrennten Wicklungen oder als Auto-transformator (Spartransformator).

10

INTRONIC AG, Elektrotechnische Bauelemente
8201 Schaffhausen
Tel. 053/3 41 21, Telex 76 880 intro



Peter Gloor
Fabrik elektrischer Apparate
Baumackerstrasse 45 / 8050 Zürich
Telefon 01 - 311 83 50

Transformatoren mit Schnittband- kernen

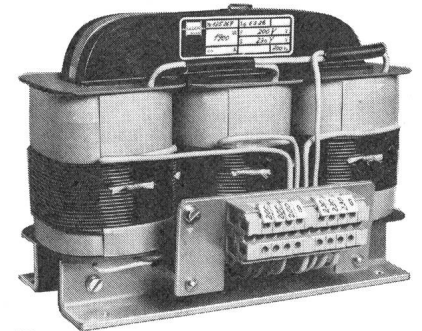

AIW

Kabel-Messmaschinen

- Von einfachen Handwickelgeräten bis zu stufenlos einstellbaren, hydraulischen Kabel-Umtrommelanlagen

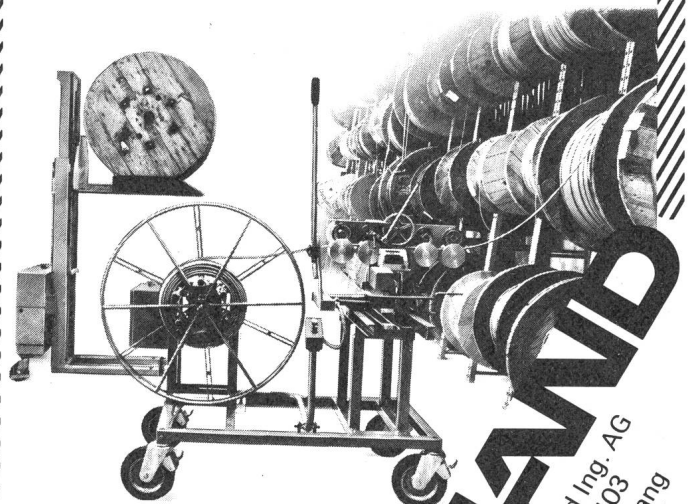

- Diverse Geräte und Maschinen für rationelles Kabel-Handling

VOLLAND
Rud. Volland Ing.-AG
Ifangstrasse 103
CH-8153 Rümmlang
Tel. 01 817 26 11
Tx. 56345

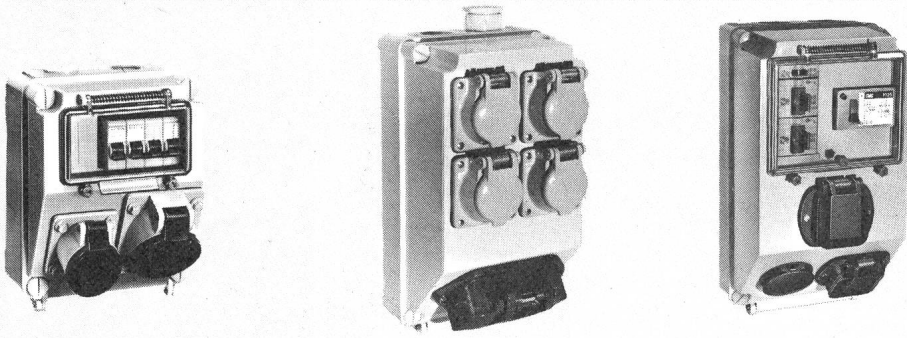

DEMELECTRIC

Steckdosen-Kombinationen für Industrie, Werkstatt, Labor

• Kombinationsmöglichkeiten für jeden individuellen Bedarfsfall • PVC-Gehäuse • geschlossene und formlich ansprechende Baueinheit für alle erforderlichen Geräte unter Beachtung der Sicherheitsvorschriften und Normen • Zeit- und Kostensparend.

Für den anspruchsvollen Planer und Benutzer eine überzeugende Lösung in Konstruktion und Ausführung.

HERMANN F. DEMHARTNER

Artikel für die Elektroindustrie, Mühlehaldestr. 38, CH-8953 Dietikon, Tel. 01/740 33 84, Telex: 52 362.

Für Anspruchsvolle

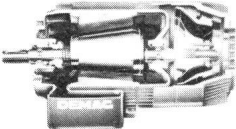
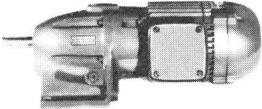
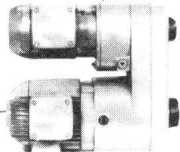
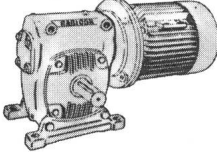
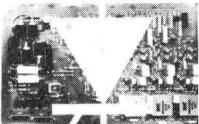
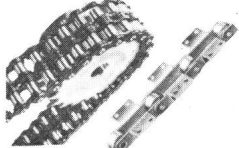

Moment.

	
Bremsmotoren	Getriebemotoren
	
Feingangantriebe	Schneckengetriebemotoren
	
Steuer- und Regelanlagen	Antriebs- und Förderketten

Fehr – Antriebs-Spezialist – Dietlikon

fehr

Hans Fehr AG CH-8305 Dietlikon
Tel. 01/833 26 60 Telex 52344
Fördertechnik — Antriebstechnik



Verwenden Sie beim Verlegen von Plastikrohren die patentierten, transparenten

Jenni-Muffen

mit Längsrillen. Die Rohrenden können sichtbar bis in die Mitte der Muffe gestossen werden. Kein Herauspringen der Rohre. Gute Haftung bei Bogen bis zu 90°. Zu beziehen bei Elektro-Grossisten.

En plaçant des tubes plastiques utilisez les

Manchons Jenni

avec rainures latérales, brevetés, transparents. Les extrémités des tubes peuvent être introduites visiblement jusqu'au milieu du manchon. Pas d'échappement des tubes. Bonne adhérence aux coudes jusqu'à 90°. Livrable par les grossistes d'électricité.

Bestellnummern:	Numéros de commande:
Dim. grau/gris	transparent
9 126 555 001	126 559 001
11 126 555 002	126 559 002
16 126 555 004	126 559 004
21 126 555 005	126 559 005
29 126 555 006	126 559 006
36 126 555 007	126 559 007
48 126 555 008	126 559 008

Muffe mit Längsrillen
Manchon avec rainures latérales



JENNI AG
Glattbrugg ZH
Büro Tel.
052/32 78 85

Gebrüder Meier AG 8040 Zürich

Zypressenstrasse 71 Telefon 01 / 242 72 39
Fabrik elektrischer Maschinen und Apparate

Filialwerkstätten:

3052 Zollikofen-Bern

Bernstrasse 145 Telefon 031 / 57 21 51

1700 Fribourg

3, rte des Daillettes Telefon 037 / 24 39 91

Fabrikation,
Lieferung,
Reparatur
von

**Elektromotoren, Transformatoren,
Generatoren, Schalt- und Steuertableaux,
Verteilanlagen, Notstromgruppen,
Elektrische Aufzugsanlagen**



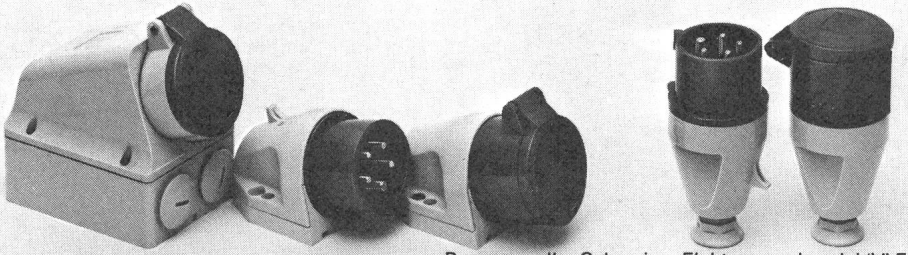

Bezugsquelle: Schweizer Elektrogrosshandel (VLE)

WALTHER CEEtyp

Stecker, Kupplungen und Wandsteckdosen

- für 16, 32, 63 und 125 A
- modernes Design
- schlagzähes, abriebfestes Kunststoffgehäuse
- hitzebeständig bis 100°C
- weitgehend unempfindlich gegen Chemikalien, Öle und Fette
- Kontakte aus Vollmessing
- montagefreundlich
- genügend Platz auch für maximale Querschnitte
- ausschwenkbare Zugentlastung
- wirksamer Kabelknickschutz, auf Wunsch mit Verschraubung (GdV-Kabel abgestimmt).

HERMANN F. DEMHARTNER

Artikel für die Elektroindustrie, Mühlehaldenstr. 38, CH-8953 Dietikon, Tel. 01/740 33 84, Telex: 52 362.

Die Internationalen



Durch und durch professionell.

Drei neue Analog-Multimeter der Spitzenklasse.

Für die Bedürfnisse des Elektrotechnikers: Strombereiche bis 30 A_~ und für die hohen Anforderungen in der Elektronik: 40 kQ/V.

Serienmässig:

- Min. 10-A-Eingang
- Sicherheitsbuchsen und -kabel
- 3 kV Isolation
- optimaler Schutz gegen Überlastungen



MX 130
MX 230
MX 430

ab Fr. 189.- exkl. Wust

Standard Telefon und Radio AG
Geschäftsbereich Bauelemente
Brandschenkestrasse 178
Postfach, 8027 Zürich
Telefon 01 2014255, Telex 52595

ITT metrix

Soudag (Swiss Pat.) Airhandpress



die pneumatische Presszange für lötfreie Kabelschuhe und Verbinder von 0,12 bis 6 mm²

- handlich und leicht zu bedienen (daher vor allem auch für weibliche Mitarbeiter geeignet)
- 17 Standardwerkzeugköpfe lösen auch Ihr Kabelschuh- oder Verbinderpressproblem optimal
- gleichmässig ablaufender Schliessvorgang garantiert Verpressung von höchster Qualität
- für spezielle Kabelterminals fertigen wir auf Wunsch Sondergesenkköpfe

Soudag AG

Elektro- und Blindniettechnik

Friesstrasse 19 8050 Zürich Telefon 01/301 06 36 Telex 56278

Schaltanlagenbau
Elektro-Schmid AG

SCHMID

Seit 25 Jahren

projektieren und bauen wir

- Haupt- und Unterverteilungen
- Schalt- und Steueranlagen
- Kommando- und Steuerpulte

Schaltanlagenbau Elektro-Schmid AG
St.Gallerstr. 285, 9320 Arbon 071/46.44.88

INELTEC 79 Halle 5, Stand 223 (9.-13.10.79)

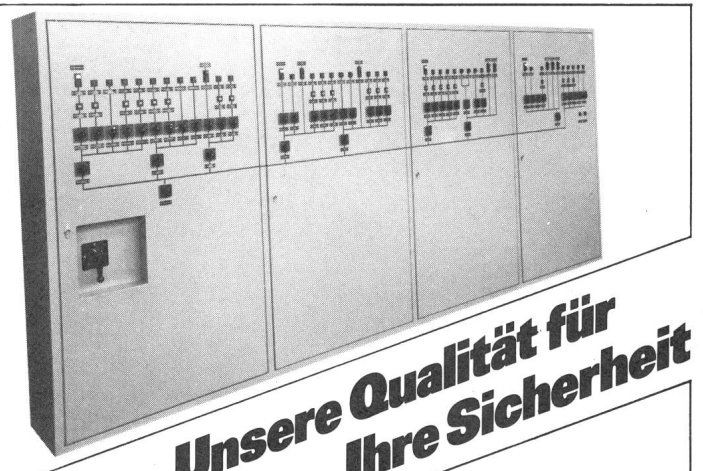

**Unsere Qualität für
Ihre Sicherheit**

Stromverteiler mit Fehlerstromschutzschaltern

SEV-zugelassen

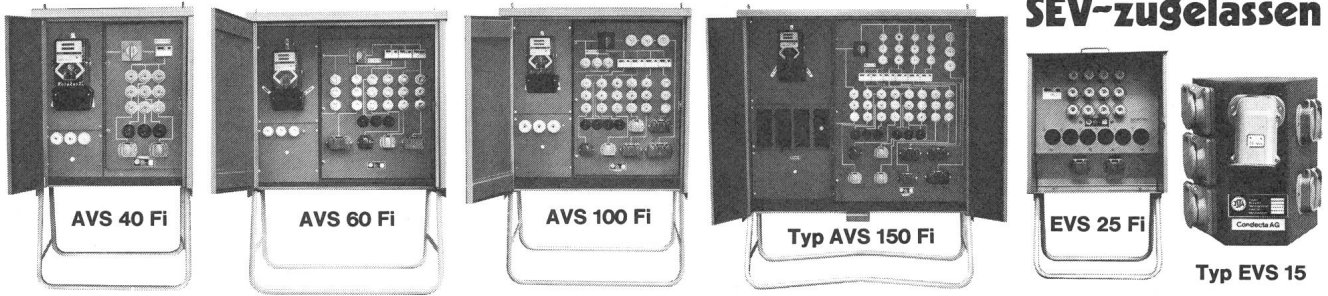

Conducta Baumaschinen Kanzleistrasse 57 8405 Winterthur Telefon 052/295521 Telex 76425

**Zuverlässig.
Anpassungsfähig.
Servicefreundlich.**

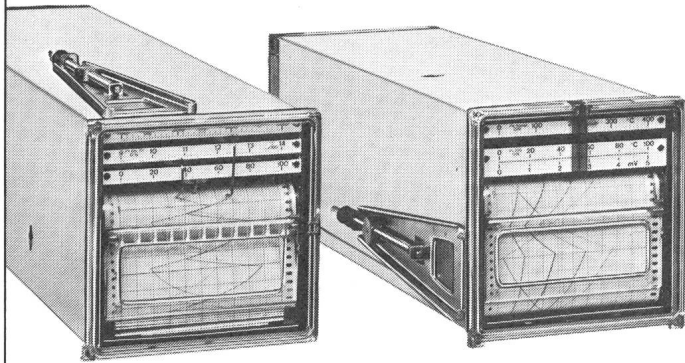

Punktdrucker, Linienschreiber
(selbstabgleichende Kompensationsgeräte)
zur Temperaturüberwachung und Registrierung
aller Signale ab 0-5 mV resp. 0-0,5 μ A

JAQUET AG
Thannerstrasse 15
CH-4009 Basel
Tel. 061-38 39 87
Telex 63259



Verkaufsbüros
in Hannover
Leverkusen, Frank-
furt, Stuttgart
und München

NEU GIO-40-Industrie-Impulsgeber Ø nur 40 mm!

- 60-512 Imp/U
- max. Frequenz 100 kHz
- 6 getriggerte Ausgänge
- Speisung 5 V/140 mA
- Ausgang max. 15 V/10 mA

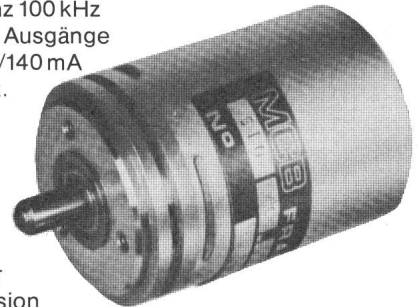

Der erste industrielle Impulsgeber in Miniaturausführung, der bezüglich Präzision und elektrischer Ausrüstung den bisherigen Modellen mit ca. dem doppelten Volumen durchaus ebenbürtig ist.

Standard-Lagertypen
von 360 und 500 Imp/U

**Einführungspreis
Fr. 275.-**



Wild AG, Weinbergstr. 145, 8006 Zürich

Tel. 01-3631020

sparsam mit

TUNGSRAM

Tungsr-Am-Energiesparlampen
verbrauchen bis 10% weniger Energie

Tungsr-Am AG
8027 Zürich, Manessestrasse 152, Tel. 01-202 11 00, Telex 54 308
1227 Carouge-Genève, 57, rue Ancienne, Tél. 022-42 30 10



...em Zahner sini* passed i jedes Huus

* ob Aufbau-Tableau, Apparatkasten oder Hausanschluss-Zählerkasten, unter den rund 200 Standard-Modellen finden auch Sie das Passende – (von uns nach Ihren Wünschen ausgebaut), für eine rationelle und kostengünstige Installation.



PM&WERBE AG ZÜRICH

Zahner®

Elektromaterial en gros · Hausanschluss-Zählerkasten
Matériel électrique en gros · Coffrets de compteur
Material d'electricidad all'engrossa · Chascha da
Quintadur per l'attach · Materiale elettrico all'ingrosso
Armadi per contatore
Zahner AG Loostrasse 5 8803 Rüschlikon
Tel. 01 724 16 11 Telex 53954 zael ch

10 Messen zur selben Zeit am selben Ort

Mittwoch, 21. – Mittwoch, 28. April



Hannover – Messe der Messen

Flugpauschalreisen
Sonderflüge
Schlafwagenzüge
Bahnreisen

Kuoni führt Sie hin!



Mich nimmt wunder ob's passt!

Schickt mir bitte die technischen Prospekt-Blätter über das Zahner-Programm.

Name: _____

In Firma: _____

Strasse: _____

PLZ/Ort: _____

Tel.-Nr.: _____



Fachgemässe Kontrolle

Kontrolle und Nachimprägung nach dem COBRA-Impfstichverfahren

Korrosionsschutzarbeiten

Vertrauen Sie Ihre Freileitungen unseren Fachleuten an

Profitieren Sie von unserer langjährigen Erfahrung

Gewinnen Sie vermehrte Sicherheit

Erhöhen Sie die Lebensdauer der Maste

Beachten Sie unsere **Garantie**

IMPREGNA
Bertastrasse 8

8036 Zürich
Telefon 01 / 241 95 05

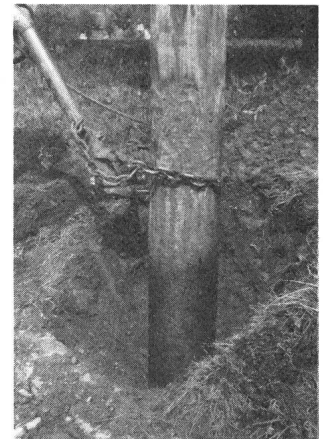

Einwandfreie Nachimprägung

Universal-Linienschreiber

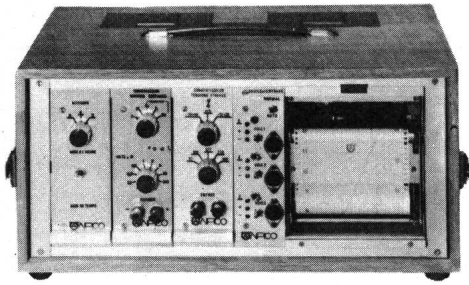

tragbar oder für den Schaltschrankbau mit verfügbaren Einschüben für:

- Gleich- und Wechselströme und Spannungen
- Wirk- und Blindleistung
- Leistungsfaktor
- Frequenz
- Rundsteuerspannungsüberwachung (3phasig)
- Harmonische ab dritter
- Temperaturen
- Druck und Differenzdruck
- Integrator
- Zeitbasiseinheit

Vorschübe wählbar von 20 bis 108 000 mm/h

Verlangen Sie noch heute unsere ausführlichen Unterlagen!

MESUCO

Mess- und Regeltechnik · Tel. 055/38 26 51
CH-8633 Wolfhausen · Telex 75451

SANTIS BATTERIEN
für Ihre Taschenlampe, für Ihren Transistor, für Ihren Recorder, für Ihre Spielzeuge, für Ihren Rasierer, für Ihre Kamera, für Ihr Hobby, für, für, für, ...
BATTERIEN SANTIS

Santis Batteriefabrik J. Göldi 9464 Rütli SG Telefon 071/791212

Gummistecker und unzerbrechliches Plastikmaterial
Raccords en caoutchouc et matières plastiques incassables
Demandez notre catalogue

Fabricant
F. BAILLOD S.A.
1, Place du Tricentenaire
La Chaux-de-Fonds
Tél. 039 / 26 72 74

Sichere Stromversorgung

Haben Sie schon über die einseitige Energieversorgung unseres Landes nachgedacht? In der Schweiz wird nur ein Fünftel des Gesamtenergieverbrauchs durch Elektrizität gedeckt.

Elektrizität ist preiswerte und umweltfreundliche Energie aus einheimischer Wasserkraft und aus Kernenergie. So sind die NOK-Kernkraftwerke Beznau I und II seit zehn Jahren klaglos im Betrieb. Dabei erreicht ihre Betriebsbereitschaft im internationalen Vergleich einen hervorragenden Spitzenplatz.

Trotz Sparanstrengungen in allen Bereichen des Energieverbrauchs nimmt der Elektrizitätsbedarf weiter zu,

- weil zur Gewährleistung der Versorgungssicherheit die Substitution von auslandabhängigen Energieträgern spürbar zunimmt und
- weil jeder sinnvolle Einsatz aller alternativen Energien zusätzliche Elektrizität braucht.

Die NOK als Gemeinschaftsunternehmung der nordostschweizerischen Kantone produzieren und übertragen elektrische Energie zur sicheren Stromversorgung in ihrem Versorgungsgebiet.



Nordostschweizerische Kraftwerke AG

SDS führend in der Relaistechnik

Wir setzen weltweit neue Maßstäbe

Unsere mono- oder bistabilen ST-Relais sind die ersten Miniatur-Starkstromrelais mit reibungsfreiem Drehanker und **4 kV Prüfspannung** zwischen Kontakt und Spule. Die Betriebsleistung liegt bei 150 ± 50 mW, die Schaltleistung beträgt bis zu 2 KVA für jeden der 2 Kontakte. Durch Hinzufügen der bewährten C-Schaltung kann der Energieverbrauch auf unter 0,2 mWs reduziert werden. Seine gegettete Schutzgasatmosphäre erhöht die Kontaktsicherheit und hält den Kontaktwiderstand klein (ca. 10 m Ω) und stabil.

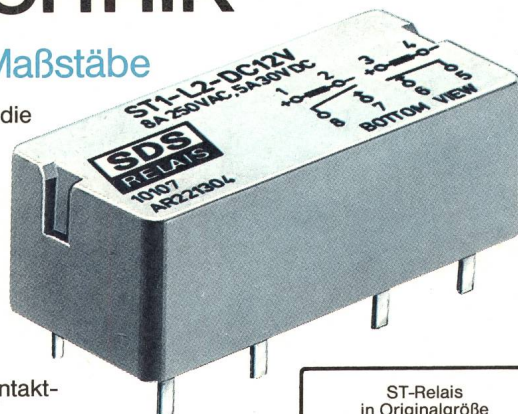

ST-Relais
in Originalgröße
31x14x11 mm

⊕
Ⓢ ST 1/AR : 380 V, 8 A, AC 1
ST 2/AA : 250 V, 8 A, AC 1

SDS
RELAIS

SAUER - SDS - RELAIS AG
8049 Zürich, 01/42 58 75, Am Wasser 24

schaubr. sprich

Anschliessen – fertig!

Der neue Hausanschlusskasten KH ist da, montage- und anschlussfreundlich wie keiner vor ihm; mit seiner 3-Punkt-4-Punkt-befestigung, seinen Ausbruchöffnungen für seitlichen Kabelabgang bei Platzproblemen, volltransparenter Schutzabdeckung und rigoros vereinfachter Kabeleinführung, selbstverständlich mit einer einzigen Gehäusegröße für DIN-00, 60 A- und 25 A-Elemente, mit der richtigen Anzahl Zubehör für den universellen Einsatz. KH heisst nicht nur zweckmässiges sondern auch elegantes Design.

Weitere Informationen:
Siehe Katalogliste 69, Blatt 2a
und VSE-Normenkatalog Nr. 2

RAUSCHER & STOECKLIN AG
CH-4450
sissach schweiz
Postfach
Telefon 061/98 34 66
Telex 64538

Bibliothek des SEV

Öffnungszeiten für Mitglieder:
8.30–11.30 Uhr
14.00–16.30 Uhr



Bibliothèque de l'ASE

Heures d'ouverture pour les
membres:
8.30–11.30 h
14.00–16.30 h

Energie aus Kleinkraftwerken mit standardisierten S-Turbinen

Über vierzig Anlagen mit S-Turbinen aus der Escher-Wyss-Gruppe produzieren Strom im In- und Ausland. Weitere sind im Bau, noch mehr in Planung.

Von Bell entwickeltes Konzept: Zehn Grössen für 2 bis 25 m Fallhöhe und 100 kW bis 10 MW Leistung. Jede davon in vier Ausführungen mit festen oder regulierbaren Leit- und Laufrad-Schaufeln für optimale Anpassung der Turbine an gegebene hydraulische Verhältnisse.

Vorteile, die für Sie als Betreiber oder Planer ins Gewicht fallen:

- Standardisierte, bewährte Baugruppen
- Standard-Generatoren möglich
- Einfache Einlauf- und Auslaufbauwerke, keine Drosselklappe und kein Maschinensaal-Kran, daher bauseits minimaler Aufwand für Aushub und umbauten Raum
- Hohe Jahres-Energieproduktion dank Spitzen-Hydraulik



▲ Eine S-Turbine von Bell mit einem Laufrad-Durchmesser von 3200 mm deckt seit Frühjahr 1981 einen wesentlichen Teil des Energiebedarfes für die Papierfabrik Perlen/LU.

Wichtige Beispiele von S-Turbinen in aller Welt:

Kleinkraftwerk	Land	Fallhöhe (m)	Leistung pro Einheit	total kW
Blankenstein	BRD	3,0	29	29
Busko Blato	Jugoslawien	15,86	2910	8730
Perlen	Schweiz	2,7	1060	1060
Pineda	Italien	4,0	839	839
Pers	Italien	3,5	672	1344
Weinzödl 1)	Osterreich	2,3	217	217
Fourth Lake 2)	Kanada	21,3	3130	3130
Chace Mill 2)	USA	17,45	5400	10800
Netstal	Schweiz	4,6	800	800
Hagerhüsi	Schweiz	5,7	560	560
Bätterkinden	Schweiz	4,07	450	450

Planen Sie eine neue Anlage oder möchten Sie ein altes, unwirtschaftliches Kraftwerk umbauen, fragen Sie uns.

Bell

Ein Mitglied der
Escher Wyss-Gruppe
im Sulzer-Konzern

Bell Maschinenfabrik AG
CH-6010 Kriens/Luzern

Schweiz/Telefon 041-495 111/Telex 78167

Zusammenarbeit mit unseren Partnerfirmen und Lizenznehmer
Maschinenfabrik Andritz AG, Graz (A)
Union Bridge-Sulzer, Inc., Montreal/Kanada



NIEDERSPANNUNGS- VERTEILUNGEN 380/220 V

Ausführungen

in offener und
in geschlossener
Bauweise

Bestückung

mit FUCHS 3-poligen
Lasttrenn-Sicherungen
sowie Anzahl und An-
reihung nach Wunsch

Abbildung

Ausführung offene Bau-
weise, mit PVC abgedeckt
NEU Messteil + Spannungs-
messzange, genauer Beschrieb
siehe Rückseite



Schweizerarbeit
Schweizerqualität



R. Fuchs-Bamert 8834 Schindellegi
Elektrotechn. Artikel ☎ **01 784 42 41**

Unterflur-, Überflur-, Hangein-
bau- und Kleintrafostationen so-
wie Kabelverteilkabinen an-
schlussfertig montiert und am

Niederspannungs-Verteilungen
in offener und geschlossener
Bauweise, 3-polige Lasttrenn-
Sicherungen, Messteile, Mess-

Fertig-Fundamente, Schacht-
abdeckplatten, NH-Sicherungs-
patronen, Stützisolatoren
Bezeichnungsschilder usw.