

**Zeitschrift:** Bulletin des Schweizerischen Elektrotechnischen Vereins, des Verbandes Schweizerischer Elektrizitätsunternehmen = Bulletin de l'Association suisse des électriciens, de l'Association des entreprises électriques suisses

**Herausgeber:** Schweizerischer Elektrotechnischer Verein ; Verband Schweizerischer Elektrizitätsunternehmen

**Band:** 74 (1983)

**Heft:** [1]: Jahresheft = Annuaire

## **Werbung**

### **Nutzungsbedingungen**

Die ETH-Bibliothek ist die Anbieterin der digitalisierten Zeitschriften. Sie besitzt keine Urheberrechte an den Zeitschriften und ist nicht verantwortlich für deren Inhalte. Die Rechte liegen in der Regel bei den Herausgebern beziehungsweise den externen Rechteinhabern. [Siehe Rechtliche Hinweise.](#)

### **Conditions d'utilisation**

L'ETH Library est le fournisseur des revues numérisées. Elle ne détient aucun droit d'auteur sur les revues et n'est pas responsable de leur contenu. En règle générale, les droits sont détenus par les éditeurs ou les détenteurs de droits externes. [Voir Informations légales.](#)

### **Terms of use**

The ETH Library is the provider of the digitised journals. It does not own any copyrights to the journals and is not responsible for their content. The rights usually lie with the publishers or the external rights holders. [See Legal notice.](#)

**Download PDF:** 15.01.2025

**ETH-Bibliothek Zürich, E-Periodica, <https://www.e-periodica.ch>**



# Sobald das Licht ausgeht, geht die *Panik* los.

Zum Glück gibt es aber die Notlicht-Systeme von Knobel. Sie springen sofort und sicher ein, sobald das Licht ausgeht. Wenn Sie diesen Coupon abschicken, erfahren Sie mehr darüber.

Ich möchte gerne mehr erfahren. Hier meine Adresse:

Name: \_\_\_\_\_

Strasse: \_\_\_\_\_

PLZ/Ort: \_\_\_\_\_

Telefon: \_\_\_\_\_

Bitte senden an: F. Knobel Elektroapparatebau AG  
8755 Ennenda, Telefon 058-63 11 71

Hinter gutem Licht steckt Knobel.

# KNOBEL

Dr. Juchli

## woertz-Klemmen in preisgünstiger Standardausführung

bis 4 mm<sup>2</sup>



800 V

VDE Gruppe C 750 V



750 V



750 V



750 V



600 V



600 V

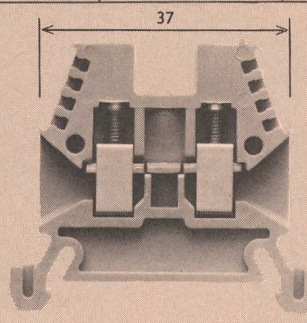
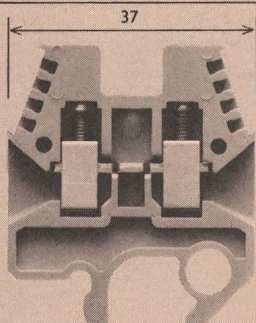

dazu die blanken Schutzleiterklemmen  
2,5 mm<sup>2</sup> und 4-6 mm<sup>2</sup>

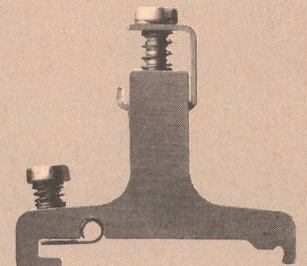
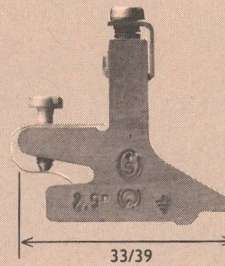

bis 6 mm<sup>2</sup>

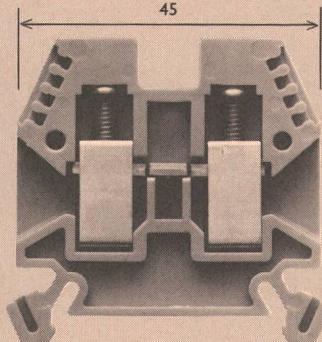
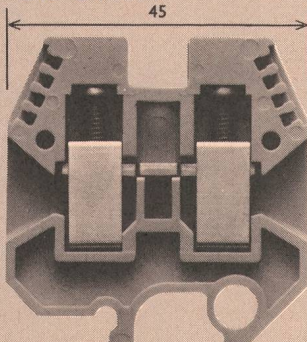

zu Tragschienen nach:

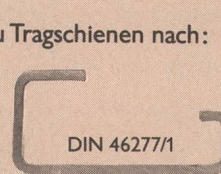

DIN 46277/1



EN 50022

DIN 46277/3

# woertz

Oskar Woertz Fabrik elektrotechnischer Artikel 4002 Basel Eulerstrasse 55 Tel. 061 23 45 30 Telex 63179



## **Erfassen Steuern Protokollieren**

Einst war man damit zufrieden ...

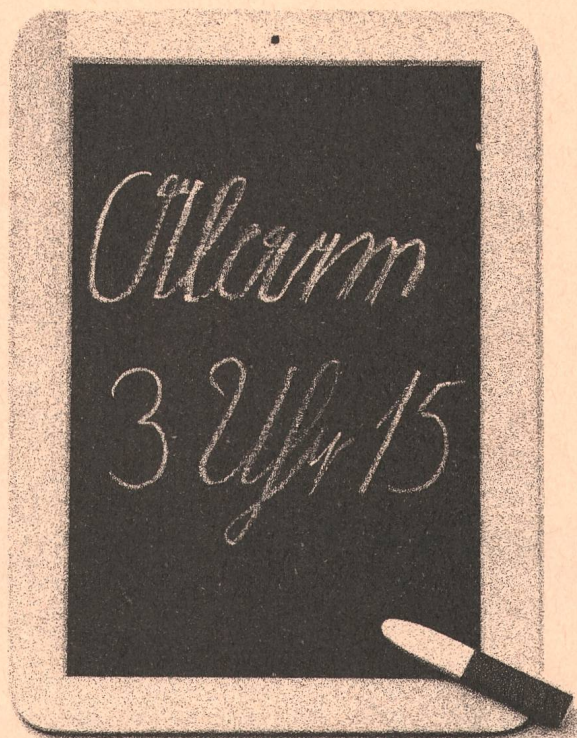
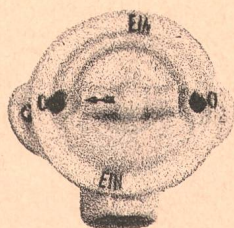
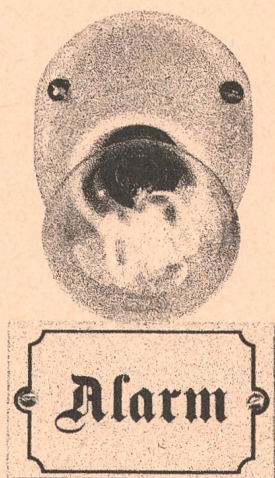

... Heute  
fordern Sie mehr

**ob ein Störmeldesystem  
oder ein Alarmprotokolliersystem  
oder ein Fernwirksystem  
oder ein Gebäude- und Prozessleitsystem  
oder alles zusammen**

Wir bieten Ihnen, dank langjährigem Know-how, aus unserem Programm die ideale Lösung in modernster Elektronik.

ERNI + Co.  
Elektro-Industrie  
CH-8306 Brüttsellen Tel. 01/833 33 33



# TEHALIT

IHR PARTNER MIT DEM RICHTIGEN PROFIL

## Mit Ideen Zeit gewinnen.

Zum Beispiel durch montageerleichterndes Zubehör für Installationen „nach Maß“, serienmäßig alle Möglichkeiten für den Einbau von 375 Geräten.

System-Befestigungslöcher, paßgenauer Sitz des Oberteils durch einfaches Aufschnappen, präzise Führungen für Trennschienen. Oder – die schnelle Klammertechnik hält die Kabel schon während des Einlegens bombenfest – das sind TEHALIT-typische Pluspunkte.

Denn Arbeitszeiterparnis gehört bei uns zum Lieferumfang!

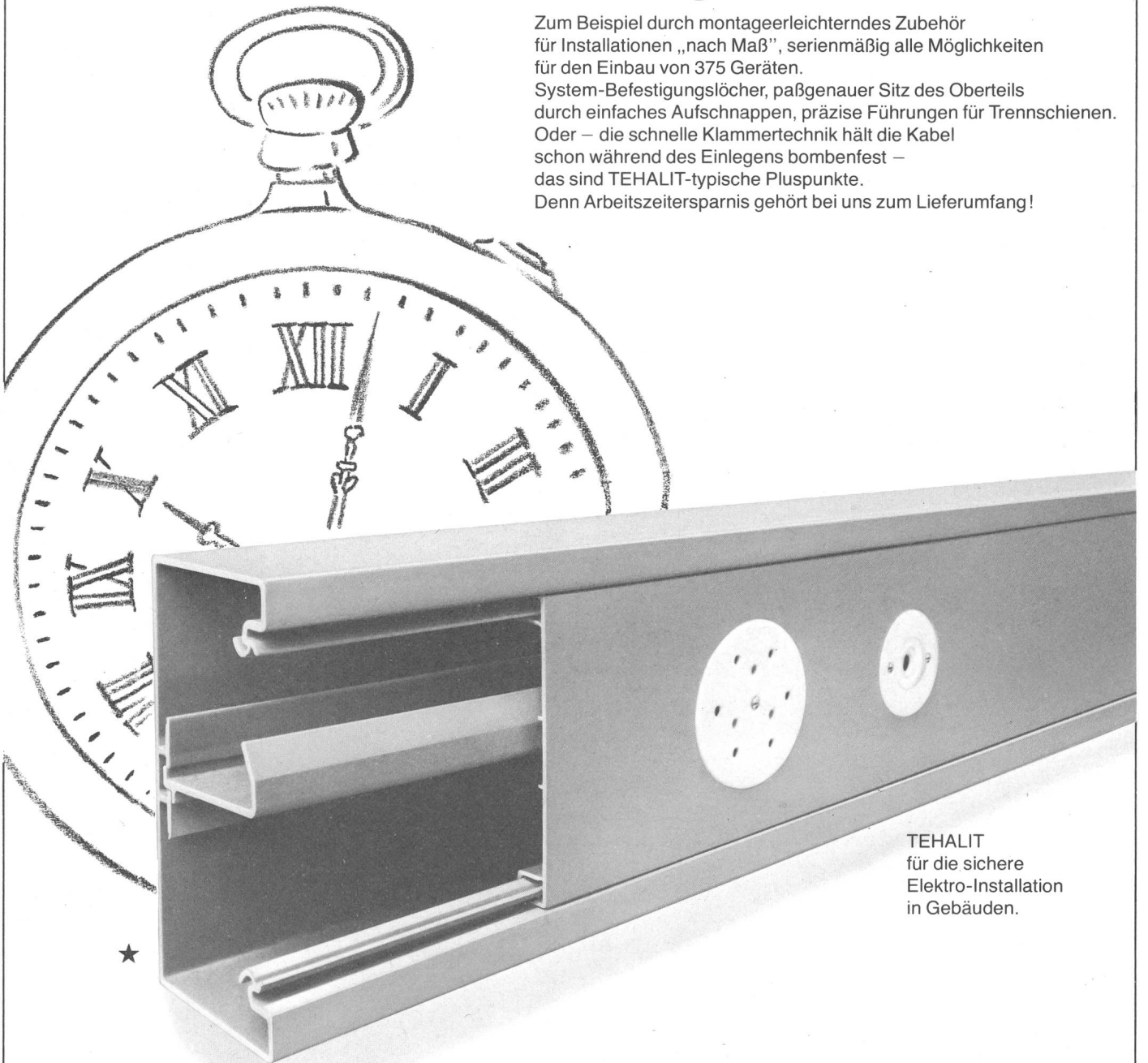

TEHALIT  
für die sichere  
Elektro-Installation  
in Gebäuden.

★ Brüstungskanal BR 70130 –  
die vielfältigste Art für sichere Installationen mit Geräteeinbau.

**böni** Böni & Co. AG  
8500 Frauenfeld  
Tel. 054 714 53

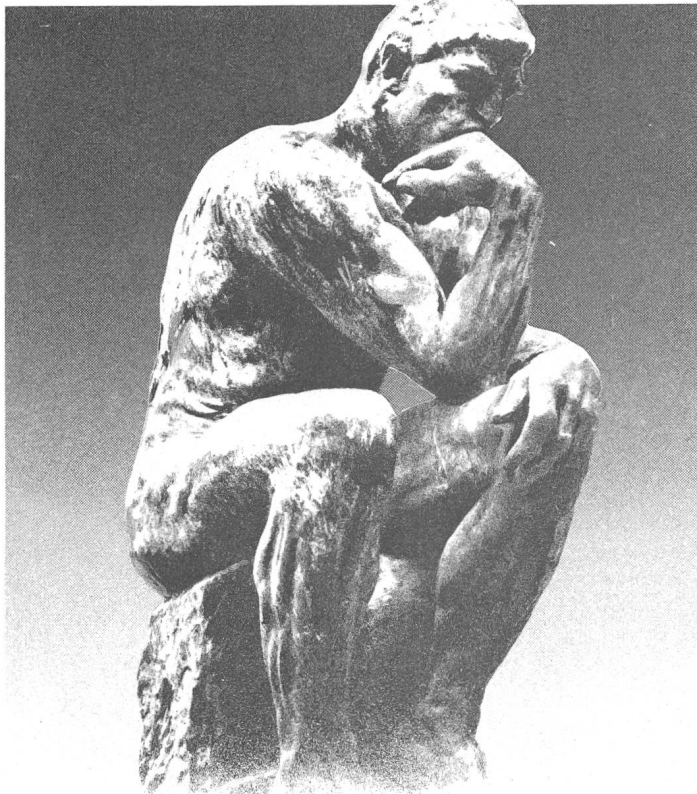

# Les idées – le résultat.

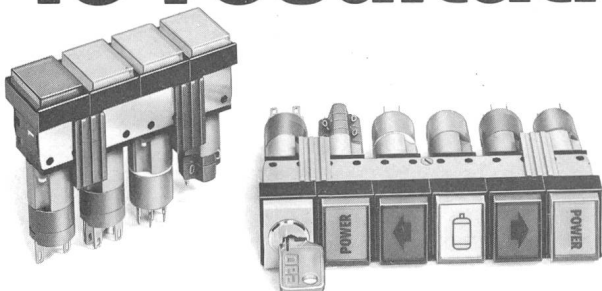

Les idées: Coupler jusqu'à 12 places (et plus), combiner simultanément avec différents systèmes de verrouillages! Compléter avec des mécanismes individuels raffinés et des fonctions éprouvées dans la pratique (à poussoir et/ou à clé)! Une fiabilité très élevée due aux fameux rupteurs EAO ainsi qu'un éventail d'accessoires et systèmes d'inscriptions.

Le résultat: La série 30 de EAO! Robuste, à maturité technique, conçue pour montage frontal rapide. Série 30: «à la carte et prête à l'emploi!». Une performance typiquement EAO!



## Série 30

Nous désirons une documentation technique détaillée.

**Elektro-Apparatebau  
Olten AG**  
Tannwaldstrasse 88  
4601 Olten  
Téléphone 062/25 22 50

Firme \_\_\_\_\_  
Dépt. \_\_\_\_\_  
Adresse \_\_\_\_\_  
Nom \_\_\_\_\_



# Ulrich Matter AG

Elektrische Mess- und Regeltechnik

5610 Wohlen Telefon 057. 22 72 55 Telex 54 579

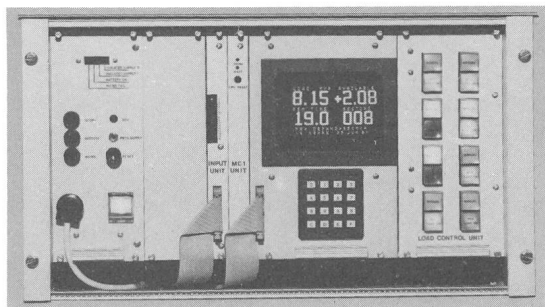

## FERRANTI CEDREC

Ein Energie-Optimierungs-System zur Senkung der Stromkosten durch Reduktion der Höchstlast

- Grösste Flexibilität dank Mikroprozessor-System
- Ausbaufähig zur automatischen Ansteuerung von bis zu 96 Lasten
- Hohe Betriebssicherheit und Service-Freundlichkeit

Ein System, welches sich bereits bei einem Leistungsbedarf ab ca. 1 MW in kurzer Zeit amortisieren lässt.

## Elektronische 4-Kanal Schaltuhren SC100/SC150

NEU!

• DIN-Schiene-  
montage  
oder  
Aufbau

• 123 Schaltadressen =  
861 Schaltmöglichkeiten

• 4 unabhängige  
Schaltkreise

• 1 Jahr im voraus programmierbar

• autom. Sommer-/Winterzeitumschaltung

• leichte Programmierung:  
Führung durch Lichtpfeil

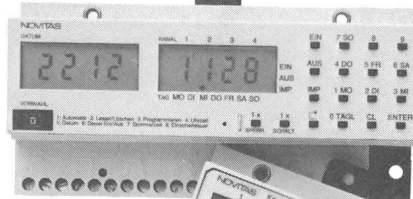

Ihr Elektromaterial-Grossist führt alle NOVITAS-Produkte

# NOVITAS

NOVITAS AG Elektrische Apparate  
Seestrasse 367, 8038 Zürich  
Tel. 01-482 21 32/482 13 29, Telex 59572

DISJONCTEURS

# UNELEC

LEISTUNGSSCHALTER

42000 Angestellte - 40 Werke Umsatz : 40 Mia F.F.

GROUPE

**ALSTHOM  
ATLANTIQUE**

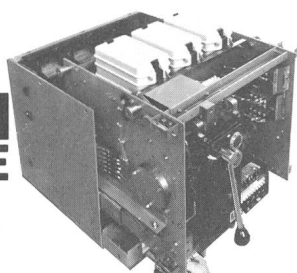

QUALITÀ SANA IN  
CORPORE SANO



Ab Lager Rüslikon erhältlich  
10 bis 2000 A

Livvable de notre stock Rüslikon  
10 à 2000 A

CGE ALSTHOM (SUISSE) SA

Weingartenstrasse 7  
Tel.: 01/724 00 66

8803 Rüslikon  
Tx: 58 360

Bureau de Genève

Rue Soubeyran 8  
Tél.: 022/45 78 36

1211 Genève 13  
Tx: 28 590

# BOSCH

## Die Stückgeprüften



Kein Pokerspiel mit BOSCH  
Polypropylen-Kondensatoren

Nutzen Sie zusätzliche technische  
Vorteile

- Hohe Kapazitätskonstanz über  
gesamte Lebensdauer
- Beherrschung dünner Schichten  
garantiert gute Selbsttheileigen-  
schaften
- Lebenserwartung bis 30000 h

Ein Preisvergleich lohnt sich!

Verlangen Sie unseren Kurzkatalog

# FABRIMEX

8032 Zürich · Kirchenweg 5 · Tel. 01 251 29 29

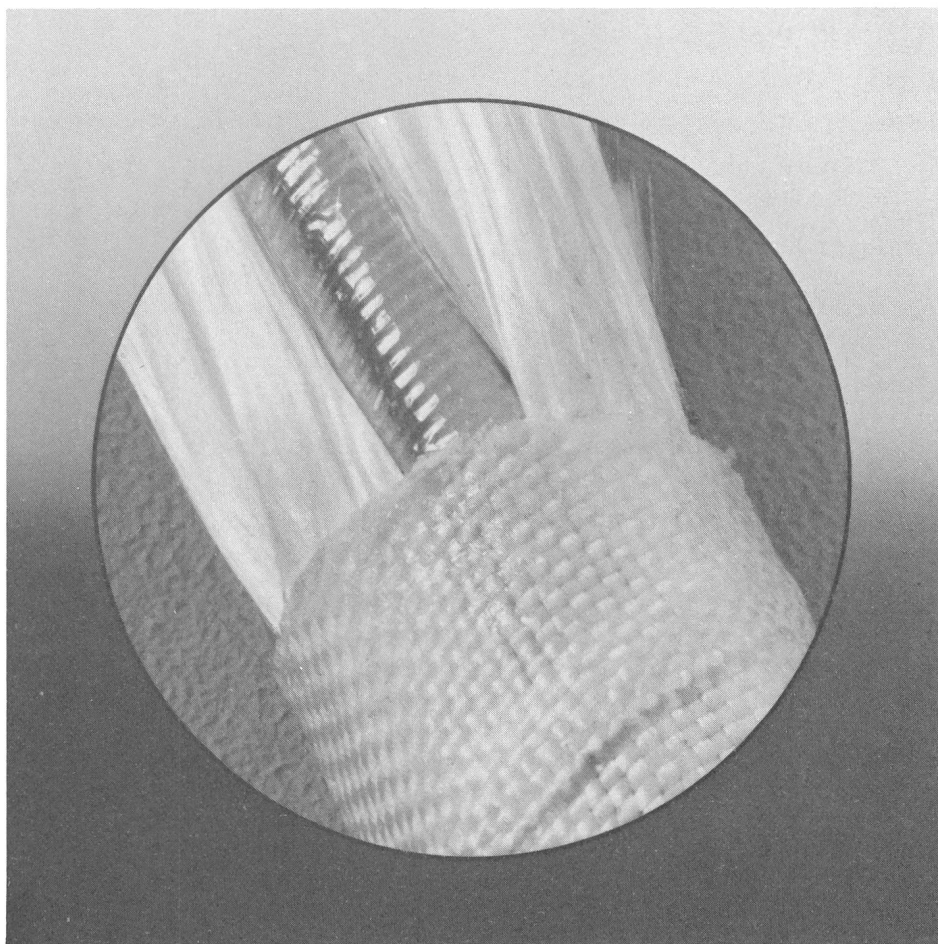

## pas de panique !

fonctions vitales assurées dans l'incendie  
pas de propagation du feu  
pas de fumées nocives ou corrosives  
sécurité aux court-circuits

avec notre nouvelle génération  
de câbles autoextinguibles



**CABLES CORTAILLOD SA**

énergie et télécommunications

CH-2016 CORTAILLOD TEL. 038/44 11 22