

Objektyp: **Advertising**

Zeitschrift: **Bulletin des Schweizerischen Elektrotechnischen Vereins, des Verbandes Schweizerischer Elektrizitätsunternehmen = Bulletin de l'Association Suisse des Electriciens, de l'Association des Entreprises électriques suisses**

Band (Jahr): **75 (1984)**

Heft [1]: **Jahresheft = Annuaire**

PDF erstellt am: **12.07.2024**

Nutzungsbedingungen

Die ETH-Bibliothek ist Anbieterin der digitalisierten Zeitschriften. Sie besitzt keine Urheberrechte an den Inhalten der Zeitschriften. Die Rechte liegen in der Regel bei den Herausgebern.

Die auf der Plattform e-periodica veröffentlichten Dokumente stehen für nicht-kommerzielle Zwecke in Lehre und Forschung sowie für die private Nutzung frei zur Verfügung. Einzelne Dateien oder Ausdrucke aus diesem Angebot können zusammen mit diesen Nutzungsbedingungen und den korrekten Herkunftsbezeichnungen weitergegeben werden.

Das Veröffentlichen von Bildern in Print- und Online-Publikationen ist nur mit vorheriger Genehmigung der Rechteinhaber erlaubt. Die systematische Speicherung von Teilen des elektronischen Angebots auf anderen Servern bedarf ebenfalls des schriftlichen Einverständnisses der Rechteinhaber.

Haftungsausschluss

Alle Angaben erfolgen ohne Gewähr für Vollständigkeit oder Richtigkeit. Es wird keine Haftung übernommen für Schäden durch die Verwendung von Informationen aus diesem Online-Angebot oder durch das Fehlen von Informationen. Dies gilt auch für Inhalte Dritter, die über dieses Angebot zugänglich sind.

Leuenberger Drosselspulen optimieren Ihre Beleuchtungs- anlagen

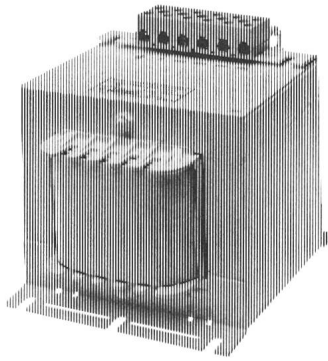

Drosselspulen

für Quecksilberdampf-
lampen, in kubischer oder
schlanker Ausführung;
für Halogenmetaldampf-
lampen, auch in vergossener
Ausführung; für Natrium-
niederdruck- und für
Natriumhochdrucklampen.

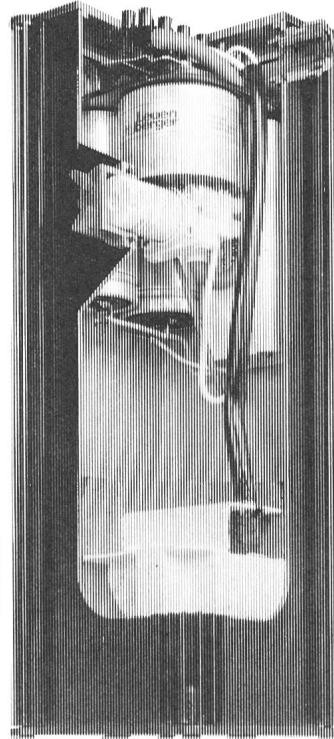

Polyprof

unabhängige Versorgungs-
einheit für Hochdruck-
lampen. Mit der technisch
optimalen und formlich
eleganten Einheit kann der
elektrische Teil ganz oder
auch nur teilweise von der
Leuchte und deren ther-
mischen Einflüssen getrennt
werden.

Radium-Lampen damit auch das

Licht stimmt!

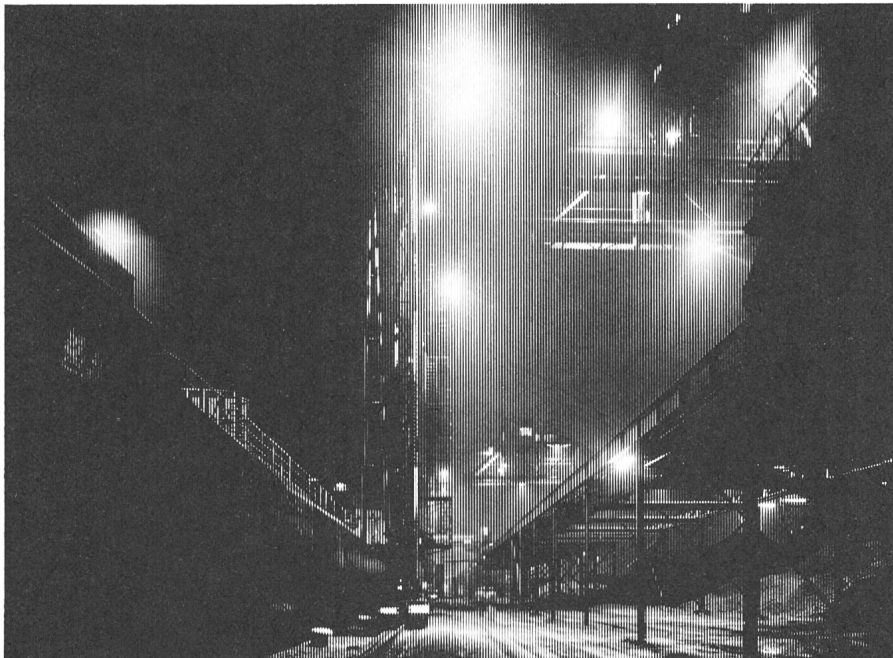

Radium-Lampen

Ob für Flutlichtanlagen in Sportstadien oder
für gezieltes, augenfreundliches Licht
am Arbeitsplatz – Radium-Lampen und
Radium-Fluoreszenzröhren gibt es in allen
gebräuchlichen Ausführungen, für
jeden Zweck, in stets gleichbleibender,
verbürgter Qualität.

Leuen- berger



H. Leuenberger AG
Kaiserstuhlstrasse 44
CH-8154 Oberglatt
Telefon 01 / 850 1333
Telex 53352 leube ch

8404/4

Anspruchsvolle optische Leuchtensysteme für den modernen Arbeitsplatz

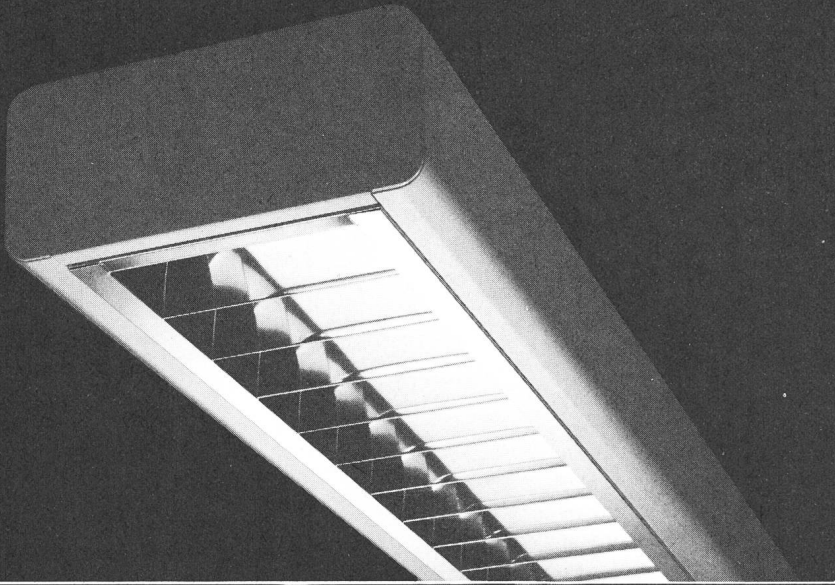

- Ich wünsche weitere Informationen über optische Leuchtensysteme für moderne Beleuchtungen.
- Ich möchte gerne Ihr ganzes Verkaufsprogramm kennenlernen.
- Ich wünsche Ihre fachmännische Beratung für ein Beleuchtungsproblem.

Name

Adresse

TULUX AG
8856 TUGGEN SZ

LEUCHTENFABRIK
055 - 78 16 16

tulux

Nyffenegger + Co. AG

ARMATURENFABRIK METALLGIESSEREI

8050 Zürich-Oerlikon

Postfach

Telefon 01/311 64 77
Telex 822 882 TXK-CH
Nyffenegger COAG

Birchstrasse 108

Armaturen für Wasser, Gas,
Heizung, Lüftung und Industrie



Generalvertretung für die Schweiz

Glomar Goldach

GLOMAR AG
Elektrizitätswerk- und
Industriebedarf
9403 Goldach/SG
Tel. 071 / 41 70 70

Erdungs- und Kurzschliess-Garnituren ⊕ Patent/SEV geprüft für Hoch- und Niederspannungs-Anlagen

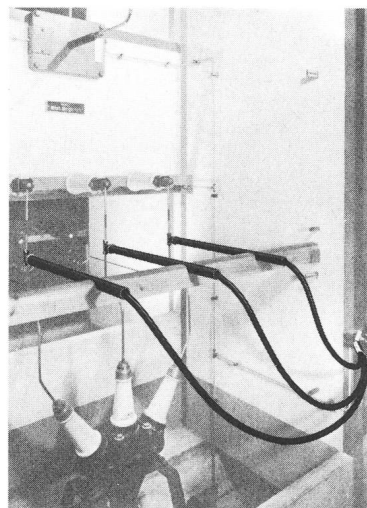
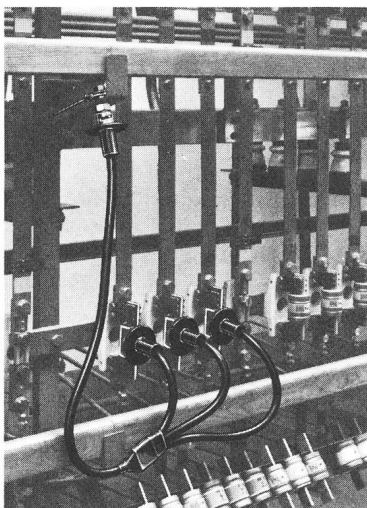

Schicken Sie uns diesen Coupon und Sie erhalten dafür unseren Elektro-Katalog Nr. 70 kostenlos und unverbindlich.

Firma:

Adresse:

PLZ/Ort:

Bitte ausschneiden und einsenden an:

Nyffenegger & Co. AG.
Metallgiesserei und Armaturenfabrik
8050 Zürich-Oerlikon

**Wir versorgen die
Zentralschweiz mit dem
lebensnotwendigen Strom.**



CKW

Centralschweizerische Kraftwerke Luzern

Wachendorf AG, Technischer Grosshandel, 4002 Basel, Tel. 061- 42 90 90

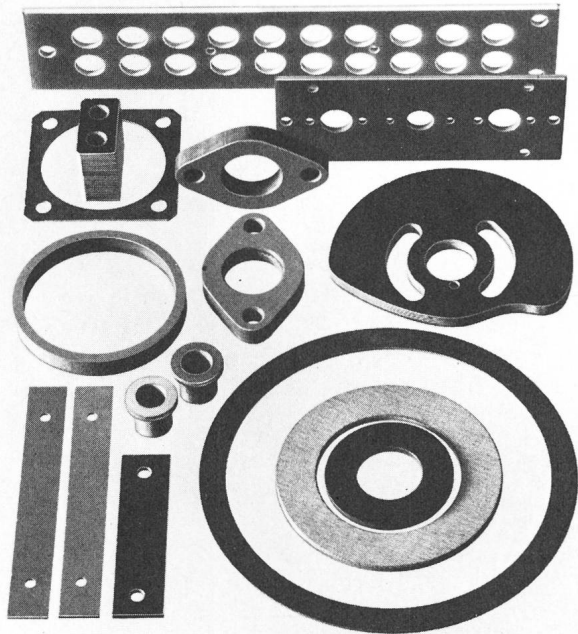

Bear- beitete Teile

**aus Hartpapier,
Hartgewebe,
Fiber,
Acetalharz,
Polyamid,
Glas-Polyester,
Glas-Epoxy.**

Die von uns geführten Halbzeuge, vor allem die Hart-Thermoplaste und Schichtpressstoffe, können von uns gemäss Ihren Angaben und Zeichnungen spanabhebend, aus Platten, Stäbe oder Rohre in eigener Werkstätte mit umfangreichem Maschinenpark bearbeitet werden.

Ihre Aufträge, seien es Einzelstücke oder Grossserien, erledigen wir kurzfristig.

Verlangen Sie unsere Plattenliste.

Wachendorf

Die Polyester-«Fritzen» haben wieder etwas Neues!



- Die Vielzweck-Etage für Trasseänderungen
- Ab Lager lieferbar



EBO AG
Zürichstrasse 103
CH-8134 Adliswil
Tel. 01/482 86 86

Kabelkanäle GFK
Bodenkanäle GFK
Kabelleitern GFK
Trägersysteme



Sprich Funk!

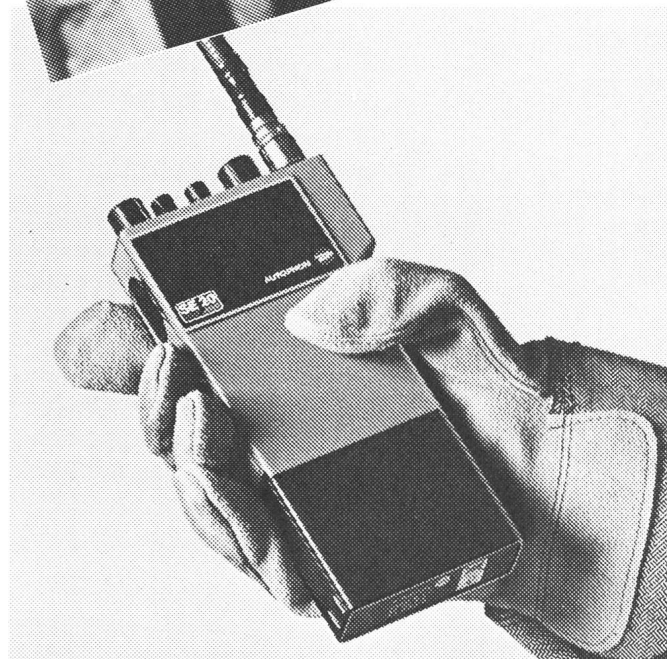
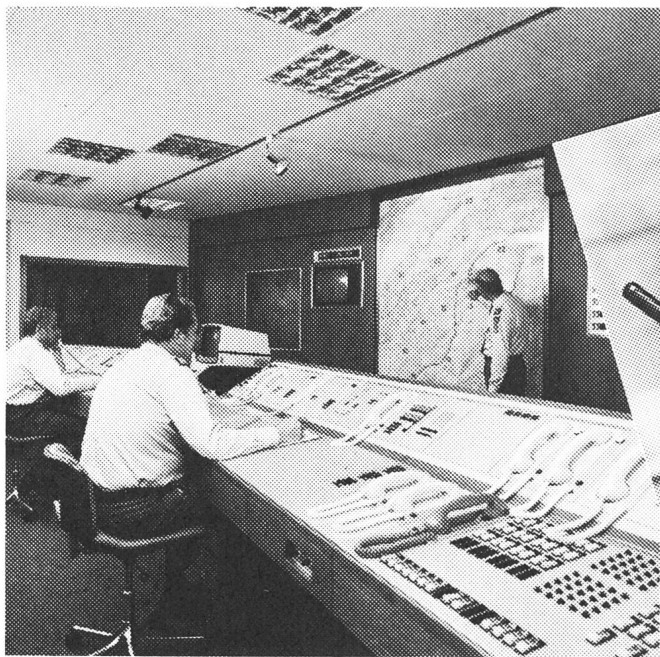

Flexibel kommunizieren mit Sprechfunk.

Überall und jederzeit frei kommunizieren vereinfacht manches – bringt bessere Leistung.

Wir von Autophon helfen Ihnen dabei:

Dank weltweiter Erfahrung bei Sicherheitsdiensten, Verkehrsbetrieben und Industrieunternehmen bieten unsere professionellen Sprechfunkgeräte modernste Technologie und hochstehende Fertigungsqualität. Im Aufbau von Funknetzen streben wir gleiche Perfektion an: Sei es für ein Klein- oder ein Grossfunknetz. Unser Ziel: dauerhafte individuelle Problemlösungen mit jedem gewünschten Service.

Seit über 60 Jahren befassen wir uns mit der Entwicklung, Herstellung und Wartung von Systemen und Geräten der drahtlosen und drahtgebundenen

Nachrichtentechnik: Führend in der Schweiz, weltweit in über 40 Ländern geschätzt.

Verstehen ist alles!

AUTOPHON



Autophon AG
Zürich 01 248 12 12
St. Gallen 071 25 85 11
Basel 061 22 55 33
Bern 031 42 66 66
Luzern 041 44 04 04
Chur 081 22 16 14

Lugano 091 52 58 52
Biel 032 22 11 15
Neuchâtel 038 24 53 43
Lausanne 021 26 93 93
Sion 027 22 57 57
Genève 022 42 43 50