

Objektyp: **Advertising**

Zeitschrift: **Bulletin des Schweizerischen Elektrotechnischen Vereins, des Verbandes Schweizerischer Elektrizitätsunternehmen = Bulletin de l'Association Suisse des Electriciens, de l'Association des Entreprises électriques suisses**

Band (Jahr): **77 (1986)**

Heft [1]: **Jahresheft = Annuaire**

PDF erstellt am: **11.07.2024**

Nutzungsbedingungen

Die ETH-Bibliothek ist Anbieterin der digitalisierten Zeitschriften. Sie besitzt keine Urheberrechte an den Inhalten der Zeitschriften. Die Rechte liegen in der Regel bei den Herausgebern.

Die auf der Plattform e-periodica veröffentlichten Dokumente stehen für nicht-kommerzielle Zwecke in Lehre und Forschung sowie für die private Nutzung frei zur Verfügung. Einzelne Dateien oder Ausdrucke aus diesem Angebot können zusammen mit diesen Nutzungsbedingungen und den korrekten Herkunftsbezeichnungen weitergegeben werden.

Das Veröffentlichen von Bildern in Print- und Online-Publikationen ist nur mit vorheriger Genehmigung der Rechteinhaber erlaubt. Die systematische Speicherung von Teilen des elektronischen Angebots auf anderen Servern bedarf ebenfalls des schriftlichen Einverständnisses der Rechteinhaber.

Haftungsausschluss

Alle Angaben erfolgen ohne Gewähr für Vollständigkeit oder Richtigkeit. Es wird keine Haftung übernommen für Schäden durch die Verwendung von Informationen aus diesem Online-Angebot oder durch das Fehlen von Informationen. Dies gilt auch für Inhalte Dritter, die über dieses Angebot zugänglich sind.

Weber AG
Elektrotechnische Apparate und Systeme
CH-6020 Emmenbrücke
Tel. 041/50 55 44, Telex 868 534 WAG CH
CH-1020 Renens
Tél. 021/24 45 47

WEBER
VERTI
GROUP®

Z 80

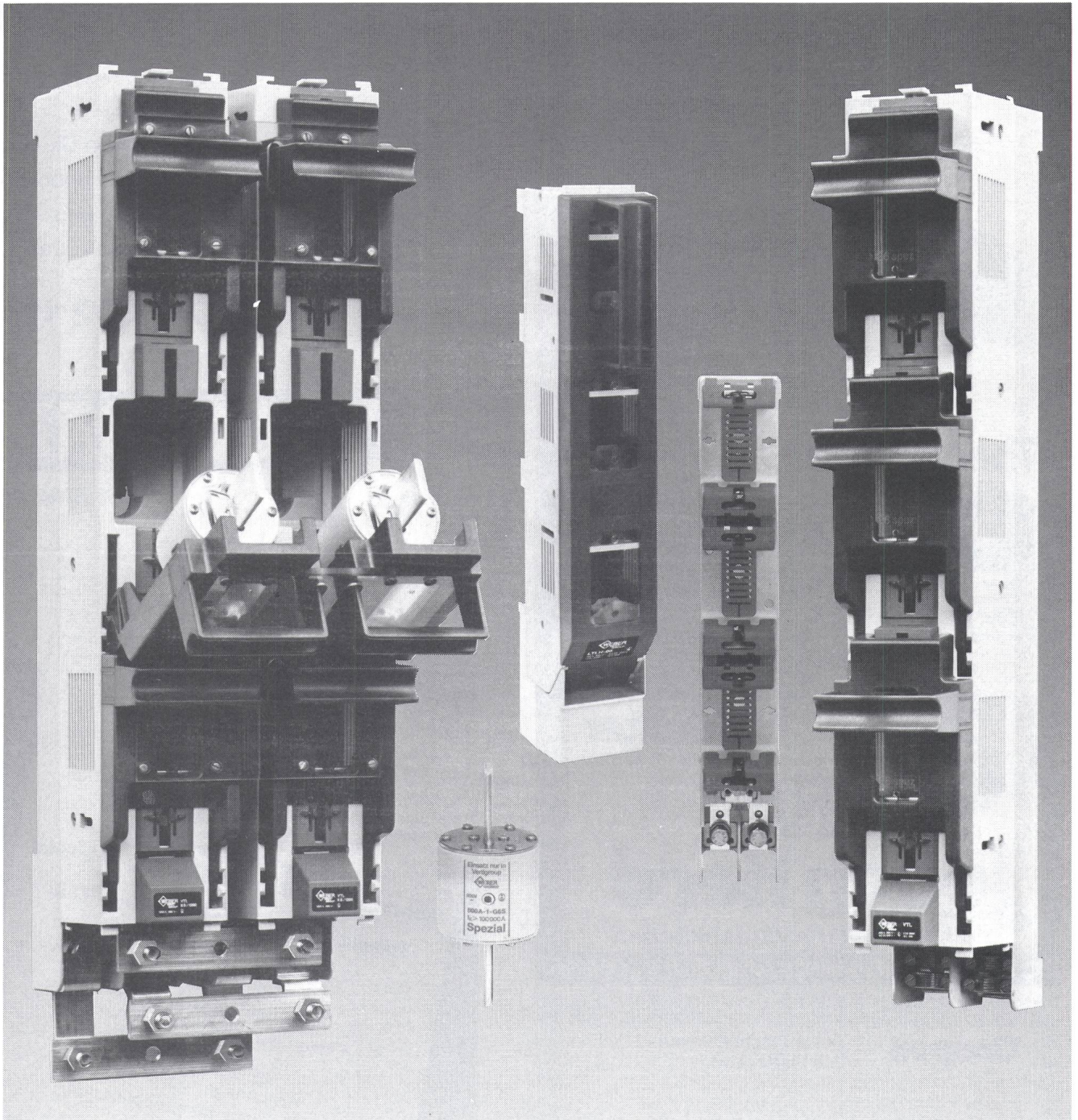

Sicher für alle Ansprüche

Weber Vertigroup, ausgezeichnet mit «Die gute Industrieform», ist das überzeugende Resultat enger Zusammenarbeit von Hersteller und Anwender. Eine vollständige, abgerundete Palette.

Zuverlässig und vertrauenswürdig. Hart erprobt. Fünftausendfach bewährt. Weber Vertigroup: ein optimales Programm, das höchsten Anforderungen entspricht.

Elektrische Kochplatten



MLB seit Jahrzehnten führend in Kochplatten

Thermostate

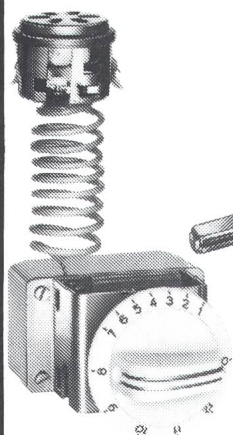

Schalter

für jeden Herd
für Haushalt und Grossküchen

Die sprichwörtliche MLB-Qualität schafft zufriedene Kunden

Coupon

Wir wünschen unverbindlich den Plattencode SEV

Adresse: _____



Max Bertschinger AG
Postfach 14
☎ 057/22 53 53 CH-5612 Villmergen

Was,

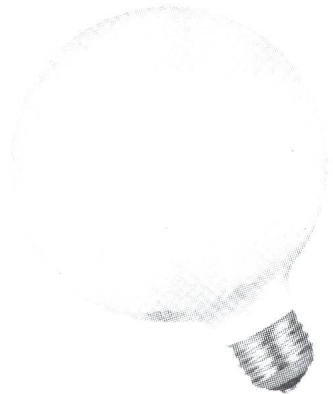

Sie kennen die schöne

GLOBOLUX-Energiesparlampe*

mit der dekorativen Form noch nicht?

Dann sollten Sie unbedingt heute noch Ihre Unterlagen und ein Angebot anfordern...

*75% Energieeinsparung

*6000 h Brennstunden

01-202 11 00

TUNGSRAM

TUNGSRAM AG
Manessestrasse 152, 8027 Zürich
Telefon 01-202 11 00, Telex 81 5568

Wie man sieht.

Impulsprogramm II des Bundes

Weiterbildungs- und Nachdiplomkurse
für den rechnerunterstützten Maschinenbau
in den Vertiefungsrichtungen:

Computerunterstützte Konstruktion und Fabrikation (CAD/CAE/CAM)
Computerunterstützte Automation (CAA)

Kursdauer:

Weiterbildungskurse
2-monatige Tages- oder
5-monatige berufsbegleitende Ausbildung

Nachdiplomkurse
6-monatige Tages- oder
12-monatige berufsbegleitende Ausbildung

Nähere Auskunft erteilen die durchführenden Schulen:

Ingenieurschule Bern HTL
Morgartenstrasse 2c · 3014 Bern · Tel. 031 41 34 68

Ingenieurschule Lausanne HTL
12, Rue de la Vigie · 1003 Lausanne · Tel. 021 24 78 59

Technikum Winterthur Ingenieurschule HTL
Postfach · 8401 Winterthur · Tel. 052 23 54 31

Ob Hoch- oder Niederspannung - wir schalten schnell!



Transformatoren
Apparatebau
Anlagenbau

RAUSCHER & STOECKLIN AG

CH-4450 Sissach
Tel. 061 98 34 66
Telex 966122

Wer nicht wirbt, der stirbt } - eine harte Wahrheit!

Bulletin SEV/VSE-Leser sind hoch qualifiziert und kompetent (91% der Leser haben Einfluss auf Beschaffungsentscheide)

Hier zahlt sich Werbung direkt aus!

Die Reka nützt auch Ihnen!

Verlangen Sie Informationen über die vielfältigen Reka-Dienstleistungen.

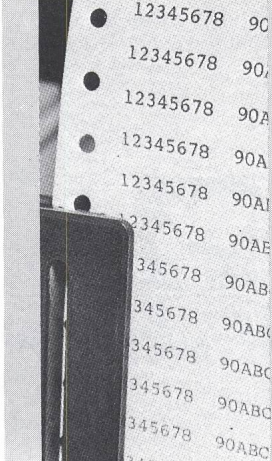



BRADYSLEEVE.

Drahtmarkierung auf dem neuesten Stand. Individuelle Beschriftung. Computerdruck für Markiererrhülsen.

BRADYProdukte. Ordnung im System. Detaillierte Informationen direkt von BRADY oder dem autorisierten BRADY-Fachhandel.

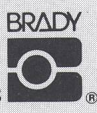
W. H. BRADY GmbH
Odenwaldstraße 71
6074 Rödermark
Tel. (0 60 74) 99016, Telex 4191558

Coupon ausfüllen, ausschneiden und einsenden.
So einfach ist das.

Ich interessiere mich für:

Reka-Checks Reka-Ferienwohnungen Reka-Mitgliedschaft

Name _____ Vorname _____
Strasse _____
PLZ/Ort _____

Bitte einsenden an:
Reka, Postfach 2247, 3001 Bern

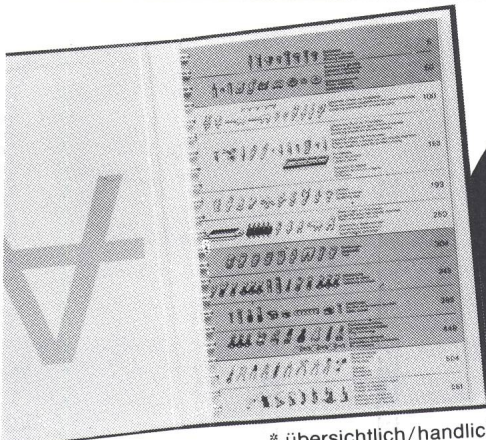

* übersichtlich/handlich

Dieser neue Katalog* hat's in sich!

Ein umfassendes Angebot mit über 5000 Normteile für Ingenieure, Konstrukteure, Einkäufer.



Vogt AG
CH-4654 Lostorf
Tel. 062/481515
Telex 981717

Senden Sie uns bitte vom neuen Katalog Exempl.

Firma _____
Sachb. _____ Abt. _____
Strasse _____
PLZ/Ort _____

Einsenden an nebenstehende Adresse!

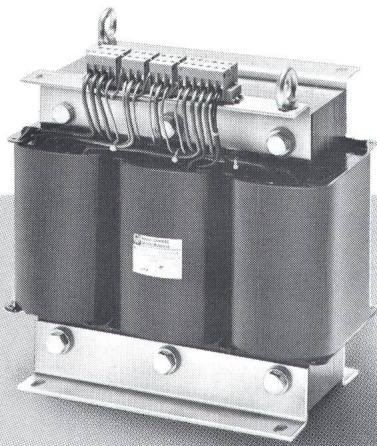

Wir finden immer Anschluss

Egal, welche Anschluss- und Befestigungs-Arten von Ihnen gewünscht werden

Aus unserem Programm:

Dreiphasentransformatoren

- Wir stellen auch Ihren besonderen Typ her
- Kurze Lieferfristen
- Hohe Qualität bei fairem Preis
- Leistungsbereich bis 14,3 kVA
- Bis 3 kVA mit SEV-Zeichen
- Einzelstücke und Serien



WAGNER + GRIMM AG

6102 Malters
Tel. 041 97 22 55, Telex 866 487

EW 513

Wirksamer Schutz gegen EMP beginnt mit dem Know-how. Und darüber verfügen wir.

Seit über einem Jahrzehnt sind wir auf dem Gebiet der EMP-Schutzmassnahmen tätig. Entsprechend gross ist unsere Erfahrung. Was auch immer vor den Folgen des EMP geschützt werden soll – wir wissen, wie man es anstellen muss, damit ein ausreichender Schutz gewährleistet ist.

Dieses Know-how erlaubt uns eine umfassende Tätigkeit. Sie reicht von der anlagenspezifischen Planung über die Herstellung von Bauteilen bis zur sachgerechten Installation. Was uns zu einem in jeder Hinsicht nützlichen Partner macht.

Selbstverständlich sind wir auch in Fragen kompetent, die in den Bereich der EMV fallen.



◀ EMP-Überspannungsableiter Typ 2301-81 für Starkstrom-Systeme. Aus dem Produktprogramm von Elektro-Winkler.

EMP = Elektromagnetischer Puls
EMV = Elektromagnetische Verträglichkeit



Elektro-Winkler & Cie AG

8152 Glattbrugg
Industriestr. 34, Tel. 01-810 40 40
Telex ewina 56 407

EW-Netzplanung / Netzbetrieb

- Technische Leitung/Beratung
- Projektierung von Hoch- und Niederspannungsanlagen
- Strassenbeleuchtungsprojekte
- Hausinstallationskontrolle
- Reglemente, Tarife und Gutachten

Hauptsitz: B. Graf AG, 9006 St. Gallen, Flurhofstrasse 158 d, Telefon 071 / 37 11 66

Niederlassungen in:

8008 Zürich 7000 Chur 8752 Näfels 8570 Weinfelden

**Ihr neutraler Elektro-
planer für wirtschaft-
liche Lösungen.**



B. Graf AG
Ingenieurbüro für Elektrotechnik



Elektromagnetische Verträglichkeit (EMV) ein entscheidendes Qualitätskriterium für elektronische Apparate und Anlagen

Unser Entstörungslabor

- prüft die Störempfindlichkeit und das Störvermögen,
- bestimmt Störschutz- und Schirmmassnahmen,
- kontrolliert Apparate und Anlagen auf Einhaltung der gesetzlichen Störschutzbestimmungen,
- führt Prototyp- und serienmässige Entstörungen aus,
- steht Fabrikations- und Importfirmen für fachmännische Beratung in EMV-Problemen zur Verfügung.

PRO RADIO-TELEVISION, Entstörungslabor, 3084 Wabern, Telefon 031 / 54 22 44

Wachendorf AG, Technischer Grosshandel, 4002 Basel, Tel. 061- 42 90 90

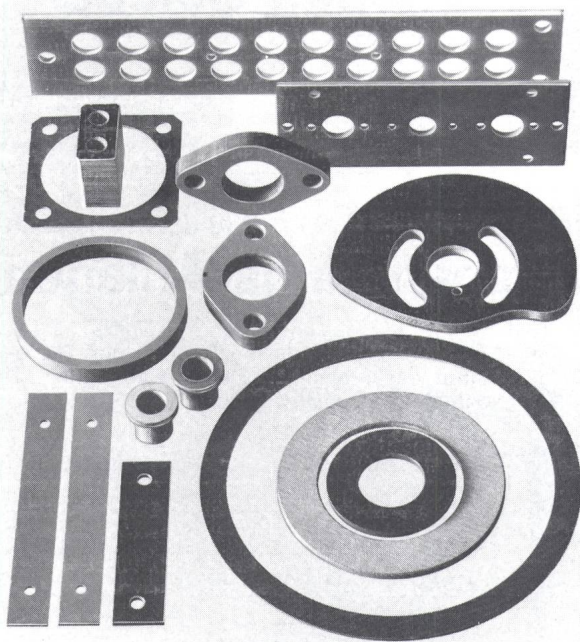

Bear- beitete Teile

aus Hartpapier,
Hartgewebe,
Fiber,
Acetalharz,
Polyamid,
Glas-Polyester,
Glas-Epoxy.

Die von uns geführten Halbzeuge, vor allem die Hart-Thermoplaste und Schichtpressstoffe, können von uns gemäss Ihren Angaben und Zeichnungen spanabhebend, aus Platten, Stäbe oder Rohre in eigener Werkstätte mit umfangreichem Maschinenpark bearbeitet werden.

Ihre Aufträge, seien es Einzelstücke oder Grossserien, erledigen wir kurzfristig.

Verlangen Sie unsere Plattenliste.

Wachendorf

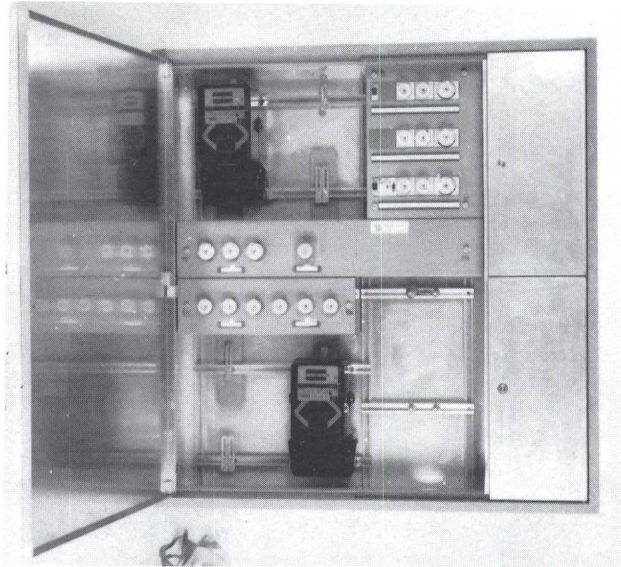
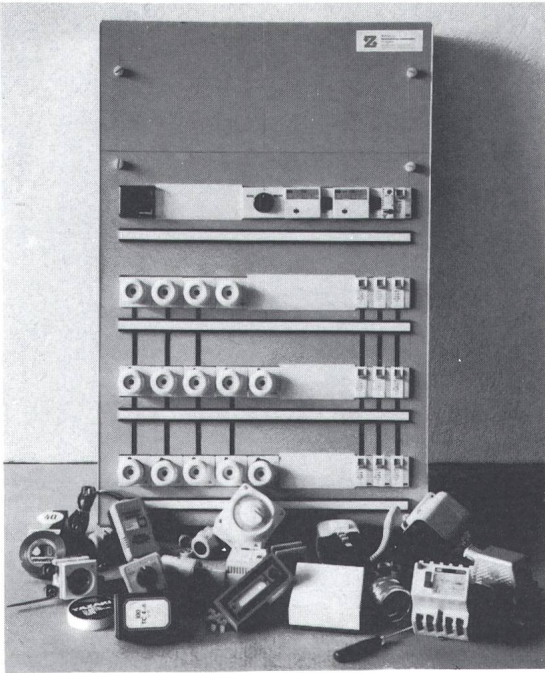

... fühlen Sie uns auf den **Zahner**!

Zahner Elektromaterial en gros · Hausanschluss-Zählerkasten
 Loostrasse 5 · 8803 Rüschlikon · Tel. 01 / 724 16 11 · Telex zaba 53954
 Lager TI: 6593 Cadenazzo, Telefon 092 / 62 15 30

Nyffenegger + Co. AG

ARMATURENFABRIK METALLGIESSEREI

8050 Zürich-Oerlikon

Postfach

Telefon 01 / 311 64 77
 Telex 822 882 TXK-CH
 Nyffenegger COAG

Birchstrasse 108

Armaturen für Wasser, Gas,
 Heizung, Lüftung und Industrie



Generalvertretung für die Schweiz

Glomar Goldach

GLOMAR AG
 Elektrizitätswerk- und
 Industriebedarf
 9403 Goldach/SG
 Tel. 071 / 41 70 70

Erdungs- und Kurzschliess-Garnituren ⊕ Patent/SEV geprüft für Hoch- und Niederspannungs-Anlagen

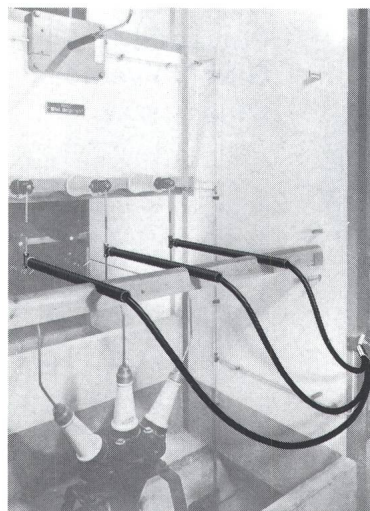
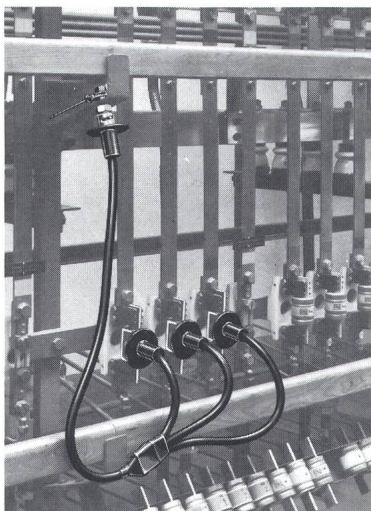

Schicken Sie uns diesen Coupon und Sie erhalten dafür unseren Elektro-Katalog Nr. 70 kostenlos und unverbindlich.

Firma: _____

Adresse: _____

PLZ/Ort: _____

Bitte ausschneiden und einsenden an:

Nyffenegger & Co. AG.
 Metallgiesserei und Armaturenfabrik
 8050 Zürich-Oerlikon

IP 65

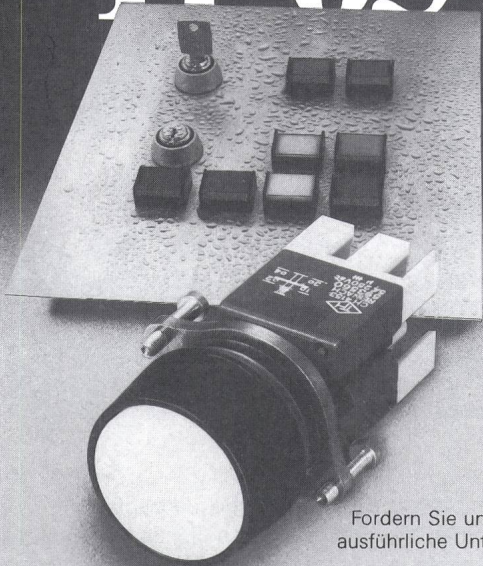

Fordern Sie unverbindlich ausführliche Unterlagen an.

th 25 — Strahlwassergeschützt. Einbau ø 22,5 mm

Solide Taste mit grosser Betätigungsfläche.
Taster, Schalter, Signallampen und Verriegelungen, max. 5 A, 250 V AC.
Löt-, Steck- oder Wire-wrap-Anschlüsse.
Leicht aufschiebbarer Kontaktelemente.
Geringe Einbautiefe.



tschudin & heid ag

Schönmattstrasse 6, CH - 4153 Reinach
☎ 061 / 76 75 75 ☐ 967 005

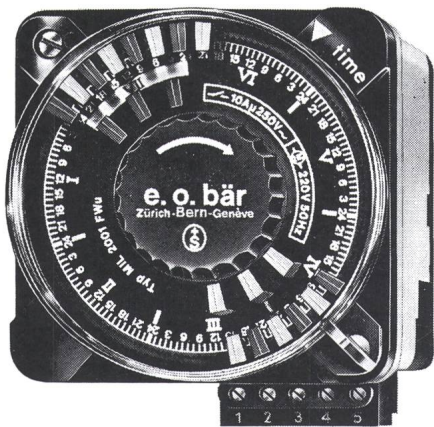

Schaltuhren

(und Stundenzähler)

sind unsere Spezialität

e.o.bär

3000 Bern 13	8000 Zürich	1200 Genève
Postfach 11	Ankerstrasse 27	16, rue Ed.-Rod
Wasserwerkstrasse 2	Telefon 01/242 85 13	Tél. 022/44 74 67
Telefon 031/22 76 11		

50 Jahre Meili! Spezialisten für Hebezeuge

mit Lagerservice. Sicher und zuverlässig.



Rätschenzüge «Puller»

- ◀ Der «Allrounder» mit unverwüstlichem Pressstahlgehäuse und Handrad für rasche Vorspannung. Sehr preiswertes Hebewerkzeug.
- ◀ Der «Spezialist» mit Leichtmetallgehäuse und rostgeschütztem Mechanismus, wahlweise mit Überlastwarnhebel. Seit 35 Jahren bewährt.

Hand-Flaschenzüge

und Laufkatzen. Kompakte Bauart für niedrige Einsatzräume. Cyclone mit Überlastsicherung.



Elektro-Kettenzüge

Alle Ausführungen, bis 5 t ebenfalls ab Lager.

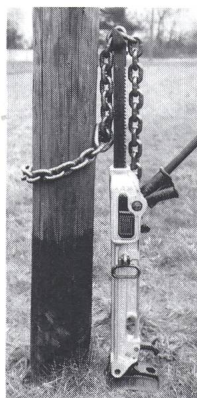

Immer wieder aktuell die unverwüstlichen

Simplex-

Mastenwinde A 1538. Kabeltrommelwinden. Mech. Präzisionshebeböcke

Verlangen Sie Unterlagen, Katalog oder Beratung!

☎ (01) 570 330

MEILI

8046 Zürich, Zehntenhausstrasse 63



ELECTRONA

fabrique des accumulateurs destinés à des applications diversifiées telles que: batteries de démarrage, de traction, stationnaires et spéciales, ainsi que les installations s'y rapportant; produit en matières plastiques des pièces techniques de précision utilisées dans de nombreux secteurs. Conçoit et exécute les moules destinés à la fabrication; réalise de la conception à la livraison des appareils dans les domaines de l'électronique, de l'électrotechnique en petites et grandes séries.

ELECTRONA

fabriziert Akkumulatoren für verschiedene Anwendungsgebiete wie: Autobatterien, Batterien für die elektrische Traktion und stationäre Anlagen sowie Spezialakkumulatoren und deren entsprechende Anlagen; presst und spritzt technische Teile aus Kunststoff in höchster Präzision für verschiedenartigen Einsatz und stellt die dafür notwendigen Formen her; realisiert von der Idee bis zur Lieferung Apparate in kleinen oder grossen Serien in den elektronischen und elektrotechnischen Bereichen.

ELECTRONA SA Fabrique d'accumulateurs CH-2017 Boudry/NE Tél. 038/44 2121 Télex 952 896



ELEKTRIZITÄTS-GESELLSCHAFT LAUFENBURG AG

Wir produzieren	in Kernkraftwerken in Wasserkraftwerken
Wir partizipieren	am Austausch über die Landesgrenzen
Wir beliefern	Elektrizitätswerke und Gemeinden
Wir betreiben	Kraftwerke und ein ausgedehntes Hochspannungsnetz

altoflex

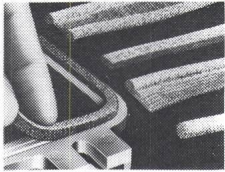

Hochfrequenz-Dichtungen
HF-Scheiben u. Belüftungsplatten
CELCI



Elektrisch leitende Elastomere
Leitfähige Klebstoffe und Lacke
ZEBRA

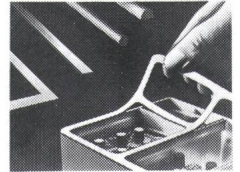

Schichtgummi-Zwischenverbinder für L. C. D.

Profile - Klappen - isolierende Mikrohüllen

Silikon- und Kautschukteile



Superclamps - Altoguides - Befestigungsteile aus Nylon und P.T.F.E.



ALTOFLEX s.a.r.l., CH-1700 Fribourg, Route Joseph-Chaley 11, Tél. 037/28 25 25 Télex 942 401 zebr ch

ALPHA-Trenner

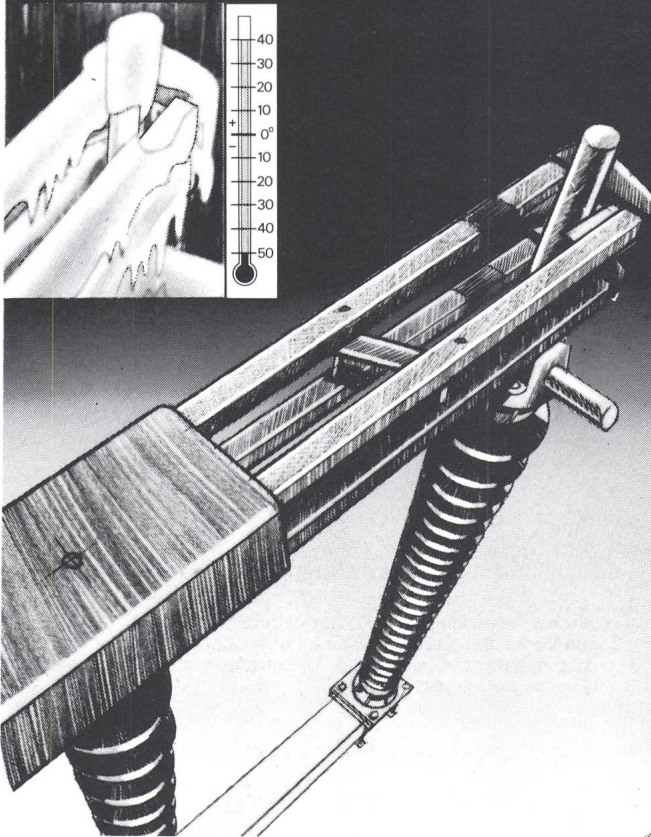

sind Dauerrenner

50 Jahre Erfahrung
haben gezeigt,
ALPHA-Trenner sind von
hoher Qualität.

Extremsten Umwelt-
bedingungen, wie tropischer
Hitze, sibirischer Kälte,
orkanartigen Stürmen
halten die ALPHA-Trenner
stand.

Der geringe Unterhalt und
die Anpassungsfähigkeit
an jedes Gerüst sind weitere
Vorteile der ALPHA-Trenner.

Verlangen Sie detaillierte
Unterlagen.
Wir beraten Sie gerne.

Elektromechanik
Apparatebau
Stahlbau - Metallbau
Abwasserreinigung

Alpha AG
CH-2560 Nidau
Telefon 032 51 54 54
Telex 34 692

ALPHA

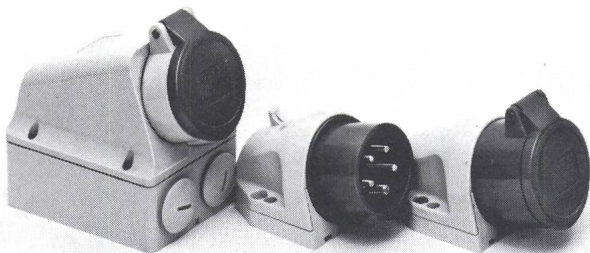

Bezugsquelle: Schweizer Elektrogrosshandel (VLE)

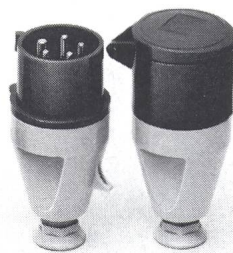

WALTHER CEEtyp

Stecker, Kupplungen und Wandsteckdosen

- für 16, 32, 63 und 125 A • modernes Design
- schlagzähes, abriebfestes Kunststoffgehäuse
- hitzebeständig bis 100°C • weitgehend unempfindlich gegen Chemikalien, Öle und Fette
- Kontakte aus Vollmessing • montagefreundlich • genügend Platz auch für maximale Querschnitte
- ausschwenkbare Zugentlastung
- wirksamer Kabelknickschutz, auf Wunsch mit Verschraubung (GdV-Kabel abgestimmt).

DE-METALL Aktiengesellschaft,
Elektrotechnische Industrieprodukte, Mühlehaldenstr. 38,
CH-8953 Dietikon, Tel. 01/740 33 84, Telex: 825 229

Die Internationalen

DEMETALL

BOSCH

Die Stückgeprüften



Kein Pokerspiel mit BOSCH Polypropylen-Kondensatoren

Nutzen Sie zusätzliche technische Vorteile

- Hohe Kapazitätskonstanz über gesamte Lebensdauer
- Beherrschung dünner Schichten garantiert gute Selbstheilenschaften
- Lebenserwartung bis 30000 h

Ein Preisvergleich lohnt sich!

Verlangen Sie unseren Kurzkatalog

FABRIMEX

8032 Zürich · Kirchenweg 5 · Tel. 01 251 29 29

560

I.L.E.E. Industrial Laser and Electronic Engineering

Im Gaswerk Postfach CH-8952 Schlieren Tel. 01/730 27 27

Wir verkaufen und betreuen . . .



RÉPUBLIQUE ET CANTON DE NEUCHÂTEL
DEPARTEMENT DE L'INSTRUCTION PUBLIQUE

**ÉCOLE D'INGÉNIEURS
DU CANTON DE NEUCHÂTEL ETS**

Division supérieure du Locle

Suite à l'expiration du contrat du titulaire, l'École d'Ingénieurs du canton de Neuchâtel (ETS), au Locle, met au concours un poste d'assistant pour sa section électrotechnique/électronique et cherche à engager

1 ingénieur ETS en électrotechnique/électronique

Il aura des tâches de développement, d'une part dans le laboratoire de machines électriques et d'autre part dans les laboratoires de régulation et d'électronique générale.

Entrée en fonction: 1er septembre 1986
ou date à convenir

Obligations et traitement: légaux

Formalités à remplir jusqu'au 7 avril 1986:

1. adresser une lettre de candidature avec curriculum vitae et pièces justificatives au Service de la formation technique et professionnelle, Beaux-Arts 21, 2000 Neuchâtel;
2. informer simultanément de l'avis de candidature la direction de l'École d'Ingénieurs du canton de Neuchâtel (ETS), 7, avenue de l'Hôtel-de-Ville, 2400 Le Locle, en joignant une copie du dossier adressé au Service de la formation technique et professionnelle.

Pour de plus amples renseignements, les candidats sont priés de s'adresser à M. Jean Michel, directeur de l'École d'Ingénieurs, téléphone (039) 31 53 18

29

sprecher+schuh

Suhr ● Mittelpunkt der Mittelspannung

Mittelpunkt deshalb, weil Sprecher+Schuh in Suhr Mittelspannungsanlagen, -Geräte und Netzschutzkonzepte realisiert, die durch ein gut durchdachtes Baukastensystem optimal auf Ihre Wünsche und Bedürfnisse abgestimmt werden können.

Die Ausrüstung von Energieverteilungsnetzen ist Vertrauenssache.

Sprecher+Schuh AG
Mittelspannungsanlagen
CH-5034 Suhr
Telefon 064/33 13 13
Telex 981120 ssm ch
Telefax 064/31 12 58

FUCHS**DER ZEIT VORAUSS**

LASTTRENN-SICHERUNGEN 3-POLIG, VOLLISOLIERT

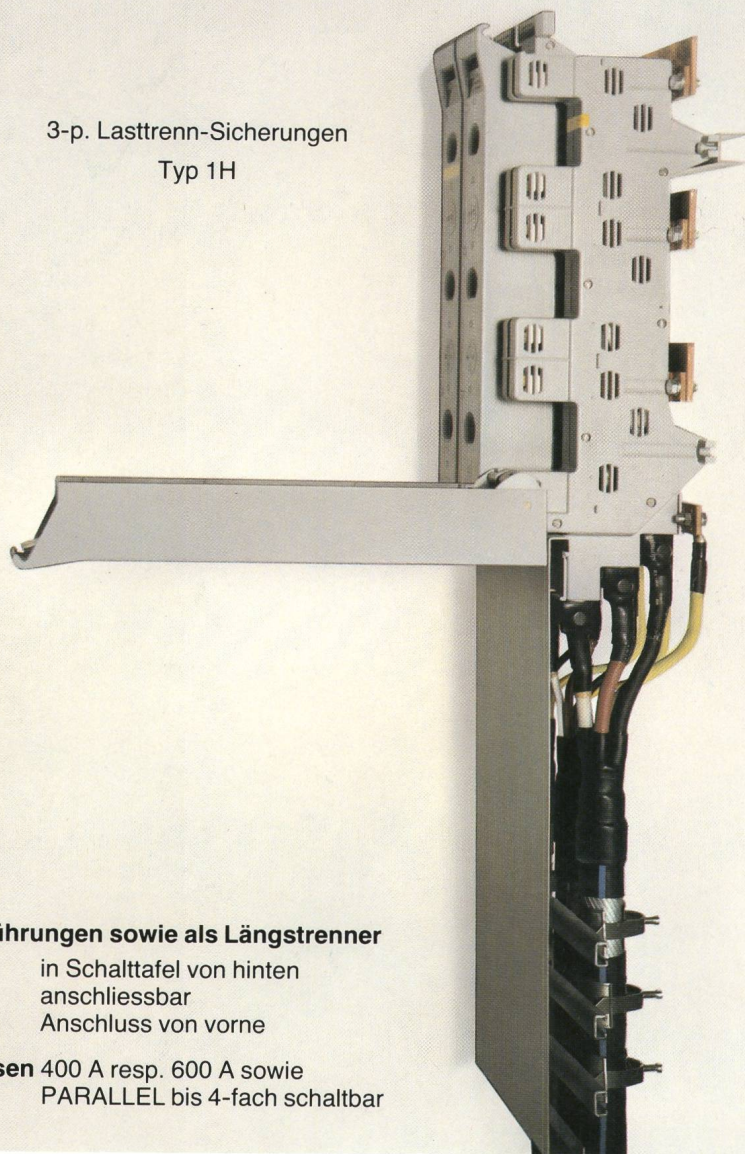
Schweizerarbeit
SchweizerqualitätEinzige Kontakt-Konstruktion mit Funkenabreiss-Feder
Keine zusätzlichen Stützisolatoren oder Träger mehr nötig
Sammelschienen-Befestigung auf Isolierteil RST und O3-p. Lasttrenn-Sicherungen
Typ 1H**2 Ausführungen sowie als Längstrenner**Typ 1H: in Schalttafel von hinten
anschliessbar

Typ 2V: Anschluss von vorne

2 Grössen 400 A resp. 600 A sowie
PARALLEL bis 4-fach schaltbar● Rasch montierbar in
Schalttafel oder direkt
an Wand!● 4 Gruppen parallel
schaltbar 600 A und 400 A
4 Gruppen 600 A = 2400 A● Gebaut für garantierte
Dauerbelastung bis zum
1,3fachen Wert.● 400 A × 1,3 = 520 A
● 600 A × 1,3 = 780 A
● 1200 A × 1,3 = 1560 A**Heli-Transporte
für Leitungsbau und
Leitungskontrolle
im In- und Ausland**Beleuchtungs-Kandelaber
versetzen.Wir offerieren Helikopterflüge
mit grösstmöglichen Einzel-
lasten:

HUGHES 300 C: 200 kg

à Fr. 8.50/mi

HUGHES 500 D: 500 kg

à Fr. 20.-/mi

Telex 875 154**FUCHS****R. Fuchs-Bamert 8834 Schindellegi**
Elektrotechn. Artikel  **01 784 42 41**Unterflur-, Überflur-, Hangein-
bau- und Kleintrafostationen so-
wie Kabelverteilkabinen an-
schlussfertig montiert und am
Bestimmungsort direkt versetztNiederspannungs-Verteilungen
in offener und geschlossener
Bauweise, 3-polige Lasttrenn-
Sicherungen. Messteile, Mess-
und SpannungsmesszangenFertig-Fundamente, Schacht-
abdeckplatten, NH-Sicherungs-
patronen, Stützisolatoren
Bezeichnungsschilder usw.

FUCHS**DER ZEIT VORRAUS**

LASTTRENN-SICHERUNGEN 3-POLIG, VOLLISOLIERT

Schweizerarbeit
Schweizerqualität

Einzig Kontakt-Konstruktion mit Funkenabreiss-Feder
Keine zusätzlichen Stützisolatoren oder Träger mehr nötig
Sammelschienen-Befestigung auf Isolierteil RST und O

3-p. Lasttrenn-Sicherungen
Typ 1H

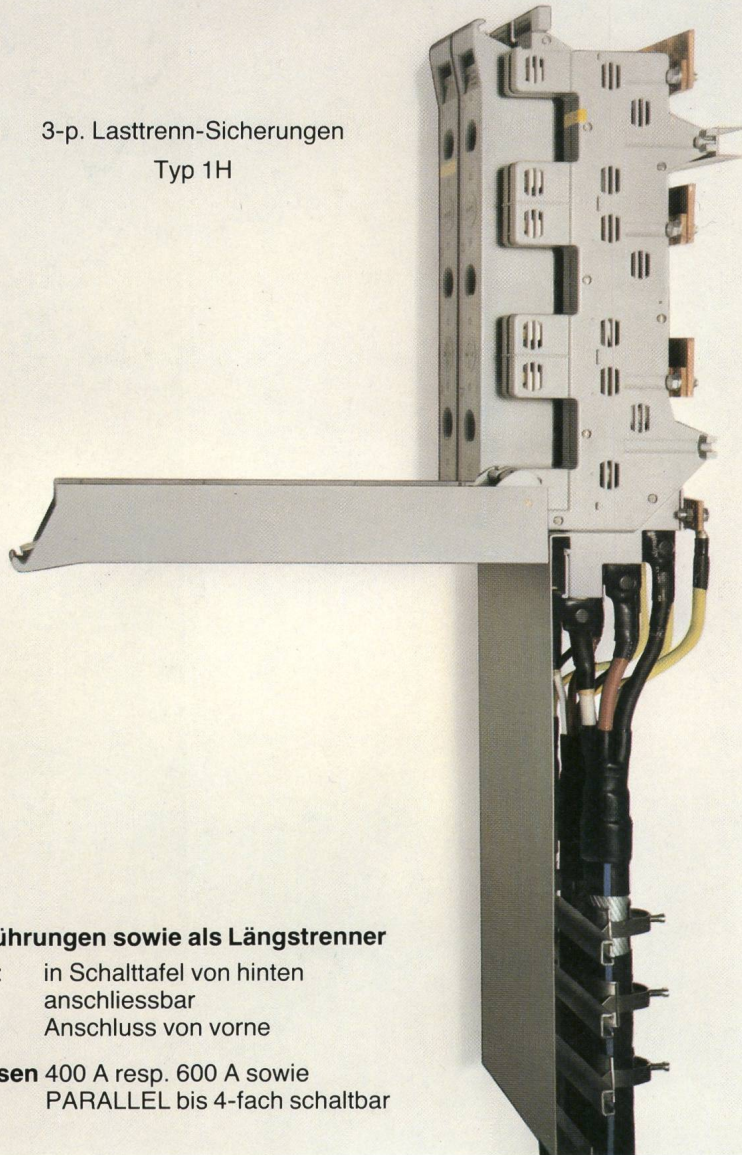
**2 Ausführungen sowie als Längstrenner**

Typ 1H: in Schalttafel von hinten
anschliessbar
Typ 2V: Anschluss von vorne

2 Größen 400 A resp. 600 A sowie
PARALLEL bis 4-fach schaltbar

- Rasch montierbar in Schalttafel oder direkt an Wand!
- 4 Gruppen parallel schaltbar 600 A und 400 A
4 Gruppen 600 A = 2400 A
- Gebaut für garantierte Dauerbelastung bis zum 1,3fachen Wert.
- $400\text{ A} \times 1,3 = 520\text{ A}$
- $600\text{ A} \times 1,3 = 780\text{ A}$
- $1200\text{ A} \times 1,3 = 1560\text{ A}$

Heli-Transporte für Leitungsbau und Leitungskontrolle im In- und Ausland

Beleuchtungs-Kandelaber versetzen.

Wir offerieren Helikopterflüge mit grösstmöglichen Einzel-lasten:

HUGHES 300 C: 200 kg
à Fr. 8.50/m
HUGHES 500 D: 500 kg
à Fr. 20.-/m

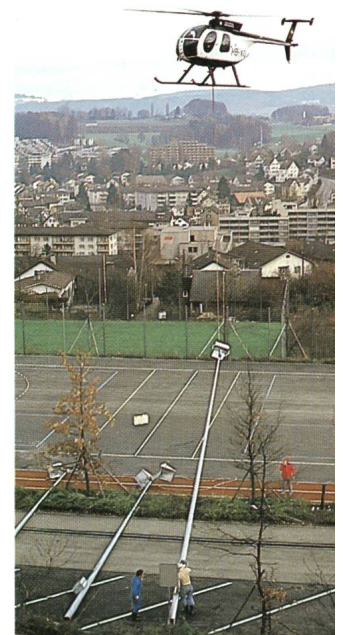
Telex 875 154**FUCHS**

R. Fuchs-Bamert 8834 Schindelleg
Elektrotechn. Artikel  **01 784 42 4**

Unterflur-, Überflur-, Hangeinbau- und Kleintrafostationen sowie Kabelverteilkabinen anschlussfertig montiert und am Bestimmungsort direkt versetzt

Niederspannungs-Verteilungen in offener und geschlossener Bauweise, 3-polige Lasttrenn-Sicherungen. Messteile, Mess- und Spannungsmesszangen

Fertig-Fundamente, Schacht-abdeckplatten, NH-Sicherungspatronen, Stützisolatoren Bezeichnungsschilder usw.