

Zeitschrift: Bulletin des Schweizerischen Elektrotechnischen Vereins, des Verbandes Schweizerischer Elektrizitätsunternehmen = Bulletin de l'Association Suisse des Electriciens, de l'Association des Entreprises électriques suisses

Band: 80 (1989)

Heft: 19

Rubrik: Veranstaltungskalender = Calendrier des manifestations

Nutzungsbedingungen

Die ETH-Bibliothek ist die Anbieterin der digitalisierten Zeitschriften. Sie besitzt keine Urheberrechte an den Zeitschriften und ist nicht verantwortlich für deren Inhalte. Die Rechte liegen in der Regel bei den Herausgebern beziehungsweise den externen Rechteinhabern. [Siehe Rechtliche Hinweise.](#)

Conditions d'utilisation

L'ETH Library est le fournisseur des revues numérisées. Elle ne détient aucun droit d'auteur sur les revues et n'est pas responsable de leur contenu. En règle générale, les droits sont détenus par les éditeurs ou les détenteurs de droits externes. [Voir Informations légales.](#)

Terms of use

The ETH Library is the provider of the digitised journals. It does not own any copyrights to the journals and is not responsible for their content. The rights usually lie with the publishers or the external rights holders. [See Legal notice.](#)

Download PDF: 15.10.2024

ETH-Bibliothek Zürich, E-Periodica, <https://www.e-periodica.ch>

Veranstaltungskalender

Calendrier des manifestations

Veranstaltungen des SEV und des VSE - Manifestations de l'ASE et de l'UCS

Datum - Date	Ort - Lieu	Thema - Sujet	Organisation / Information
1989 2.11.	Zürich	Informationstagung: Die neue Verordnung über elektrische Niederspannungsinstallationen	SEV, Postfach, 8034 Zürich, Tel. 01/384 91 11
16.11.	Montreux	Journée d'information: La nouvelle ordonnance sur les installations électriques à basse tension	SEV/ESTI
22.11.	Lugano	Giornata informativa: Per i responsabili e incaricati dell'esercizio di impianti elettrici	SEV/ESTI
1989 14.11.	Bern	Sponsortagung bei Info Guard AG: Sicherheit in Informationssystemen	Sekretariat ITG, SEV, Postfach, 8034 Zürich, Tel. 01/384 91 11
1989 7.12.	Bern	Informationstagung: Additive Energien zur Stromerzeugung in der Schweiz	Sekretariat ETG, SEV, Postfach, 8034 Zürich, Tel. 01/384 91 11

Weitere Veranstaltungen - Autres manifestations

Datum - Date	Ort - Lieu	Thema - Sujet	Organisation/Information
1989 9.-11.10.	Aachen	EPE '89 3rd European Conference on Power Electronics and Applications	(Inf.: EPE '89 Sekretariat, VDI/VDE-Gesellschaft, Mr. M. Schatz, Mess- und Automatisierungstechnik, Postfach 1139, D-4000 Düsseldorf 1)
9.-14.10.	Düsseldorf	Interkama 89	(Inf.: Arbeitsgemeinschaft Interkama, Postfach 320 203, D-4000 Düsseldorf)
10.-12.10.	Lausanne	Journées d'électronique 1989 Réseaux de neurones artificiels	EPFL (Inf.: Secrétariat des Journées d'électronique, Département d'Electricité, EPFL, Ecublens, 1015 Lausanne, tél. 021/47 26 24)
12.10.	Bern	Berner Technologieforum 1989 Herausforderungen an die Telekommunikation der Zukunft	(Inf.: Berner Technologiezentrum Betch, Monbijoustr. 5, Postfach, 3001 Bern, Tel. 031/25 11 91)
12.10.	Agno	SLG-Tagung Tunnelbeleuchtung	Schweiz. Lichttechnische Gesellschaft SLG (Inf.: Sekretariat SLG, Postgasse 17, 3011 Bern, Tel. 031/21 22 51)
16.-20.10.	München	11. Int. Fachmesse und Int. Kongress Systems 89 Computer und Kommunikation	(Inf.: Münchner Messe- und Ausstellungsgesellschaft mbH, Postfach 121009, D-8000 München 12)
17./18.10.	Essen	ETG-Fachtagung Energieversorgung von Gleichstrom-Nahverkehrsbahnen	ETG Energietechnische Gesellschaft im VDE (Inf.: VDE-Zentralstelle Tagungen, Stresemannallee 15, D-6000 Frankfurt a/M 70)
17./18.10.	London	First IEE International Conference on Artificial Neural Networks	The Institution of Electrical Engineers (IEE) (Inf.: Sekretariat Conference Services, IEE Savoy Place, GB-London WC2 R OBL)
18.10.	Lausanne	Tagung Mit welchem Inhalt - für welche Zukunft?	Ingenieure für die Schweiz von morgen (Inf.: Ingenieure für die Schweiz von morgen, Freigutstr. 24, 8027 Zürich, Tel. 01/201 35 00)

Weitere Veranstaltungen - Autres manifestations

Datum - Date	Ort - Lieu	Thema - Sujet	Organisation/Information
1989			
19.10.	Zürich-Oerlikon	SVA-Informationstagung Moderne Kernkraftwerke	SVA Schweiz. Vereinigung für Atomenergie (Inf.: SVA, Monbijoustr. 5, 3001 Bern, Tel. 031/22 58 82)
20.10.	Zürich-Oerlikon	SVA-Informationstagung Kohlendioxidfreie Energiesysteme	SVA Schweiz. Vereinigung für Atomenergie (Inf.: SVA, Monbijoustr. 5, 3001 Bern, Tel. 031/22 58 82)
23./24.10.	Zürich-Oerlikon	Tagung Spaltet der Binnenmarkt den europäischen Energemarkt?	Schweizerische Vereinigung der Energiewirtschaftler (Inf.: Frau E. Petersen, Postfach 3082, 3000 Bern 7, Tel. 031/21 04 31)
23.-27.10.	Paris	Colloque International Premiers résultats de la mission Phobos et futures missions d'exploration de mars	(Inf.: Observatoire de Paris, C. de Bergh, F-92195 Meudon Cedex)
24.10.	Bern	SLG-Tagung Tageslicht	Schweiz. Lichttechnische Gesellschaft SLG (Inf.: Sekretariat SLG, Postgasse 17, 3011 Bern, Tel. 031/21 22 51)
27.10.	Zürich	Symposium on Microwaves in Spectroscopy and Frequency Standards	IEEE Swiss Section MTT + AP Joint Chapter in Cooperation with the ITG, Information Technology Society of the SEV (Inf.: ETH Zürich, Universitätsstrasse 22, 8092 Zürich, Tel. 01/256 43 60)
1.11.	Zürich	Internationales Symposium Solarwasserstoffversorgung	(Inf.: WCTC, Kellerweg 38, 8055 Zürich, Tel. 01/463 02 26)
2.11.	Neuchâtel	4e Rencontre franco-suisse sur les capteurs L'interfaçage des capteurs	FSRM Fondation suisse pour la recherche en microtechnique (Inf.: FSRM, rue de l'Orangerie 8, 2000 Neuchâtel, tél. 038/24 52 00)
6.-10.11.	Winterthur	Cimtech '89	(Inf.: Cimtech '89, Fr. P. Keller, Postfach 51, 8804 Au, Tel. 01/781 40 40)
7.-11.11.	München	8. Int. Fachmesse der Elektronik-Fertigung Productronica 89	(Inf.: Münchner Messe- und Ausstellungs- Gesellschaft mbH, Postfach 121009, D-8000 München 12)
13.-16.11	Nîmes	Neuro Nîmes 89 Neural Networks and their Applications	(Inf.: J.-C. Rault, EC2, 269-287, rue de la Garenne, F-92000 Nanterre)
15./16.11.	Ulm	ITG/GI/GMA-Fachtagung Softwaretechnik in Automatisierung und Kommunikation Wiederverwendbarkeit von Software	Informationstechnische Gesellschaft im VDE (ITG) (Inf.: Dr. Wolf R. Haas, Nixdorf Computer AG, Abt. EK4, Unterer Frankfurter Weg, D-4790 Paderborn)
17.11.	Sissach	18. SEMA/UCME-Generalversammlung	SEMA/UCME Schweiz. Verband der Elektromaschinenbauer (Inf.: SEMA-Sekretariat, Dammstr. 28, 6280 Hochdorf, Tel. 041/88 16 50)
20.-22.11.	Bangkok	Cigre-Symposium Exploitation des réseaux électriques des pays en développement	(Inf.: Cigre Bureau Central, 112, bd Haussmann, F-75008 Paris)
21.11.	Zürich-Oerlikon	Fachtagung Wärme-Kraft-Kopplung: Erfahrungen und Aussichten	Schweiz. Fachverband der Energiebeauftragten im Betrieb (Inf.: SFE, Sekretariat, Postfach 3082, 3000 Bern 7, Tel. 031/21 07 70)
22.11.	Zürich	Infel-Konsumententagung Zerstört Energie unsere Umwelt?	Infel (Inf.: Infel, Ressort Konsumenten, Postfach, 8023 Zürich, Tel. 01/211 03 55)
22.-24.11.	Winterthur	SVA-Vertiefungskurs Wasserchemie im Kernkraftwerk	(Inf.: Geschäftsstelle der Schweiz. Vereinigung für Atomenergie, Postfach 5032, 3001 Bern, Tel. 031/22 58 82)
24.11.	Lausanne	SWKI-Tagung Das Ozonloch und seine Auswirkungen auf die Gesundheit	(Inf.: SWKI, Sekretariat, Effingerstr. 31, 3008 Bern, Tel. 031/25 88 44)
28.11.	Neuenburg	FSRM-Fachtagung Diffraktive optische Elemente und deren Anwendungen	CSEM und FSRM (Inf.: FSRM, Orangerie 8, Neuchâtel, tél. 038/24 52 00)

Weitere Veranstaltungen - Autres manifestations

Datum - Date	Ort - Lieu	Thema - Sujet	Organisation/Information
1989			
28.-30.11.	München	ECSC-1 First European Conference on Satellite Communications	(Inf.: VDE-Zentralstelle Tagungen, Stresemannallee 15, D-6000 Frankfurt a/M 70)
5.-7.12.	Wien	Safecomp '89 Safety of Control Computer Systems	(Inf.: Austrian Center for Productivity and Efficiency, Rockgasse 6, A-1014 Vienna)
1990			
24.1.	Zürich	Rahmenbedingungen für das kreative Wirken des Ingenieurs	(Inf.: Ingenieure für die Schweiz von morgen, Bederstr. 1, 8027 Zürich)
26.1.-1.2.	Zürich	Industrial Handling '90	(Inf.: Agifa Fachmessen AG, 8033 Zürich, Tel. 01/363 16 40)
13.-16.2.	Köln	Domotechnica '90	(Inf.: Messe- und Ausstellungs-Ges. m.b.H., Messeplatz 1, Postfach 21 07 60, D-5000 Köln 21)
1.3.	Winterthur	Tagung Relationale Datenbanken auf PCs	Schweiz. Informatiker-Gesellschaft (Inf.: Dr. P. Ursprung, Winterthur Lebensversicherungs-Gesellschaft, Römerstr. 17, 8401 Winterthur)
5.-8.3.	Zürich	1990 International Zurich Seminar on Digital Communications	(Inf.: Prof. Dr. H. Melchior Institute for Quantum Electronics, HPT, ETH-Hönggerberg, 8093 Zürich, Tel. 01/377 21 01)
21.-28.3.	Hannover	Hannover Messe CeBIT	(Inf.: Deutsche Messe AG, Messegelände, D-3000 Hannover 82)
2.-6.4.	Düsseldorf	wire 90	(Inf.: Düsseldorfer Messegesellschaft mbH, Postfach 32 02 03, D-4000Düsseldorf 30)
10.-12.4.	Ascona	Office-, Engineering- und Grafik-Daten: Perspektiven für die Nicht-Standard-Datenverwaltung in der Praxis	Schweiz. Informatiker-Gesellschaft (Inf.: M. Bärtschi, Institut für Informationssysteme, ETH-Zentrum/IFW, 8092 Zürich)
23.-25.4.	London	3rd International Conference on Future Trends in Distribution Switchgear	IEE - The Institution of Electrical Engineers (Inf.: IEE Conference Services, Savoy Place, GB-London WC2R OBL)
23.-26.4.	Birmingham	Eighth International Conference on Video Audio and Data Recording	IEE - The Institution of Electrical Engineers (Inf.: IEE Conference Services, Savoy Place, GB-London WC2R OBL)
27.-29.6.	Brighton	First International Conference on Expert Planning Systems	IEE - The Institution of Electrical Engineers (Inf.: IEE Conference Services, Savoy Place, GB-London WC2R OBL)
26.8.-1.9.	Paris	Cigre-Session	(Inf.: SEV, Postfach, 8034 Zürich, Tel. 01/384 91 11)
9.-13.9.	Davos	12th IEEE International Semiconductor Laser Conference	(Inf.: Mrs. L. Glasl, Quantum Electronics, HPT, ETH-Hönggerberg, 8093 Zürich, Tel. 01/377 21 02)
23.-28.9.	Genf	Nuklearkongress ENC '90	European Nuclear Society (Inf.: ENS, Sekretariat, Postfach 2613, 3001 Bern, Tel. 031/21 61 11)
24.-28.9.	Interlaken	20. Internationale Blitzschutzkonferenz	(Inf.: SEV, Postfach, 8034 Zürich, Tel. 01/384 91 11)
26.-29.9.	Karlsruhe	Internationales Imeko-Symposium	VDI Verein Deutscher Ingenieure (Inf.: VDI/VDE-Gesellschaft, Mess- und Automatisierungstechnik, Postfach 139, D-4000 Düsseldorf)

Messdatenerfassung im Energienetz



**MEMOBOX 601
die kleinste**

Praxisgerecht und wirtschaftlich, hohe Speicherkapazität für 3 Wechselströme.



**COMBILOG 300
der universelle**

jetzt leistungsfähiger und preisgünstiger dank RAM-Speicherkarte mit 3facher Speicherkapazität, interessant auch für kleinere Betriebe.



PC-Auswertung

Schnelle und klare Auswertung mit leistungsstarker PC-Software, Tabellen und Grafik.

Verbrauchsmessungen werden zunehmend lohnender. Verlangen Sie Unterlagen!



ELMES STAUB + CO AG
Systeme für die Messtechnik
Bergstrasse 43
CH-8805 Richterswil
Telefon 01-784 22 22

AKTUELL!

PRUEFGERAETE FUER NIEDERSPANNUNGSNETZE

PANENSA

MIC 6 — MIC 10 — MIC 11
messen von 110 bis 400 V

Kurzschlussströme
Fehler-, Berührungs-, Netzspannungen
Netzimpedanzen
Schritt- und Erdungsspannungen

Geräte der Firma:

PANENSA SA

CH-2035 Corcelles/NE

Tel. 038/31 34 34 Fax 038/31 69 62
Telex 952 959

Schweizer Produkt



Ingenieurschule Burgdorf
Abt. Energietechnik
Pestalozzistrasse 20
3400 Burgdorf
Tel. 034 22 61 61

Breitgefächerte Ausbildung
Energieprobleme anpacken

Im einjährigen

NACHDIPLOMSTUDIUM ENERGIETECHNIK

werden jährlich

24 ENERGIEINGENIEURE

ausgebildet

- Ganzheitliches Denken
- Umfassendes Wissen
- Hintergrundinformationen
- Intensives Studium, Gruppenarbeiten, Seminarien, Praktika

Ganztagesstudium für Architekten und Ingenieure.

Beginn jeweils im Frühjahr

Unterlagen und Anmeldeformulare: 034 22 61 61

IHR LIEFERANT FÜR ALLES,
WAS ES ZUM AUSTRÜSTEN EINES SCHALT- ODER
VERTEILSCHRANKES BRAUCHT



FLEXIBÄR
Die flexibelste aller lamellierten, isolierten E-Cu Schienen.

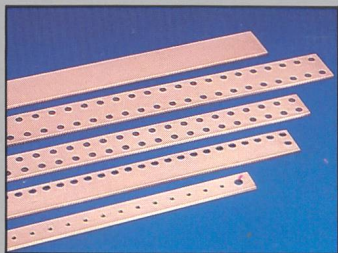

STROMSCHIENEN
Gelocht, mit oder ohne Gewinde.



STÜTZISOLATOREN
aus armiertem Polyester für Nieder- und Mittelspannung.

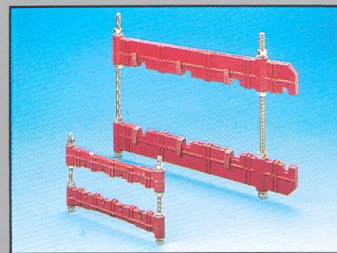

SAMMELSCHIENENTRÄGER
aus armiertem Polyester.



FLACHGEWEBEBÄNDER
aus Kupfer, blank oder verzinkt.

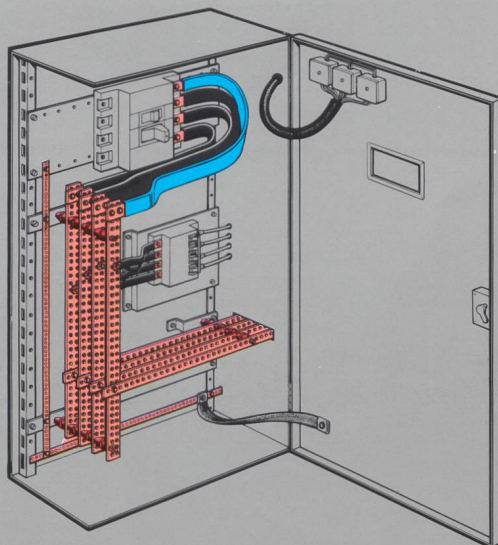

MASSENBÄNDER
aus verzintem Kupfer.

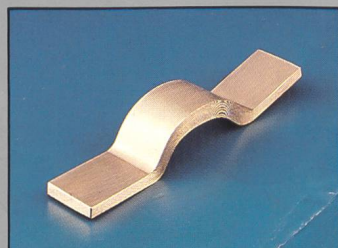

LAMELLIERTE DEHNUNGSBÄNDER
aus E-Cu pressgeschweisst.



POLYAMID- UND RILSANGEWEBESCHLÄUCHE
sowie SPIRALBÄNDER.



GEWEBEBÄNDER
Flach, rund oder als Abschirmschlauch, aus Kupfer blank oder verzinkt.



CADWELD-SCHWEISS-AUSRÜSTUNG
für Gebäudeerdungen.



CADWELD-ERDSTÄBE
aus elektrolytisch mit Kupfer beschichtetem Stahl.



PNEUMATISCHES STANZWERKZEUG
zum Stanzen von lamellierten Stromschienen.

ERICO®

ERICO Products AG, Pra Pury 7, 3280 Murten
Telefon 037 / 71 27 21 / 22, Telex 942 178 (ERIC)
Telefax 037 / 71 10 72



Bestellbon für Katalog

ERIFLEX-STANDARD

Name: _____

Firma: _____

Adresse: _____

Abteilung: _____

PLZ: _____ Ort: _____

Telefon: _____

ERICO®

DIVISION BEFESTIGUNG

DIE BEFESTIGUNG AN STAHLKONSTRUKTIONEN OHNE BOHRUNG UND SCHWEISSUNG

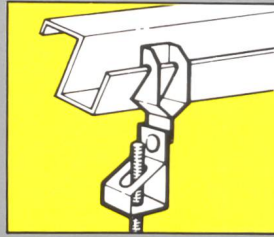
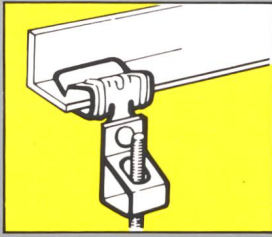
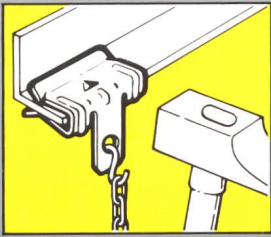

Die schnelle, energiesparende Befestigungsart für sichere Installationen im Stahlbau. Das komplette Befestigungsprogramm erlaubt Installationen an fast allen Stahlträgerarten. Die zulässigen Lasten sind im Katalog klar ersichtlich.

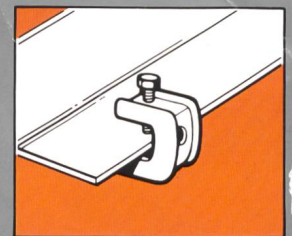
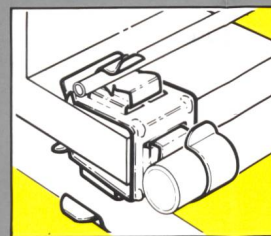
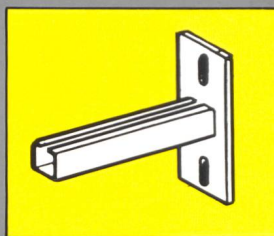
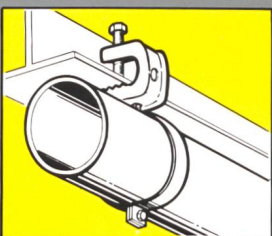
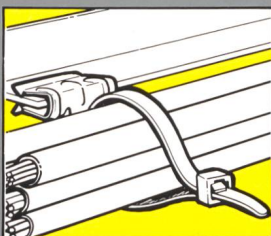
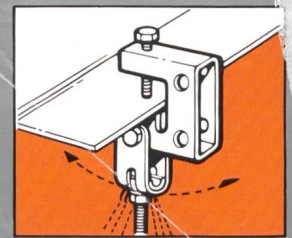
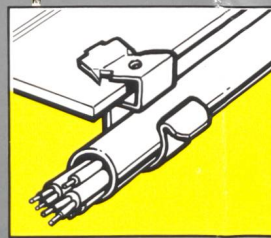
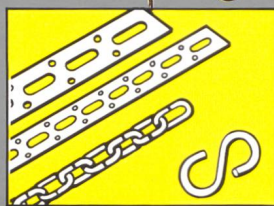
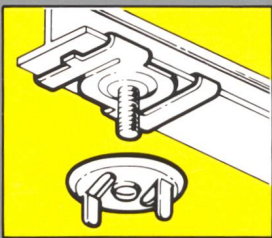
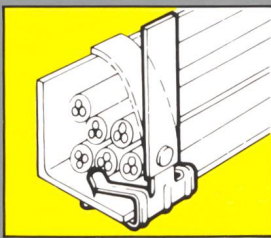
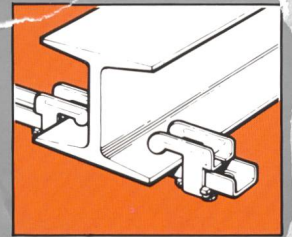
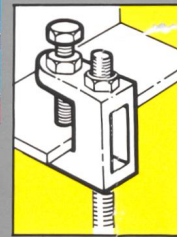
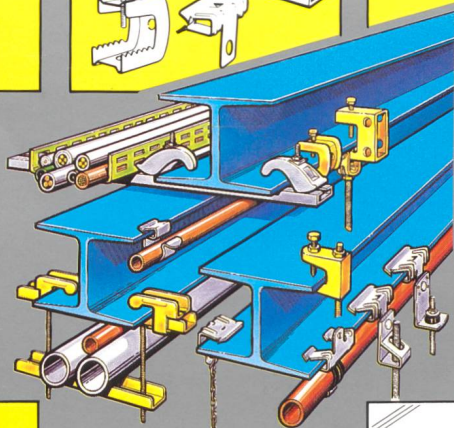
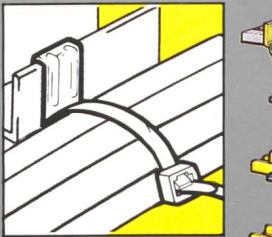
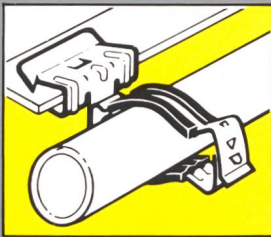
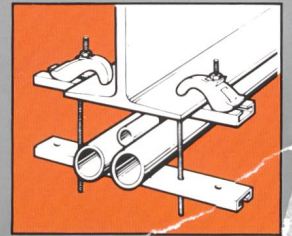
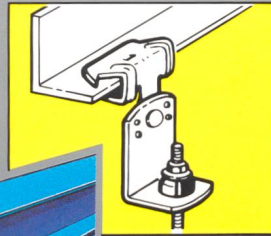
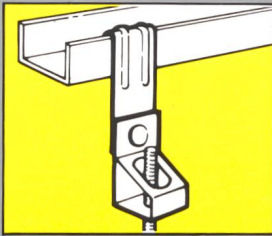
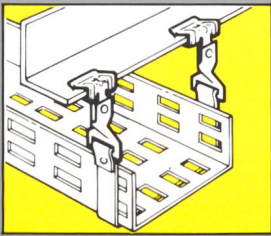

ERICO®

ERICO Products AG, Pra Pury 7, 3280 Murten
Telefon 037/71 27 21/22, Telex 942 178 (ERIC)
Telefax 037/71 10 72



Bestellbon für den Prospekt

BEFESTIGUNGEN

Name: _____

Firma: _____

Adresse: _____

Abteilung: _____

PLZ: _____ Ort: _____

Telefon: _____

Mit ALC (Automatic Light Control) können Sie Ihren Kunden eine neue Leuchte anbieten, die dunkle Einfahrten und Eingänge, Treppen und Terrassen ins rechte Licht rückt: Genau so lange, wie sie es brauchen. Ein eingebauter Infrarot-Bewegungssensor schaltet die ALC-Leuchte ab gewünschtem Dämmerungswert automatisch ein, wenn sich jemand in den Empfangsbereich begibt. Mit ihrem Licht, das zwischen 10 Sekunden und 10 Minuten brennt, weist sie erwünschten Besuchern den Weg und schreckt unerwünschte ab. Die ALC-Leuchte bietet aber nicht nur Komfort und Sicherheit, sie spart auch viel Energie – bereits bei der Installation: Sie wird wie eine normale Leuchte angeschlossen. Wenn Ihnen die Vorteile dieses neuen und attraktiven Produktes einleuchten, lassen wir auch Sie nicht im Dunkeln tappen: Senden Sie uns einfach die Karte, und wir bringen Ihnen gerne weitere Informationen über unser umfassendes Sortiment (50 Leuchten) ans Licht.

**NEU: Der ALC-Bewegungssensor eignet sich für alle Lampen:
Glühlampen, Halogenlampen und Fluoreszenzlampen.
NEU: Direkter Relaisausgang, belastbar 240 V bis 1500 VA.**

**Lassen Sie Ihre Kunden
nicht mehr
im Dunkeln tappen.**

si ELECTRONIC
Sicherheitstechnik

SI-Electronic AG · 8645 Jona
St. Gallerstrasse 23/25 · Telefon 055 / 28 47 47

NEU NOUVEAU
SPOT-ALARM®

Pas de nouveaux fils à tirer

Keine neuen Leitungen installieren

Une sécurité simple, efficace, économique:

Utilise la chaleur humaine pour la détection (Infrarouge)

Utilise le réseau électrique pour la transmission (Transec®)

Utilise les douilles de lampes pour l'installation.



Einfach, wirksam, preisgünstig:

Verwendet die Körperstrahlung für die Bewachung (Infrarot)

Verwendet das existierende Stromnetz für die Übermittlung (Transec®)

Verwendet die Spots- und Lampenfassungen für die Installation

**electro
bauer**

DISTRIBUTEUR EXCLUSIF DU
SPOT-ALARM POUR LA SUISSE

EXKLUSIVVERTRETUNG
DES SPOT-ALARMS FÜR DIE
SCHWEIZ

Allschwil 061 63 98 88

Bern 031 42 20 44

Chur 081 22 95 95

Colombier 038 41 18 18

Gd-Lancy 022 43 21 20

Lugano 091 51 39 33

Zürich 01 271 26 22

Electro Bauer AG

Elektrotechn. Artikel en gros

Lettenweg 114, 4123 Allschwil

F E L D
 V E R T E I L E R
 A R M O I R E
 F E L D



hager
 M O D U L A S A

E N B U D R O N A
 1052, LE MONT-SUR-LAUSANNE
 T É L É P H O N E 021/336311
 F A X 021/325523
 T É L E X 454712 HAMO CH

F E L D V E R T E I L E R V

für Lösungen mit Zukunft
 16 Grössen, mit demontierbaren Türen
 Komplett ausgerüstet und
 mit viel Zubehör lieferbar,
 wie Einbaurahmen, NH 00 Trenner,
 Klemmenabdeckungen, Montage-Platten,
 Absenkbügel usw.
 Verkauf durch Ihren Grossisten!

A R M O I R E S D E D I S T R I B U T I O N F E L D V

construites pour l'avenir
 16 grandeurs avec portes démontables
 complètement équipées avec un grand
 nombre d'accessoires, comme cadre
 d'encastrement, HPC 00, cache-bornes,
 plaques de montage, rail DIN surbaissé,
 etc.
 Vente par votre grossiste!

Nouveau Neu: 2 ⇒ 3

Die Herausgabe der 2 Kataloge «Glasfaserkabel» und «Mittelspannungskabel» sind 2 neue Leistungen von COSSONAY.

Les éditions des 2 catalogues «Fibres optiques» et «Moyenne tension» sont 2 nouvelles prestations de COSSONAY.

La 3ème prestation est une édition complémentaire sur VIDEOTEX du catalogue «Moyenne tension»: le vidéocatalogue. Ou l'accès instantané, et à toute heure, une banque de données.

Die 3. Leistung besteht in einer zusätzlichen Auflage des Katalogs «Mittelspannungskabel» auf VIDEOTEX: dem Videokatalog. Oder mit anderen Worten, dem sofortigen und jederzeit möglichen Zugang zu einer Datenbank.



Toute demande d'information supplémentaire peut être formulée par écrit, ou plus simplement transmise en composant le code VIDEOTEX * 4810 #

Zusätzliche Informationen können schriftlich oder ganz einfach über VIDEOTEX * 4810 # erfolgen.

COSSONAY,
l'information câblée die verkabelte Information



CABLERIES & TREFILERIES
DE COSSONAY S.A.

1305 Cossonay-Gare
Tél. 021 861 17 21, Fax 021 861 30 35
Télex 459 600, Vidéotex: * 4810 #

DISJONCTEUR type SC et INTERRUPTEUR Typ CF

sur chariot, interchangeables,
débrochables par commande à levier.

Nouvelle famille de disjoncteurs à coupure sous vide associé à l'interrupteur à coupure dans l'air pour installations moyenne tension et utilisation à l'intérieur, selon normes ASE CEI VDE

LEISTUNGSSCHALTER Typ SC und LASTTRENNSCHALTER Typ CF

auf Wagen, auswechselbar, ausfahrbar mit Hebelantrieb

Neue Typenreihe von Vakuum-Leistungsschaltern verbunden mit Luftunterbrechungs-Lasttrennschaltern für Innenmontage von Mittelspannungs-Schaltanlagen, nach SEV CEI VDE Normen.

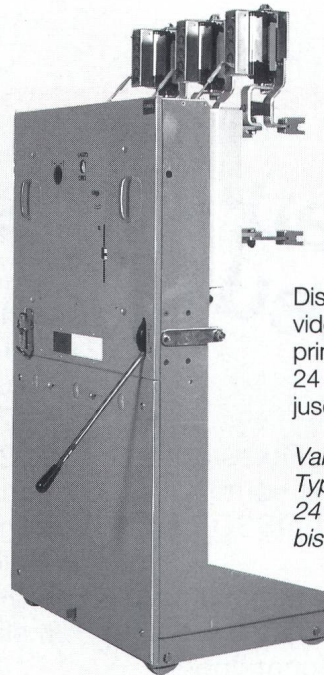

Disjoncteur à coupure sous vide type SC avec relais primaires
24 kV 800 ÷ 1250 A
jusqu'à 1000 MVA

Vakuum-Leistungsschalter
Typ SC mit Primärrelais
24 kV 800 ÷ 1250 A
bis 1000 MVA

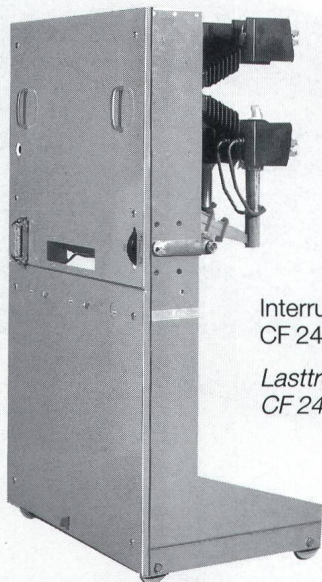

Interrupteur
CF 24 kV 630 A

Lasttrennschalter
CF 24 kV 630 A

Nouveau Neuheit

Disjoncteur à coupure sous vide type SC sans relais primaires
24 kV 800 ÷ 2000 A
jusqu'à 1000 MVA

Vakuum-Leistungsschalter
Typ SC ohne Primärrelais
24 kV 800 ÷ 2000 A
bis 1000 MVA

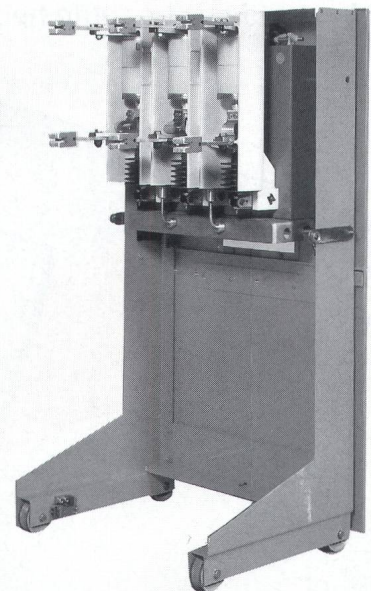

Le disjoncteur à coupure sous vide type SC existe également dans la variante interchangeable avec le disjoncteur à faible volume d'huile type SR 24 kV sur chariot.

Der Vakuum-Leistungsschalter Typ SC existiert auch in einer Ausführung die mit dem Oelarmen-Leistungsschalter Typ SR 24 kV auf Wagen auswechselbar ist.



APPAREILLAGE ÉLECTRIQUE HAUTE ET BASSE TENSION
ELEKTRISCHE APPARATE FÜR HOCH UND NIEDERSpannung

GARDY S.A.
C.P. 230
15, rue Marziano
CH-1211 GENÈVE 24

Tel. 022/43 54 00
Telex. 422 067
Telegr. YDRAG-GENÈVE
Fax. 022/43 95 48

GARDY



Eidg. Starkstrominspektorat (ESTI)

SEV-Informationstagung

Die neue Verordnung über elektrische Niederspannungsinstallationen

Zürich, Donnerstag, 2. November 1989, Kongresshaus Zürich

Die Tagung richtet sich an alle Elektrizitätswerke und Hochspannungsbezüger als kontrollpflichtige Unternehmungen, Elektroinstallateure als fachkundige Personen, Elektrokontrolleure als kontrollberechtigte Personen, Betriebe mit Betriebselektrikern, Elektroinstallationsplaner sowie Betreiber von Elektroinstallationen. Das Ziel der Tagung ist, die neue Verordnung vorzustellen und zu erläutern und auf die wesentlichen Änderungen der bisherigen Regeln im Detail einzugehen.

Tagungsleiter: F. Schlittler, Chefingenieur des Eidg. Starkstrominspektorates

Programm

09.00 Uhr: Erfrischungen	Zielsetzung, Philosophie, Inhalt und Auslegung der NIV.
09.30 Uhr: Begrüssung und Einleitung durch den Tagungsleiter	10.45 Uhr: Pause, Erfrischungen
09.45 Uhr: 1. Rechtliche Grundlagen und Aspekte sowie Aufbau der NIV <i>W. Gander</i> , Rechtsdienst, Bundesamt für Energiewirtschaft (BEW) Rechtliche Abstützung und gesetzliche Mittel der Durchsetzung, Fragen der Verantwortung und Haftung.	11.15 Uhr: 2b) Sicherheitsphilosophie der NIV, 2. Teil
10.15 Uhr: 2a) Sicherheitsphilosophie der NIV, 1. Teil <i>F. Schlittler</i> , Chefingenieur des Eidg. Starkstrominspektorates	11.45 Uhr: 3. Berufsbild des Elektroinstallationsgewerbes <i>P. Blättler</i> , Bundesamt für Industrie, Gewerbe und Arbeit (BIGA) Die dreistufige Berufsbildung unter Einbezug der neuen Berufsprüfung für Elektrokontrolleure.
	12.00 Uhr: Allgemeine Diskussion zu den Themen des Vormittags

12.30 Uhr: Gemeinsames Mittagessen im Kongresshaus

14.15 Uhr: 4. Die Sicherheit von mit Elektrizität betriebenen Industrieanlagen

R. Troxler, Ingenieur der Schweiz. Unfallversicherungsanstalt, Luzern (SUVA)

Aspekte der Arbeitssicherheit, insbesondere im Grenzbereich der durch elektrische Energie zwar verursachten, jedoch nicht beim Umgang mit derselben entstehenden Gefahren.

Diskussion zu Thema 4

15.00 Uhr: 5. Die NIV aus der Sicht der kontrollpflichtigen Unternehmungen

F. Egli, Direktor des EW Höfe, Pfäffikon, Schwyz, als Vertreter des Verbandes Schweizerischer Elektrizitätswerke (VSE)

Aspekte der Erteilung von Installationsbewilligungen, der Überwachung und Abnahmekon-

trollen von Installationen, der Werkvorschriften, der periodischen Kontrollen und der Mängelbehebung.

Diskussion zu Thema 5

15.45 Uhr: 6. Die NIV aus der Sicht der installationsberechtigten Unternehmungen

A. Amherd, Präsident des Verbandes der schweizerischen Elektroinstallationsfirmen (VSEI)

Aspekte der Installationsbewilligung, der Berufsstruktur, des Personaleinsatzes, der Qualität der Arbeit, der Schlusskontrolle, Verantwortung und Haftung.

Diskussion zum Thema 6

Schluss der Tagung: etwa 16.30 Uhr

Organisation

Tagungsort	Zürich, Kongresshaus, Gotthardstrasse 5, 8002 Zürich (Tram 6, 7 und 13 ab Hauptbahnhof bis Stockerstrasse)		
Anreise	Parkplätze sind beschränkt verfügbar; bitte öffentliche Verkehrsmittel benützen		
Unterlagen	Den Tagungsteilnehmern werden die neuen Verordnungstexte sowie ein Tagungsband mit den Referaten ausgehändigt		
Mittagessen	Gemeinsames Mittagessen im Kongresshaus		
Kosten	Teilnehmerkarte (enthaltend Tagungsunterlagen, Pausenkaffee, Mittagessen mit einem Getränk und Kaffee)		
	Nichtmitglieder des SEV	Fr. 250.-	Studenten, Lehrlinge (Nichtmitglieder) Fr. 90.-
	Mitglieder des SEV	Fr. 150.-	Studenten, Lehrlinge (Mitglieder SEV) Fr. 70.-

Anmeldung

Interessenten an dieser Veranstaltung bitten wir, die beigelegte Anmeldekarte bis **spätestens 23. Oktober 1989** an den *Schweizerischen Elektrotechnischen Verein, Zentrale Dienste, Postfach, 8034 Zürich*, zu senden. Gleichzeitig ersuchen wir um Einzahlung der Kosten auf das PC-Konto Nr. 80-6133-2 des SEV.

Nach Eingang der Anmeldung und erfolgter Bezahlung der Kosten erfolgt der Versand der Teilnehmerkarten sowie der Bons für das Mittagessen.

Für weitere Informationen wenden Sie sich bitte an den SEV, Tel. 01/384 91 11.

Associazione Svizzera degli Elettrotecnici Ispettorato Federale degli Impianti a Corrente Forte

Una giornata informativa ASE/IFICF sulla tematica: *La nuova ordinanza sulle installazioni elettriche a bassa tensione (OIBT)* avrà luogo a Lugano, al Palazzo dei Congressi, mercoledì, 22 novembre 1989.

I distributori di elettricità, gli installatori AIET e le altre imprese direttamente coinvolte verranno contattate direttamente dall'Amministrazione dell'ASE, che rimetterà loro anche il formulario d'iscrizione.

Altre persone interessate possono partecipare e sono gentilmente pregate di chiedere il formulario d'iscrizione presso l'Amministrazione dell'ASE, casella postale, 8034 Zurigo, per iscritto o telefonando al n. 01/384 91 11.



Inspection fédérale des installations à courant fort (IFICF)

Journée d'information de l'ASE

La nouvelle ordonnance sur les installations électriques à basse tension

Jeudi 16 novembre 1989, Casino de Montreux

Cette journée d'information s'adresse aux entreprises distributrices d'électricité et aux propriétaires de stations transformatrices en tant qu'entreprises astreintes au contrôle, aux installateurs-électriciens en tant que personnes du métier, aux contrôleurs d'installations électriques, aux entreprises avec électriciens d'exploitation ainsi qu'aux planificateurs et aux exploitants d'installations électriques.

Le but de la journée est de présenter la nouvelle ordonnance et d'expliquer les différences importantes par rapport à la législation ancienne.

Président de la journée: *S. Michaud*, chef de l'Inspection des installations à courant fort de Suisse romande

Programme

09.00 h: Café	Buts, philosophie, teneur, interprétation et commentaires.
09.30 h: Salutations et introduction du président de la journée	10.45 h: Pause café
09.40 h: 1. Bases juridiques, aspects légaux et structure de l'OIBT <i>C. Malherbe</i> , service juridique, Office fédéral de l'énergie (OFEN) Historique, bases juridiques et moyens légaux pour appliquer l'ordonnance, problèmes de compétences et de responsabilités.	11.15 h: 2b Concept de sécurité de l'OIBT (2e partie)
10.15 h: 2a Concept de sécurité de l'OIBT (1re partie) <i>S. Michaud</i> , Inspection Suisse romande	11.45 h: 3. Structure de la profession d'installateur-électricien <i>H. Fawer</i> , Office fédéral de l'industrie, des arts et métiers et du travail (OFIAMT) Les trois échelons de la profession, examen professionnel et examen professionnel supérieur.
	12.00 h: Discussion générale
	12.30 h: Repas de midi

14.15 h: 4. La sécurité des installations électriques industrielles

G. Villard, Caisse nationale suisse d'assurances (CNA)

Aspects de la sécurité au travail, en particulier pour les dangers résultant d'installations entraînées par l'énergie électrique.

Discussion sur le thème 4

15.00 h: 5. L'OIBT vue par l'entreprise astreinte au contrôle

R. Desponds, Société Romande d'Electricité, représentant l'Union des Centrales Suisses d'électricité (UCS)

Octroi d'autorisations d'installer et surveillance.

Contrôles initiaux et périodiques, suppression des défauts. Prescriptions des distributeurs.

15.30 h: 6. L'OIBT vue par l'entreprise d'installation

P. Klaus

représentant de l'Union Suisse des Installateurs-Electriciens (USIE)

Autorisations d'installer, structure de la profession et de l'entreprise, qualité du travail, contrôle final.

Discussion sur les thèmes 5 et 6

Fin de la séance: environ 16.30 h

Organisation

Lieu de la manifestation Casino de Montreux, 1820 Montreux (10 min. à pied de la gare, au bord du lac)

Recommandations Utiliser de préférence les transports publics (difficultés de stationnement)

Documentation Les nouveaux textes de l'ordonnance ainsi qu'un recueil des exposés seront remis à tous les participants

Repas de midi Déjeuner en commun au Casino

Frais Carte de participant (comprenant la documentation, les cafés de la pause, le déjeuner avec une boisson et café)

Non-membres de l'ASE	frs 250.-	Etudiants/apprentis (non-membres)	frs 90.-
Membres de l'ASE	frs 150.-	Etudiants/apprentis (membres de l'ASE)	frs 70.-

Inscription

Nous prions les intéressés de bien vouloir envoyer le bulletin d'inscription ci-joint **jusqu'au 1er novembre 1989 au plus tard** à l'Association Suisse des Electriciens, Services administratifs, case postale, 8034 Zurich, en virant simultanément les frais au moyen du bulletin de versement annexé sur le CP 80-6133-2 de l'ASE.

Les participants recevront leur carte de participation et les bons pour le déjeuner après enregistrement de leur inscription et versement de leur contribution financière.

Pour toutes informations, veuillez vous adresser à l'ASE, Inspection des installations à courant fort, chemin de Mornex 3, 1003 Lausanne, tél. 021/22 66 96.

Associazione Svizzera degli Elettrotecnici Ispettorato Federale degli Impianti a Corrente Forte

Una giornata informativa ASE/IFICF sulla tematica: *La nuova ordinanza sulle installazioni elettriche a bassa tensione (OIBT)* avrà luogo a Lugano, al Palazzo dei Congressi, mercoledì, 22 novembre 1989.

I distributori di elettricità, gli installatori AIET e le altre imprese direttamente coinvolte verranno contattate direttamente dall'Amministrazione dell'ASE, che rimetterà loro anche il formulario d'iscrizione.

Altre persone interessate possono partecipare e sono gentilmente pregate di chiedere il formulario d'iscrizione presso l'Amministrazione dell'ASE, casella postale, 8034 Zurigo, per iscritto o telefonando al n. 01/384 91 11.