

Zeitschrift: Der Traktor : schweizerische Zeitschrift für motorisiertes Landmaschinenwesen = Le tracteur : organe suisse pour le matériel de culture mécanique

Herausgeber: Schweizerischer Traktorverband

Band: 17 (1955)

Heft: 3

Werbung

Nutzungsbedingungen

Die ETH-Bibliothek ist die Anbieterin der digitalisierten Zeitschriften. Sie besitzt keine Urheberrechte an den Zeitschriften und ist nicht verantwortlich für deren Inhalte. Die Rechte liegen in der Regel bei den Herausgebern beziehungsweise den externen Rechteinhabern. [Siehe Rechtliche Hinweise.](#)

Conditions d'utilisation

L'ETH Library est le fournisseur des revues numérisées. Elle ne détient aucun droit d'auteur sur les revues et n'est pas responsable de leur contenu. En règle générale, les droits sont détenus par les éditeurs ou les détenteurs de droits externes. [Voir Informations légales.](#)

Terms of use

The ETH Library is the provider of the digitised journals. It does not own any copyrights to the journals and is not responsible for their content. The rights usually lie with the publishers or the external rights holders. [See Legal notice.](#)

Download PDF: 05.02.2025

ETH-Bibliothek Zürich, E-Periodica, <https://www.e-periodica.ch>

BUCHER-Vielfachgeräte

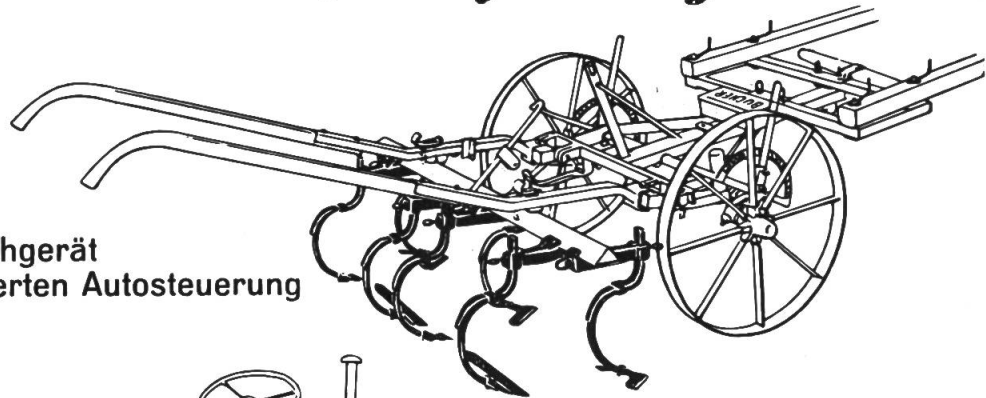

Gespann-Vielfachgerät
mit der patentierten Autosteuerung

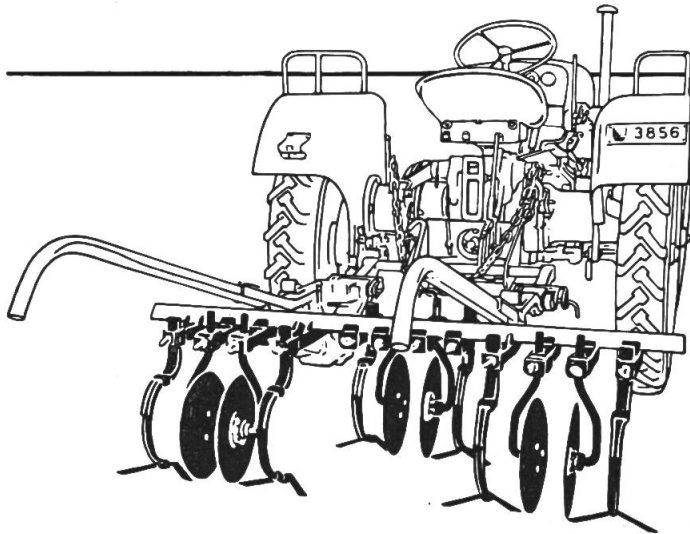

Traktor-Vielfachgerät mit
Holmensteuerung

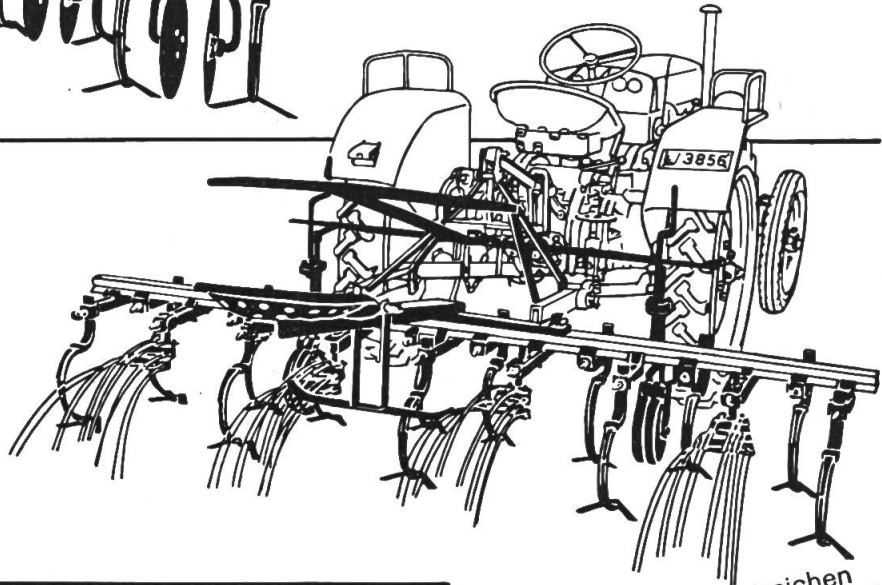

Traktor-Vielfachgerät
mit Sitzsteuerung

BUCHER-GUYER
Niederweningen Zürich

BG 1507

*ausschneiden -
und im offenen Umschlag
mit 5 Rappen frankiert
einschicken!*

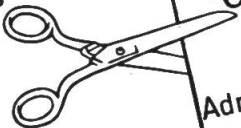

Adresse: _____

An Bucher-Guyer Niederweningen
Schicken Sie mir den Sonderprospekt über
*Gespann-Vielfachgeräte *Traktor-Vielfachgeräte

*Gewünschtes unterstreichen



Der Grunder-Diesel Klein-Traktor

Type TK 15

Der Traktor für Klein- und Mittelbetriebe sowie zur Ergänzung neben Gross-Traktor und Pferden im Grossbetrieb. Lassen Sie sich vor Anschaffung eines Traktors unseren **kleinen DIESEL** mit der **grossen** Leistung unverbindlich vorführen. Verlangen Sie sofort unsere Gratisprospekte und eine Vorführung auf Ihrem eigenen Betrieb. Sie werden von den Leistungen überrascht sein!

mit den **grossen** Vorzügen:

- Sparsamster, tausendfach bewährter 10-PS-Dieselmotor
- startfreudig, immer betriebsbereit
- mit und ohne Anlasser lieferbar
- 4-Gang-Getriebe (4 Vorwärts- und 1 Rückwärtsgang), Differential und Differentialsperre
- 2 zentralgelagerte Zapfwellen (1 normalisiert)
- 4-Radbremsen, hinten Einzelradbremsen
- Spurverstellung der Vorder- und Hinterräder
- ausserordentliche Wendigkeit, kleinster Wendekreis
- einfachste Handhabung und Bedienung
- vielseitige Gerätereihe
- erstaunliche Zug- und Pflugleistungen!
- **Wichtig!** Nebst all diesen Vorteilen günstig im Preis.

Grunder

& CO. AG.

Für Grunder - Einachs - Traktoren und Grunder - Frontmäher - Pionier verlangen Sie spezielle Prospekte.

Tel. (061) 38 14 66

MASCHINENFABRIK BINNINGEN / BASEL



Kennen Sie die Betriebsstunden Ihres Traktors?

Der Stundenzähler SMITHS zeigt's Ihnen an.
Detailpreis Fr. 72.50, Montage extra aber leicht. —
Für Auskunft und Prospekte wenden Sie sich an:

SERVICE COMPANY LTD.,
Dübendorf-Zürich, Tel. (051) 96 73 27

Importeur für die Schweiz: **IMEX AG.,** Genf-Zürich.

①



Lieber Hans,

Du fragst mich, ob nicht die meisten Motorenoele, besonders die grossen Markenoele, von der gleichen Qualität wären? Wie es aus sauren Trauben auch beim besten Willen kein guter Wein geben kann, so ist es auch mit dem Oel. Beim Motorenoel versucht man es mit allerlei Zusätzen, wie Premium und Heavy-Duty (HD). Diese aber machen das Grundoel nicht besser!

Die meisten Motorenoele kommen aus den USA. Dort gibt es vier Hauptoelgebiete. Das beste und teuerste Rohoel, das ein Motorenoel mit der natürlichen Güte von 100 ergibt, wird im Quaker Staate Pennsylvanien gewonnen. Dann folgen Midcontinent mit ca. 70, Gulf und West Coast mit 0-25. Die meisten grossen Markenoele werden aus letzteren Rohoelen hergestellt und sind nicht pennsylvanisch. Aber auch unter den «pennsylvanischen» Motorenoelen gibt es Fälschungen. Da heisst es aufpassen und nur solche Oele mit der Kontrollnummer kaufen!

Wie steht es nun mit PERFECTOL?

PERFECTOL kommt von der grössten und besteingerichtetsten Raffineriegruppe Pennsylvaniens und trägt die Kontrollnummer 737. Dank seiner inneren Güte gibt es jedem Motor ein Maximum an Leistung und Lebensdauer. Meine Schweizer-Vertretung schickt jedem Traktorenbesitzer gerne den interessanten Bericht über «PERFECTOL» und die neuen Ganzjahresoele.

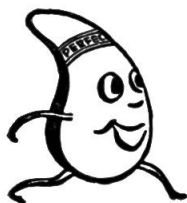

Ich hoffe, bald wieder eine interessante Oelfrage von Dir zu erhalten.

Dein PERFI

OEL BRACK AG., AARAU
Tel. (064) 2.27.57

Seit 75 Jahren freier Schweizer Importeur und seit 30 Jahren Vertrauenslieferant der Traktorverbände.

**Schützen Sie sich mit einem
Schawalder-Leicht-Verdeck oder
mit einer Schawalder-Halb-Kabine**

A. Schawalder, Amriswil TG
Leicht-Verdecke, Telephon (071) 6 75 07

UOLG- Cambridge-Walze

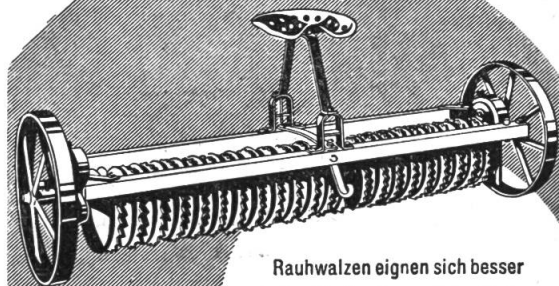

Rauwalzen eignen sich besser als Glattwalzen. Patentierte Fahrvorrichtung. Für Pferde- und Traktorzug. 2 m Arbeitsbreite. Vom IMA geprüft.

Auf Wunsch
Pneubereifung

UOLG Verband ostschweiz. landwirtschaftl. Genossenschaften (V.O.L.G.) Winterthur
Tel. (052) 8 22 11

Verlangen Sie unseren Spezial-Prospekt oder den Besuch eines Landmaschinen-Beraters.

BÜHRER

Traktoren

Spezial-Reparaturwerkstätte
Ersatzteil- und Servicedienst
Lieferung und Anbau aller

Zusatzgeräte

wie hydr. Hebevorrichtungen, Motor-eggen, Anbaupflüge, Kartoffelgraber, Hackgeräte aller Art, Mist- und Graszettmaschinen, Heulader, Baumspritzen, Seilwinden etc.

Anhänger, Verdecke, Kotflügel in diversen Ausführungen.

Stets günstige Occasions-Traktoren.

Wir beraten Sie unverbindlich.

Offiz. Vertretung:

MATZINGER A.G.
Zürich 11/50

Hagenholzstr. 65, Tel. 051/46 33 22

**Sicherheit vor dem
nahenden Zug**

bietet die Barriere

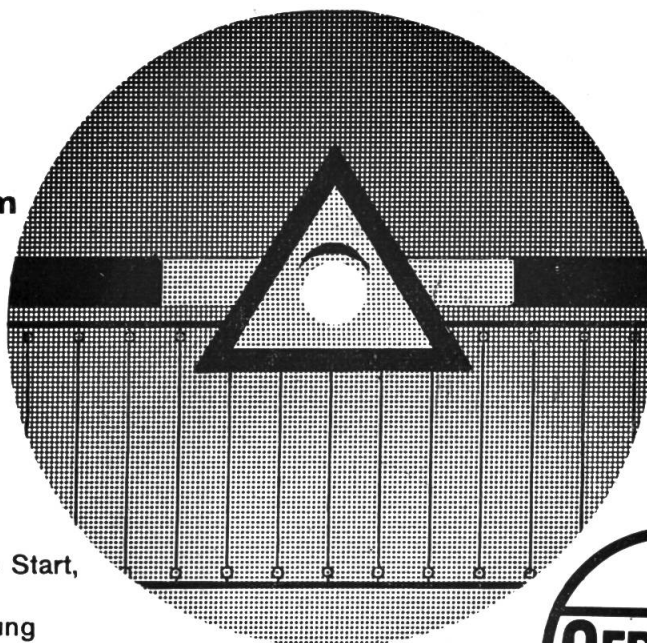

Sicherheit für raschen Start,
gute Zündung und Beleuchtung

bietet die zuverlässige OERLIKON-Batterie



Kühler

für PW, LW und Traktoren
garantiert siedefrei

Wir erledigen innert einem Tag:
Reparaturen • Auslaugen • Entkalken
Einbau neuer Elemente

Sofortige Bedienung:
Auswärtige Kunden: per Bahn-Express
Empfangsstation: Zürich-HB

Benetti AG., Letzigraben 113, Zürich
Tel. (051) 52 15 28

**Für Autos,
Traktoren, Motormäher:**
Sie alle bleiben leistungs-
fähig, wenn mit RUGAL
geschmiert wird.

RUGAL
Motorenöl

W. BLASER & Co. HASLE-RÜEGSAU
Tel. 034/3 58 55

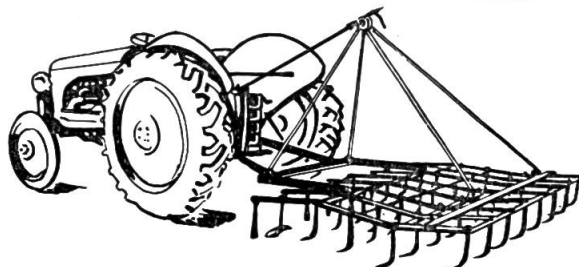

Stahlackeregg

sowie Feinsaatreggen in allen wünsch-
baren Grössen, für Pferde und Trak-
torzug.

Sam. Ryser, Kappelen bei Aarberg
mech. Schmiede. Tel. 032/8 22 69