

Objektyp: **Advertising**

Zeitschrift: **Schweizer Soldat : Monatszeitschrift für Armee und Kader mit FHD-Zeitung**

Band (Jahr): **31 (1955-1956)**

Heft 10

PDF erstellt am: **27.09.2024**

Nutzungsbedingungen

Die ETH-Bibliothek ist Anbieterin der digitalisierten Zeitschriften. Sie besitzt keine Urheberrechte an den Inhalten der Zeitschriften. Die Rechte liegen in der Regel bei den Herausgebern. Die auf der Plattform e-periodica veröffentlichten Dokumente stehen für nicht-kommerzielle Zwecke in Lehre und Forschung sowie für die private Nutzung frei zur Verfügung. Einzelne Dateien oder Ausdrucke aus diesem Angebot können zusammen mit diesen Nutzungsbedingungen und den korrekten Herkunftsbezeichnungen weitergegeben werden. Das Veröffentlichen von Bildern in Print- und Online-Publikationen ist nur mit vorheriger Genehmigung der Rechteinhaber erlaubt. Die systematische Speicherung von Teilen des elektronischen Angebots auf anderen Servern bedarf ebenfalls des schriftlichen Einverständnisses der Rechteinhaber.

Haftungsausschluss

Alle Angaben erfolgen ohne Gewähr für Vollständigkeit oder Richtigkeit. Es wird keine Haftung übernommen für Schäden durch die Verwendung von Informationen aus diesem Online-Angebot oder durch das Fehlen von Informationen. Dies gilt auch für Inhalte Dritter, die über dieses Angebot zugänglich sind.



BALLY COMBI

System Radar **zwiegenäht**
 ⚡ Pat. 298 856

Die Erfahrung bestätigt: Der Skischuh mit der Bequemlichkeit des Bergschuhs, der Bergschuh mit dem Fersenhalt des Skischuhs. Waterproof schwarz oder braun, stark profilierte Sparta-Gummilaufsohle.

Herren: ab **99.80**



BALLY EXPERT

System Radar ⚡ Pat. No. 298 856

bringt die Vorteile der neuen Schnürung in einer preiswerten, robusten Machart. Schwarzes, grainiertes Waterproof, weiche Polsterung in Schaft und Lappen. Sparta-Gummilaufsohle.

Damen: **75.80**
 Herren: **85.80**

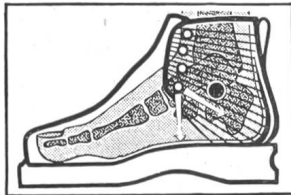

BALLY Radar

BALLY Radar

Die Modelle mit der patentierten Doppelschnürung **System RADAR** (⚡ Pat. No. 298 856) bieten folgende Vorteile:

1. **Hervorragender Halt** insbesondere in der Knöchel- und Fersenpartie sichergestellt. Auch in extremer Vorlagestellung kein Abheben der Ferse von der Sohle.
2. **Druckfreie Vorlagestellung** wegen der Beweglichkeit des Schaftoberteils.
3. **Grosse Bequemlichkeit**, weil durch den festen Halt in der Fersen- und Knöchelpartie dem Vorfuß genügend Raum gegeben wird.

Die im System RADAR verwirklichte, grundlegend neue Richtung hat sich durchgesetzt. RADAR: Zehenfreiheit — Fersenhalt!

BALLY RADAR

zwiegenäht ⚡ Pat. No. 298 856

Ein Modell für alle, die ihren Skischuh vielseitig beanspruchen und hohe Anforderungen stellen. Seine einfache Konstruktion sagt jedem, der auf Komfort hält, besonders zu. Geschmeidiges Waterproof, weich gepolstert. Sparta-Ski-Gummilaufsohle. In verschiedenen Weitungen erhältlich.

Damen: **89.80**
 Herren: **99.80**

BALLY

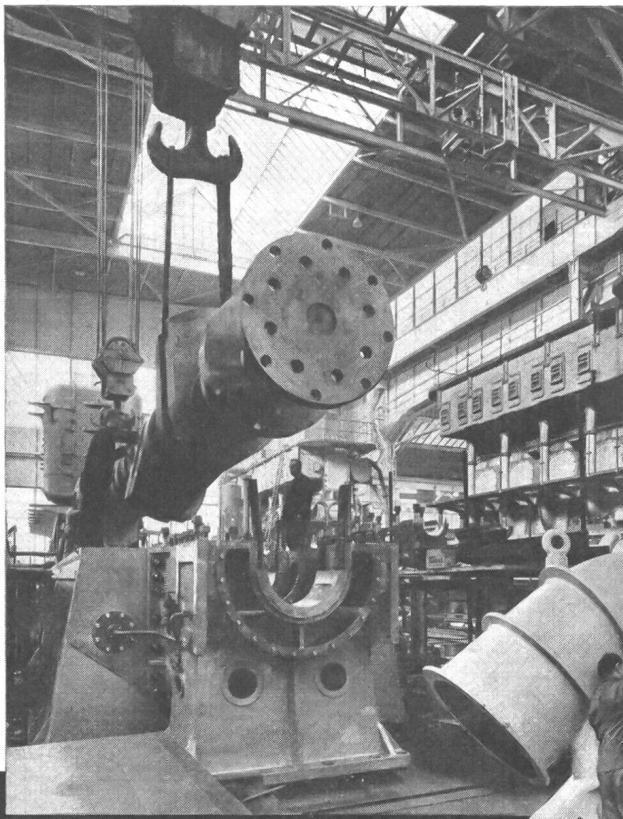

GEBRÜDER SULZER, AKTIENGESELLSCHAFT, WINTERTHUR (SCHWEIZ)

SULZER

HAUPTERZEUGNISSE DER FIRMA

Thermische Maschinen und Anlagen jeder Art
Pumpen, Ventilatoren, Druckleitungen, Apparatebau
Kolben- und Turbo-Kompressoren, Turbogebläse
Kälteanlagen, wärme- und lüftungstechnische
Anlagen, Webmaschinen, Gießerei-Erzeugnisse

79022

Radio

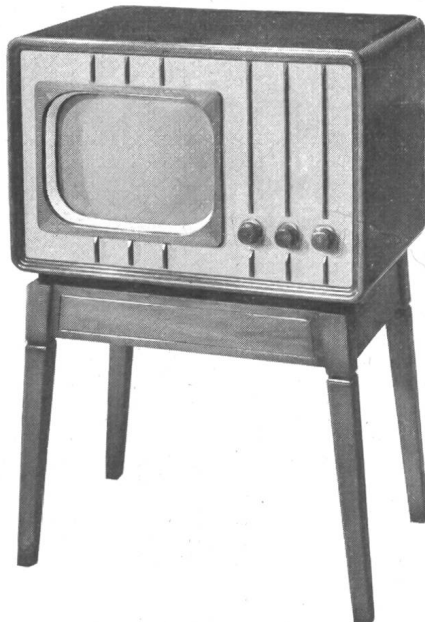

Television

Seit 20 Jahren baut Autophon Radioapparate und weitere drahtlose Geräte eigener Entwicklung. In Laboratorium und Fabrikation mit UKW und FM, den Grundlagen des Fernsehens, eng vertraut, entwickelte Autophon den Fernsehempfänger UTO, den zuverlässigen Schweizer Apparat mit auffallend sauberer Bildwiedergabe.

AUTOPHON

Prospekte, Beratung und Vorführung durch die Abteilung Radio + Television

Fabrik in Solothurn

Zürcherstraße 137, Schlieren-Zürich, Telephone 051/98 88 33



Beim Starten merken Sie den Unterschied !

Stundenlang steht Ihr Wagen in der Kälte. Und trotzdem sollte er jederzeit startbereit sein. Wie oft aber drücken Sie vergeblich auf den Anlasser, wie oft ziehen Sie den Choke — ohne Resultat! Ihr Motor ist zu kalt, das Motorenöl zu einer zähen Masse erstarrt. Sie zu überwinden bedeutet die Batterie plagen. Den Choke zu lange und zu oft ziehen bedeutet die Korrosionsgefahr erheblich vergrößern.

Schonen Sie in Zukunft Ihren Motor vor diesen Folgen des Kaltstarts! Fahren Sie mit BP Special Energol visco-static, dem ersten Hochleistungs-Ganzjahresöl. Sie merken den Unterschied beim ersten Druck auf den Anlasser: Ihr Motor springt sofort an und erhält augenblicklich Vollschrnerung. Ausserdem fahren Sie Ihren Wagen auch bei kaltem Wetter erstaunlich rasch mit voller Leistung, denn visco-static passt seinen Flüssigkeitsgrad automatisch der Aussentemperatur an.

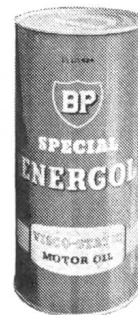

★ int. eingetr. Schutzmarke

Wechseln Sie jetzt auf BP Special Energol

visco-static^{*}

das Pionieröl der BP
mit automatischer Viskositätsanpassung !



und vergessen Sie nicht,
visco-static spart Geld:

80% weniger Motorverschleiss
30% weniger Ölverbrauch
5-10% weniger Benzinverbrauch
5-10 Punkte weniger Oktanbedarf

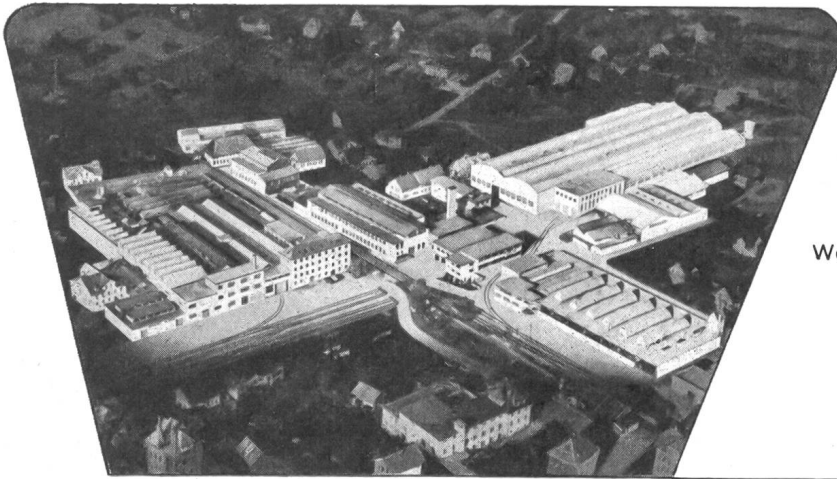

Werkanlagen in Menziken

ALUMINIUM AG. MENZIKEN

Tel. (064) 6 16 21 Für Guß (064) 6 53 42

Wir stellen her:

PROFILE ROHRE
BLECHE BÄNDER RONDEN
SANDGUSS KOKILLENGUSS
GESENKGESCHMIEDETE TEILE
GROSSAPPARATE BEHÄLTER

Unsere Fabrikation:
Leichtmetall-Tragbahren
Sanitäts-Feldbetten
Stahlrohrmöbel



Gewicht: 8,3 kg

Leichtmetall-Ganztragbahre

⊕ Patent

«107»

Die Leichtmetall-Ganztragbahre «107» ist das Ergebnis langjähriger Erfahrung. Um ein möglichst geringes Gewicht bei maximaler Festigkeit zu erhalten, wurde die Trage aus einer speziellen Leichtmetall-Legierung hergestellt. Dank den vier einschiebbaren Holmen ist es möglich, die Trage in ein kleines, leicht transportierbares Paket zusammenzulegen. Ohne eine Verschraubung zu lösen, wird die Trage mit wenigen Handgriffen aufgestellt oder zusammengelegt. Für den Felddienst kann die zusammengelegte Trage mit den dazugehörigen Traggurten von einer Person bequem an- oder umgehängt getragen werden.

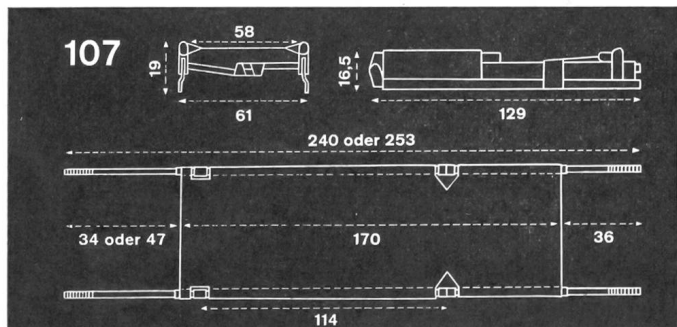

Apparatebau Aktiengesellschaft
Trübbach SG Tel. (085) 82288

SIEMENS
PROJEKTOR
 »2000«



Als Stumm- oder Tonprojektor lieferbar.
 Große Lichtleistung
 für Bildbreiten bis zu 5 m,
 hervorragender Bildstand,
 äußerste Filmschonung,
 ruhiger Lauf, einfache Bedienung:

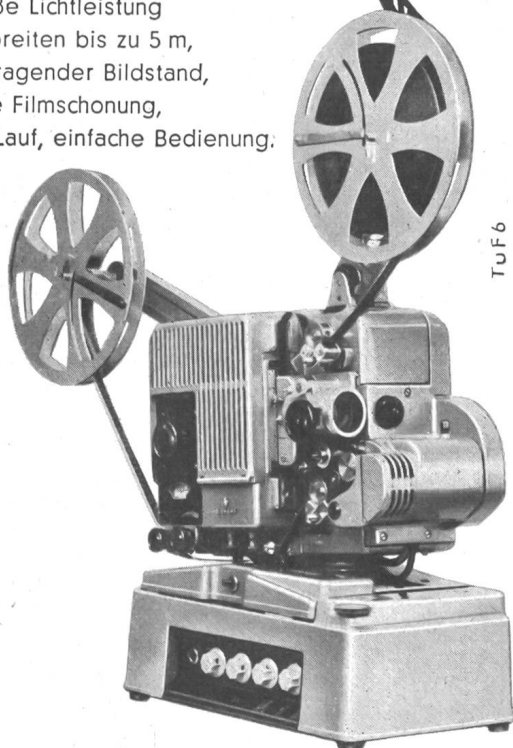

Tuf 6

Generalvertretung
SIEMENS ELEKTRIZITÄT SERZEUGNISSE AG ZÜRICH
 Löwenstr. 35 Tel. (051) 25 36 00

10 Gründe

für den Traubensaft

16

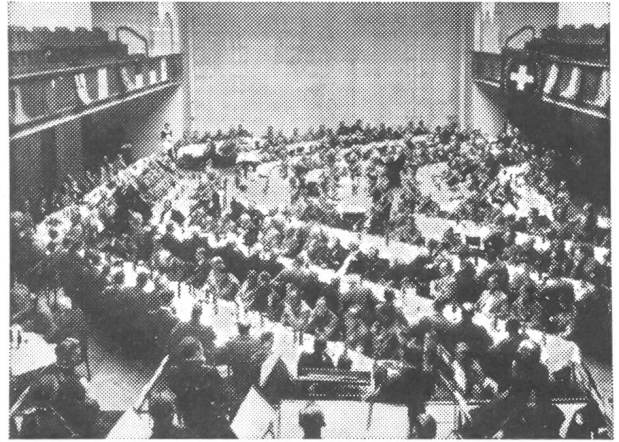

Auch im Restaurant wird Traubensaft als Getränk immer mehr geschätzt. Nach gehetzter Berufsarbeit, nach langwierigen Versammlungen und bei anstrengender Kongressarbeit wirkt Traubensaft stärkend und beruhigend. Traubensaft ist kein Aufpeitschungsmittel, aber ein gutes, bekömmliches und gesundes Naturprodukt aus den sonnigsten Gegenden unseres Landes.

Jules Richli
Kunsthau-Restaurant
Luzern



Naturreiner Traubensaft ist ein edles und festliches Getränk, ein Quellwertvoller Nähr- und Aufbaustoffe für den Organismus, und gleichzeitig ein herrlicher Genuss und eine richtige Gaumenfreude.



Traubensaft

das Getränk mit dem grossen Plus

SPZ/Hans Gfeller, BSR, Zürich

Trinken Sie während längerer Zeit jeden Tag ein Glas Traubensaft. Sie werden die günstige Wirkung bald feststellen.