

Objektyp: **Advertising**

Zeitschrift: **Schweizer Soldat : Monatszeitschrift für Armee und Kader mit FHD-Zeitung**

Band (Jahr): **36 (1960-1961)**

Heft 9

PDF erstellt am: **06.08.2024**

Nutzungsbedingungen

Die ETH-Bibliothek ist Anbieterin der digitalisierten Zeitschriften. Sie besitzt keine Urheberrechte an den Inhalten der Zeitschriften. Die Rechte liegen in der Regel bei den Herausgebern. Die auf der Plattform e-periodica veröffentlichten Dokumente stehen für nicht-kommerzielle Zwecke in Lehre und Forschung sowie für die private Nutzung frei zur Verfügung. Einzelne Dateien oder Ausdrucke aus diesem Angebot können zusammen mit diesen Nutzungsbedingungen und den korrekten Herkunftsbezeichnungen weitergegeben werden. Das Veröffentlichen von Bildern in Print- und Online-Publikationen ist nur mit vorheriger Genehmigung der Rechteinhaber erlaubt. Die systematische Speicherung von Teilen des elektronischen Angebots auf anderen Servern bedarf ebenfalls des schriftlichen Einverständnisses der Rechteinhaber.

Haftungsausschluss

Alle Angaben erfolgen ohne Gewähr für Vollständigkeit oder Richtigkeit. Es wird keine Haftung übernommen für Schäden durch die Verwendung von Informationen aus diesem Online-Angebot oder durch das Fehlen von Informationen. Dies gilt auch für Inhalte Dritter, die über dieses Angebot zugänglich sind.

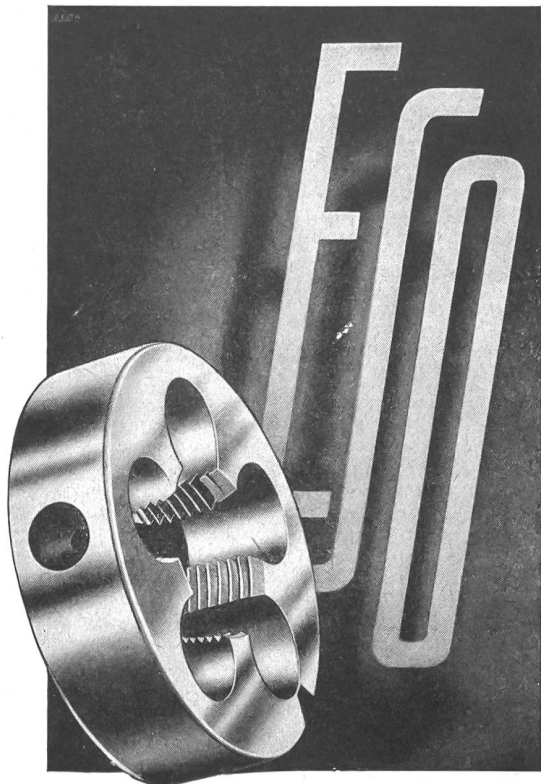

Gewindebohrer, Schneideisen, Gewindelehren, Gewinderillenfräsen
Ernst Schaublin AG., Oberdorf (Bld.)
WERKZEUGFABRIK **Telephon (061) 84 73 55**



**STEMPEL
GRAVUREN**

**MASCHINENGRAVUREN
F. SURBER
ZÜRICH 1**

KAPPELBERGASSE 14 / TEL. (051) 2338 01

Gebrüder Meier AG Zürich

Fabrik elektrischer Maschinen und Apparate

Zypressenstrasse 71, Telephon 051. 256836



Elektromotoren
 Transformatoren
 Schalt- und Verteilanlagen
 Aufzüge

Filialwerkstätten in Bern und Freiburg

*Fahnen
Flaggen*

Hutmacher-Schalch AG
 Fahnenfabrik
 Bern Telephon 224 11

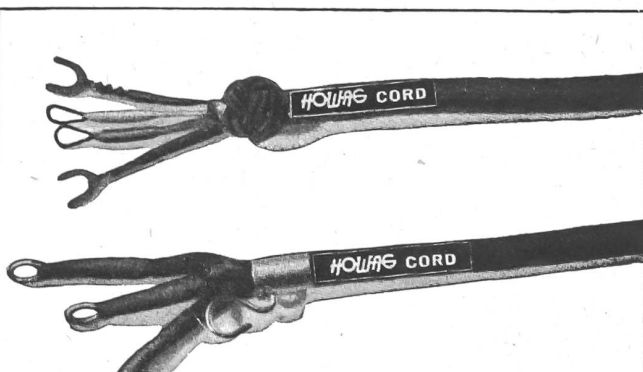

HOWAG
 WOHLLEN (Aarg.)

Fabrik für flexible u. elastische
 Leitungsschnüre für Telephon,
 Funkgeräte u. elektr. Apparate

**Der Kenner schätzt im Dienst
und zu Hause:**



ROCO Conserven Rorschach

Kartenlesen

- Beschäftige dich mit dem Weg von B nach C erst, wenn du dich bei B vergewissert hast, daß dein Standort wirklich stimmt.

Bei *Nacht und Nebel* sowie in ausgedehnten Wäldern ist die Gefahr, sich zu verirren, stark erhöht. Sei deshalb doppelt vorsichtig!

Kontrolliere die allgemeine Richtung mit dem Kompaß — und zwar auch dann, wenn sich ein Kompaßmarsch noch nicht aufdrängt! Kontrolliere dabei die zurückzulegende Distanz, indem du bei kürzeren Strecken die Schritte zählst, bei größeren, indem du den ungefähren Zeitbedarf ausrechnest.

Detachiere diese Aufgaben:

«Mitr. Müller, Sie zählen die Schritte und melden mir jeweils, wenn wir 200 m zurückgelegt haben! Mitr. Meier, Sie kontrollieren die Zeit!»

Es ist ratsam, vor dem *Betreten einer Ortschaft* im Gelände festzustellen, in welcher Richtung sie wieder verlassen werden muß.

129

Kompaß

Festlegung der Marschrichtung im Gelände

- Arretierung lösen.
- Am Ausgangspunkt A so lange um die eigene Achse drehen, bis sich die Nordnadel mit dem linken Balken des «N» (Norden) deckt. Der Richtungspfeil des Kompasses zeigt nun auf das Marschziel.

Bestimmung des Azimuts eines Punktes im Gelände

Das Azimut eines Punktes ist die im Uhrzeigersinn gemessene Abweichung der Richtung zu diesem Punkt von der Nord-Süd-Richtung.

- Anvisieren des Punktes mit dem Kompaß (Richtungspfeil—Kerbe).
- Bei unveränderter Richtung des Kompasses wird Arretierung gelöst und Richtkreis gedreht, bis das «N» des Zifferblattes unter die Nordnadel zu liegen kommt.

131

Kompaß

- Auf dem Marsch auftretende Hindernisse werden nach den folgenden Skizzen umgangen:

schmales Hindernis:

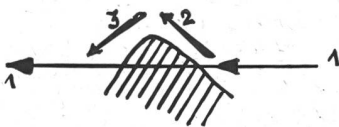

breites Hindernis:



- 1 = Azimut der Marschrichtung.
2 = Azimut der aufgezwungenen Umgehungsrichtung.
3 = Azimut der Rückmarschrichtung — ergibt sich aus Subtraktion der Differenz der beiden Azimute 2 und 1 vom Azimut der Marschrichtung.

133

Distanzenschätzen

Wende folgende Methoden an:

a) Vergleichsverfahren:

Vergleiche die zu schätzende Distanz mit bekannten Strecken (z. B. Scheibenstand = 300 m, 100-Meter-Lauf) setzt aber voraus, daß du dir die Länge einer Strecke, z. B. 100 m, *fest eingepägt* hast.

Addierverfahren:

Du schätztest, wie oft deine eingepägte Strecke (100 m) in der Gesamtdistanz enthalten ist. (Perspektivische Verkürzung beachten.)

Halbierungsverfahren:

Du halbiert die Gesamtstrecke (halbiert evtl. noch ein zweites Mal) und vergleichst wieder mit deiner eingepägte Strecke.

b) Eingabelungsverfahren:

Beurteile, wie groß die zu schätzende Entfernung mindestens sein muß — höchstens sein kann. Aus diesen beiden Werten nimm das Mittel.

Beispiel: mindestens 500 m
höchstens 700 m
1200 m
 $1200 : 2 = 600$ m

135

Kompaß

Unter dem Richtungspfeil oder der Meßmarke wird auf dem Zifferblatt das Azimut abgelesen.

Da das Zifferblatt in 64 (resp. 6400) Teile (‰) eingeteilt ist, wird das Azimut in einer vierstelligen Zahl angegeben, z. B. Azimut 26 00, 45 30, 51 50

Umgehung von Hindernissen

- a) Wird bereits nach der Karte festgestellt, daß das Ziel nicht in einer Geraden erreicht werden kann, so sind Zwischenpunkte zu bestimmen und diese nach den Ziffern a) bis b) dieses Kapitels mit dem Kompaß einzustellen. Für jede Teilstrecke ist außer dem Azimut noch die Distanz zu bestimmen.



Kompaß

2. Der Kompaß

Aufpassen!

Bei Gebrauch des Kompasses sind alle anziehenden Gegenstände, wie Helme, Gewehre usw., zu entfernen.

Einstellung der Marschrichtung nach der Karte (Marsch von A nach B)

- Festlegung des Standortes A und des Marschzieles B auf der Karte. Verbindung der beiden Punkte mit Bleistiftstrich.
- Kompaß auf die Karte legen, parallel zur Marschrichtung (Bleistiftstrich). Kompaßschnur dem Standort zugewendet.
- Kompaß festhalten. Richtkreis drehen, bis das «N» des Kompasses nach dem Nordrand der Karte zeigt.

Der Kompaß ist eingestellt.

Distanzenschätzen

c) Feldstecher:

Fasse am anderen Ende der zu messenden Strecke eine Tanne, eine Telefonstange (8 m) usw. ins Auge.

Schätze ihre Höhe (= h) in Metern.

Lies im Feldstecher diese Höhe in ‰ ab.

Teile $\frac{h}{‰}$ und du erhältst die gesuchte Distanz in km

d) Daumensprung:

- Strecke einen Arm ganz aus.
- Visiere mit einem Auge über den Daumen einen Merkpunkt beim Ziel an.
- Visiere (ohne den Daumen zu bewegen) nun mit dem anderen Auge.
- Du kommst dabei x Meter neben den Merkpunkt.
- Schätze diese Abweichung von x Meter. (Vergleiche mit der Höhe einer Tanne, der Länge eines Hausdaches.)
- Geschätzte Zahl mal 10 = gesuchte Distanz.

Distanzenschätzen

Distanzschätzen

bis 30 m	Nahkampferntfernung
bis 300 m	nahe Entfernung
bis 600 m	mittlere Entfernung
über 600 m	weite Entfernung

Achtung:

du schättest gerne zu kurz:

- bei klarer Luft, heller Beleuchtung
- über gleichmäßige Flächen hinweg
- von oben nach unten
- gegen hellen Hintergrund.

Achtung:

du schättest gerne zu weit:

- bei trüber Sicht, flimmernder Luft
- Dämmerung, im Wald
- gegen Hänge, gegen Sonne
- über bedecktes Gelände
- aus liegender Stellung.

Kennst du die Ursachen von Schätzfehlern — so kannst du sie vermeiden.

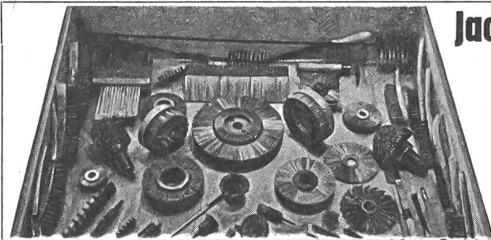

Jacq. Thoma
AG.

Winterthur

Drahtbürsten-
fabrik

Telephon
(052) 2 67 73

Reinigung von schmutzigen und Lieferung von neuen **Putztüchern, Putzfäden und Putzlappen** besorgt vorteilhaft, gut und prompt

Friedrich Schmid & Co. / Suhr (Aargau)

Telephon Aarau (064) 2 24 12

Putzfädenfabrik und Reinigungsanstalt für schmutzige Putztextilien

Färberei und chemische Waschanstalt **W. Gisler, Solothurn**

Fabrik: Bielstraße

Telefon 225 42

empfiehlt sich bestens

Trauersachen schnellstens



Schaffhauser
Wolle

Unsere **Qualitätsreinigung** und unser vereinfachter stark verbilligter **Quick-Service**, erlauben Ihnen eine regelmäßige chemische Reinigung Ihrer Kleider und Uniformen. 7 Filialen Über 30 Depots. Prompter Postversand nach d. ganzen Schweiz. Telefon 32 54 77

Braun & Co.
FÄRBEREI UND
CHEM. REINIGUNG

Neuhausstraße 21 **Basel**

**Kauft Waren stets mit Garantie...
...an einer Plombe kennt man sie!**

Verlangen Sie Gratismuster von der
Plombenfabrik in Horn (Thurgau) · Tel. (071) 4 28 22

Färberei Wädenswil

Chemische Reinigungs-AG Wädenswil /ZH Telefon 95 60 58
Filialen in Zürich: Badenerstraße 60, Telefon 25 20 41; Forchstraße 92,
Telefon 32 67 11 empfiehlt sich für die *Pflege Ihrer Uniformen*

Kamerad,
abonniere den «Schweizer Soldat»

«Sportberger» —
der Wohnwagen
für höchste Ansprüche
Fünf Modelle

Generalvertretung für die Schweiz
Garage Städeli Chur
Telefon 081 / 2 12 12

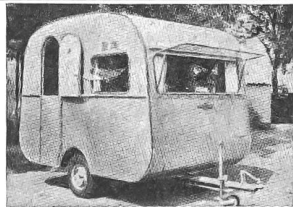

TH. HUBER THUN
Autospritzwerk

Gurnigelstraße 21

Telephon 233 78

Henzel reinigt
färbt und
bügelt

Telephon 35 45 45

Teppich- und Steppdecken-Reinigung

FILIALEN:
Rosengasse 7 Tel. 32 41 48
Werdstraße 56 » 23 33 61
Kreuzplatz 5a » 24 78 32
Gotthardstr. 67 » 25 73 76
Birmensdorfer-
straße 155 » 33 20 82
Albisstraße 71 » 45 01 58
Oerlikonerstr. 1 » 26 62 70
Spigarten » 54 54 40
(Altstetten)



Hotel de la Gare
Bienne

Telefon 2 74 94

A. Scheibli, propriétaire

Gepflegte Küche Cuisine soignée
Moderne Zimmer Tout confort

Präzisionswerk
Seewen-Schwyz

A. KISTLER Tel. 043 / 3 14 24

Ich offeriere Ihnen die seit Jahren bestbewährten und von uns fabrizierten:
Sicherheitsschlösser, Einbauzylinder für Kasten- u. Einsteckschloß, diverse
Typen für alle Zwecke, Marke «BAAL». Ersteller von Passe-partout-Anlagen
über General- sowie Gruppen- und Zentralschlüssel gehend. Spez. Fabrik-
und Büroräume. Referenzen stehen zur Verfügung.

In Zürich am Bahnhof

Restaurant

Tel. 27 78 78 / 27 80 66

Edoardo

und sein **Tea-Room ROYAL**
Tel. 27 80 66



Präzisions-, Dreh- u. Frästeile
liefert vorteilhaft
Otto Juizi, Murgenthal
Maschinen- und Apparatebau
Tel. 063.3 40 29

HABASUMA



CIGARREN



Spezialfarben und -lacke für Industrie und Bautenschutz, Armeelieferant

Bosshard & Co. Zürich-Oerlikon Lack- und Farbenfabrik Telefon 051.485858

Empfehlenswerte Baufirmen

CARL DIENER *Söhne* Bauunternehmung Zürich

AG Baugeschäft Wülflingen

Hoch- und Tiefbau
Zimmerei

Tel. (052) 650 36

Schreinerei
Glaseri
Chaletbau

Keller-Frei & Co. AG

Straßenbau und Pflasterungen

Zürich 6/42 Hofwiesenstraße 3 Telefon 051.289428

Franz Vago AG

Straßenbauunternehmung

Müllheim-Wigoltingen / TG
Zürich Chur Schwanden Zug



Gebrüder Krämer AG

Straßenbeläge - Fluggpisten

St. Gallen Zürich

Lienhard Söhne AG

Schreinerei und Möbelfabrik

Albisstraße 131 Zürich 2/38 Telefon 051.4512 90
Innenausbau Ladenbau Möbel Bauschreinerei

Holzetais für die Werkzeug- und Maschinenindustrie Harmonikatüren



A. GEISSBÜHLER u. CIE.

BAUUNTERNEHMUNG  RUTI/Zch.

Büro und Werkplatz: Mürtchenstraße 9

Industrie-, Wohn- und Umbauten, Straßen- und Tiefbau, Abbrucharbeiten

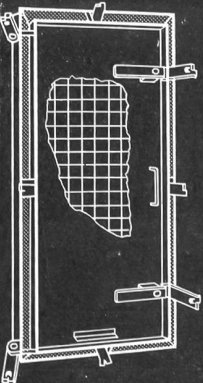
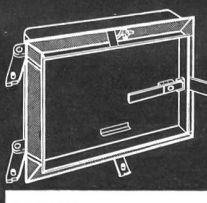
Luftschutzbauteile

Eisen- und Metallbau
Profilpresswerk

Jul. Hädrich & Co.
Freilagerstrasse 29
Zürich 9/47
Telefon (051) 52 12 52

BAU - UNTERNEHMUNG



Theodor Schlatter & Co. AG

St. Gallen

Norm-Türen Isolations-Türen «Monada»
Wassergasse 24 Telefon 071.227401



Gebrüder Schmaßmann

Malermeister Winterthur Telefon 052.266 67
Sämtliche Facharbeiten Spritzverfahren usw.

Figi & Keller Hoch- und Tiefbau Zimmerei

Zürich 6 Kloten Küsnacht
Telefon 260348 Telefon 847116 Telefon 900224

A. Käppeli's Söhne AG Wohlen/AG

Straßen- und Tiefbauunternehmung Telefon 614 90

Zweigniederlassungen in Chur Walenstadt Schwyz Altdorf Luzern und Zug
Walzenbetrieb Straßenbeläge Baggerarbeiten

Steinbrüche in
Brunnen Walenstadt Einsiedeln Altdorf
Sonderabteilungen für
vollständige Wasserversorgungsanlagen
Quellenfassungen
Grundwasserbohrungen

Bannwart AG Hoch- und Tiefbau

Eisenbetonarbeiten Umbauten Renovationen

Solothurn Telefon 065.28282

ANT. BONOMO & ERBEN BAU-UNTERNEHMUNG ZÜRICH/DÜBENDORF



Aktiengesellschaft Jäggi

Hoch- und Tiefbau Olten Telefon 062.52191

Zimmerei Schreinerei Fensterfabrikation



Hoch- und Tiefbau
Neu- und Umbauten aller Art
Beratungen Expertisen

Bern
Belpstraße 18 Telefon 031.22976

Portlandcementwerk AG Olten

Normalportlandzement «Record»
Hochwertiger Portlandzement «Super»

Walter J. Heller AG

Bauunternehmung

Sitten **BERN** Ilanz



Einfriedungen Deckenmaterial (Seiling-Decken)
Kläranlagen mit Trennschnecke Benzinabscheider
System Seiling, von der EMPA geprüft
Fertigfabrikate für Festungsbauten und Luftschutz

Seiling Eisenbeton AG Bern
Prospekte Telefon 031.630019

HARTMANN & Co. AG

Rolladenfabrik und Metallbauwerkstätte Garagetore

Biel Gottstattstraße 18 Telefon 042.43737

Eisen AG Bern

Büro: Spitalgasse 37 Lager: Weyermannshaus

empfiehlt sich Ihnen bestens

Arnold Bühler Baumeister

Hünibach-Thun

Unternehmung für Hoch- und Tiefbau

W. & H. Niederhauser Stahl- und Metallbau

Bern-Bümpliz Morgenstraße 131 Telefon 660722

Eisenkonstruktionen Bauschlosserarbeiten Metallbau Blech-
arbeiten Behälter Öltank Fahrradständer Schweißarbeiten

A & F. Jost vorm. Buser, Jost & Cie. Basel

Baugeschäft St. Alban-Vorstadt 104 Telefon 222833

Neu- und Umbauten Reparaturen Plananfertigung

Gebr. Müller AG

Mechanische Werkstätten und Eisenkonstruktionen

Bern Murtenstrasse 147
Telefon 031.23538

Jakob Joos Sohn

Schlossermeister — Eisenbau

Chur Planaterrastraße 6 Telephon 21646

Casty & Co.

Hoch- und Tiefbauunternehmung **Straßenbau**
Baggerarbeiten

Landquart Telefon 51259

Bürgi + Huser AG

Bauunternehmung

Bern Monbijoustraße 114
Telefon 031.54666



Reifler & Guggisberg Ingenieur AG Biel

Tiefbau-Unternehmung

Tiefbau Eisenbeton Straßenbeläge Asphaltarbeiten Geleisebau Telefon 25622

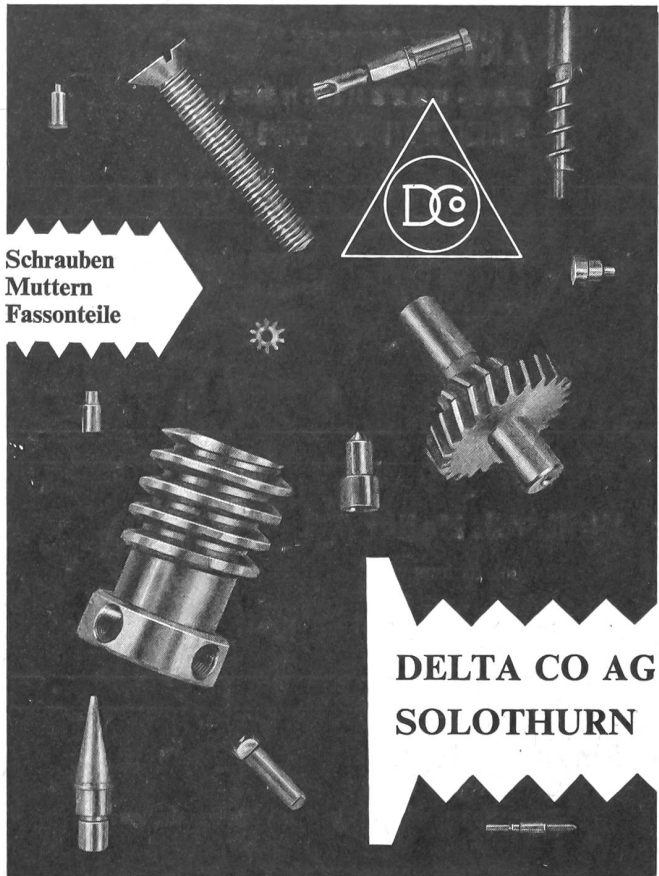

Schrauben
Muttern
Fassonteile

DELTA CO AG
SOLOTHURN

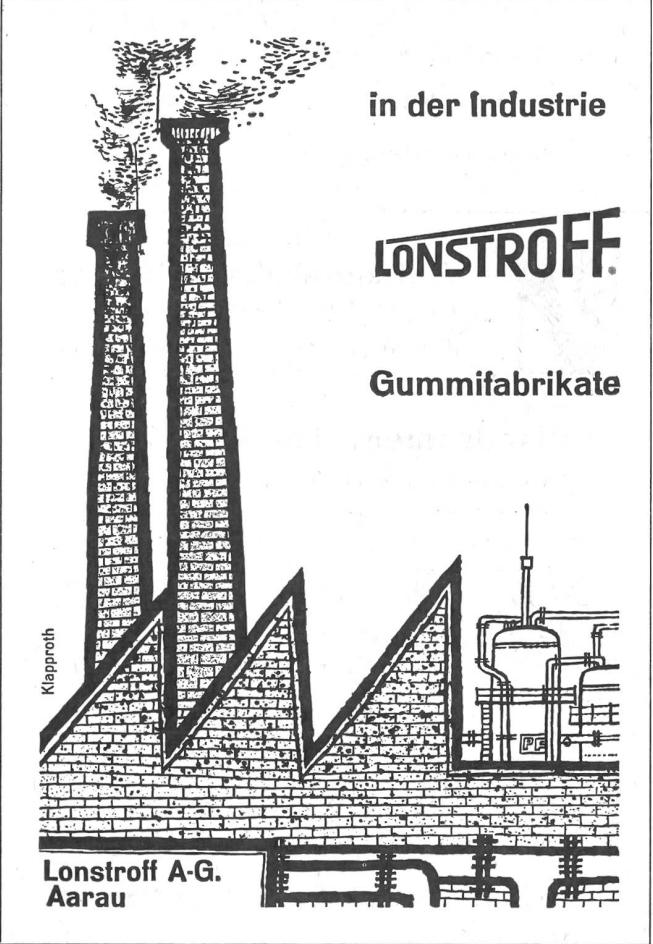

in der Industrie

LONSTROFF

Gummifabrikate

Klapproth

Lonstroff A-G.
Aarau

METALLDRUCKGUSS
INCA

In vielen tausenden Anwendungen hat unser Metalldruckguß INCA den Beweis seiner Qualität und Wirtschaftlichkeit erbracht. Schenken Sie deshalb Ihr Vertrauen dem Spezialwerk mit jahrzehntelanger Erfahrung

INJECTA A:G.
SPRITZGUSSWERKE UND APPARATEFABRIK
TEUFENTHAL/AARAU TEL. (064) 38277

LAMBERT

HALBAUTOMATISCHE
UNIVERSAL-ABWÄLZ-
RÄDERFRÄSMASCHINE

TYPE 68

MASCHINEN FÜR UHRENFABRIKATION UND APPARATEBAU
S. LAMBERT AG. GRENCHEN SCHWEIZ

A. Z.
Zürich 25