

Zeitschrift: Schweizer Soldat : Monatszeitschrift für Armee und Kader mit FHD-Zeitung
Band: 37 (1961-1962)
Heft: 22

Werbung

Nutzungsbedingungen

Die ETH-Bibliothek ist die Anbieterin der digitalisierten Zeitschriften. Sie besitzt keine Urheberrechte an den Zeitschriften und ist nicht verantwortlich für deren Inhalte. Die Rechte liegen in der Regel bei den Herausgebern beziehungsweise den externen Rechteinhabern. [Siehe Rechtliche Hinweise.](#)

Conditions d'utilisation

L'ETH Library est le fournisseur des revues numérisées. Elle ne détient aucun droit d'auteur sur les revues et n'est pas responsable de leur contenu. En règle générale, les droits sont détenus par les éditeurs ou les détenteurs de droits externes. [Voir Informations légales.](#)

Terms of use

The ETH Library is the provider of the digitised journals. It does not own any copyrights to the journals and is not responsible for their content. The rights usually lie with the publishers or the external rights holders. [See Legal notice.](#)

Download PDF: 19.11.2024

ETH-Bibliothek Zürich, E-Periodica, <https://www.e-periodica.ch>

Mobile Terminalstation im Einsatz



106033, XII

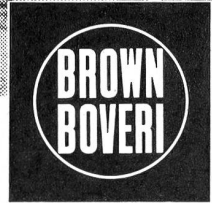

Aufbau des Antennenmastes

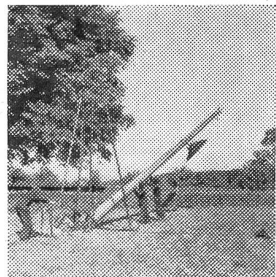

Mikrowellen- Mehrkanal- Richtstrahlanlagen

im Dienste der Schweizer Armee

A-G. **BROWN, BOVERI** & CIE.
BADEN · SCHWEIZ

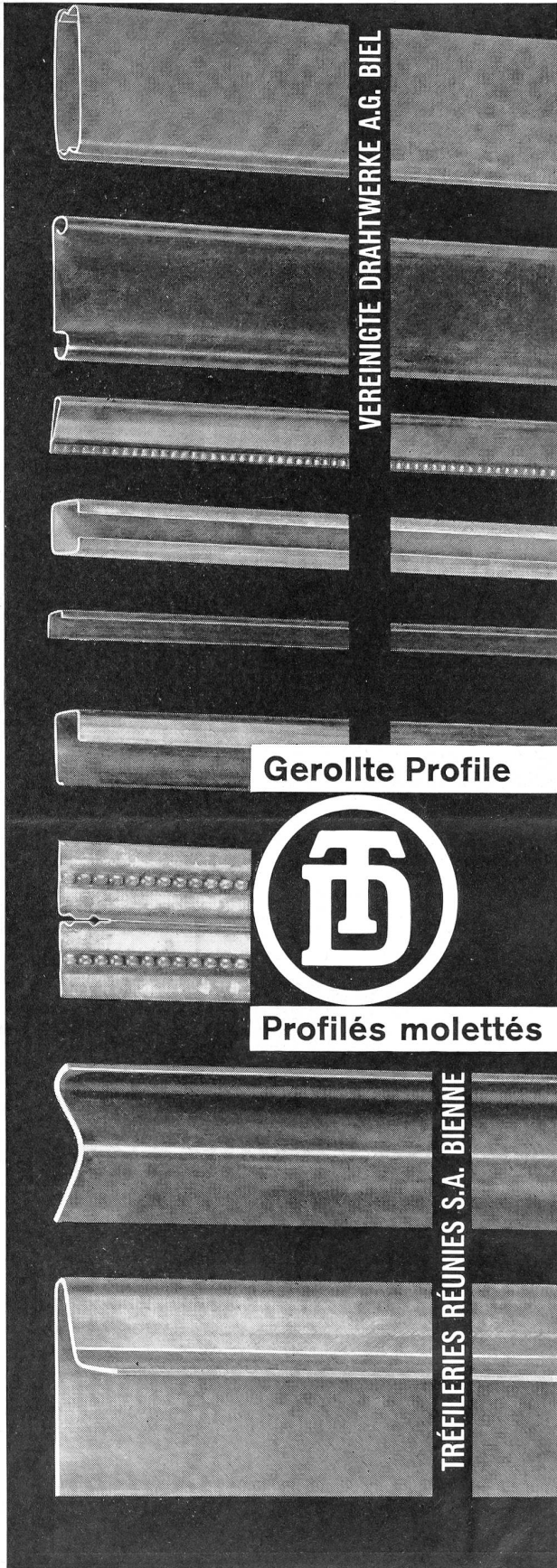

VEREINIGTE DRAHTWERKE A.G. BIEL

Gerollte Profile



Profils molettés

TRÉFILIERIES RÉUNIES S.A. BIENNE

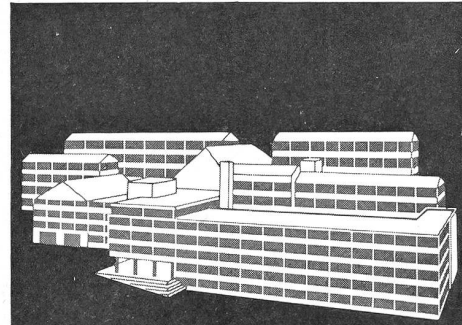

Gegründet 1846

Älteste Fabrik der Schweiz für Präzisions-
schrauben und Drehteile von 0,5–25 mm \varnothing

Spezialitäten: Uhrenfouraturen, Schrau-
ben und Drehteile für Instrumenten- und
Apparatebau, Schreib-, Näh- und Rechen-
maschinen, Zirkelnadeln, usw.

Gebr. Laubscher & Cie. AG
Täuffelen BE Schweiz



Seit 1829
edles Leder
für Schuhfabrik
und Sattler-
handwerk

DÄNDLIKER & HOTZ AG THALWIL

Tel. 051 / 92 07 03

Durisol

das bewährte Baumaterial

DURISOL AG für Leichtbaustoffe Dietikon

Telephon 051.886981

Angenehmes Rasieren!

Es geht nichts über eine gute, auf dem ALLEGRO geschliffene Klinge, um sich rasch und angenehm rasieren zu können.

Mit dem ALLEGRO geben Sie Ihrer Klinge den Schnitt, den Sie für Ihren Bart benötigen (scharf, haarscharf — weich, samtweich etc., ganz nach Ihrem persönlichen Bedürfnis). Sie werden sich dann großartig rasieren, und zwar wirklich ausrasieren. (Auch der Coiffeur schärft sein Rasiermesser vor jeder Rasur). Zudem sparen Sie noch, denn mit einer einzigen Klinge können Sie sich monatelang tadellos rasieren.

Und vergessen Sie nicht, sich mit CHICMAN einzuseifen. Diese Rasiercremeseife nährt und verjüngt die Haut.

Erhältlich in Messerschmiede- und Eisenwarengeschäften, Parfümerien und Drogerien etc.



Industrie AG Allegro, Emmenbrücke (LU)

Stoffels

Tüechli —
Herolde von
Freundschaft,
Liebe
und Glück



Nur echt
mit dieser
Etikette



60. 34. 1. 8d

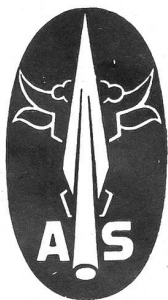

Unsere Spezialitäten

erhalten Sie in Stadt und Land.

Bündnerfleisch, Bündner Rohschinken,
Salsiz, Grisoni etc.

Fleischkonserven

ALBERT SPIESS & CO. SCHIERS

Großmetzgerei und Fleischwarenfabrik

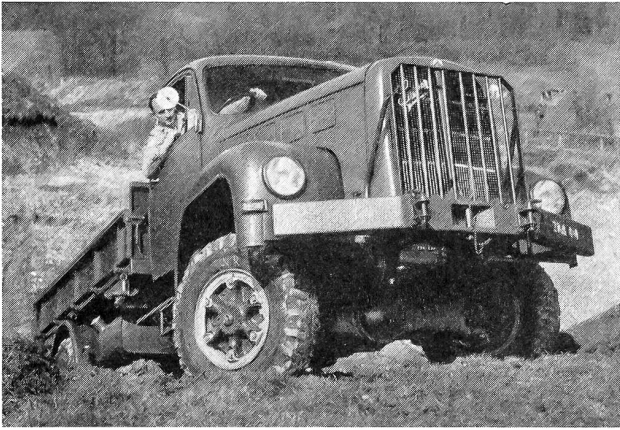

Saurer- Nutzfahrzeuge

*lösen Ihre Transportprobleme!
Für zivile und militärische Zwecke
auch mit Allradantrieb lieferbar.*



**Aktiengesellschaft
Adolph Saurer, Arbon**

ESCHER WYSS

Grauguß

für höchste Anforderungen

Großguß

bis zu 40 Tonnen Stückgewicht
Maschinenformguß in jeder Ausführung
Sämtliche Graugußqualitäten nach
VSM-Normen

Sphäroguß

mit hoher Dehnung und Zugfestigkeit

**ESCHER WYSS AKTIENGESELLSCHAFT
ZÜRICH**

BURRI

Décolletages et pièces à façon
Tous métaux \varnothing 3-80 mm

BURRI SA MOUTIER SUISSE

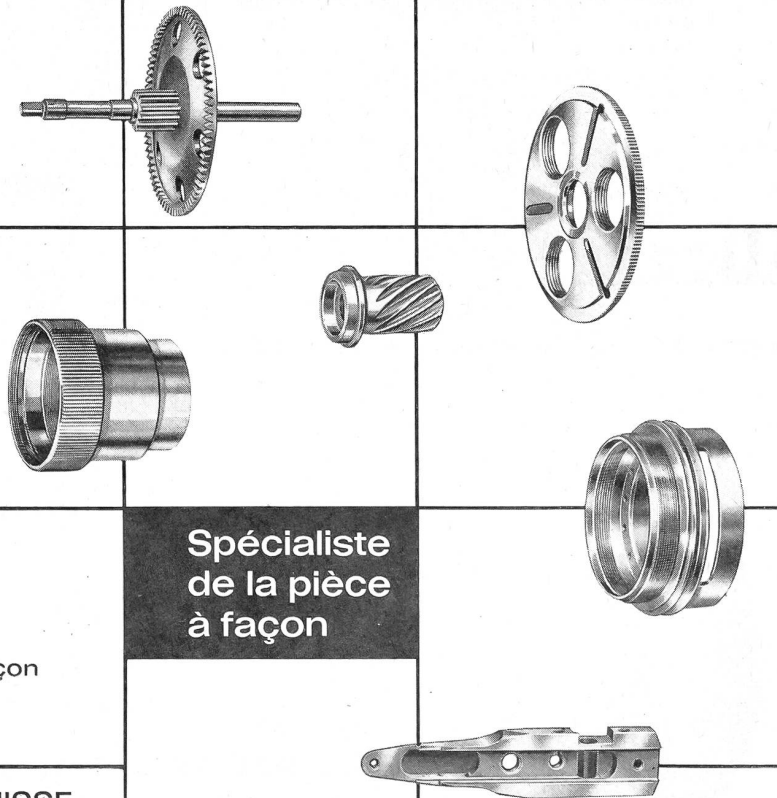

**Spécialiste
de la pièce
à façon**

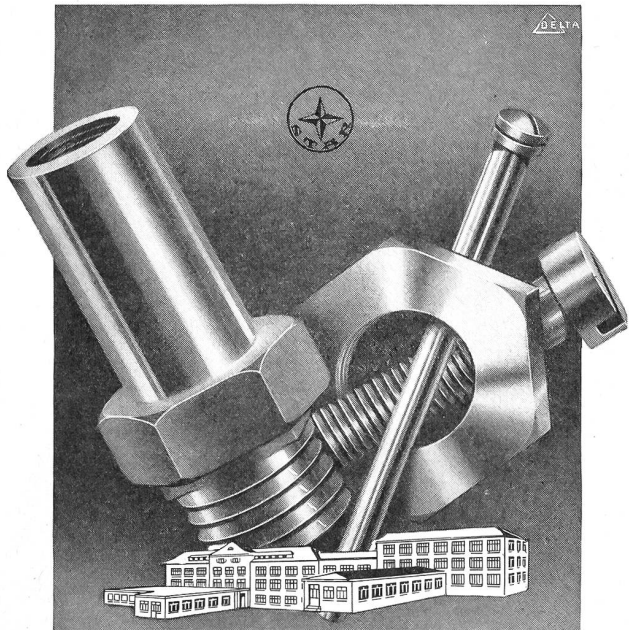

DÉCOLLETAGE S.A.
GRENCHE SUISSE

Schäden durch Feuchtigkeit?

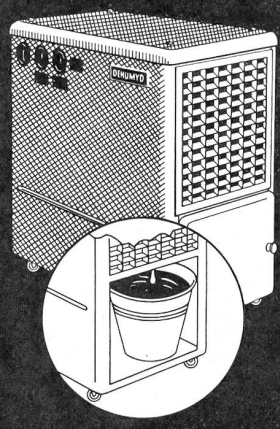

Sichere Abhilfe schaffen die automatischen
Elektro-Entfeuchter DEHUMYD
 Ohne Chemikalien, wartungslos, mit geringem Stromverbrauch. Typen für jede Raumgröße und Temperatur. - Vorteilhaft für Bau - Austrocknung. Günstige Mietbedingungen.
 Fabrikation und Vertrieb

Pretema AG
 ZÜRICH 2 DREIKÖNIGSTR. 49
 Tel. 051 / 2317 14

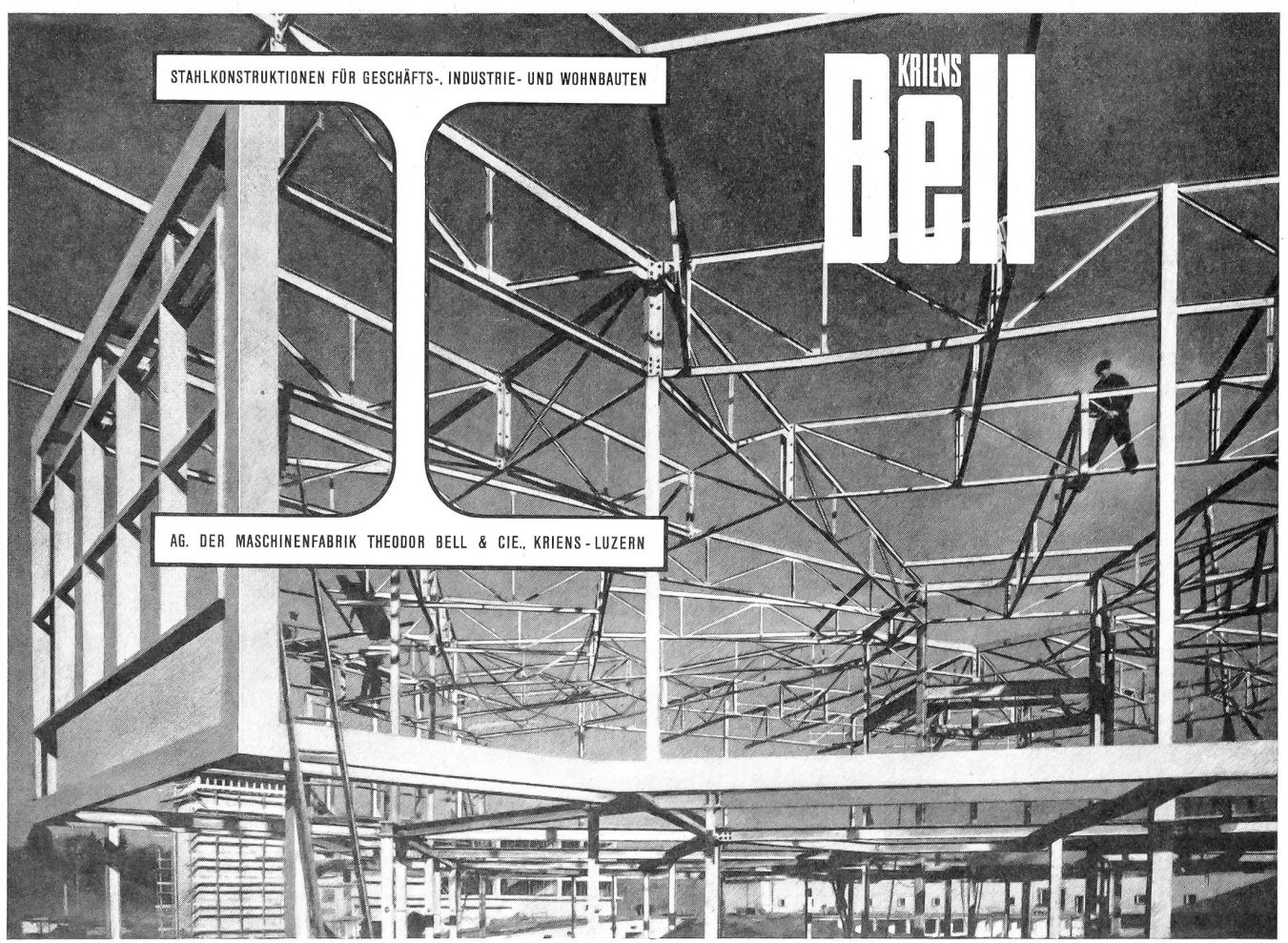

STAHLKONSTRUKTIONEN FÜR GESCHÄFTS-, INDUSTRIE- UND WOHNBAUTEN

KRIENS
BELL

AG. DER MASCHINENFABRIK THEODOR BELL & CIE., KRIENS - LUZERN

LE
TEMPS
EST UN
GRAND
MAITRE

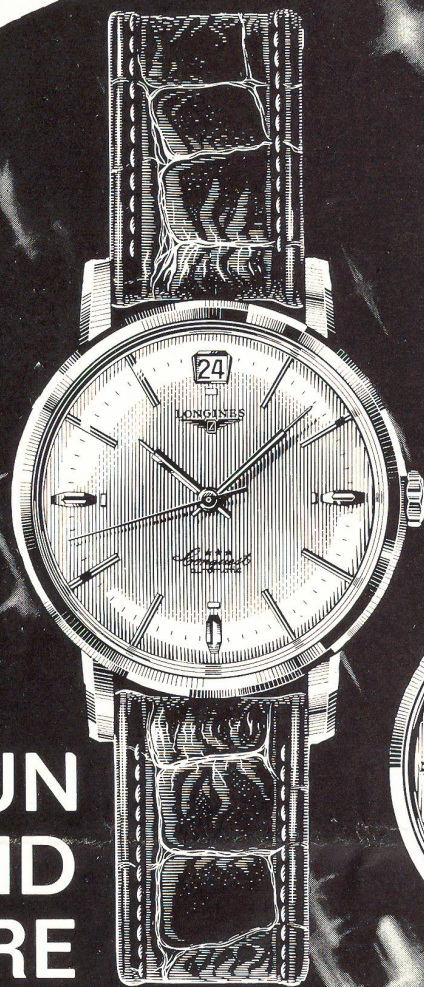

mais vous n'épuiserez jamais le plaisir de posséder une montre robuste, précise, finement élégante et qui ne vieillit pas.

LONGINES, fabriquée selon les conceptions les plus modernes de la technique, avec une maîtrise du métier que seuls plus de deux siècles d'expérience peuvent donner, appose sur ses montres le sceau de la qualité.

A l'usage, vous vous apercevrez que cette qualité est à l'échelle des exigences les plus rigoureuses.

LONGINES

MONTRE SUISSE DE HAUTE PRÉCISION



LONGINES *Longquest*
automatic

Automatique - étanche -
seconde au centre -
exécution en acier
inoxydable, cape or, or 18 ct,
or 18 ct DeLuxe.
Médaillon en or et émail
champlevé incrusté dans le
fond du boîtier.

LONGINES *Flagship*
automatic

CALENDRIER
Nouveau mouvement
automatique mince -
seconde au centre ou
petite seconde -
exécution: or 18 ct,
or 18 ct DeLuxe -
exécution étanche:
acier inoxydable,
cape or 200 microns, or 18 ct,
or 18 ct DeLuxe.
Médaillon gravé ou frappé
dans le fond du boîtier.

Tous nos modèles
sont antimagnétiques
et efficacement protégés
contre les chocs!