

Objektyp: **Advertising**

Zeitschrift: **Schweizer Soldat : Monatszeitschrift für Armee und Kader mit FHD-Zeitung**

Band (Jahr): **42 (1966-1967)**

Heft 17

PDF erstellt am: **30.06.2024**

Nutzungsbedingungen

Die ETH-Bibliothek ist Anbieterin der digitalisierten Zeitschriften. Sie besitzt keine Urheberrechte an den Inhalten der Zeitschriften. Die Rechte liegen in der Regel bei den Herausgebern. Die auf der Plattform e-periodica veröffentlichten Dokumente stehen für nicht-kommerzielle Zwecke in Lehre und Forschung sowie für die private Nutzung frei zur Verfügung. Einzelne Dateien oder Ausdrucke aus diesem Angebot können zusammen mit diesen Nutzungsbedingungen und den korrekten Herkunftsbezeichnungen weitergegeben werden. Das Veröffentlichen von Bildern in Print- und Online-Publikationen ist nur mit vorheriger Genehmigung der Rechteinhaber erlaubt. Die systematische Speicherung von Teilen des elektronischen Angebots auf anderen Servern bedarf ebenfalls des schriftlichen Einverständnisses der Rechteinhaber.

Haftungsausschluss

Alle Angaben erfolgen ohne Gewähr für Vollständigkeit oder Richtigkeit. Es wird keine Haftung übernommen für Schäden durch die Verwendung von Informationen aus diesem Online-Angebot oder durch das Fehlen von Informationen. Dies gilt auch für Inhalte Dritter, die über dieses Angebot zugänglich sind.

Neue Informationen über elektrische Messgeräte: Serie «32»

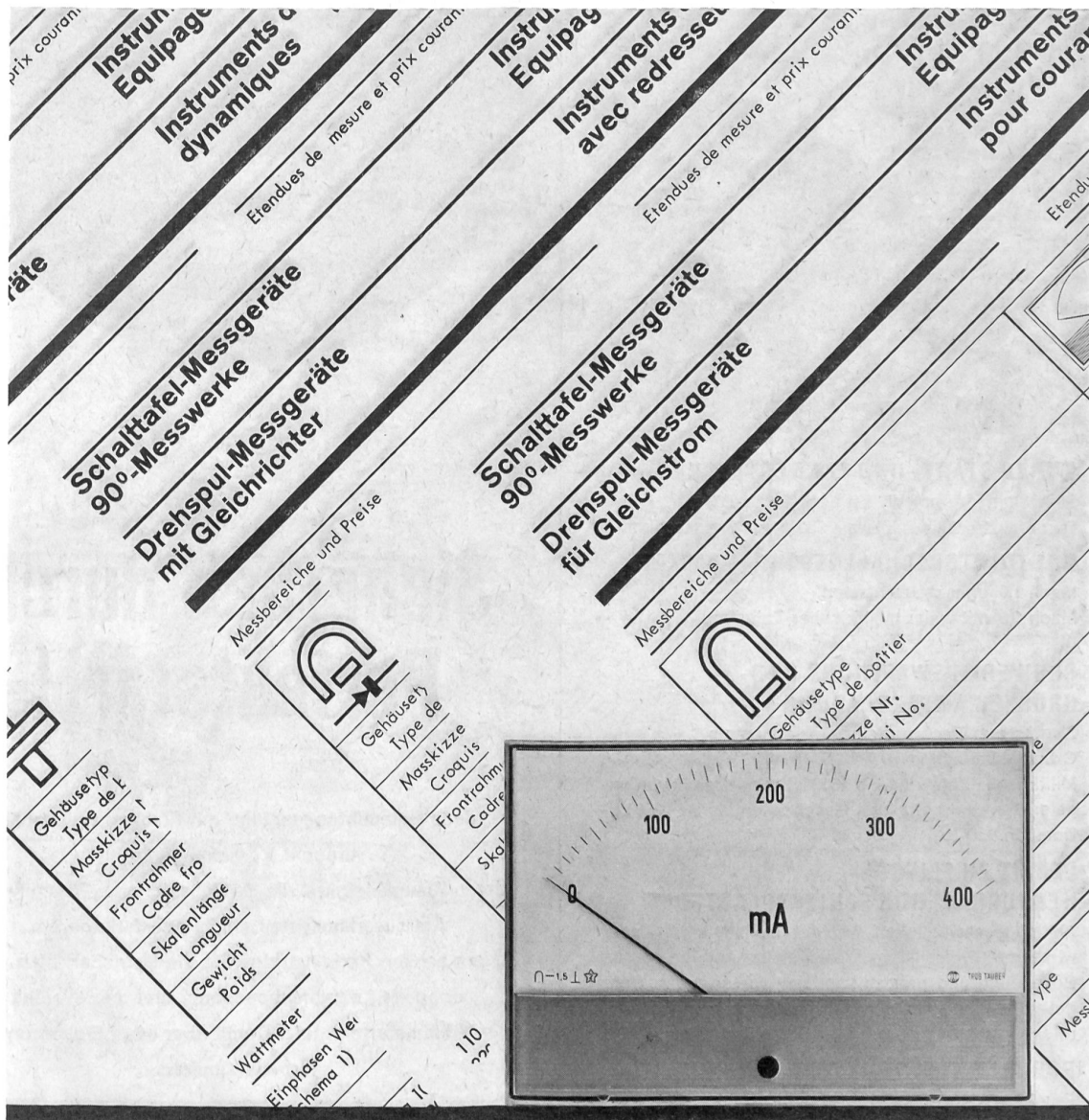

Neue, sorgfältig zusammengestellte Listen geben Ihnen Aufschluss über die Daten und die vorteilhaften Preise unserer elektrischen Messgeräte. Verlangen Sie Dokumentation EM

Drehspul-Messgerät Serie «32» in neuer, rechteckiger Form mit 110°-Grosswinkelskala, Frontscheibe aus Acrylglas, antistatisch. Raumsparender, runder Gehäusetubus. Stoss- und rüttelsicher, einfache Befestigung. Auch mit farbigen Frontblenden lieferbar.



Trüb, Täuber

Trüb, Täuber+Co. AG, CH-8634 Hombrechtikon/Zürich
Telefon 055/5 01 01, Telex 55 558
Ein Unternehmen der Gruppe Zellweger Uster

**ERDKAMPF-EINSÄTZE
TRUPPENUNTERSTÜTZUNG ?
IN BODENNÄHE**

HIER IST DIE ANTWORT: AJ-7

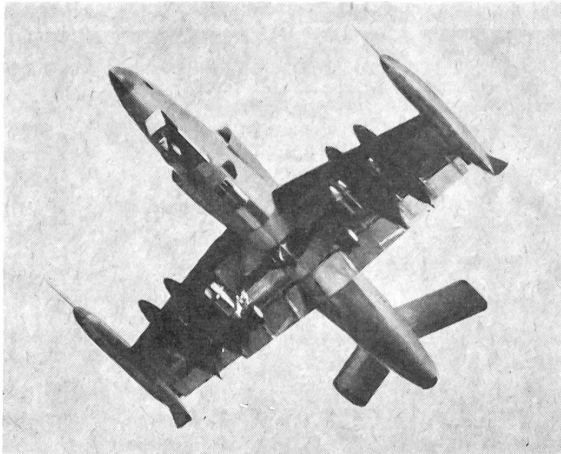

- **KURZE START- UND LANDESTRECKEN**
Startrollstrecke mit Vollast weniger als 600m
Landerollstrecke weniger als 350m mit Bremsschirm
- **HOHE UNTERSCHALLGESCHWINDIGKEIT**
Mach 1,0 ohne Aussenlasten
Mach 0,9 mit voller militärischer Zuladung
- **SCHWERE BEWAFFNUNG UND GROSSE KAMPFZULADUNG**
Zwei 30 mm Hochpräzisions-Kanonen als Grundbewaffnung.
Militärische Zuladung bis 2600 kg - diese reicht von un-gelenkten und gelenkten Geschossen bis zu 1000 kg-Bomben.
- **LEICHT ZU FLIEGEN-
HERVORRAGENDE SCHIESSPLATTFORM**
Abkippschwindigkeit weniger als 180 km/h - sehr wirksame Bremsklappen, die steile Angriffe gegen Bodenziele und präzise Landeanflüge erlauben. Sehr gute Stabilität über den ganzen Geschwindigkeitsbereich.
- **ROBUSTE KONSTRUKTION**
Bruchlastfaktor über 13g - auch mit Vollast - Lange Lebensdauer bei Tiefflugeinsätzen mit hoher Geschwindigkeit.
- **ÖKONOMISCH IM ANKAUF UND BETRIEB**
Ein unkompliziertes Flugzeug - einfach im Unterhalt - hohe Zuverlässigkeit - grosse Sicherheit.



FLUG- & FAHRZEUGWERKE AG
9422 Altenrhein bei Rorschach Schweiz

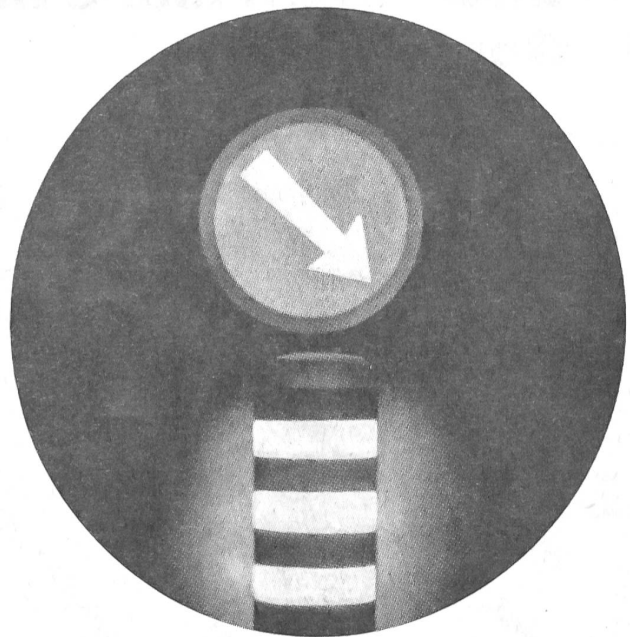



Sicherheit durch Perfektstart!

Jede Beleuchtungsanlage mit Fluoreszenzlampen braucht Vorschaltgeräte, deren Zuverlässigkeit die Betriebssicherheit bestimmen. Am zuverlässigsten sind Perfektstartgeräte. Zudem senken Perfektstartgeräte die Betriebskosten durch doppelte Lampenlebensdauer und den Wegfall von Glimmstarterersatz. Damit aber auch Einsparung an Arbeitsstunden!

F. Knobel & Co. Elektro-Apparatebau Ennenda/Schweiz	
Verkaufsbüro Zürich	Josefstrasse 92
Postfach	8031 Zürich
Telefon	051/ 42 88 55

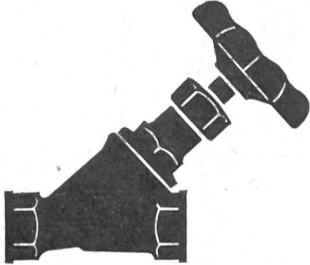

KNOBEL

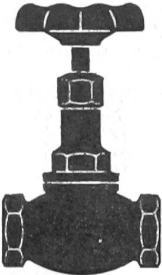
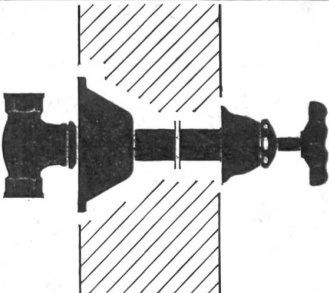
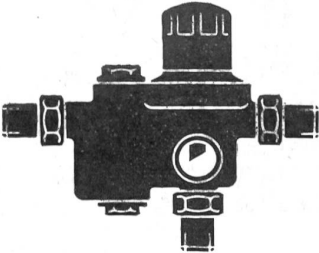
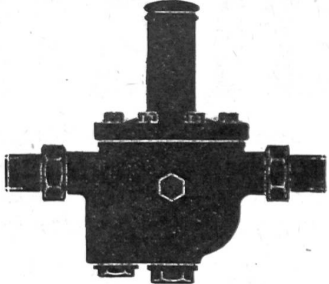
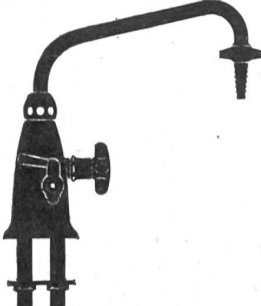
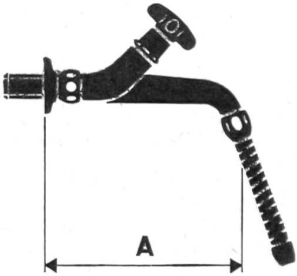
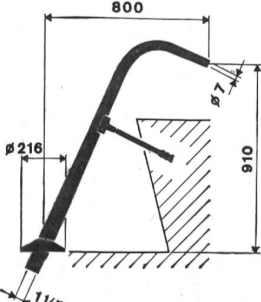
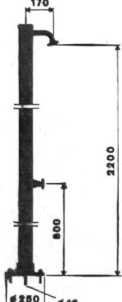
	<p>Auslauf- und Durchgangsventile ◀ Abb. Schrägsitzventil Nr. 3361, $\frac{3}{8}$"-3"</p> <p>▶</p> <p>Armaturen für Waschmaschinen, WC und Pissoirs Abb. Waschmaschinenventil mit Filter Nr. 4006F, $\frac{1}{2}$" ▶</p>	
	<p>Industrie- und Heizungsarmaturen ◀ Abb. Ventil für Dampf, Preßluft und kalte Öle Nr. 5500, $\frac{1}{4}$"-4"</p> <p>▶</p> <p>Absperrventil für Luftschutzräume Nr. 3408, $\frac{3}{4}$"-3" ▶</p>	
	<p>Boilerarmaturen ◀ Abb. Komb. Rückhalt- und Sicherheitsventil Nr. 5110, $\frac{3}{8}$"-$\frac{3}{4}$"</p> <p>▶</p> <p>Abb. Druckreduzierventil mit Filter Nr. 5010, $\frac{1}{2}$"-2$\frac{1}{2}$" ▶</p>	
	<p>Gas- und Laborarmaturen ◀ Abb. Labor-Standkombination Nr. 6268, $\frac{1}{2}$"</p> <p>▶</p> <p>Sanitär-Armaturen Abb. Schwere Spültischbatterie Nr. 6551, $\frac{3}{8}$"-$\frac{3}{4}$", A = 125, 175, 225 mm ▶</p>	
	<p>Brunnenröhren, reichhaltige Modellauswahl oder nach Wunsch ◀ Abb. Mod. Zeichnung. 16173</p> <p>▶</p> <p>Brauseanlagen in diversen Ausführungen Abb. Brause Nr. 4709 ▶</p>	

PARIS.....LONDON...MADRID
RIO DE JANEIRO.....TOKIO...
NEW YORK...

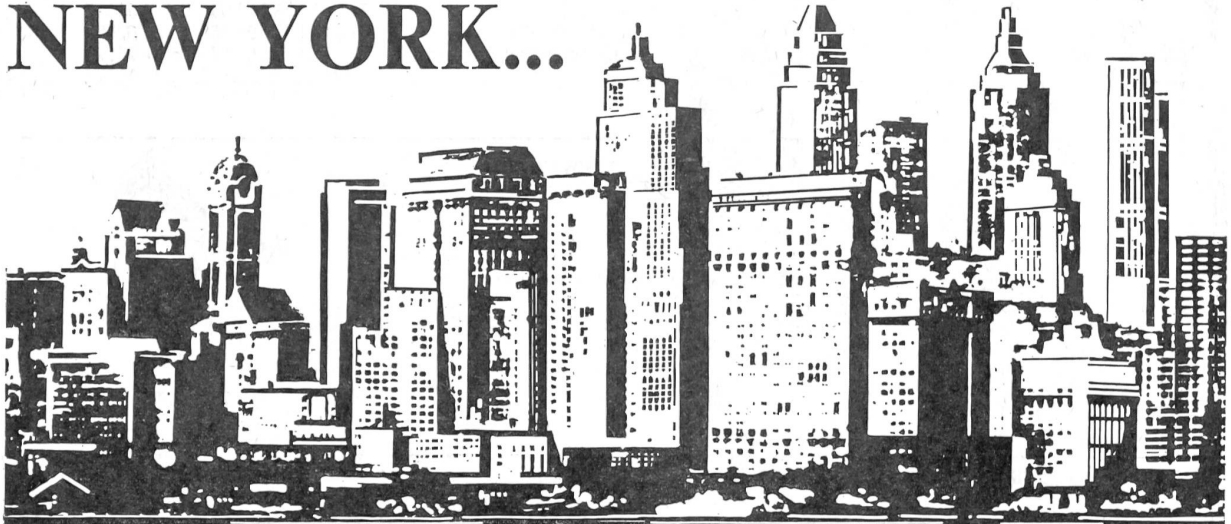

OVOMALTINE in aller Welt



Grösste Stadt der Vereinigten Staaten. Sitz der Vereinten Nationen. Hier begegnen sich Menschen aller Länder und Rassen. Sie lieben die dynamische Atmosphäre und das pulsierende

Leben der Weltstadt. Und hier – wie überall – wird OVOMALTINE getrunken. OVOMALTINE – um mehr zu leisten. OVOMALTINE in aller Welt.

Dr. A. Wander AG Bern

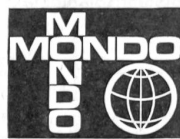

Jetzt mit MONDO-Punkten
für prächtige Bildbänder!