

Zeitschrift: Die Schweiz = Suisse = Svizzera = Switzerland : offizielle Reisezeitschrift der Schweiz. Verkehrszentrale, der Schweizerischen Bundesbahnen, Privatbahnen ... [et al.]

Herausgeber: Schweizerische Verkehrszentrale

Band: - (1945)

Heft: 11-12

Rubrik: Die Veranstaltungen der kommenden Wochen = Les manifestations des semaines prochaines

Nutzungsbedingungen

Die ETH-Bibliothek ist die Anbieterin der digitalisierten Zeitschriften. Sie besitzt keine Urheberrechte an den Zeitschriften und ist nicht verantwortlich für deren Inhalte. Die Rechte liegen in der Regel bei den Herausgebern beziehungsweise den externen Rechteinhabern. [Siehe Rechtliche Hinweise.](#)

Conditions d'utilisation

L'ETH Library est le fournisseur des revues numérisées. Elle ne détient aucun droit d'auteur sur les revues et n'est pas responsable de leur contenu. En règle générale, les droits sont détenus par les éditeurs ou les détenteurs de droits externes. [Voir Informations légales.](#)

Terms of use

The ETH Library is the provider of the digitised journals. It does not own any copyrights to the journals and is not responsible for their content. The rights usually lie with the publishers or the external rights holders. [See Legal notice.](#)

Download PDF: 27.04.2025

ETH-Bibliothek Zürich, E-Periodica, <https://www.e-periodica.ch>

Die Veranstaltungen der kommenden Wochen

Les manifestations des semaines prochaines

**Änderungen vorbehalten
Changements réservés**

Aarau. November: 25. Symphoniekonzert des Orchestersvereins. Dezember: 14. Konzert des Quatuor de Lausanne (Orchestersverein).

Adelboden. Dezember: 15. Eröffnung der Eisbahn und der Schweizer Skischule. 23. Trainings-Sprunglauf. 24. Tailing Party. 26. Eis-Gymkhana. 29. Curlingmatch. 30. Langlauf (Engstlig-Wanderbecher). — Capt. Fredericks Slalom.

Andermatt. Dezember: 23. Eröffnungs-Langlauf. 30. Silvester-Slalom.

Arosa. Anfang Dezember: Eröffnung der bisherigen Skilifts Tschuggen, Carmenna und Weißhorn sowie des neuen Hörnli-Skilifts. — Eröffnung der bewirteten Skihütten Hörnli, Weißhornsattel und Weißhornspitel. **Ab Mitte Dezember:** Eröffnung der Eis- und Curlingplätze und der Schlittel- und Bobbahn. — Beginn der Kurse der Schweizer Skischule. **Dezember:** 16. und 23. Eishockey-Trainingsspiele. 26. Eishockey-Freundschaftsspiel. 29. Curlingmatch um den Dr.-Aman-Cup 30. Hörnli-Eröffnungsskirennen (Abfahrt) und Eishockey-Meisterschaftsspiel.

Les Avants. Décembre: 8. Grande soirée annuelle du Bobsleigh-Club. 16. Courses de luge à foin (challenge Ingold). 30. Courses de bob (concours interne).

Basel. November/Dezember. Saison im Stadttheater: Oper, Operette, Schauspiel. **Bis 24. November.** Gewerbemuseum: Ausstellung «Das Reiseandenken». **24. November bis 30. Dezember.** Kunsthalle: Weihnachtsausstellung der Basler Künstler. **November:** Ausstellung «Die Kunst des 14. bis 20. Jahrhunderts». **25. Martinskirche:** Konzert des Basler Kammerorchesters. Leitung: Paul Sacher (Bach, Mozart). **27. Casino:** Konzert der Gesellschaft für Kammermusik (Mozart). **Dezember:** 1./2. Mustermesse: Schweizerische Geflügelzucht-Ausstellung. **4. Casino:** Abonnementskonzert der AMG. Solist: Georg Kulenkampff, Leitung: Dr. Hans Münch (Beethoven). **11. Konzert des Basler Trios** (E. Goldmark, Haydn, Schubert). **Casino. 12. Extrakonzert der AMG.** Leitung: Hans Haug. **14. Casino:** Tombolakonzert der AMG. **16. Martinskirche:** Konzert des Basler Bach-Chors. Leitung: W. Müller von Kulm (Weihnachts-Oratorium von J. S. Bach). **18. Casino:** Abonnementskonzert der AMG. Solist: Edwin Fischer, Klavier (Schubert, Brahms, Strauß). **23. Casino:** Zyklus-Konzert der AMG (Mozart, Brahms, Beethoven).

Beatenberg. Dezember: 23. Trainings-Springen. 25. Eishockeymatch. 29. Skiball. 30. Eishockeymatch. 31. Silvesterball (Hotel Blümlisalp-Beatrice).

Bern. Das ganze Jahr. Bau-Messe: Ständige Bau-fach-Ausstellung. — Corso-Theater: Cabaret, Revue usw. **Bis Ende Juni 1946.** Saison im Stadttheater: Oper, Operette, Schauspiel. **November bis Ende Dezember.** Kunstmuseum: Ausstellungen «Amerika baut». — «Das französische künstlerische Buch der Gegenwart». — «Französische Graphik der Gegenwart». **November bis 2. Dezember.** Kunsthalle: Ausstellung Ernst Morgenthaler. **Bis Herbst.** Schweiz. Gutenberg-museum: Ausstellung «Der Buchdruck bis 1900» mit der Sondergruppe «Der Titelsatz im Laufe der Zeit». **November: 20. Casino:** Klavierabend Edwin Fischer. **21. Kursaal:** Gastspiel der Compagnie Jean Hort. **22. Konservatorium:** Cello-Abend M^{lle} Clerc. **23. Konservatorium:** II. Abend Blancard/de Ribau-pierre. **24. Casino:** II. Jubiläumskonzert der Berner Liedertafel. Orchesterkonzert (Mozart, Schubert, Strauß, Schoeck, Andreae, Suter, Müller-Zürich). Anschließend Jubiläumssball im Hotel Bellevue-Palace. **25. Zentenarfeier und off. Bankett der Berner Liedertafel im Casino.** — Französ. Kirche: Konzert der Berner Singbuben. **25. November bis 9. Dezember.** Herbstmesse auf der Schützenmatte. **November: 26. «Zibe-Märit».** **27. III. Kammermusikabend des Berner Streichquartetts.** — Casino: Konzert des «Orchestre de la Sorbonne». **28. Casino:** Konzert Dinu Lipatti, Klavier. **Dezember: 1. Jahresfeier des Berner Männerchors.** — Kursaal: Uni-Ball. **2. Französische Kirche:** Weihnachtskonzert. Ausführende: Gemischter Chor Schönau Bern und Orchester der Eisenbahner. **3./4. Abonnementskonzert.** **7. Bürgeratssaal:** Konzert Franz Jos. Hirt/Rosmarie Stucki auf zwei Klavieren. **9. Französische Kirche:** Konzert des Berner Kammerorchesters. — Lichtbildervortrag O. Jenny «Das Engadin und seine Haus- und Wohnkultur» (Universalität). **10./12./13. Casino:** Konzert des Cäcilienvereins und der Liedertafel (IX. Symphonie von Beethoven). **16. Schulwarte:** Konzert des Zurbrugg-Quartetts (Schubert-Matinee). **17./18. Abonnementskonzert.**

BOFORS

SCHWEDISCHER QUALITÄTSSTAHL

SCHNITT- UND SCHNEIDSTÄHLE
VERZUGSFREIE STÄHLE
DAUERSTÄHLE · RAPIDSTÄHLE
WARMARBEITSTÄHLE
NICHTROSTENDE STÄHLE



ALLEINVERKAUF UND LAGER:

FR. FRAUCHIGER-NIGST AG. LYSS-BERN

KUGEL- UND ROLLENLAGER FÜR DEN GESAMTEN FAHRZEUG- UND
MASCHINENBAU

FACHMÄNNISCHE BERATUNG IN ALLEN EINBAUFAGEN

50 JAHRE ERFAHRUNG IN DER WÄZLAGERFABRIKATION

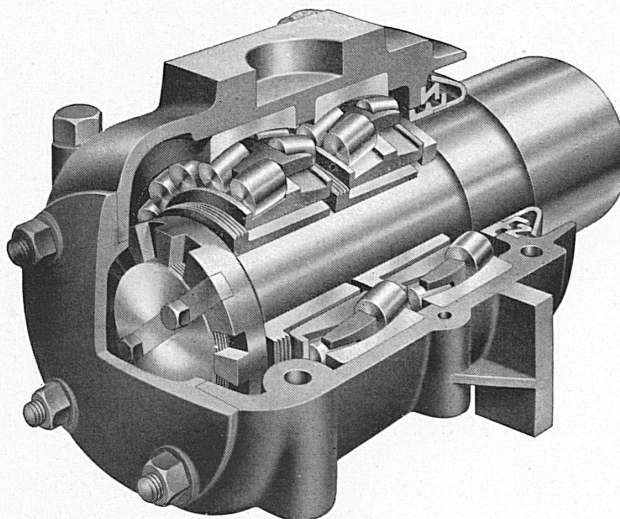

Achsbüchse mit Pendelrollenlagern

SRO KUGELLAGER VERKAUFSBUREAU ZÜRICH

der Kugellagerwerke J. Schmid-Roost A. G., Nachf. Schmid & Co.

Tel. (051) 258966

Bleicherweg 7

SAFIA GENF, 8, Avenue P. de Rochemont

SAFIA BERN, Monbijoustraße 16



Bedienen Sie sich immer wieder der
seit langen Jahren qualitativ auf höch-
ster Stufe stehenden Lampe „AARAU“

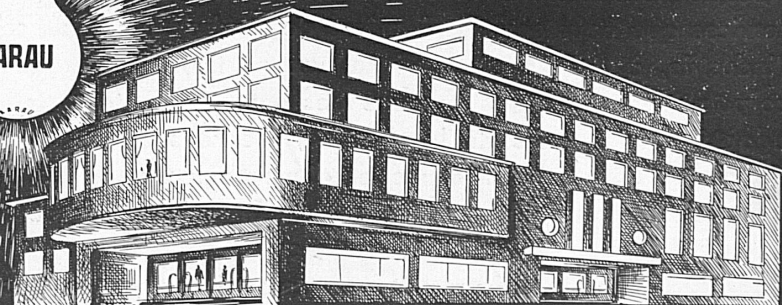

GLÜHLAMPENWERKE AARAU A.-G., AARAU



**ALBISWERK
ZÜRICH A.G.**

ALBIS-TELEPHON-ANLAGEN

erhöhen die Sicherheit im Bahnbetrieb! Im Telephon-Netz der S.B.B. und bei Privatbahnen sind Albis-Zentralen seit Jahren in Betrieb!



VERTRETEN DURCH: SIEMENS ELEKTRIZITÄTS-ERZEUGNISSE A.-G., ZÜRICH, BERN, LAUSANNE

UNIC

Immer mehr Männer rasieren mit UNIC; immer mehr spontane Berichte über die Güte seines Doppelscherkopfes (Sieb und gezahnter Rechen) treffen von allen Seiten ein. Wirklich, UNIC hat bewiesen, daß er die endgültige Lösung des Rasierproblems darstellt. Mehr noch: Mit seinen neuen (demnächst lieferbaren) Zusätzen läßt er sich mit einem Griff in eine Tondeuse oder einen Föhn verwandeln. UNIC ist universal geworden — der treue Helfer von Mann und Frau, ja der ganzen Familie!



UNIC ist und bleibt unique

GENERALVERTRETUNG: ELECTRAS BERN, MARKTGASSE 40

Biel. November/Dezember: Eidg. Turn- und Sportinstitut Magglingen: Turn- und Sportleiterkurse. — Stadttheater: Vorstellungen des Städtebund-Theaters. **Bis 2. Dezember:** Galerie des Maréchaux: Kunstausstellung P. A. Robert und D. Galli. **November: 23.** Trio-Konzert « Nada ». **Dezember: 2.** Fußballwettbewerb Biel/Bern. **7.** Zyklus Beethoven-Sonaten: Edwin Fischer, Klavier. **9.** Niggli-Konzert: Liedertafel und Concordia Biel. **15.** Revue der « Compagnons du Masque » und der « Troupe du Violon d'Ingres ». « Miettes de soleil » von Jean-Ber. **16.** Weihnachtskonzert der Musikschule Biel. **21.** Zyklus der Beethoven-Sonaten: Edwin Fischer. **23.** Fußballwettbewerb Biel/Young Fellows. **26.** Eröffnung der Skischule Magglingen.

Bulle. November: 24. Conférence-audition sur la chanson par Edith et Gilles. **Décembre: 1^{er}/2.** Concert par l'Harmonie de la Ville de Bulle.

Burgdorf. November: 24. Symphoniekonzert des Orchesters Burgdorf. Solist: André de Ribaut, Violine. — Turnhalle Gsteig: Kant. Kunstturner-Geräte-meisterschaft. **25.** Jubiläumsfeier zum 25jährigen Bestehen der Kunstturner-Vereinigung des Kantons Bern (nachmittags, Hotel Guggisberg). **Dezember: 8.** Jahresfeier des Männerchors « Liederkranz ».

Celerina/Schlarigna. Dezember: 18./20. Eröffnung des Kurverein-Eisplatzes.

Château-d'Oex. Décembre: 16. Match de hockey sur glace Château-d'Oex/Monchoisi. **23.** Match de hockey sur glace Château-d'Oex/Berne I. **30.** Match de hockey sur glace Château-d'Oex/SC Zurich I.

La Chaux-de-Fonds. November: 28. Théâtre: Concert Jacques Thibaud, violoniste. Au piano: Tasso Janopoulos. **Décembre: 13.** Théâtre: Concert Maurice Perrin, pianiste.

Crans-sur-Sierre. Décembre: 18. Ouverture de la patinoire, de l'Ecole suisse de ski, du curling, des funi-luges et skilifts, etc. **26.** Gymkhana sur la patinoire. **27.** Match de curling. — Cours d'ensemble de hockey sur glace pour jeunes gens. **28.** Piste standard de ski: Course aux étoiles. **29.** Match de curling inter-hôtels. **30.** Concours de ski, coupe des As (course de descente Cry-d'Err). **31.** Grand bal de St-Sylvestre.

Davos. Dezember: 2. Eishockey-Freundschaftsspiel Davos I/Davos II. **9.** Eishockey-Freundschaftsspiel Davos I/Arosa I. — Anskiet des SC Davos auf Parsenn. **16.** Eröffnungs-Slalom des SC Davos auf Bolgen. **23.** Eishockey-Freundschaftsspiel. **26.** Schaulaufen des ISCD (Kunsteislauf). **28./31.** Internationales Eishockeyturnier um den Spengler-Cup. **30.** Curling: Eröffnungsturnier.

Derendingen. Dezember: 2. Fußballwettbewerb Sp. C. Derendingen/Helvetia Bern.

Dornach. November/Dezember: Goetheanum: Jeweils am Sonntag: Eurythmische oder dramatische Darbietungen.

Engelberg. Dezember: 8. St.-Niklaus-Feier auf Gerschinalp, verbunden mit dem Landsturm-Skirennen. **15.** Eröffnung der Schweiz. Skischule, Skiausflüge. **26.** Gäste-Skirennen für Anfänger und Vorkletterer. **26./27.** Curlingspiele (Club).

Flims-Waldhaus. Dezember: 15. Eröffnung der Sesselbahn Flims-Foppa. **26.** Gäste-Skirennen (Sesselbahn-Becher). **31.** Silvester-Slalom und -Langlauf.

Flums. November: 25. Aufführung « Die Beghinen-Nonne von Flums », von Stoop Franz.

Fribourg. Toute l'année: Cathédrale St-Nicolas: Concerts d'orgues, dimanches et fêtes, et sur demande (16 h.). — Université: Exposition de la Maison Paysanne Suisse (jeudis et dimanches). **Jusqu'au 25 novembre:** Musée d'Art et d'Histoire: Exposition de portraits anciens des collections privées de Fribourg. **Novembre: 25.** Aula de l'Université: Concert d'abonnement, Jacques Thibaud, violoniste. **Décembre: 1^{er}/23.** Musée d'Art et d'Histoire (Université): Exposition de la section de Fribourg de la Société des peintres, sculpteurs et architectes suisses. **7.** Foire de St-Nicolas (avec cortège). **9.** Stade St-Léonard: Match de football, ligue nationale B: Fribourg I/Etoile La Chaux-de-Fonds.

Genève. Jusqu'au 10 décembre: Représentations du Théâtre de la Comédie et du Casino-Théâtre. Exposition permanente de l'Instruction publique (Palais Wilson). **Novembre. Jusqu'au 22.** Athénée: Exposition de peinture Léonard Meisser (Coire). **Jusqu'au 25.** Salle Crosnier: Exposition de peinture Blanche Sarzeaz. — Musée Rath: Exposition R. Guinand, H. Theurillat, peintures, et H. Koenig, sculpteur. **Novembre: 20.** Grand Théâtre: Récital Milos Ristic, premier danseur du Théâtre de Zurich. **21.** Victoria-Hall: Concert d'abonnement de l'Orchestre de la Suisse romande. Direction: Ernest Ansermet. Soliste: Jacques Thibaud. **24 novembre jusqu'au 13 décembre:** Athénée: Exposition de peinture de M^{me} Frey-Surbek (Berne). **Novembre: 25.** Parc des Sports: Match de football Suisse/Suède. **27.** Conservatoire de Musique: Concert pour deux pianos Franz-Jos.

Genève (suite)

Hirt et Rosmarie Stucki. 28. Conservatoire de Musique: Récital Marcel Ciampi, pianiste. 30. Aula de l'Université: Concert du Quatuor de Winterhour. 30 novembre, 1^{er} décembre: « Malvina », opérette (Grand Théâtre). **Décembre:** 5. Grand Théâtre: Concert d'abonnement de l'Orchestre de la Suisse romande. Direction: Charles Münch. 8/30. Musée Rath: Exposition des Frères Barraud. 9. Salle de la Réformation: Séance commémorative de l'Escalade. 11. Fête historique de l'Escalade. 16. Concert d'abonnement de l'Orchestre de la Suisse romande: « Jeanne d'Arc au Bûcher », d'Honegger. Direction: Ernest Ansermet, avec le concours du Chœur de Lausanne. Victoria-Hall. 29, 30, 31 décembre et 1^{er} janvier: Grand Théâtre: « La Fille du Tambour-Major », opérette. **Décembre:** 31. Commémoration de la Restauration de 1813. Monument National.

Grenchen. November: 25. Konzert der Männerchöre « Liederkranz » (Grenchen) und Solothurn. Mitwirkende: Grenchner Singbuben. In der Turnhalle (Schubert, Schumann, Schweizer Komponisten). **Dezember:** 2. Konzert des Musikvereins « Helvetia » unter Mitwirkung des Basler Saxophon-Quartetts. 9. Fußballwettbewerb Grenchen/Biel.

Grindelwald. Dezember: 16. Eröffnung der Schweizer Skischule Grindelwald und der Eis- und Curling-Rinks. Trainingslauf des SC Grindelwald. 23./24. Eröffnungs-Curlingwettbewerb (Walter-Wanderbecher). 24./31. Trainingskurs für Abfahrt und Slalom des SC Grindelwald. 25. Weihnachts-Slalom für Gäste und Einheimische. 26. Curling-Wettspiele Mürren-Wengen-Scheidegg-Grindelwald (Jungfrau-Pokal). 29./30. Curling-Trainings-Wettspiele. 31. Altjahrs-Sprungkonkurrenz auf der Mettenbergschanze.

Gstaad. Dezember: 17. Eröffnungstraining des Curling. 18. Beginn des Unterrichts in der Schweizer Skischule. 23. Slalomlauf. 24./25. Curling: Xmas-Cup. 27. Curling: Becher des Hotel National. 29. Skichilbi des SC Gstaad. 30. Skisprungkonkurrenz.

Klosters. Dezember: 15. Eröffnung der großen Eisbahn und der Schweizer Skischule Klosters. 23. Eishockey-Freundschaftsspiel. 26. Eishockeyturnier. 28. Curling-Clubwettspiele. 30. Gäste-Abfahrtsrennen Laret-Klosters und Slalomlauf. 31. Silvesterbälle in den Hotels.

Kreuzlingen. November: 22. Konzert des Winterthurer Stadtorchesters. Leitung und Solist: Edwin Fischer, Klavier (Mozart). **Ab 23.** Vorträge Dr. Fr. T. Gubler, Rechtsanwalt: « Rechtsfälle des täglichen Lebens » (Volkshochschule).

Lausanne. Novembre: Ouverture de la Patinoire de Montchoisi et de la Piscine Haldimand. **Jusqu'au 21 novembre.** Théâtre municipal: « Gringalet » de Vandenberghe. **Novembre:** 20. Maison du Peuple: Récital Dinu Lipatti. 21. Maison du Peuple: Concert à deux pianos par Franz-Jos. Hirt et Rosmarie Stucki. 21 et 28. Conférences par M. Edgar Willems. 22. Métropole: Concert d'abonnement de l'Orchestre de la Suisse romande. Direction: Ernest Ansermet. Soliste: Jacques Thibaud, violoniste. 22/28. Théâtre municipal: « Danton », de Romain Rolland. Spectacle à grande mise en scène. 25. Maison du Peuple: Concert par l'Orchestre de Chambre de Lausanne. — Football: Lausanne-Sport/Zurich. 26. Récital de piano Marcel Ciampi. 27. Maison du Peuple: Concert par le Quatuor de Lausanne. **Décembre:** 2. Temple de St-Jean (Cour): Musique de l'Avent par Georges Cramer, organiste. — Hockey sur glace: Montchoisi/Rot-Weiß. 3. Concert d'abonnement de l'Orchestre de la Suisse romande. Direction: Charles Münch (Théâtre municipal). 5, 12 et 19. Conférences par M. Edgar Willems, professeur (Conservatoire). 6. Maison du Peuple: Récital de violon Ginette Neveu. 9. Maison du Peuple: Concert par l'Orchestre de Chambre de Lausanne. Direction: Victor Desarzens. Soliste: Marcel Mule, saxophoniste. — Chapelle des Terreaux: Musique de l'Avent par Pierre Pidoux. — Football: Lausanne/Bellinzona. 10. Théâtre municipal: Concert d'abonnement de l'Orchestre de la Suisse romande. Direction: Ernest Ansermet. Soliste: Maurice Perrin, pianiste. 11. Maison du Peuple: Récital de chant Paul Sandoz, avec le concours de M^{lle} Jeanne Tissot, pianiste. 12. Théâtre municipal: Concert extraordinaire du Quatuor de Lausanne. 15/16. Concours de hockey sur glace (Coupe Devred). 22/23. Oratorio de Noël de J.-S. Bach, par l'Union Chorale, le Chœur des Dames de Lausanne et l'Orchestre de la Suisse romande. Direction: Carlo Hemmerling. 23. Match de football: Lausanne-Sports/Cantonal. — Championnat suisse de lutte libre (style international). 24. St-François: Concert de la Nuit de Noël par Pierre Pidoux, organiste. **Toute l'année:** Exposition permanente de la construction (Melrose).

Lenzerheide. Dezember: 15. Eröffnung der Skischule Lenzerheide/Valbella, der Eisfelder und Betriebsaufnahme der Skilifte. 31. Silvester-Skisprungkonkurrenz (Val-Sporz-Schanze).

Locarno. November bis März: Kammermusikkonzerte, organisiert von «Pro Locarno e Dintorni». Ausführende: Silvia Gähwiller, Sopran, Margh. De Landi,



HORLOGES ÉLECTRIQUES HORLOGES A SIGNAUX

pour écoles, fabriques, magasins, etc.

HORLOGES A PILE

FAVAG

Fabrique d'appareils électriques S. A.
NEUCHÂTEL



WASCHTISCHE
SCHÜTTSTEINE
WANDPLATTEN

STEINZEUG - BODENPLATTEN
ZIEGEL UND BACKSTEINE

A. G. für Keramische Industrie Laufen
& Tonwarenfabrik Laufen A. G.

Luzern

Schiller Hotel Garni

Nächst Bahnhof, See und Kongreßhaus. Schöne ruhige Lage. Alle Zimmer mit fließendem Wasser, Bad, Staatstelephon, Lichtsignal, Doppellüren. Restauration nach der Karte. Zimmer v. Fr. 4.80 an. Jahresbetrieb. Tel. 2 48 21. Autoboxen. Ed. Leimgrubers Erben

Luzern

Hotel Du Pont-Weitenkeller

Direkt an der Reuß. Alle Zimmer mit fließendem Wasser, Bad, Staatstelephon. Zimmer von Fr. 4.50 an. Täglich Dancing - Attraktionen. Tel. 2 06 59 Familie H. Bütikofer

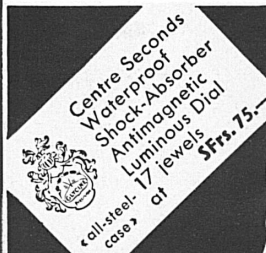

GLYCINE is for you a guarantee
us an obligation

GLYCINE



Werkzeug-Schleifmaschinen Auswucht- und Abdreh-Apparate

Verlangen Sie meine schleiftechnische Abhandlung!
Sie enthält wichtige, praktische Ratschläge für Ihren Betrieb.

EDUARD IFANGER USTER

Die täglichen Helfer! Wertvolle Geschenke!

Schweizerische Taschenkalender 1946

Großformat 12 x 16,5 cm

2 Seitentaschen, Spiralheftung, Bleistift. Preis Fr. 4.37 (inkl. Steuer)

Der ideale Brieftaschenkalender für jedermann

Kleinformat 8,5 x 11,8 cm

Deutsch u. französisch, Dünndruckpapier, alphabetisches Adreß- und Telefonregister. Biegsamer Einband. Preis Fr. 3.02 (inkl. Steuer)

Zu beziehen durch alle Buchhandlungen und Papeterien sowie direkt vom

Verlag Bächtli & Co. Bern

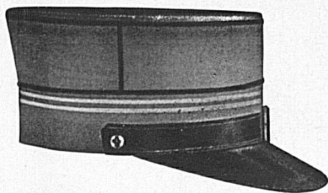

Militärmützen sowie Uniformmützen jeder Art

(Bahn-, Tram-, Chauffeur-, Portier-, Studenten- und Schülermützen)
liefert erstklassig und preiswert

KRESSCO AG. vormals Kressmann & Co.
Mützen- und Helmfabrik **BERN**
Telefon 5 57 97



Locarno (Fortsetzung)

Alt, Hans Andrae, Cembalo, Otmar Nussio, Flöte, Louis Gay des Combes, Erik Monkewitz, Violine, Carlo Colombo, Viola, Hans Volkmar Andrae, Violoncello. Konzerte: 3. November, 1. Dezember (Salone della Società Elettrica Sopracenerina).

Le Locle. 24 novembre jusqu'au 9 décembre: Exposition Jean Latour. Décembre: 6. Concert Denise Bidal, pianiste. 10 décembre jusqu'au 9 janvier: Concours d'idées pour le Monument Girardet et les fontaines publiques.

Luzern. November/Dezember: Stadttheater: Tägl. Aufführungen: Oper, Operette, Schauspiel. Bis 25. November: Kunstmuseum: Ausstellung H. Bachmann, A. Fellmann, F. Stirnimann, drei volkstümliche Luzerner Maler, J. Zelger, Studien und Zeichnungen. November: 21. Jugend-Konzert. Leitung: M. Brom. Solistin: Julie Rast, Violine. 24. November bis 2. Dezember: Kunsthaus: Weihnachtsausstellung 1945 der Luzerner Geschäfte (LUWAL). November: 29. Kammermusikkonzert im Konservatorium. Dezember: Kunstmuseum: Weihnachtsausstellung der Kunstgesellschaft Luzern. 8. Freisinnig-demokratischer Parteitag. 12. Vortrag Dr. Ed. Zihlmann (Luzern) über «Quer durch die Luzerner Industrie». - Vortrag Dr. Paul Kälin «Die Aufklärung in Uri, Schwyz und Unterwalden im 18. Jahrhundert» (Raben). 13. Stadttheater: Symphoniekonzert. Leitung und Solist: Edwin Fischer, Klavier. 14. Vortrag Prof. Dr. G. Bachmann (Winterthur) über «Die Nationalbank in außergewöhnlicher Zeit». 19. Staatsbürgerliche Weihnachtsfeier. Ansprache von Dr. Paul Erni, Filmvorführung. 23. Sternsingen, ein alter Weihnachtsbrauch, durchgeführt von den Luzerner Spielleuten in den Straßen und auf den Plätzen der innern Stadt. 31. Silvesterfeier der Pro Ticino (Kunsthaus).

Montana-Vermala. Décembre: 16. Ouverture de la Patinoire. 23. Match de hockey sur glace. 25. Ski-Derby de Noël, descente Cry d'Err-Bar du Lac. 30. Match de hockey sur glace Lausanne/Montana.

Montreux. Novembre/décembre: Kursaal: Chaque jour: Dancing-attractions, jeu de la boule, concerts. Perroquet: Attractions avec des vedettes de music-hall, dancing, concert. Pavillon, Hungaria, Léman: Dancing. Novembre: 24. Hôtel Excelsior: Soirée des «Vieux-Collégiens». 30. Kursaal: Récital de violon Ginette Neveu. Décembre: 1^{er}. Kursaal: Soirée de la Société Fédérale de Gymnastique. 7. Représentation donnée par la Troupe du Théâtre municipal de Lausanne. 8. Pavillon: Soirée de la «Lyre de Montreux».

Mürren. Mitte Dezember: Eröffnung des Skilifts und der Allmendhubel-Sportbahn. Dezember: 20. Eröffnung der Eisbahn, der Ski- und Curlingschule. 23. Impromptu Slalom. 24. Ski: Bracken No-Fall-Wanderbecher. - Beginn der Trainingswoche des Schweiz. Akademischen Ski-Clubs (SAS). 25. Huggler-Langlauf-Wanderbecher. 30. Infant Alfonso-Stafette. 31. Heiri-Wendlings-Gedächtnisbecher.

Neuchâtel. Novembre: 19/20. Théâtre: Représentation du Théâtre municipal de Lausanne («Excusez-moi» de Gabarouche). 26. Théâtre: Gala de danse Ulysse Bolle. 27. Salle des Conférences: Récital Maurice Perrin, pianiste. 29. Théâtre: Edith et Gilles. Décembre: 2. Musée des Beaux-Arts: Automates Jaquet-Droz. 3. Théâtre: Cécile Sorel. 6. Concert du «Kammerorchester» de Bâle. Direction: Paul Sacher. Soliste: Lore Spærri, violoniste. 10. Théâtre: Représentation de «Gringalet», de Paul Vandenberghe. 15. Salle des Conférences: Récital Dinu Lipatti, pianiste.

Oberiberg. Dezember: 30. Trainingslauf «Rund um Oberiberg».

Oltén. Dezember: 9. Fußballwettbewerb FC Oltén/FC Solothurn.

Pontresina. Dezember. Eröffnung des neuen Sessel-Skilifts Alp Languard. 20. Eröffnung des Eisplatzes, der Schlittelbahn und der Schweizer Skischule. 26. Weihnachts-Curlingmatch. 29./31. Curlingmatch - Silvestry Cup. 30. Clubrennen des SC Bernina.

Reiden. (Luz.). November: 25. Aufführungen der Theatergesellschaft Reiden: «Das Zauberschloß», Märchenspiel.

Rigi. Dezember: 23. «Rigi»-Eröffnungsrennen (Ski).
Romanshorn. Dezember: 31. Großer Silvesterball (Hotel Bodan).

Saas-Fee. Dezember: 6. Niklaus-Slalomrennen. 26. Weihnachts-Sprunglauf.

Samaden. Dezember: 26. Eröffnungs-Slalom. 26./27. Curlingmatch des Curling-Clubs Samedan (Munfärsch Cup). 30. Eishockeymatch.

St. Gallen. November bis April 1946. Theatersaison: Oper, Operette, Schauspiel. Ab 24. November: Speisergasse (Schaufenster): Weihnachts-Ausstellung GSMBA. 24. November bis Anfang Januar. Ausstellung der Sektion St. Gallen der Gesellschaft Schweiz. Maler, Bildhauer und Architekten. November: 29. Orchesterkonzert unter Leitung von Kurt Rothenbühler. Solistin: Ginette Neveu, Violine. Dezember:

St. Gallen (Fortsetzung)

2. Tonhalle: Konzert des Männerchors Harmonie, mit Solisten und Orchester. Leitung: W. Heim. 5. Vortrag Dr. h. c. Streiff-Becker (Zürich): « Probleme und Bilder aus der Gletscherwelt ». 6. Kammermusikabend des St. Galler Streichquartetts. 9. Konzert Getulio De Ronzi, Tenor. 13. Orchesterkonzert. Leitung: Paul Sacher. Solistin: Elsa Cavelti, Alt. 16. Volkskonzert. Leitung: Max Haefelin. Solist: Peter Rybar, Violine.

St. Moritz. Mitte Dezember. Eröffnung des neuen Skilifts Corviglia-Piz Nair, des Skilifts Suvretta-Randolins-Piz Nair, der Eis- und Curlingbahnen, der Schweizer Skischule und der alpinen Sonnenterrassen. **Dezember: 19. und 26.** Gästerennen um die St. Moritzer Sternabzeichen. – Unterhaltungsabende der Schweizer Skischule St. Moritz. **23.** Curling-Club-Match (Obermeyer Trophäe). **24.** Ball im Festsaal der Kulm-Hotels. **25.** Weihnachtsfeier und Gala-Dinner in den Kulm-Hotels und im Palace-Hotel. **27.** Gala-Dinner im Palace-Embassy. **29.** Eröffnung der Clubhütte Corviglia des SC Corviglia. **29./30.** Curlingmatch (Muntwyler Cup). **30.** II. RI-RI-Rennen. **31.** Silvesterbälle in den Hotels.

Schaffhausen. Bis 30. Dezember. Weihnachtsausstellung der Schaffhauser Künstler (Museum Allerheiligen).

Sierre. Novembre: 24 et 28. Casino: Représentations de « Le Tampon du Capiston », vaudeville de Moneyzy. **Décembre: 9.** Match de football Sierre/Racine. **16.** Match de football Sierre/Vevey I.

Sion. Jusqu'au 30 novembre. Atelier: Exposition du peintre Paul Monnier. **Novembre: 28.** Théâtre: Représentation de Dullin et sa troupe « La vie est un songe ». **Décembre: 1^{er}/2.** Théâtre: Trois représentations de l'Arlesienne de Bizet et Daudet, avec la Troupe Jean Bard, l'Harmonie de Sion, La Chanson Valaisanne et le Chœur mixte de Sion.

Solothurn. November/Dezember. Spielsaison im Stadttheater: Oper, Operette, Schauspiel. **November: 21.** Hauskonzert Leicht-Gloor. Mitwirkende: Berner Streichquartett und Felix Löffel, Baß. **27.** Konzert des Stadtorchesters. Leitung: Richard Flury. Solist: Jacques Thibaud. **Dezember: 1.** Tanzturnier. **1./2.** Konzert des Cäcilienvereins Solothurn und des Kammerorchesters: « Messias ». **8.** Konzert und Abendunterhaltung des Handharmonika-Orchesters Solothurn. **15.** Abendunterhaltung des Turnvereins. **15./16. 35.** Verbandsausstellung des schweiz. Kanarienzüchter-Verbandes (Hotel Kreuz).

Thun. Dezember: 5. Aula des Progymnasiums: Kammerkonzert des Orchestervereins. Veranstalter: Alfr. Ellenberger (Mozart, Beethoven, Fauré).

Verbier. Décembre: 20. Slalom d'ouverture.

Vevey. Jusqu'au 24 novembre. Galerie du Lion d'Or: Exposition de peinture G. Buchet. **Novembre: 24.** Casino du Rivage: Exhibition de gymnastique « Vevey-Sports ». **Décembre 1^{er}.** Salle des Remparts: Exhibition de gymnastique. – Hôtel du Lac: Bal annuel des Commerçants. – Casino du Rivage: Exhibition de gymnastique « Vevey-Ancienne ». **3.** Théâtre: Représentation du Théâtre de Lausanne. **7/9.** Galeries du Rivage: Exposition nationale colombophile. **9.** Stade de Copet: Match de football Vevey/Thoune.

Villars-Chesières. Décembre: 24. Slalom de Noël.

Wädenswil. November: 25. Kirchengemeindehaus: Abendmusik. **Dezember: 9.** Kirchenkonzert, Leitung: Rud. Sidler. Mitwirkend: Kirchenchor Wädenswil, Musiker des Tonhalleorchesters Zürich, verschiedene Solisten (Weihnachts-Oratorium von J. S. Bach).

Wengen. Dezember: 1. Betriebsöffnung des Lauberhorn-Skilifts. Beginn der Trainingsfahrten und Prüfungen auf der Wengener Standardstrecke. Eröffnung der Schweizer Skischule Wengen. **16. und 23.** Abfahrtsrennen auf der Standardstrecke. **16.** Eröffnung der Eisbahnen (Schlittschuh, Curling, Hockey). **24./29.** Abfahrts- und Slalomkurs für Tourenfahrer und Rennfahrer. Leitung: Heinz von Allmen. **25.** Weihnachts-Slalom. **31.** Curling-Wettspiele.

Wil. Dezember: 31. Traditioneller Laternenumzug der Schuljugend mit Tambouren und Stadtmusik.

Winterthur. Bis 22. Dezember. Kunstgewerbemuseum: Verkaufs- Ausstellung 1945. **November: 20.** Stadthaus: Orchesterkonzert, Leitung: Erich Schmid. Solist: Mario Leonardi. **25.** Stadthaus: Abonnementskonzert des Gemischten Chors Winterthur. Leitung: Walter Reinhart. Solisten: Maria Stader, Sopran, M. Helbling, Alt, Heinz Huggler, Tenor, Alfr. Schläpfer, Baß (J. S. Bach: H-moll-Messe). **Dezember: 2.** Orchesterkonzert, Leitung: Victor Desarzens. Solist: Roger Abraham (Stadthaus). **9.** Stadthaus: Orchesterkonzert, Leitung: Oskar Kromer. Solist: Jos. Fagel. **12.** Stadthaus: Abonnementskonzert, Leitung: Robert Denzler. Solistin: Mabella Ott-Penetto, Alt. **16.** Stadthaus: Orchesterkonzert, Leitung: Erich Schmid. **19.** Stadthaus: Orchesterkonzert, Leitung: Dr. Hermann Scherchen. Solisten: Alfr. Baum, Klavier, Heinz Rehfuß, Baß. **23.** Stadthaus: Orchesterkonzert, Leitung: Oskar Kromer. Solist: Ernst Egli.



ENTREPRISE

pour la réfection et l'entretien mécaniques
des voies de chemin de fer

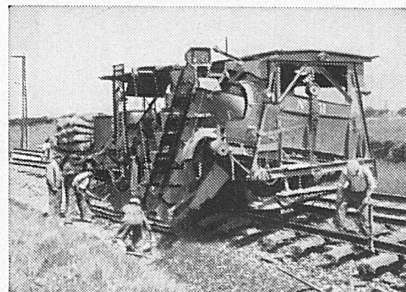

Cribleuse

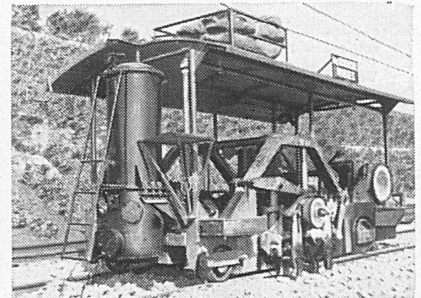

Bourreuse

CH.-AUG. SCHEUCHZER S. A.
LAUSANNE

TRI-COMPAX



Verlangt Prospekt P. 19
gratis und franko beim
Reklamedienst Universal,
Genf, Postfach Rive 182.

UNIVERSAL GENÈVE

DER TRI-COMPAX ENTHÄLT:

EINE PRÄZISIONS-UHR

+

EIN VIELSEITIGES ZÄHLERWERK

+

EINEN AUTOMATISCHEN KALENDER

aus dem ersichtlich

Das Tages-Datum: Zahl und Name des Wochentags
Name des Monats und auch die Mondphasen

Il est long, le chemin
qui mène du glacier

par le lac
d'accumulation

et l'usine

vers la plus modeste
chambre de Suisse.
Ici, l'éclat pur du glacier
ressuscite dans cette
petite merveille: la lampe

LUXRAM



Peter Meyer

KUNST IN DER SCHWEIZ

Von den Anfängen bis zur Gegenwart
Mit einem Vorwort von Bundesrat Philipp Etter
mit 48 zum Teil vierfarbigen Tafeln, Fr. 2.75
Mit diesem sorgfältig ausgestatteten Kunstführer
der Schweizerischen Zentrale für Verkehrsförderung
wurde eine kleine schweizerische Kunstgeschichte
geschaffen, die auch der bescheidenen Börse zu-
gänglich ist.

3 Ausgaben: deutsch — französisch — italienisch
Durch jede Buchhandlung

SCHWEIZER SPIEGEL VERLAG

Université Grands Remparts

Hôtel Bubenberg Berne

Dancing
Cinéma

Gare principale

Banques

Piscine

Au centre de la Ville

Palais fédéral

Restaurant et Murtenstube

W. A. GLASER
Tél. 29011

Vue sur les Alpes



Ka-We-De Kunsteisbahn Dählhölzli Bern
Saison: Anfang November bis Anfang März. Täglich
geöffnet von 9-22.30 Uhr. Jederzeit tadellose Eisverhältnisse. Erstklassiger
Eislauflehrer. Restaurant. Neu: Wiedereröffneter Omnibusverkehr mit der Stadt

Zermatt. Dezember: 1. Eröffnung des Skilifts Blauherd. 20. Eröffnung der Curling-Rinks. 23./24. Eröffnung-Curlingturnier. 30. Abfahrtsrennen «Sunnegga»-Zermatt. — Curlingclub-Wettspiel.

Zuoz. 27. Dezember bis Ende Januar: Lyceum Zuoz: Winterferienkurse (Sprachkurse, Skikurse) für Schüler von 9-22 Jahren. Eislauf.

Zürich. Bis 15. Dezember. Sammlung der Eidg. Techn. Hochschule: Ausstellung «Die niederländische Landschaft», Originalradierungen von Rembrandt, Ruysdael, Seghers, Swanevelt usw. **November bis Juni 1946.** Spielzeit des Stadttheaters (Oper, Operette, Gastspiele) und des Schauspielhauses. **Das ganze Jahr.** Rudolf-Bernhard-Theater im Esplanade (Schwank, Operetten, Revuen), Corso-Palais (Variété Dancing). — Schweizer Baumuster-Centrale: Permanente Baufach-Ausstellung. — Heimethus: Trachtenausstellung des Schweizer Heimatwerkes. **Bis auf weiteres.** Kunstgewerbemuseum: Ausstellung von Spitzen und Stickereien aus vier Jahrhunderten (Wiener Privatsammlung). **November bis Januar.** Vorstellungen des Cabarets Cornichon (Hotel Hirschen). **November bis 24. Februar.** Kunstgewerbemuseum: Ausstellung «Alte Glasmalerei der Schweiz». **November bis Mai.** Theater am Neumarkt: Aufführungen. **November bis 2. Dezember.** Kunsthaus: Ausstellung Hermann Hubacher. **November bis 4. Dezember.** Helmhaus: Ausstellung der Zürcher Künstler. **November: 20. Tonhalle:** Volkskonzert. Leitung: Volkmar Andrae. Solist: Wolfram Friedrich, Violine. **21. Tonhalle:** Konzert Giov. Bagarotti. **22. Tonhalle:** Kammermusik-Konzert. Ausführende: Ernst Häfliger, Tenor, O. Schoeck, Klavier. **23. Tonhalle:** Liederabend Dr. Max Fischer. **25. Englische Kirche:** Gedenkfeier Purcell: Orpheus — Britannicus. **27. Tonhalle:** Abonnementskonzert. Leitung: Dr. Volkmar Andrae. Solist: Edwin Fischer, Klavier. **Dezember.** Wasserkirche: Zyklus «Das Orgelwerk von J. S. Bach»: 2. Dez. Ed. Müller (Basel); 9. Dez. H. Vollenweider (Thalwil); 16. Dez. V. Schlatter (Zürich); 23. Dez. Pierre Pidoux (Lausanne); 30. Dez. Pierre Segond (Genf). 1. Dolder Grand Hotel: Clubball der Sektion Zürich des Automobilclubs der Schweiz. **1./2. Tonhalle:** Konzert des Männerchors Zürich, «Fausts Verdammung», von H. Berlioz. **2., 16. und 30. Hallenstadion:** Radrennen. **4. Tonhalle:** Volkskonzert. Solistin: Marie Madeleine Tschachtli, Violine. **5. Kammermusik-abend Béla Szigeti (Tonhalle).** **6. Tonhalle:** Kammermusik-Konzert des Winterthurer Streichquartetts. — Umzug der Wollishofer Kläuse. **7. Tonhalle:** Klavierabend Dinu Lipatti. **8. Dezember bis Mitte Januar.** Kunsthaus: Ausstellung der Sektion Zürich der Gesellschaft Schweiz. Maler, Bildhauer und Architekten. **Dezember: 9. Kongreßhaus:** Konzert des Männerchors Zürich. **9./24. Helmhaus:** Zürcher Buch-Ausstellung. **11. Tonhalle:** Abonnementskonzert. Solist: Willem de Boer, Violine. **12. Tonhalle:** Liederabend Gabrielle Ulrich-Karher/Daniel-Witschi. **13. Tonhalle:** Klavierabend Paul Baumgartner. **16. Tonhalle:** Liederabend Dr. Walter Winter. **18. Tonhalle:** Volkskonzert. Solisten: Edgar Shann, Oboe, Rud. Baumgartner, Violine, Eric Guignard, Violoncello.

Zweisimmen. November: 17./18. Konzert und Theateraufführung der Musikgesellschaft Zweisimmen. **24. Jubiläum** der Sektion Wildhorn des SAC. **25. Kirchenkonzert** unter Mitwirkung des Zurbrügg-Quartetts (Bern). **Dezember: 9.** Liederabend des Männerchors Zweisimmen. **16. Trainingslauf** des SC. **22. Weihnachtskonzert** des Frauenchors in der Kirche. **30. Sprungkonkurrenz** auf der Rinderbergschanze.

Der Automobil-Club der Schweiz teilt mit:

Die Besitzer stellungspflichtiger Motorfahrzeuge haben im Interesse der militärischen Marschbereitschaft bestimmte Benzinvorräte zu halten, welche der Armee gehören. Diese Vorräte wurden nun freigegeben. Sie können von den betreffenden Fahrzeughaltern zum Preise von Fr. —.60 pro Liter übernommen werden.

Wir empfehlen den Haltern stellungspflichtiger Wagen, ihre militärischen Benzinvorräte zum zivilen Verbrauch zu kaufen. Es sind Verhandlungen im Gange, um auch den Besitzern noch nicht verkehrsberechtigter, bisher stellungspflichtiger Fahrzeuge die Möglichkeit zu geben, unter zweckmäßiger Regelung der Formalitäten zu fahren und dabei die Kontrollprüfung auf ihrem Wagen zu absolvieren.

Neue Bücher

Schriften der Schweizerischen Vereinigung für Innenkolonisation und industrielle Landwirtschaft.

Heft Nr. 74 (August 1945) enthält eine interessante, mit zahlreichen Statistiken, Plänen, Karten und Photographien wohl dokumentierte Darstellung der in der Talebene des bündnerischen Domleschgs vorgesehenen und bereits durchgeführten Meliorationen.