

Zeitschrift: Die Schweiz = Suisse = Svizzera = Switzerland : offizielle Reisezeitschrift der Schweiz. Verkehrszentrale, der Schweizerischen Bundesbahnen, Privatbahnen ... [et al.]

Herausgeber: Schweizerische Verkehrszentrale

Band: - (1945)

Heft: 4

Rubrik: Die Veranstaltungen der kommenden Wochen = Les manifestations des semaines prochaines

Nutzungsbedingungen

Die ETH-Bibliothek ist die Anbieterin der digitalisierten Zeitschriften. Sie besitzt keine Urheberrechte an den Zeitschriften und ist nicht verantwortlich für deren Inhalte. Die Rechte liegen in der Regel bei den Herausgebern beziehungsweise den externen Rechteinhabern. [Siehe Rechtliche Hinweise.](#)

Conditions d'utilisation

L'ETH Library est le fournisseur des revues numérisées. Elle ne détient aucun droit d'auteur sur les revues et n'est pas responsable de leur contenu. En règle générale, les droits sont détenus par les éditeurs ou les détenteurs de droits externes. [Voir Informations légales.](#)

Terms of use

The ETH Library is the provider of the digitised journals. It does not own any copyrights to the journals and is not responsible for their content. The rights usually lie with the publishers or the external rights holders. [See Legal notice.](#)

Download PDF: 27.04.2025

ETH-Bibliothek Zürich, E-Periodica, <https://www.e-periodica.ch>

Die Veranstaltungen der kommenden Wochen

Les manifestations des semaines prochaines

**Änderungen vorbehalten
Changements réservés**

Adelboden. April: Frühlings-Skitouren Bis 2. Oster-Skikurse.

Aldorf. April: 29. Urner kant. Schwingertag (evtl. 6. oder 10. Mai).

Amriswil. April: 2. Springkonkurrenz und Fahrprüfungen (Pferdesport).

Andermatt. April: 16. - 21. Skitourenwoche (Galenstock, Dammastock, Gwächtenhorn, Sustenhorn).

Appenzell. April: 29. Landsgemeinde.

Arosa. Bis 2. April: Oster-Skirennen (Riesenslalom und Abfahrt). 8. Carmenna-Skischilbi. 16. Beginn der Fischerei in den kant. Gewässern (1. Stufe). Mai: 1. Beginn der Fischerei in den kant. Gewässern (2. Stufe).

Baden. April: 1. Eröffnung des Kursaals: Tägl. Konzerte. Mittwoch-, Samstag- und Sonntagabend Dancing und Bälle. Attraktionen, Boule-Spiel. Mai: 4. Kursaal: Orchesterkonzert des Winterthurer Stadtorchesters. Leitung: Ernst Schaefer, Baden.

Basel. April-Juni: Spielzeit des Stadttheaters. April: Bis 8. Kunsthalle: Gedächtnis-Ausstellung Wasily Kandinsky und Berner Maler. 6. Haus z. « Sandgrube »: Hauskonzert der Freunde alter Musik. Einführung von Dr. Walter Nef « Aus Bachs Werkstatt ». Mitwirkend: Konzertgruppe der Schola Cantorum Basiliensis. 7. Stadtcasino: Rotweiß-Ball. 14. Mustermesse: Presseball. 14.-24. Schweizerische Mustermesse. - Gewerbemuseum: Briefmarkenausstellung « Hundert Jahre Basler Dybli ». 16. Stadttheater: Aufführung von « Così fan tutte », von Mozart, in neuer Inszenierung. Regie: E. Neudegg, Dirigent: A. Krannhals. 17. Casino: Pensionskassenkonzert der AMG. Solisten: Edwin Fischer, Klavier, Jos. Bopp, Flöte. 24. Casino, Musiksaal: Schubert-Konzert des Basler Liederkranzes. Solist: Karl Erb. Mai: 4. Casino, Musiksaal: Konzert des Basler Kammerorchesters. Leitung: Paul Sacher. Eduard Müller, Orgel. Mai: 5. - Juni: 3. Gewerbemuseum: Sportausstellung.

Bern. Das ganze Jahr: Ständige Baufach-Ausstellung in der Bau-Messe Bern. April: Bis 2. Kunstmuseum: Ausstellungen « Der Sturm » (Sammlung Nell Walden). - Klebebilder von Kurt Schwitters. - « Die Lithographie in der Schweiz ». - Kunsthalle: Ausstellung « Junge Berner Künstler ». April: 2. Fussball: Cup-Final im Stadion Wankdorf. 7. Casino: Konzert polnischer Musik. Ab 7. Kunstmuseum XX. Ausstellung der Gesellschaft Schweiz. Maler, Bildhauer und Architekten. 5.-22. Kant. Gewerbemuseum: Ausstellung « Arbeiten der Weiterbildungskurse für Arbeitslose im Maler- und Gipsergewerbe ». 8.-22. Schützenmatt: Frühjahrsmesse. 12. Schulwarte: Vortrag Prof. Gaston Castella (Fryburg) « La politique de Léon XIII. ». Ab 14. Kunsthalle: Ausstellung Hans Sturzenegger. 16. Franz. Kirche: Volkssymphoniekonzert des Bernischen Orchestervereins. Leitung: Walter Kägi. Mitwirkend: Marex Liven, Baß, Berner Stadtorchester. 18. Kursaal: Gastspiel der Compagnie Jean Hort. 21. Casino: Jubiläumskonzert anlässlich der 20jährigen Dirigententätigkeit von Walter Aeschbacher. Ausführende: Frieda Blätter, Sopran, Männerchor Konkordia, Männerchor Binningen, Berner Stadtorchester. Am 22. April: Jubiläumsfeier im Kursaal. 23. Casino: Wohltätigkeitskonzert. Leitung: Paul Klezki. Solist: Dinu Lipatti, Klavier. 24. Konservatorium: Kammermusikkonzert des Berner Streichquartetts. Mitwirkend: Rosmarie Stucki, Klavier, L. Ammon, Kontrabaß. 26. Kursaal: Tanzabend Heinz Rosen. 27. Konservatorium: Klavierabend Pierre Souvairan. 29. Franz. Kirche: Großes Jubiläumskonzert des Orchesters der Eisenbahner (20 Jahre musikal. Leitung Christoph Lertz): Beethoven. Mai: 3. Casino: Klavierabend Clara Hasckil. 3.-13. Kursaal: Gastspiel Hegetschweiler mit « Mann im Vorzimmer ». 4. Konservatorium: Kammermusikabend Dr. Kurt v. Fischer. 7. Franz. Kirche: Volkssymphoniekonzert des Bern. Orchestervereins. Leitung: Walter Kägi. Mitwirkend: Dory Ritschard, Klavier, Berner Stadtorchester. 8. Franz. Kirche: Bach-Abend.

BOFORS

SCHWEDISCHER QUALITÄTSSTAHL

SCHNITT- UND SCHNEIDSTÄHLE
VERZUGSFREIE STÄHLE
DAUERSTÄHLE · RAPIDSTÄHLE
WARMARBEITSTÄHLE
NICHTROSTENDE STÄHLE



ALLEINVERKAUF UND LAGER:

FR. FRAUCHIGER-NIGST AG. LYSS-BERN

SRD PENDELROLLENLAGER-ACHSBÜCHSEN FÜR SCHIENENFAHRZEUGE

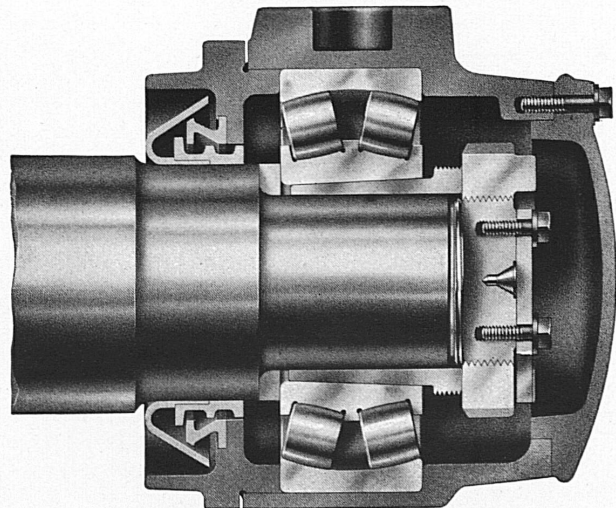

SRD KUGELLAGER VERKAUFSBUREAU ZÜRICH

der Kugellagerwerke J. Schmid-Roost AG., Nachf. Schmid & Co.

Telephon 258966, Bleicherweg 7



Berücksichtigen Sie
anlässlich Ihrer Ein-
käufe stets das alt-
bewährte Qualitäts-
Produkt, die Lampe
„AARAU“

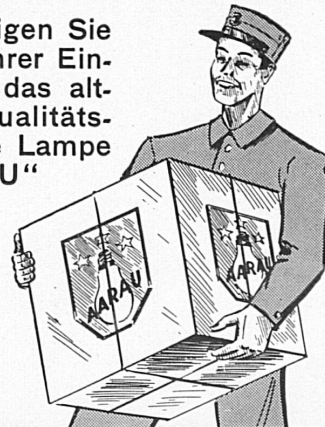

GLÜHLAMPENWERKE AARAU A.-G., AARAU

NEUE ZEITEN - NEUE AUFGABEN

Die Entwicklung verlangt Umstellung und rasche Entschlüsse. Wir unterstützen Handel, Industrie und Gewerbe weitgehend mit Kredit und Dienstleistung.

Wir pflegen den Handel in Wertschriften und die Vermögensverwaltung mit besonderer Sorgfalt, unter Wahrung der Interessen unserer Auftraggeber.

Benützen Sie unsere Erfahrungen und holen Sie in Ihren Geldangelegenheiten unsere Ratschläge ein.

EIDGENÖSSISCHE BANK

(AKTIENGESELLSCHAFT)

BANQUE FÉDÉRALE

(SOCIÉTÉ ANONYME)

ZÜRICH

BAHNHOFSTRASSE 17

ZWEIGNIEDERLASSUNGEN IN
BASEL, BERN, GENÈVE, LAUSANNE, VEVEY,
ST. GALLEN, LA CHAUX-DE-FONDS

Gegründet 1863

Biel. April: 5. Wohltätigkeitskonzert zugunsten der Polenkinder. 7.-22. Galerie des Maréchaux: Gemäldeausstellung Dr. E. Geiger u. Fr. Geiger-Woerner (Handweberei). 11. Spitteler-Feier (Literar. Gesellschaft Biel). 13. Konzert des Ribaupierre-Quartetts. 14. Cercle romand: Propaganda Tischtennispiel Bern-Biel. 17. Konzert des « Quatuor de Lausanne ». 18. Klavierabend Ch. Lassueur. 22. Paulus-Kirche: Konzert der Madretschchöre. 26. Konzert d. Berner Stadt-orchesters. 28. Cercle Romand: Création de « Arc en ciel 44 », grande revue de Jean-Ber. 29. Stadtkirche: Orgelkonzert. - Neuenburger u. jurassische Geländelaufmeisterschaften. Mai: 6. Konzert der Harmonie Biel und Zurbrugg-Quartett.

Burgdorf. April: 7. Gemeindegarten: Konzert des Arbeiter-Männerchors Burgdorf. 14. Gemeindegarten: Klavierkonzert Prof. Turzynski (Morges). 21. Gemeindegarten: Konzert des Konzertvereins Burgdorf.

La Chaux-de-Fonds. Avril: 7-22. Musée des Beaux-Arts: Exposition du peintre Evard.

Chur. April: 29. Bündner Waldlauf und « Quer durch Chur ».

Davos. April: 8. Meierhöftalli-Rennen, Abfahrt und Slalom.

Dornach. Goetheanum: April: 1. Aufführung « Der Seelen Erwachen » Mysteriendrama von Rud. Steiner. 2., 15., 21., 29. Eurythmie. 8. Konzert: Ruth und Willy Byland-Zehntner (Chur), Emil Himmelsbach (Basel). 10. Rezitation und Musik, Das Märchen v. d. Fabel von Novalis mit Musik von Fritz Wörsching. 11. Sprech-Chor, Goethe-Programm. 22. Aufführung « Die Jungfrau v. Orleans », von Schiller.

Engelberg. April: 15. Titlis-Riesenslalom.

Fehraltorf. April: 2. Springkonkurrenzen und Pferderennen.

Flims. April: 2. Oster-Skilager auf Nagiens.

Fribourg. Toute l'année: Concert d'orgues à la Cathédrale, les dimanches et jours de fêtes (16 h., lundi de Pâques à 14 h.). Avril: 8. Championnat suisse de cross-country. 15. Aula de l'Université: Audition de « Le Roi David », oratorio d'Arthur Honegger, par le chœur mixte de St-Nicolas, avec solistes et l'Orchestre de la ville de Berne. 22. St-Léonard: Match de football Ligue nationale B, Fribourg I/Urania Genève Sports I. Avril: 25 - Juin: 13. Université: Cycle de conférences, organisées par la Société pour le Développement de Fribourg, « Introduction à la connaissance de la ville de Fribourg » 25 avril: M. le prof. Castella, recteur de l'Université, « L'Histoire politique de Fribourg ». 2 mai: M^{lle} Niquille, archiviste, « L'Histoire des Institutions fribourgeoises ». 8 mai: Comte Pierre de Zurich, « Le développement de Fribourg ». Avril: 26 - Mai: 3. Université: Conférences de M. F. Bouchardy, prof. au Collège de Genève, « L'optimisme naturaliste de J.-J. Rousseau ». 29. Cyclisme: Grand Prix de Fribourg amateurs. Mai: 2. Université: Conférence de M. P. Böckmann, prof. à Heidelberg, « Goethes Bild des Dichters ». 6. St-Léonard: Match de football Ligue nationale B, Fribourg I/International I.

Genève. Avril: Jusqu'au 8. Musée Rath et Athénée: Exposition de peinture Maurice Barraud. Jusqu'au 22. Musée d'Art et d'Histoire: Exposition Rembrandt (eaux-fortes). Jusqu'au 31 mai. Bibliothèque publique et universitaire: Exposition Voltaire. Avril: 1er - 10 mai: Palais du Conseil Général: Exposition permanente du Comité international de la Croix-Rouge. 1er. Stade de Varembe: Tournoi de football travailleur. 1er/2. Parc des Sports: Tournoi national de football Juniors. 3, 5, 8. Grand Théâtre: « Miguel Manara » de Milosz, joué p. l. Compagnons de Romandie. 5 et 7. Salle communale de Plainpalais: « Noë », d'André Obey, joué par les Compagnons du Grand Large. 6. Grand Théâtre: Gala « Les Mains Tendues », en faveur du « Don Suisse ». 11. Victoria Hall: Concert extraordinaire de l'Orchestre de la Suisse Romande, en faveur du « Don Suisse », Soliste: Wilhelm Backhaus, pianiste. Direction: Ernest Ansermet. Avril: 14 au mai: 3. Athénée: Exposition de peinture Maurice Blanchet et Bridget Borsinger. 17. Conservatoire de Musique: Récital Yvonne Schmidt, claveciniste. Avril: 17 - mai: 17. Grand Théâtre: Saison d'Oeuvres lyriques françaises. 18. Conservatoire de Musique: Concert de musique de chambre Walter Rehberg. Avril: 19, 26; mai: 3 et 10. Concerts au Temple de St-Gervais. Avril 21 - mai: 20. Musée Rath: Exposition de « L'Oeuvre ». 24. Conservatoire de Musique: Récital François Capoulade, violoniste. 26. Conservatoire de Musique: Récital M^{lle} Daragan, pianiste. 30. Conservatoire de Musique: Récital Anne-Marie Grunder, pianiste. Mai: 6. Ouverture de la Saison du Kursaal. 7. Conservatoire de Musique: Concert des œuvres de Paul Mathy. 8. Salle de la Réformation: Concert Wilhelm Backhaus, pianiste, et Stefi Geyer, violoniste.

Grenchen. April: 8. Schweiz. Geländelauf-Meisterschaften.

Hilterfingen. April: 1. Eröffnung der Segelschul-Station, Ansegeln vor Hilterfingen.

Hundwil. April: 29. Landsgemeinde.

Kreuzlingen April: 20. Konzert des Stadtorchesters Winterthur. Leitung: Paul Kletzki. Solist: Antonio Tusa, Cello.

Langenthal. April: 28./29. Theater: Aufführung «Die Jungfrau von Orleans», von Schiller, durch das Goetheanum Dornach.

Lausanne. Avril: 1er-15. Musée Arlaud: Salon 1945 de la Société des Peintres, Sculpteurs et Architectes suisses. 8. Match de football France/Suisse. 9. Théâtre: «Miguel Manara» de Milosz. Présentation de Paul Pasquier. 14. Conférence: Commémoration de l'Anniversaire de l'entrée du canton de Vaud dans la Confédération 1803-1945. (Cercle Démocratique). 15. Maison du Peuple: Concert de l'Orchestre de Chambre de Lausanne. - Escrime: Coupe Suisse (fleuret). 29. Temple de St-François: Le Requiem de Mozart. Direction: Charles Fallier. Mai: Ouverture de la Piscine Montchoisi, de la Plage de Bellerive et des plages du lac. Ouverture de la saison de golf. - Toute l'année: Exposition permanente de la construction (Melrose).

Locarno. April: Bis 22. Ausstellung der Locarner Künstler E. Beretta, D. Buzzi, R. Rossi.

Le Locle. Avril: 7-29. Gemäldeausstellung Boßhardt. 29. Cross-country.

Lugano. April: Bis 30. Kant. Bibliothek: Ausstellung von Manuskripten zeitgenössischer schweiz. Komponisten. 8.-12. Jugendherberge Crocifisso bei Lugano: Schweiz. Wanderleiterkurs. 26. Palace Hotel: Konzert Dinu Lipatti, Klavier (Amici della Musica).

Luzern. April: Täglich Vorstellungen im Stadttheater (Oper, Operette, Schauspiel). Bis 2. Kunstmuseum: Ausstellung «Bau- und Kunstdenkmäler in der Schweiz». Bis 29. Kunstmuseum: Ausstellung Werner Hartmann, Herbert Theurillat, Gemälde, Eduard Spörri, Plastik. 10. Kunsthau: Lichtbildervortrag Alfred Amstad (Zürich) über «Engelberger Dolomiten». 14. Union: Liederkonzert des Männerchors Frohsinn. 28./29. Großes Opernkonzert, veranstaltet v. d. Liedertafel Luzern, v. städt. Konzertverein, Männerchor Luzern und der Allg. Musikgesellschaft. Solisten: Else Böttcher, Sopran, Alfred Grüninger, Tenor. 30. April-12. Mai: Bahnhofplatz: Luzerner Frühjahrsmesse. Mai: 5. Eröffnung des Kurstaals: Unterhaltungskonzerte, Dancing, Sonderveranstaltungen. 7./8. Kurs mit Referaten v. verschiedenen Persönlichkeiten über «Die Stellung des Krankenhauses zur Sozialpolitik in Gegenwart und Zukunft».

Meilen. April: 29. Springkonkurrenz (Pferdesport).

Montreux. Avril: 1er. Concert public par la «Lyre» de Montreux. Grand spectacle de Music-Hall. Tournoi de hockey sur roulettes Lyon/Zürich/Montreux. 2. Golf: Concours contre bogey. Grand spectacle de Music-Hall. 5. Concert Ysabelle Bard, cantatrice, Maggy Gayrhos-Defrancesco, pianiste, et Edmond Defrancesco, flûtiste. 7, 14, 21, 28. Cours Henri Guillemin sur Claudel. 8. Concert public par «L'Avenir». 11. Représentation théâtrale par la Compagnie Jean Hort: «Lord Babs» (Monsieur Bébé), de Robert de Mackiel. 13/15. Jardins du Grand Hôtel: Tournoi de tennis. 15. Grande Salle du Pavillon: «Freischütz» de C. M. von Weber, concert par le «Chœur des Alpes» de Montreux et «L'Union Chorale» de La Tour-de-Peilz, l'Orchestre de la Suisse Romande avec le concours de M^{mes} Anny Weber, Madeleine Dubuis et MM. G. Genin (de l'Opéra de Paris), P. Sandoz, F. Gulbat, P. Mollet. Direction: Carlo Boller. - Concert public par «L'Instrumentale». 18. Conférence p. M. Wartenweiler «Die Veränderungen in Europa und wir». 22. Concert public p. la «Musique de Huémoz». 24. Concert Denise Bidal, pianiste, et Paul Burger, violoncelliste. 28. Kursaal: Grand gala de variétés. 29. Concert public par «L'Echo des Alpes». Mai: 1er. Ouverture de «Montreux-Plage». 6. Concert public par les «Accordéonistes du Léman». - Charnex s. Montreux: Journée cantonale vaudoise de lutte libre.

Morges. Avril: 8. Cyclisme: Championnats suisse de cross-country.

Münchenbuchsee. April: 29. Springkonkurrenz (Pferdesport).

Münsingen. April: 29. Mittelländ. Schwinger-tag (evtl. 6. Mai).

Mürren. April: 2. Abfahrtsrennen um den Eiger-Adler (Ski).

Murten. April: 21. Radsport: Fernstreckenrennen Zürich-Murten. 22. Radsport: Amateurrerium.

Näfels. April: 5. Näfelsler Schlachtfest.



Werkzeug-Schleifmaschinen Auswucht- und Abdreh-Apparate

Verlangen Sie meine schleiftechnische Abhandlung!
Sie enthält wichtige, praktische Ratschläge für Ihren Betrieb.

EDUARD IFANGER USTER



HARTMETALL / MÉTAL DUR

Stellcam
WOLFRAM & MOLYBDÈNE S.A. NYON

Rangier-Motortriebwagen

für Normal- und Schmalspurbahnen.

Feldbahn-Diesellokomotiven RACO

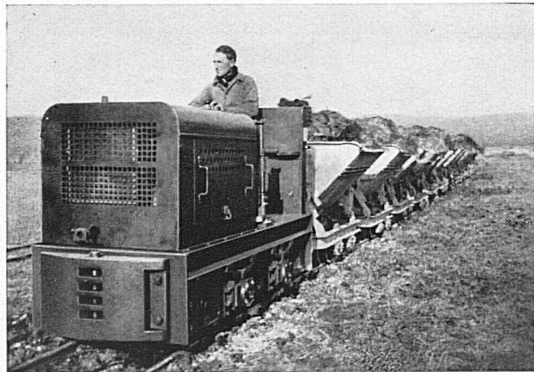

- 100% Schweizerfabrikat
- das Produkt
25jähriger Erfahrung
im Lokomotivbau
- Serienfabrikation
- für jeden Zweig
des Baugewerbes
sowie für industrielle Betriebe
geeignet
- wirtschaftlichstes
Beförderungsmittel

Fabrikation und Verkauf:

ROBERT AEBI & CIE. AG. ZÜRICH

Telegramme: Aebi Zürich - Tel. 23 17 50 - Firma gegr. 1881 - Zweigniederlassung in Zollikofen/Bern

UNIC

«UNIVERSAL»

Die große Überraschung auf
der Mustermesse 1945

Alles staunt!

UNIC - schon bisher
bekannt als der «Be-
sieger des letzten Zehn-
telsmillimeters» - leistet
jetzt jedem Besitzer noch
mehr - noch viel mehr!

Jeder besuche den
UNIC-Stand an der
MUBA, Halle III,
Galerie rechts!



UNIC ist und
bleibt unique

GENERALVERTRETUNG: ELECTRAS BERN, MARKTGASSE 40

Neuchâtel. Jusqu'au 28 mai: Musée des Beaux-Arts: Exposition des meilleures œuvres léguées au Musée par M^{lle} G. de Meuron. Exposition des dessins de Ch. L'Eplattenier illustrant le Tell de Schiller. **Avril: 4, 5, 6.** Conférences de M. le prof. Charles Baudoin sur « Psychologie et symbole religieux » (sous les auspices de l'Aide frontalière neuchâteloise). **10.** Théâtre: Tournée Jean Hort. **Avril: 28 - Juin: 11.** Musée des Beaux-Arts: Exposition de maîtres anciens hollandais. Collection de la Galerie Lucien Bazanger de Genève. **Mai: 6.** Musée des Beaux-Arts: Automates Jaquet-Droz. - Corcelles: Fête de gymnastique.

Rochers-de-Naye. **Avril: 8.** 16^{me} concours de ski de printemps. Slalom. **15.** Slalom, concours inter-clubs.

Romont. **Avril: 29.** Concours hippique.

Saas-Fee. **Avril: 1./2.** Oster-Ski-Derby: Kombination in Abfahrt und Slalom. Sprunglauf. **Mai: 5.** Abfahrtsrennen vom Egginerjoch.

St-Aubin. (Frib.) **Avril: 22.** Concours hippique.

St. Gallen. **Avril: Bis 8.** Kunstmuseum: Gedächtnisausstellung Sebastian Oesch. **2. Hälfte April:** Carl-Spitteler-Feier. **29.** Ostschweiz. Geogr.-Kommerzielle Gesellschaft St. Gallen: Gang durch die neu geordnete Sammlung für Völkerkunde. Führung durch Herrn Dr. Hans Krucker. **Mai: 5. - 12.** Frühjahrs-Jahrmärkte. **9.** Vortrag Dr. U. Im Hof: « Der Freundeskreis des jungen Isaak Iselin ». (Historischer Verein.)

St. Moritz. **Avril: Bis 2.** Oster-Segelfluglager der Segelfluggruppe Oberengadin (Flugplatz Samedan).

Sarnen. **Avril: 29.** Landsgemeinde.

Schaffhausen. **Avril: 22. - Mai: 27.** Museum Allerheiligen: Ausstellung Albin Schwenk, Glasgemälde, Bilder und Zeichnungen. **Avril: 10. - Juli: 22.** Museum Allerheiligen: Gemäldeausstellung Irene Zurkinden.

Sierre. **Avril: 1er.** Muraz s. Sierre: Théâtre en plein air, « Le Pont de la Mandosse », pièce en trois actes de P. Casetti. - Match de football Ligue nationale B/Sierre, 1re ligue. **14.** Tournée du Théâtre de Lausanne. **22.** Cabaret valaisan, revue d'André Marcel et A. Verly.

Solothurn. **Avril: Bis 30.** Spielzeit des Städtebund-Theaters Solothurn/Biel/Burgdorf.

Spiez. **Mitte April/Mai:** Ausstellung « Das Berner Oberland im Bilde der Kleinmeister 1750 - 1850 ». **Avril: 15.** Eröffnung des Schlosses Spiez.

Stans. **Avril: 29.** Landsgemeinde.

Thun. **Avril: 15.** Symphoniekonzert des Orchestervereins Thun. Leitung: Waller Kägi. Solisten: Lily Suter, Violine. **Mai: 5./6.** Aufführung von Händels « Messias ». Mitwirkend: Cäcilienverein Thun, die Lehrergesangsvereine Burgdorf, Frutigen, Niedersimmental und Interlaken, das verstärkte Berner Stadtorchester, Solisten.

Unterwasser. **Avril: 15.** Klubrennen des SC Unterwasser mit Skichilbi (evtl. 22. April).

Uzwil. **Avril: 15.** Springkonkurrenz (Pferdesport).

Vevey. **Avril: Jusqu'au 8.** Exposition F. Gos à la Galerie du Lion d'Or. **14.** Concert de la Chorale de La Tour-de-Peilz et du « Chœur des Alpes » de Montreux, avec l'Orchestre de la Suisse Romande (« Freischütz » de C. M. Weber). **21.** Casino du Rivage: Soirée « Frohsinn », concert vocal. **Mai: 5.** Casino du Rivage: Concert de la Chorale de Vevey. **6.** Théâtre: Récital de piano W. Backhaus. **11 - 21.** Galeries du Rivage: X^{me} Foire aux Vins vaudois.

Villars-Chesières. **Avril: 2.** Course aux œufs à Bretaye. Challenge du Parc Hôtel.

Wengen. **Avril: 1./2.** Ausflüge, Skitouren der Schweizer Skischule und SC Wengen. **8.** Clubtour des SC Wengen.

Winterthur. **Avril: Bis 15.** Kunstmuseum: Ausstellung Frédéric Dufaux (1852 - 1943). **3.** Stadttheater: Aufführung des Zürcher Schauspielhauses « Held des Westerlandes » von Synge. **10.** Stadttheater: Aufführung des Schauspielhauses Zürich « So singen sie wieder » von Max Frisch. **11.** Stadttheater: Orchesterkonzert unter Leitung von Dr. Hermann Scherchen. Solisten: Silvia Kind, Cembalo, Willy Ufer, Flöte, Simon Bakmann, Violine. **Avril: 15. - Mai: 13.** Gewerbemuseum: Ausstellung « Lob der Arbeit », Schilderungen schweiz. graphischer Künstler der Gegenwart. **18.** Stadtheater: Orchesterkonzert. Leitung: Ernst Wolters. Solisten: Nina Nüesch, Alt, Emmy Hürlimann, Harfe. **Avril: 22. - Juni: 3.** Kunstmuseum: Ausstellung Rudolf Zender, Alb. Schnyder, Ernst Suter. **24.** Stadttheater: Aufführung des Schauspielhauses Zürich « Der Kirschgarten ».

ten » von Tschchow. 25. Stadthaus: Kammermusik-
abend des Stefi-Geyer-Quartetts. 30. Stadttheater:
Kammermusikabend der Zentralstelle für Flüchtlings-
hilfe.

Zermatt. April/Mai: Hochalpine Skitourenwochen.

Zuoz. April: 1./2. Oster-Skitour Keschhütte-Sertig-
Davos, evtl. Parsenn. 14./15. Clubtour Palù für gute
Fahrer, evtl. Fuorcla-Murail-Chamuera.

Zürich. Bis Juni: Spielzeit im Stadttheater und
Schauspielhaus. **Bis auf weiteres:** Aufführungen im
Theater Neumarkt. **Das ganze Jahr:** Spielzeit des Rud-
Bernhard-Theaters im Esplanade (Schwank, Operetten,
Revue). **April: Bis 8.** Kunsthaus: Ausstellung der
Sektion Basel d. Gesellschaft Schweiz. Maler, Bild-
hauer und Architekten. **Bis 15.** Wasserkirche: Auf-
führung des gesamten Orgelwerkes von J.S. Bach
durch Schweizer Organisten, jeweils Sonntag. **2.**
Hallenstadion: Radrennen. **April: 10., 17., 24., Mai:**
1. und 8. Tonhalle: Konzerte des Frühjahrszyklus:
Symphonien von L. van Beethoven. **Mitte April/Mitte**
Mai: Kunsthaus: Ausstellung Alfr. Marxer, Rudolf
Müllli, Ad. Thomann, Gedächtnisausstellung Otto
Schilt, Gustav Schneeli. **April: 15.** Fußballspiele
Nationalliga Graßhoppers / Basel, Young Fellows /
Chaux-de-Fonds. - Zürcher Waldlauf. **22.** Fußball-
spiel Nationalliga FC Zürich/Lugano. **April: 22. -**
Mai: 27. Kunstgewerbemuseum: Ausstellung « Bau-
und Kunstdenkmäler der Schweiz, ihre Erfassung
und Pflege ». **April: 23.** Sechseläuten. Zürcher Früh-
lingsfest. **24.** Universität: Akademische Spitteler-Feier
anlässlich des 100. Geburtstages des Dichters. **25.**
Tonhalle: Konzert « Pro Musica ». **April: 26. - Mai: 24.**
Großmünster: Aufführung des gesamten Orgelwerkes
von J. S. Bach durch Schweizer Organisten, jeweils
Donnerstag (Fortsetzung). **April: 28.** Stiftungsfeier
(Dies academicus) der Universität Zürich. **April: 28. -**
Juni: 30. Graph. Sammlung der Eidg. Techn. Hoch-
schule: Ausstellung « Italienische Meisterzeichnungen
des 15.-18. Jahrhunderts ». **April: 29.** Sportanlage
Albisriederhaus: Kant. Boccia-Turnier (Fernet Branca
Cup). - Fußballspiele Nationalliga Graßhoppers /
Zürich, Young Fellows / Bellinzona. **30.** Lindenhof:
Maiensingen durch die Zürcher Singstudenten.
Mai: 5. - Ende August: Pestalozzianum: Ausstellung
« Musikerziehung in Schule und Haus ». **Mai: 6.**
Staffellauf « Quer durch Zürich ». - Straßen-Rad-
rennen (Großer Frühlingspreis). **10.** Rennbahn Oerli-
kon: Schweiz. Rad-Bahnmeisterschaften. **10. - 13.**
Sportanlage Albisriederhaus: Kant. Einzel-Boccia-
meisterschaft, Serie B.

Zweisimmen. April: 29. Großer Frühjahrs-
schwinget.

Der Eintritt in die Mustermesse

Die Schweizer Mustermesse ist werktags und son-
tags von 8.30-18.00 Uhr (am Schlußtage bis 17 Uhr)
geöffnet. Der Eintritt erfolgt mit Tageskarten zu
Fr. 2.50, ausgenommen Mittwoch, den 18. und Don-
nerstag, den 19. April. An diesen beiden, den
Geschäftsleuten reservierten Tagen, kosten die an den
Kassenschaltern beziehbaren Tageskarten Fr. 3.50.
Die Eintrittskarten berechtigen zum unbeschränkten
Eintritt in sämtliche Hallen am Lösungstage. Verbil-
ligte Eintrittskarten zu Fr. -.75 werden ausgegeben
für Besuche von Militär (mindestens 10 Eintritte) und
an Schulen unter Führung.

Die schweizerischen Bahnen gewähren auch für die
Messe 1945 wieder verbilligte Fahrten. Die nach
Basel gelösten einfachen Billette sind nach Abstempe-
lung in der Messe auch für die Rückfahrt gültig. Der
Schnellzugzuschlag ist für die Hin- und Rückfahrt
voll zu bezahlen.

L'accès de la Foire suisse d'échantillons

Les halles sont ouvertes la semaine et le dimanche
de 8.30 h. à 18 h. (jusqu'à 17 heures le jour de
fermeture). Des cartes journalières sont délivrées au
prix de fr. 2.50, sauf les mercredi et jeudi, 17 et 18
avril. Ces jours-là, plus spécialement réservés aux
hommes d'affaires, les cartes journalières prises aux
guichets coûteront fr. 3.50. Ces cartes permettent
d'entrer en permanence le jour de délivrance dans
toutes les halles. Les militaires en formation d'au
moins 10 hommes et les élèves sous la conduite d'un
maître bénéficient d'une finance d'entrée réduite
(fr. -.75 par personne).

Les chemins de fer suisses accordent de nouveau
pour la Foire de 1945 une appréciable réduction de
tarif en ce sens que le billet de simple course pour
Bâle sera valable pour le retour gratuit à la station
de départ, à condition d'avoir été timbré à la Foire
et de couvrir un minimum de parcours. La surtaxe
pour trains directs est à payer intégralement à l'aller
et au retour.

26^e COMPTOIR SUISSE LAUSANNE

8-23 sept. 1945

LA GRANDE FOIRE NATIONALE
D'AUTOMNE

Délai d'inscription: 30 avril

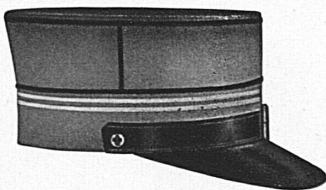

Militärmützen sowie
Uniformmützen jeder Art

(Bahn-, Tram-, Chauffeur-, Portier-,
Studenten- und Schülermützen)
liefert erstklassig und preiswert

KRESSCO AG. vormals Kressmann & Co.
Mützen- und Helmfabrik BERN
Telephon 5 57 97

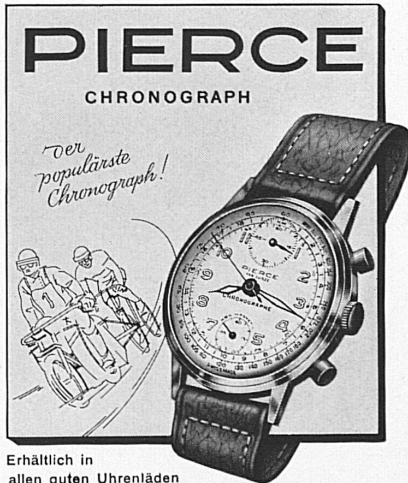

Erhältlich in
allen guten Uhrenläden

Wird auch in wasserdichten Gehäusen hergestellt

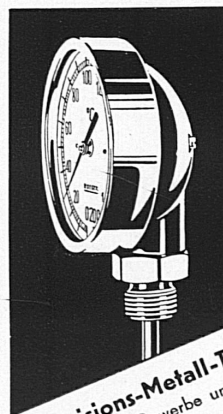
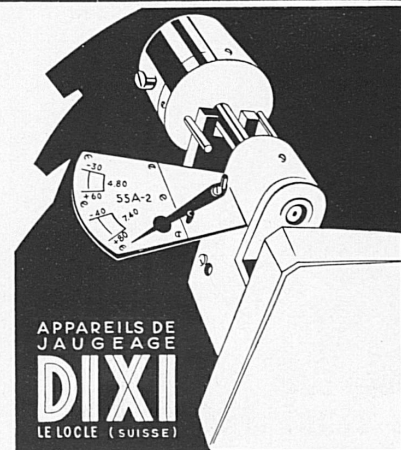

Fabrik für Präzisions-Metall-Thermometer
für Industrie, Laboratorium, Gewerbe und andere Zwecke
CARY Fieberstoppuhr
das unzerbrechliche Fieberthermometer für das ganze Leben!
Lausanne, 70, Rue de Genève, Tel. 374 17
Depot Zürich, Tel. 24 21 51
RUEGER

CYLINDRE

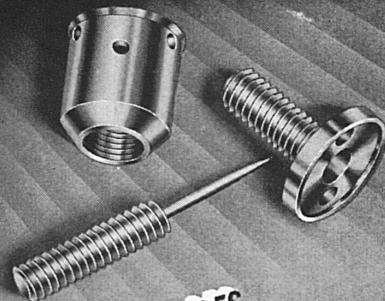

**DÉCOLLETAGES
POUR
APPAREILLAGES**

CYLINDRE S.A.
LE LOCLE SUISSE TEL. 313 48