

Objektyp: **Advertising**

Zeitschrift: **Die Schweiz = Suisse = Svizzera = Switzerland : offizielle Reisezeitschrift der Schweiz. Verkehrszentrale, der Schweizerischen Bundesbahnen, Privatbahnen ... [et al.]**

Band (Jahr): **30 (1957)**

Heft 3

PDF erstellt am: **08.08.2024**

Nutzungsbedingungen

Die ETH-Bibliothek ist Anbieterin der digitalisierten Zeitschriften. Sie besitzt keine Urheberrechte an den Inhalten der Zeitschriften. Die Rechte liegen in der Regel bei den Herausgebern. Die auf der Plattform e-periodica veröffentlichten Dokumente stehen für nicht-kommerzielle Zwecke in Lehre und Forschung sowie für die private Nutzung frei zur Verfügung. Einzelne Dateien oder Ausdrucke aus diesem Angebot können zusammen mit diesen Nutzungsbedingungen und den korrekten Herkunftsbezeichnungen weitergegeben werden. Das Veröffentlichen von Bildern in Print- und Online-Publikationen ist nur mit vorheriger Genehmigung der Rechteinhaber erlaubt. Die systematische Speicherung von Teilen des elektronischen Angebots auf anderen Servern bedarf ebenfalls des schriftlichen Einverständnisses der Rechteinhaber.

Haftungsausschluss

Alle Angaben erfolgen ohne Gewähr für Vollständigkeit oder Richtigkeit. Es wird keine Haftung übernommen für Schäden durch die Verwendung von Informationen aus diesem Online-Angebot oder durch das Fehlen von Informationen. Dies gilt auch für Inhalte Dritter, die über dieses Angebot zugänglich sind.

GENÈVE

Aéroport

**PLUS D'UN DEMI-MILLION DE PASSAGERS
DURANT LES DOUZE DERNIERS MOIS
A L'AÉROPORT DE GENÈVE-COINTRIN**

Carrefour de l'Europe occidentale, centre industriel, financier et commercial, ville artistique et d'éducation, Genève est également le centre international le plus important à l'heure actuelle, et toujours en plein développement.

De plus, son aéroport intercontinental, où font escale les grandes lignes desservant tous les continents, est réellement la porte de l'importante région touristique des Alpes occidentales, de Chamonix à Zermatt, de Gstaad à Aix-les-Bains, c'est-à-dire de la Suisse romande, du Valais, de la Hte-Savoie.

1956

566 186

passagers



RENSEIGNEMENTS SUR GENÈVE, VILLE DE SÉJOUR ET CENTRE
D'EXCURSIONS PAR VOTRE AGENT DE VOYAGE, L'OFFICE SUISSE
DU TOURISME OU DIRECTEMENT PAR L'ASSOCIATION
DES INTÉRÊTS DE GENÈVE, 3, PLACE DES BERGUES A GENÈVE

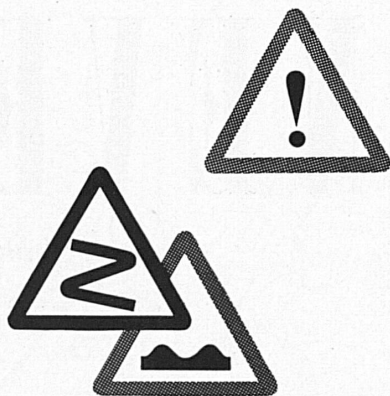

RENAULT

Dauphine

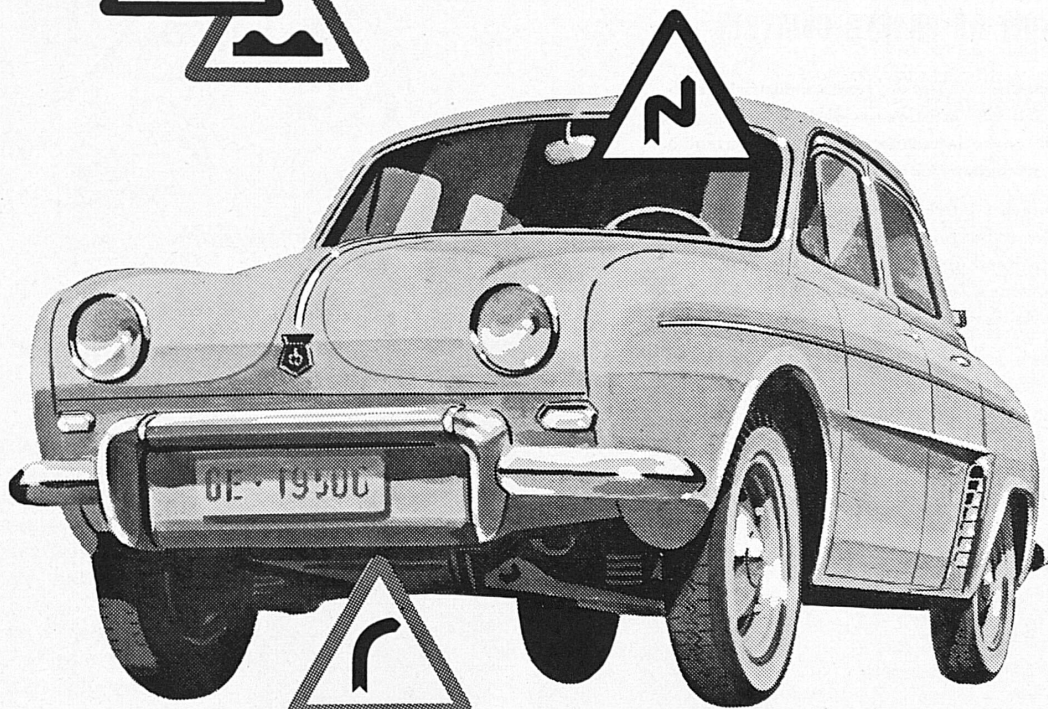

RENAULT

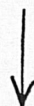

« roule comme sur des rails . . . ! »



Reust-Propaganda, Zürich

Les ingénieurs des Usines RENAULT ont toujours su construire leurs voitures en fonction de la sécurité. Depuis qu'il se construit des automobiles, tout le monde sait que RENAULT sort de l'ordinaire pour la tenue de route. Avec la DAUPHINE, ils se sont surpassés.

La DAUPHINE est un miracle de tenue de route. Différents facteurs s'unissent pour donner au conducteur un sentiment tout nouveau de véritable sécurité. Il y a d'abord le centre de gravité extrêmement bas (ce qui n'est réalisé avec autant de discernement que sur un nombre très restreint de voitures); à cela vient s'ajouter une répartition des masses d'un équilibre parfaitement étudié, et, enfin, la suspension indépendante des quatre roues apporte sa contribution à la perfection.

Naturellement, vous ferez quand même attention aux signaux de la route avec une DAUPHINE.

Même si vous savez que beaucoup de ces signaux sont devenus superflus parce que votre DAUPHINE maîtrise des situations qui causeraient des difficultés à bien d'autres . . .

Faites donc un essai avec cette nouvelle voiture. Vous rejoindrez le jugement des experts du volant: « . . . elle roule vraiment comme sur des rails ».

Frs. 6650.— modèle luxe

Facilités de paiement grâce au Crédit Officiel Renault.

AUTOMOBILES RENAULT

Genève, 6, avenue de Sécheron, Tél. (022) 32 71 45
Zürich, Ankerstrasse 3, Tél. (051) 27 27 21

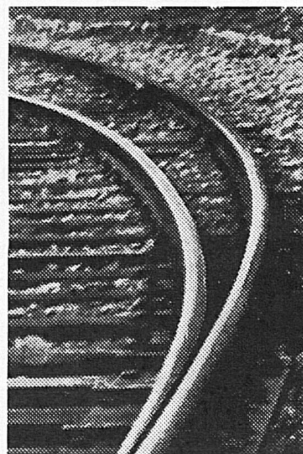

VEVEY



Matériel roulant et appareils
de voies pour chemins de
fer - Trolleybus et véhicules
pour transports publics.

Trolleybus *VEVEY*, type II

Ateliers de Constructions Mécaniques de Vevey S.A.

Vevey/Suisse



FIAT 1400:
 7/58 PS, 5 Plätze, 4 Türen
 135 km/h Fr. 9975.-

Leistungsfähig + dauerhaft

LECLANCHÉ S.A.
 ABTEILUNG AKKUMULATOREN
YVERDON

BLEI - TRAKTIONSBATTERIEN FÜR JEDEN ZWECK.
 UNSERE NORMALEN ODER VERSTÄRKTEN AUSFÜHRUNGEN GEWAHREN
 MAXIMALE LEISTUNGEN UND SIND AUSSERST SPARSAM IM BETRIEB.

Des Valaisans vous parlent du Fendant
Interviews de Alexandre Cachin, dessins
de Walter Kalt

« La fraîcheur de la jeunesse – l'équilibre de la maturité »

Peut-on, à 80 ans passés, cumuler les fonctions d'hôtelier, menuisier, maçon, tapissier? Présider la commune de Finhaut et assister encore à des séances de commissions fédérales et cantonales? C'est pourtant la gageure que tient M. Alphonse Lonfat, grand ami et connaisseur du Fendant.

« A mon âge, dit-il, on ne boit plus n'importe quel vin: pour des raisons de goût d'abord, et parce qu'il faut épargner certains organes que la vieillesse rend un peu susceptibles. C'est pourquoi, de tous les vins blancs, je préfère le Fendant. Il allie la fraîcheur de la jeunesse à l'équilibre de la maturité. C'est un vin qui a du fruit – et du corps. Léger de surcroît, il passe et enchante le cœur, jamais il ne pèse.»

En sirotant votre Fendant à petites gorgées, vous y reconnaîtrez toutes les qualités d'un grand vin. Et il vous enchantera le cœur!

FENDANT

le vin classique du Valais

Voulez-vous en savoir davantage sur les vins du Valais? C'est avec plaisir que nous vous adresserons une jolie plaquette illustrée «Vignes et vins du Valais». Pour la recevoir, il suffit de verser fr. 1.– au compte de chèques postaux Ilc 4727, OPAV, Sion.



- ▶ Kundenguß in Grauguß, Bronze, Messing und Aluminium
- ▶ Büchsen und Barren in Sonderbronze CBC 31
- ▶ Lagerweißmetall Marke ORIS
- ▶ Installationsguß
- ▶ Bauguß
- ▶ Eisenbahnmaterial

Chrétien & Co., Liestal

Eisen- und Metallgießereien Tel. (061) 84 16 03

Fabrication de *Polyéthylène*
en gaines, feuilles, sacs.

*Le Polyéthylène
est incomparable pour l'emballage
transparent, hygiénique,
étanche et résistant.*

GISLING S.A. - LAUSANNE
Département PLASTIC
MOUDON près Lausanne

2x 75'000

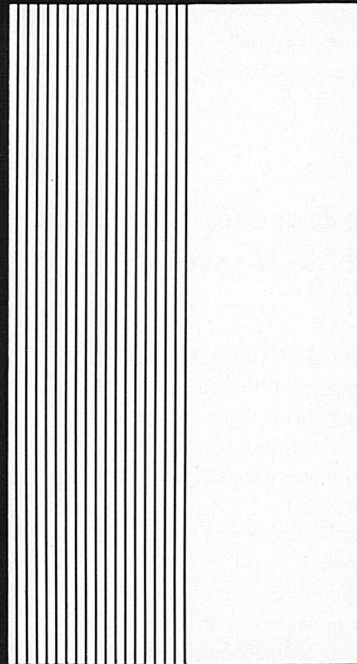

Haupttreffer 2x75'000 Fr.

3 x 20'000 Fr.
3 x 10'000 Fr.
3 x 5'000 Fr.
5 x 2'000 Fr.
usw., usw.

**41'046 Treffer im Gesamtwert
von 525'000 Fr.**

5 Lose Endzahlen 0-4 enthalten mindestens 1 Treffer
5 Lose Endzahlen 5-9 enthalten mindestens 1 Treffer
10 Lose Endzahlen 0-9 enthalten mindestens 2 Treffer

1 Los Fr.5.- (die 5-Los-Serie Fr.25.-, die 10-Los-Serie Fr. 50.-) plus 40 Rp. für Chargé-Porto auf Postcheckkonto III 10026. Ziehungsliste in verschlossenem Brief 30 Rp., als Drucksache 20 Rp.

Adresse: SEVA-Loterie, Bern, Tel. (031) 54436. SEVA-Lose sind auch in Banken, an den Schaltern der Privatbahnstationen sowie in vielen Läden usw. zu haben.

Gros Lots 2x75'000 Frs

3 x 20'000 Frs
3 x 10'000 Frs
3 x 5'000 Frs
5 x 2'000 Frs
etc., etc.

**41'046 lots d'une valeur globale
de 525'000 Frs**

5 billets chiffres finals 0-4 contiennent au moins 1 lot
5 billets chiffres finals 5-9 contiennent au moins 1 lot
10 billets chiffres finals 0-9 contiennent au moins 2 lots

1 billet Frs 5.- (la série de 5 billets Frs 25.-, la série de 10 billets Frs 50.-) plus 40 cts de port pour envoi recommandé, au compte de ch. postaux III 10 026. Liste de tirage sous pli fermé 30 cts, comme imprimé 20 cts.

Adresse: Loterie SEVA, Berne, téléphone (031) 5 44 36. Les billets SEVA sont aussi en vente dans les banques, aux guichets des chemins de fer privés, ainsi que dans de nombreux magasins, etc.

SEVA Ziehung 4. Mai Tirage 4 Mai

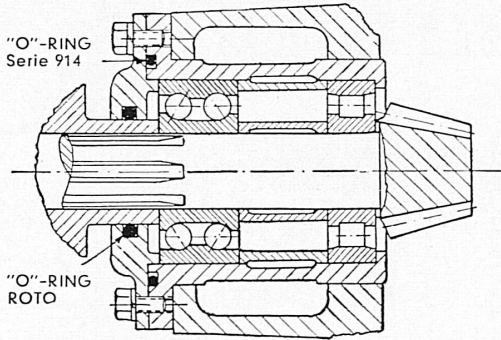

«O»-Ring-Dichtungen

sind ein Gebot moderner zeit- und kostensparender Konstruktion

Der beste «O»-Ring ist gerade gut genug,
denn er spart Einbau- und Wartungskosten

Verwenden Sie deshalb **PRP-«O»-Ringe**

PRECISION RUBBER PRODUCTS CORPORATION



Dayton, Ohio, USA
«O»-RING-
Spezialfabrik

Inhaberin
des ROTO-Patentes
DBP 7571 XII/47f
+ 79388
Great Britain 729 320

Niederlassung für ganz Europa und British Commonwealth

Nach den Mahlzeiten,

ein Gläschen

FERNET-BRANCA



Fratelli Branca S. A., Distillerie, Chiasso



die feine, leichte Virginia

S.A. Rodolfo Pedroni, Chiasso



für
Industrie
und
Gewerbe

DR. A. LANDOLT AG
Chemische Farben- und Lackfabrik

ZOFINGEN
Telefon (062) 8 16 74

