

Objektyp: **Advertising**

Zeitschrift: **Mitteilungen über Textilindustrie : schweizerische Fachschrift für die gesamte Textilindustrie**

Band (Jahr): **76 (1969)**

Heft 12

PDF erstellt am: **14.08.2024**

Nutzungsbedingungen

Die ETH-Bibliothek ist Anbieterin der digitalisierten Zeitschriften. Sie besitzt keine Urheberrechte an den Inhalten der Zeitschriften. Die Rechte liegen in der Regel bei den Herausgebern.

Die auf der Plattform e-periodica veröffentlichten Dokumente stehen für nicht-kommerzielle Zwecke in Lehre und Forschung sowie für die private Nutzung frei zur Verfügung. Einzelne Dateien oder Ausdrucke aus diesem Angebot können zusammen mit diesen Nutzungsbedingungen und den korrekten Herkunftsbezeichnungen weitergegeben werden.

Das Veröffentlichen von Bildern in Print- und Online-Publikationen ist nur mit vorheriger Genehmigung der Rechteinhaber erlaubt. Die systematische Speicherung von Teilen des elektronischen Angebots auf anderen Servern bedarf ebenfalls des schriftlichen Einverständnisses der Rechteinhaber.

Haftungsausschluss

Alle Angaben erfolgen ohne Gewähr für Vollständigkeit oder Richtigkeit. Es wird keine Haftung übernommen für Schäden durch die Verwendung von Informationen aus diesem Online-Angebot oder durch das Fehlen von Informationen. Dies gilt auch für Inhalte Dritter, die über dieses Angebot zugänglich sind.

Wir suchen in unsere moderne Weberei einen

Chef für Gewebekontrolle und Spedition

Eintritt sofort oder nach Uebereinkunft.
Zeitgemässe Entlöhnung und Sozialleistungen.
Bewerber, die Freude an einer abwechslungs-
reichen und verantwortungsvollen Tätigkeit
haben, richten ihre schriftliche oder mündliche
Offerte an

E. Schaufelberger AG, mech. Weberei
Oberdorfstrasse 33, 8810 Horgen
Telephon 051 / 82 48 26

BLEICHE

sucht einen jungen, initiativen

Textiltechniker

oder

Webermeister

für die Stabsstelle Prüfwesen.

Der vielseitige und selbständige Aufgabenbe-
reich umfasst die Auswertung der Fehlermel-
dungen, die Untersuchung der Fehlerquellen
sowie die Beratung der zuständigen Linien-
stellen bei der Qualitätsförderung.
Unser Personalchef erteilt Ihnen gerne jede
weitere Auskunft.

Bleiche AG, 4800 Zofingen
Telephon 062 / 51 43 43

Zellweger
USTER

Als führendes Unternehmen auf dem
Gebiet der Textilelektronik legen wir
ganz besonders Wert auf die Ausbildung
der Vorgesetzten und des Fachpersonals
unserer internationalen Kundschaft.

Sind Sie der

gewandte, kontaktfreudige

Textilfachmann

der unserem Ausbildungsteam beitreten
möchte?

Im **USTER TRAINING CENTER** führen wir
bereits seit einigen Monaten Kurse durch.
Mit modernen Einrichtungen und audio-
visuellen Hilfsmitteln haben wir beste
Voraussetzungen für eindruckliche, ab-
wechslungsreiche und schwungvolle In-
struktionen geschaffen.

Sie besuchten eine Textilfachschule oder
haben während einigen Jahren in Textil-
betrieben Erfahrungen gesammelt. Dank
Ihren sehr guten Französisch- und evtl.
Englischkenntnissen sind Sie in der Lage,
auch mit fremdsprachigen Kunden Kon-
takte zu pflegen. Wenn Sie zudem etwas
über Methodik und Gestaltung von Unter-
richt wissen, wäre das ein Vorteil. Auch
sollten Sie dazu bereit sein, gelegentlich
Kurse im Ausland (Europa und Uebersee)
durchzuführen.

Sind Sie interessiert? Senden Sie uns
Ihre Kurzofferte, wir möchten Sie gerne
zu einem Informationsbesuch einladen.

ZELLWEGER AG
Apparate- und Maschinenfabriken Uster
8610 Uster, Tel. 051 / 87 15 71, intern 423

Zellweger
USTER

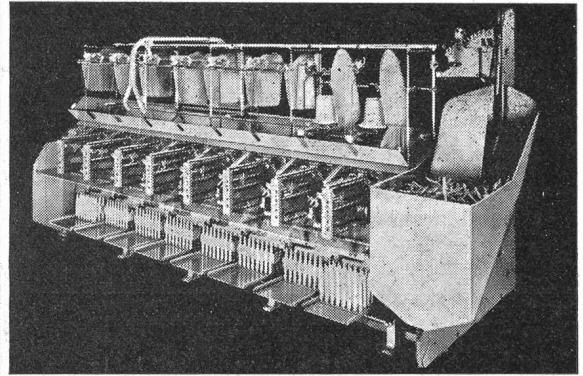

In der Fadenfolge spulen und weben

Vollautomatische Schuss-Spulmaschine für Seide, Reyon, synthetische Garne und Glasfäden, mit automatischer Aufsteckung auf Nagelbretter mit federnden Stiften, die einzige Schuss-Vorbereitung, die das Weben in der Fadenfolge gestattet.

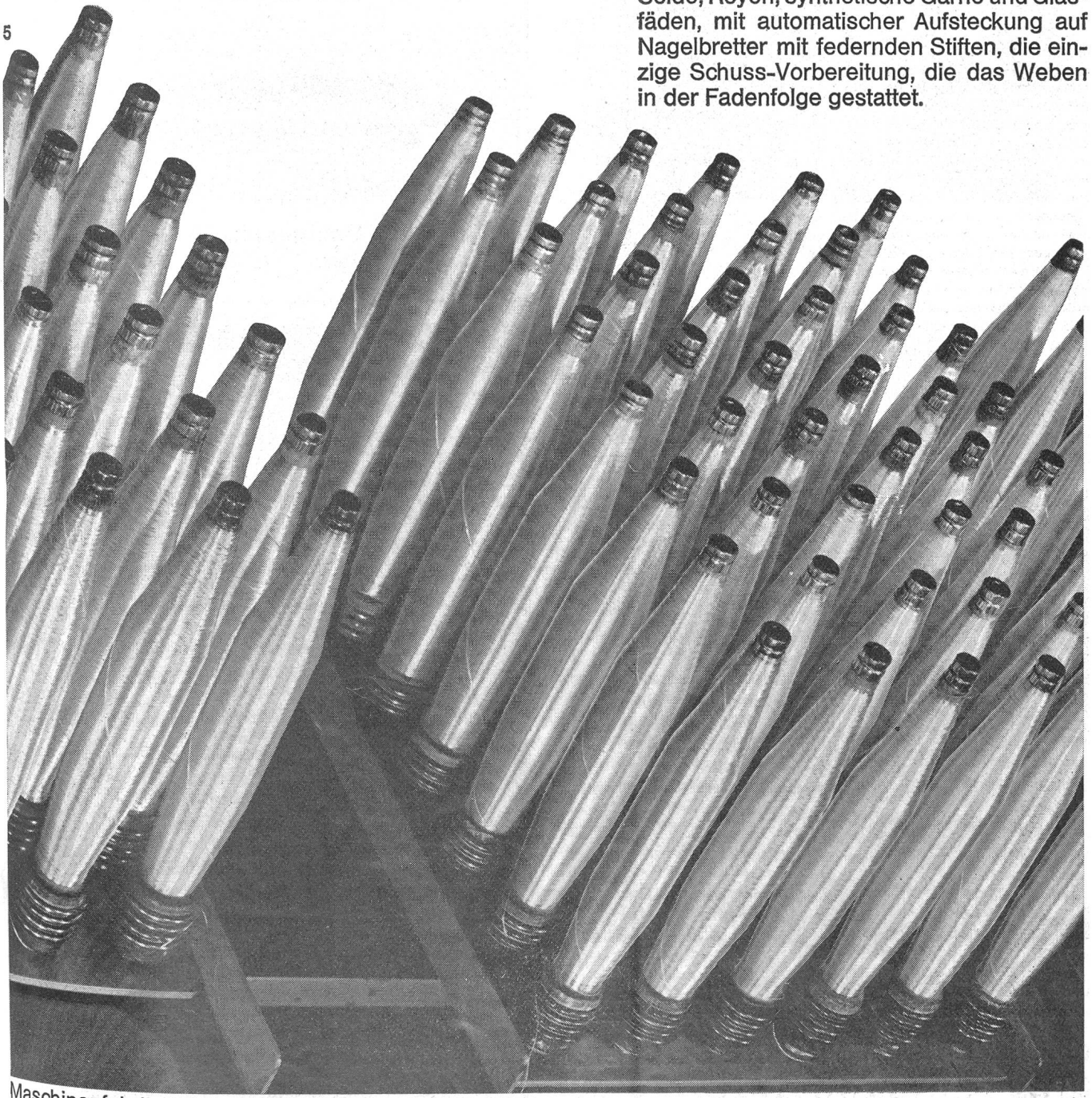

Wartungsfreie Rollenkette durch Kunststoff- Gleitlager

Diese unsere Entwicklung im Kettenbau macht es möglich, nunmehr viele Antriebs- und Förderprobleme ideal zu lösen: die *Ruberg*-Rollenkette mit Kunststoff-Gleitlager. In der herkömmlichen Bauweise bilden Bolzen und Hülse aus Stahl das Kettengelenk. Bei mangelnder oder schlechter Schmierung, bei starken Schmutz- und Witterungseinflüssen war das Kettengelenk immer schnellem Verschleiß ausgesetzt. Dem begegnet die von uns entwickelte Kette, indem Hülse und Bolzen durch eine Büchse aus Kunststoff einfach voneinander getrennt werden. Und damit hat die Rollenkette eine Weiterentwicklung erfahren, die es erlaubt, jetzt auch jene Forderungen der Industrie zu erfüllen, für die es bisher noch keine ausreichenden Lösungen gab.

Für Textilmaschinen besonders geeignet!

Keine durch Fett- und Ölspritzer verunreinigten Gewebe mehr

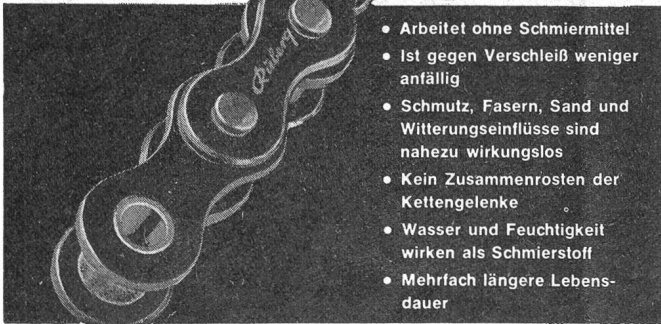

- Arbeitet ohne Schmiermittel
- Ist gegen Verschleiß weniger anfällig
- Schmutz, Fasern, Sand und Witterungseinflüsse sind nahezu wirkungslos
- Kein Zusammenrosten der Kettengelenke
- Wasser und Feuchtigkeit wirken als Schmierstoff
- Mehrfach längere Lebensdauer

Bitte, fordern Sie das Informationsblatt VB-2 über *Ruberg*-Rollenketten mit Kunststoff-Gleitlagern an.

Für Ihre Antriebs- und Förderprobleme steht Ihnen außerdem unser technischer Beratungsdienst zur Verfügung

Ruberg & Renner

KETTENWERKE · HAGEN IN WESTFALEN
Fernsprecher-Sa.-Nr. 25055 Fernschreiber: 0823849

ALLEINVERKAUF FÜR DIE SCHWEIZ
Willy Gutmann · Interlaken

Postfach

Telefon 036/24121

Dessins -CRÉATION

E. Kappeler

Telephon 051 / 56 77 91
Rütihofstr. 19, CH-8049 Zürich

Bureaux und Technik:
Patronage und Jacquardkarten
FRITZ FUCHS, Tel. 051 / 60 02 15
Weinbergstr. 85, CH-8006 Zürich

Breithalter

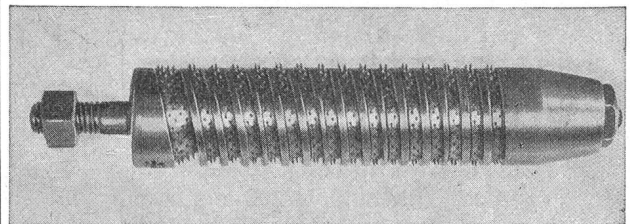

Walter Bachmann, 8636 Wald

Breithalterfabrik Telephon 055 / 9 16 15

Schweizerpapiere und -Folien für die Schaffweberei

MÜLLER «N» la Spezialpapier

MÜLLER «X» mit Metall

MÜLLER «Z 100» aus Plastik

sind erstklassige Schweizerqualitäten



Hersteller:

AG. MÜLLER & CIE. Neuhausen a/Rhf. SCHWEIZ



89. Wiener Internationale Messe
9. – 16. März 1969

Die Aussteller der Gruppen

**Wäsche Bekleidung Stoffe
Heimtextilien und Bodenbeläge**

ferner die Sonderschauen

«Pelzsalon»

und

«Alles für das Baby»

zeigen ihre Exponate.

Zentrale und Firmenmodeschauen
bereichern das Programm.

Auskünfte und Messeausweise:

**Oesterreichische Handelskammer
in der Schweiz**

8008 Zürich, Mühlebachstr. 28, Telefon 051 / 32 83 13

Webpeitschen

hergestellt aus 1 und 2 mm Schichtholz
Spezialhärtung

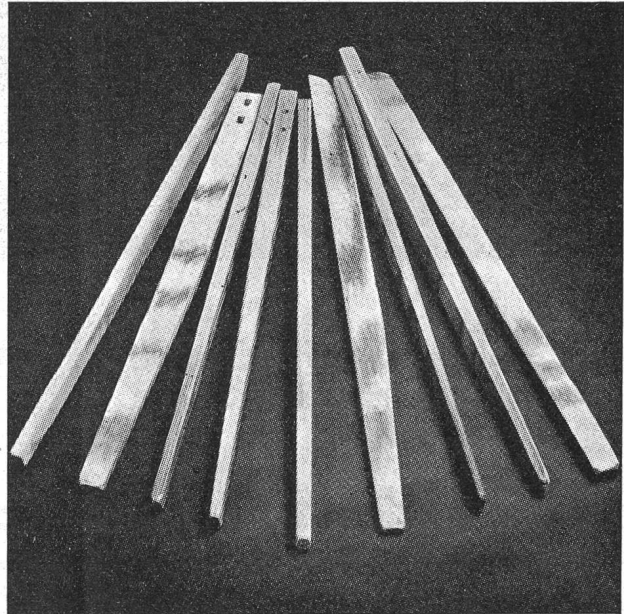

F. Meyer & Co., CH-8708 Männedorf
Tel. 051 / 74 04 12

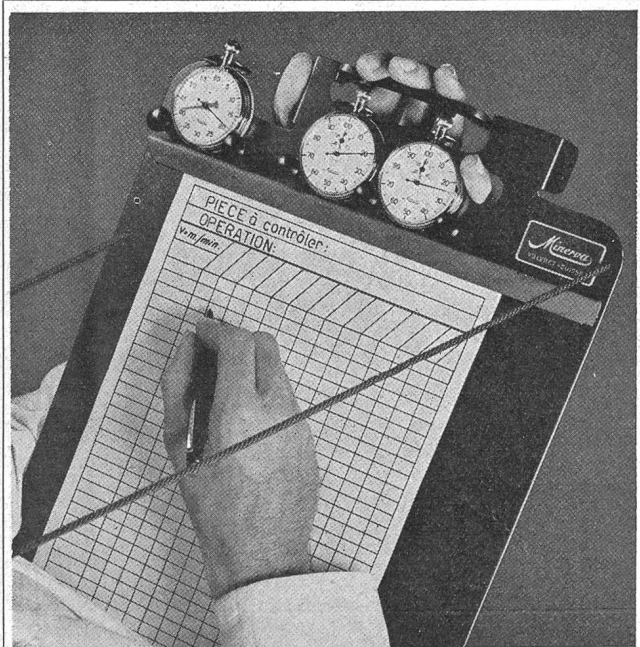

**Zeitstudien-Plancke «DUO-STOP»
MINERVA für industrielle Kontrollen**

Detaillierte Prospekte zur Verfügung
Direkte Erledigung der Bestellungen durch

FABRIK *Minerva* AG

2613 Villeret (Schweiz)

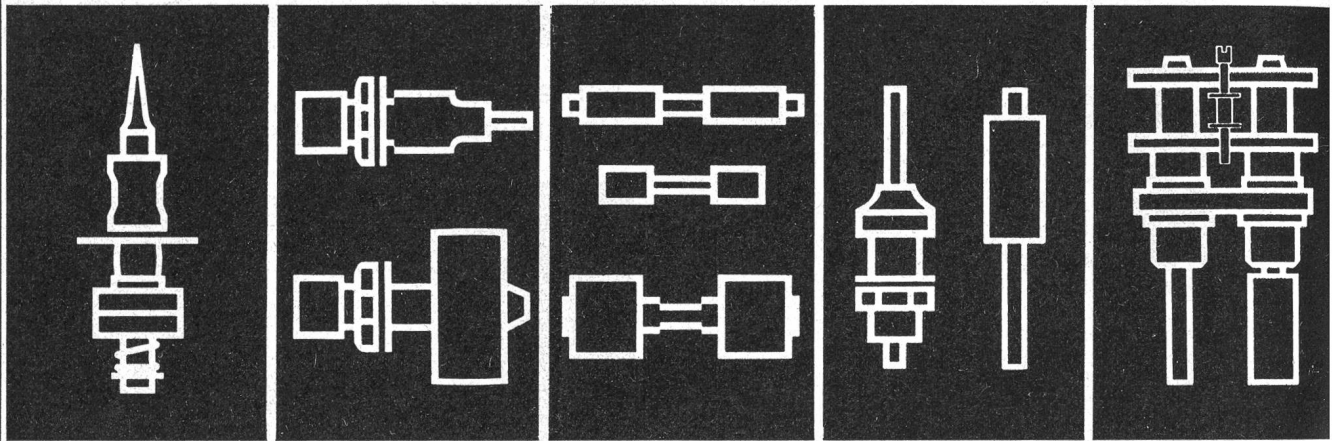

FAG KUGELFISCHER GEORG SCHÄFER & CO.
SCHWEINFURT Abteilung Textilmaschinenzubehör

Generalvertretung für die Schweiz:

SRO Kugellagerwerke J. Schmid-Roost AG
Zürich-Oerlikon, Telefon 051/467634



HABASIT TREIBRIEMEN +
TRANSPORTBANDER
VOLLSYNTHETISCH

Hochleistungs-Flachriemen für Antriebe bis 5000 PS
und 100 m/s · Rasche Endverbindung · Optimale
Maschinenleistung · Wartungsfrei

Rationeller Transport · Platz- und kostensparend
Perfekter Geradlauf · Geruchlos · Hygienisch · Abwasch-
bar · Sauberer Betrieb · Oelbeständig

Seit 1946



Weltweit

HABASIT AG, 4153 Reinach, Tel: 061/82 77 82 - 76 70 70, Telex 62859

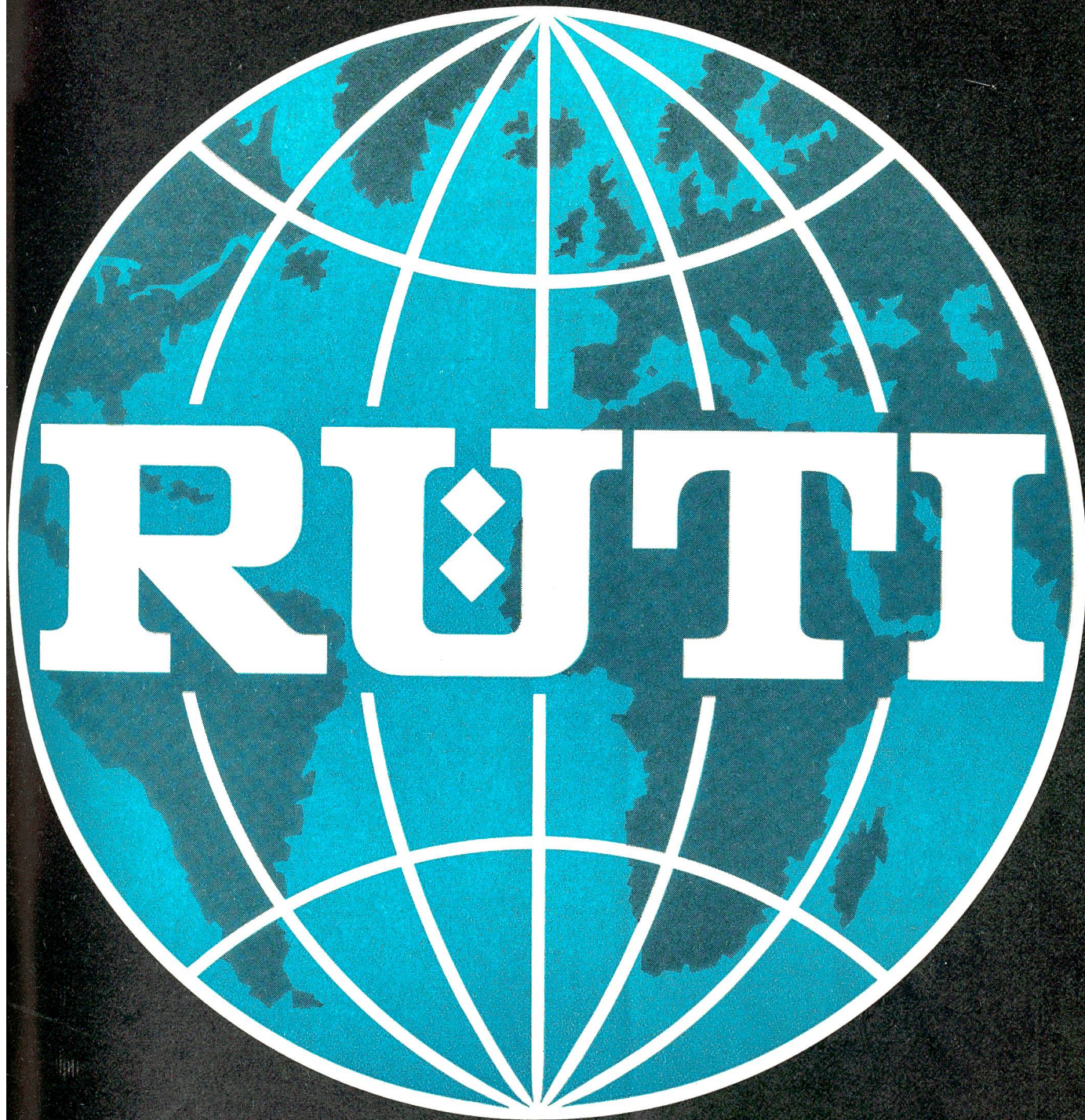

intex

**RÜTI-Webmaschinen
ein Begriff in aller Welt**



Maschinenfabrik RÜTI AG
CH-8630 Rüti ZH, Schweiz

HARTING

Elektrische Steckvorrichtungen

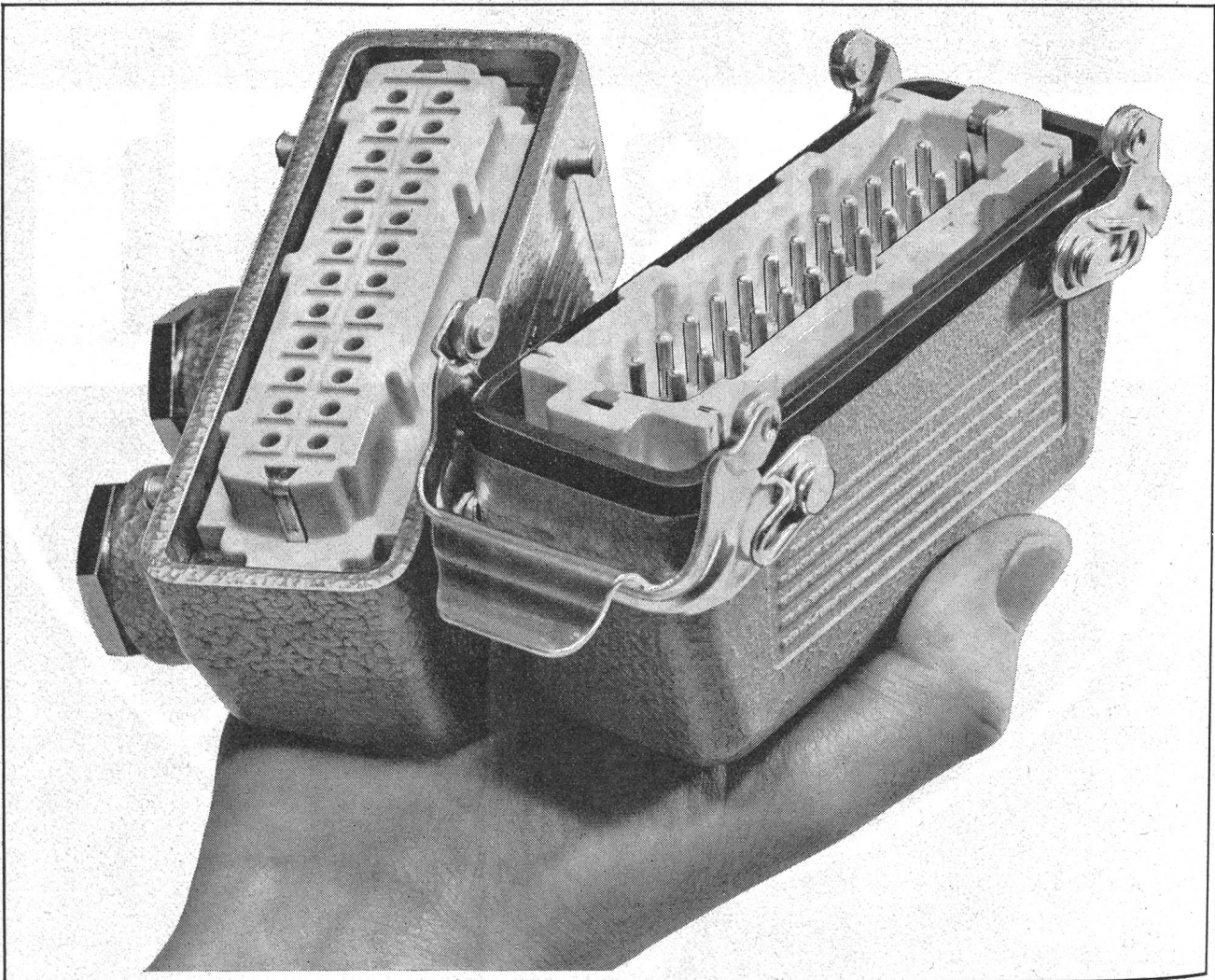

4- bis 48polig, 10, 16, 25 und 35 A
125, 380 und 500 V
gussgekapselt, verriegelbar,
druckwasserdicht,
erschütterungsunempfindlich,

hohe Kontaktsicherheit bei niedrigen,
konstanten Übergangswiderständen.
Schlagfestes Isoliermaterial.
Für Löt-, Schraub- und Quetsch-
Anschlusstechnik.

Beratung und Dokumentation durch:

Interelectronic

Interelectronic E. Oertli
Kirchenweg 5 Zürich 8
Telefon 051 / 34 84 47

Neu

Sifrag Luft- befeuchter

Kanalbefeuchter
Typen KB und DKB

Das preisgünstige
Befeuchtungsaggregat
für Warmluftheizung,
Lüftungen und Klimaanlage

garantierte
Befeuchtungsleistung
(nicht nur Zerstäuberleistung)

Frischwasserbetrieb
hygienisch einwandfrei

nicht anfällig gegen
Kalkansatz

kann fertig als Kanalstück
eingebaut werden

vielseitige Kombinations-
möglichkeiten für
verschiedene Leistungen
und Platzverhältnisse

Raumbefeuchter
Typ RB

für Druckereien
Textilbetriebe

Tabak- Nahrungs- und
Genussmittelindustrie

Papierverarbeitung

Lassen Sie sich durch
unsere Fachleute beraten

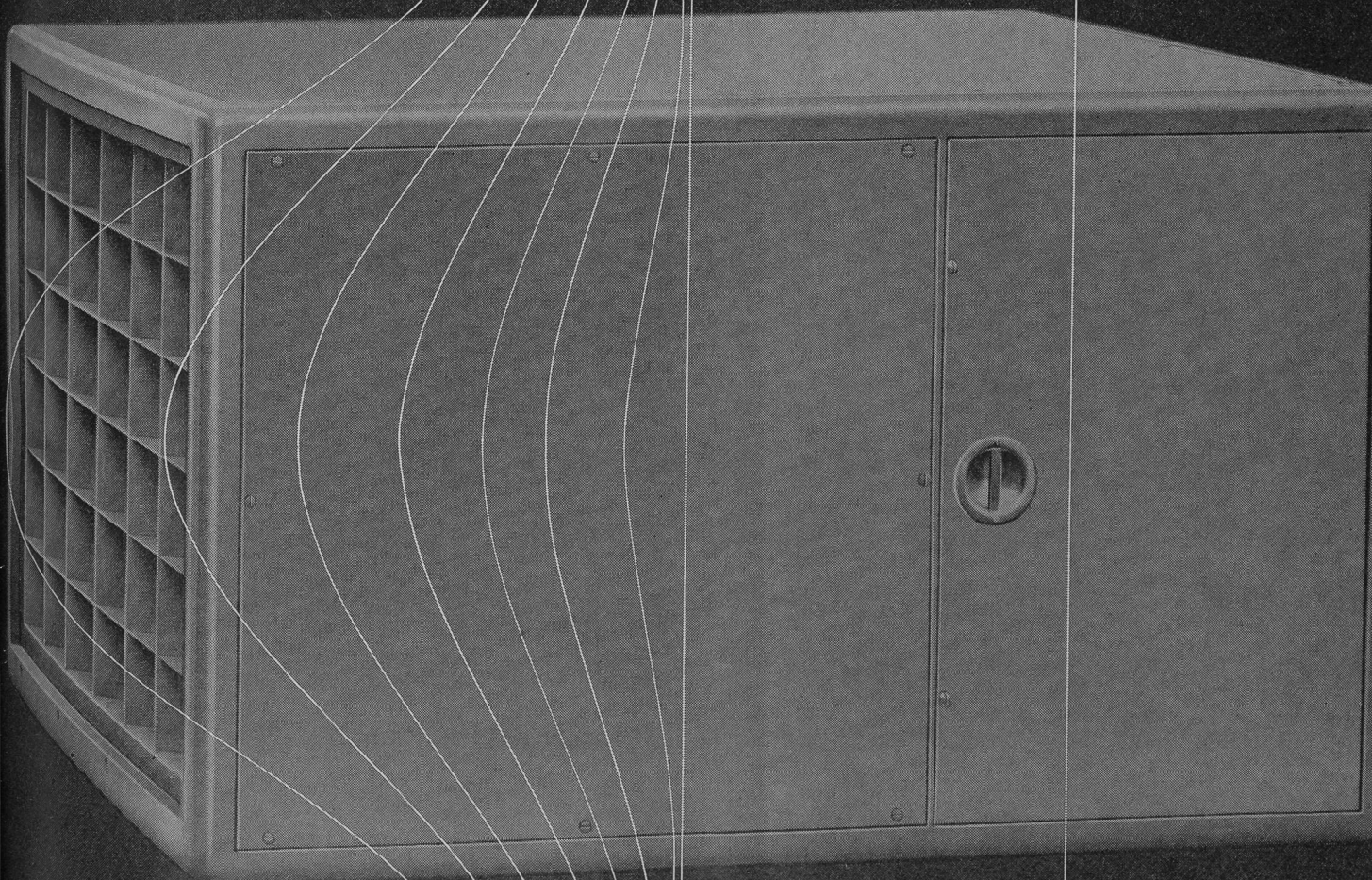

SIFRAG

Luft- und Klimatechnik Frei AG

3018 Bern
Bahnhöheweg 70
031 56 25 25

8004 Zürich
Wengistrasse 7
051 25 15 51

4000 Basel
Elsässerstrasse 233
061 43 92 60

1000 Lausanne
Rue Caroline 7bis
021 23 74 08



In diesen Anlagen der EMSEWERKE entstehen die modernen Textilfasern

SWISS POLYESTER *Grilene®*

Stapelfasern, Spinnkabel, Converterzug und

SWISS POLYAMID *Grilon®*

Nylon 6

Stapelfasern, Converterzug, endlose Mono- und Multifilamente, Zwirne, Seilerekabel.

SWISS POLYESTER *Grilene®*

wird von bekannten SCHWEIZER SPINNEREIEIN zu glatten und Effektgarnen, 100% GRILENE oder in Mischung mit anderen Textilrohstoffen zu hochwertigen Garnen verarbeitet.

Die Verkaufsgesellschaft der Textilprodukte der EMSEWERKE AG, die

GRILON SA, 7013 Domat/Ems

Telephon 081 / 36 23 21

Telex 74383 griln ch

bedient Sie mit GRILON, vermittelt Ihnen durch ihr Marketing Department die Bezugsquellen für Garne aus GRILENE und unterstützt Textilbetriebe, Konfektionsbetriebe und Handelshäuser in ihren Marketingbemühungen.

Wir freuen uns auf jede Zusammenarbeit.



**Gute
Zettelbäume
für die
Färberei**



Richtiges Durchfärben und sparsamer Verbrauch der Farbflotte sind die Vorteile des guten Zettelbaumes. Solche Bäume haben gleichmäßige Wickeldichte über die gesamte Baumbreite und von innen nach außen. Schlafhorst Zettelmaschinen

liefern derartige Färbebäume stets gleich zuverlässig. Modell EZD für Bäume bis 760 mm Scheibendurchmesser und Zettelgeschwindigkeiten bis 600 m/min. Modell LZD für Bäume bis 1000 mm Scheibendurchmesser und Zettelgeschwindigkeiten bis 1000 m/min.

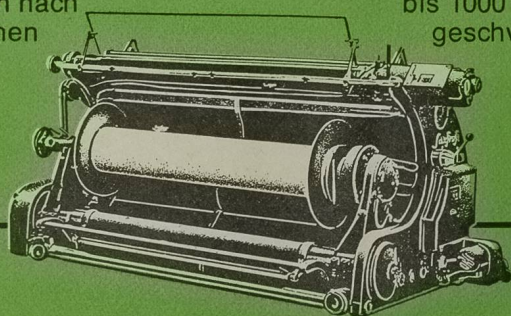

Schlafhorst

**W. Schlafhorst & Co.
Mönchengladbach**



**J. Brunke, 8008 Zürich 8, Hornbachstrasse 56
Tel. 051 / 34 20 65, Telex: Brunkejl 52431**



Fröhlich

Millionen Lamellen
verlassen
monatlich unser
Werk

E. FRÖHLICH AG, 8874 MÜHLEHORN SCHWEIZ



Textilien und Bekleidung aller Art

Dieser Sektor – eine der grossen traditionellen Frankfurter Messebranchen – nimmt sowohl im **Frühjahr** als auch im **Herbst** einen breiten Raum ein. Hier zeigen leistungsfähige Firmen des In- und Auslandes marktgängige Artikel und verkaufstarke Neuheiten. Marktübersicht und wertvolle Geschäftskontakte belohnen den Besuch der Frankfurter Messe.

Alle weiteren Auskünfte, Prospekte, Messeausweise, Zimmerreservierungen usw. durch **Ihr Reisebüro** oder durch die Generalvertretung für die Schweiz.

natural

Natural AG, Messeabteilung, 4002 Basel
Telephon 061 / 34 70 70



Spinn- und
Zwirnringe

nüssli

Verkauf: Bräcker AG, CH-8330 Pfäffikon-Zürich/Schweiz

Gegenzug- Schaftmaschine Typ LEZRDOg

- einfache Bauart
- gute Zugänglichkeit
- ruhige Schaftbewegung

kennzeichnen unsere Schaftmaschinen

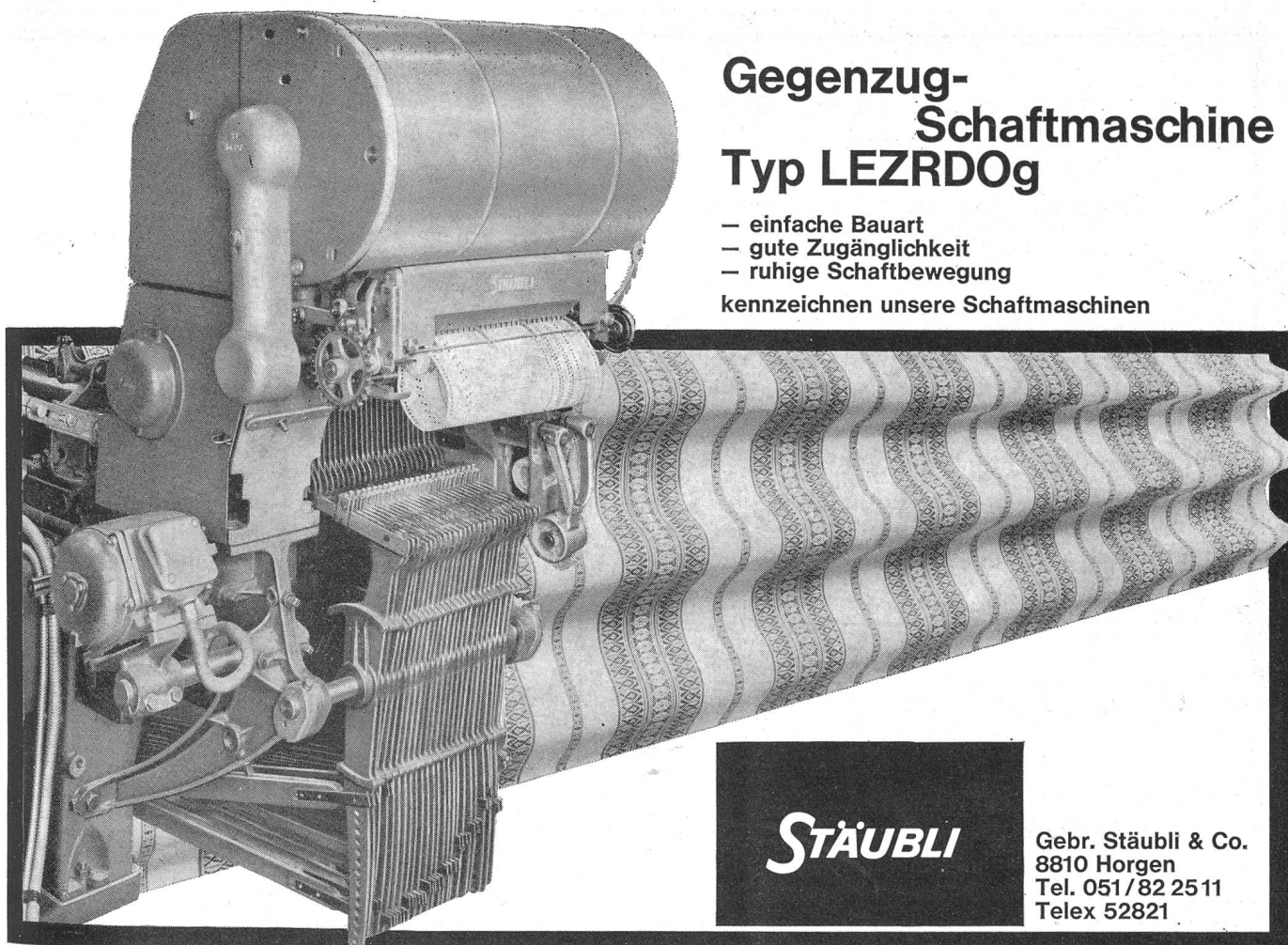

STÄUBLI

Gebr. Stäubli & Co.
8810 Horgen
Tel. 051/82 2511
Telex 52821

MEVAG
HARTVERCHROMUNG



Spezialwerkstätte

für die

Hartverchromung

von

Fadenführern, Fadenbremsen, Walzen,
Spindeln usw. für die Textilindustrie.

Polierte oder mattierte Ausführung.

Verlangen Sie unverbindlich Auskunft
oder Offerte.

METALL-VEREDLUNG AG

Ohmstraße 26 8050 Zürich Tel. (051) 46 43 88

Die besten Wünsche zum neuen Jahre
entbietet Ihnen

Bruno Wettstein AG, Seidenzwirneri
Oetwil an der Limmat

Die besten Wünsche zum neuen Jahre
entbietet Ihnen

Maschinenfabrik Schärer, Erlenbach

Die besten Wünsche zum neuen Jahre
entbietet Ihnen

Webeblätterfabrik
Hch. Stauffacher + Sohn, Schwanden
(Glarus)

Die besten Glückwünsche zum neuen Jahre
entbieten Ihnen

Defensor Aktiengesellschaft Zürich
Luftbefeuchtungsapparate und -anlagen

Die besten Wünsche zum neuen Jahre
entbietet Ihnen

Müller & Cie. AG
Bahnhofstrasse 21, 8212 Neuhausen

Die besten Glückwünsche zum neuen Jahre
entbieten Ihnen

Wild & Co., Richterswil
Technische Bedarfsartikel für die Textilindustrie
Textilmaschinen und Apparate

Allen unseren Geschäftsfreunden entbieten wir die
besten Glückwünsche zum Jahreswechsel

E. Froehlich AG
Apparate und Utensilien für die Textilindustrie
Mühlehorn/GL

Die besten Wünsche zum neuen Jahre
entbieten Ihnen

Walter Aebli & Co., 8056 Zürich
Garne Webereizubehör Textilmaschinen

Allen unseren Geschäftsfreunden danken
wir für das geschenkte Vertrauen im
vergangenen Jahr und wünschen herzlich
alles Gute in der Zukunft!

SRO Kugellager Verkaufsbureau Zürich
Nüscherstrasse 31

Die besten Wünsche zum neuen Jahre
entbietet Ihnen

Zürcherische Seidenindustrie-Gesellschaft
Sekretariat

Die besten Wünsche zum neuen Jahre
entbieten Ihnen

R. Guth & Co., Basel
A. Jametti & Cie., Somma Lombardo/Italien

Die besten Glückwünsche zum neuen Jahre
allen ihren Freunden und Gönnern die

Textilfachschule Zürich

Die besten Wünsche zum neuen Jahre
entbieten Ihnen

SKF
Kugellager AG
Zürich, Falkenstrasse 28

Allen unseren Geschäftsfreunden wünschen wir
im neuen Jahre
Glück und Wohlergehen
WILD AG ZUG

WILD ZUG

Die besten Wünsche zum neuen Jahre
entbieten Ihnen

ZAMA AG, Talacker 50, Zürich
Zarpuffer

Die besten Wünsche zum neuen Jahre
entbietet Ihnen

DRYTESTER GmbH
Maschinen und Apparate Lungern/Zürich

Unsere Geschäftsfreunden entbieten wir die besten
Glückwünsche zum Jahreswechsel

Henry Baer & Co. AG, 8004 Zürich
Textilprüfgeräte

Aktiengesellschaft
FR. METTLER'S SÖHNE, Arth a. S.

wünscht allen ihren Freunden und Bekannten
ein gutes 1969



Heinige Tage und viel Erfolg
im neuen Jahre
wünscht Ihnen
Orell Füssli-Annoncen AG

TREVIRA®

Werner Hurter & Co. 8700 Küsnacht

Tel. 051 90 72 42 Telex: 53 892

Garne in 100% TREVIRA und
TREVIRA/Baumwolle 65/35 % sowie
TREVIRA mit 30% andern Chemiefasern.

Webeblätter

für sämtliche
Webmaschinen
in Zingguss fabriziert

Walter Bickel

Webeblattfabrik
8800 THALWIL
Telephon 051 / 92 10 11

Spinnerei Stahel & Co. AG, 8487 Rämismühle
Telephon 052/35 14 15 ZH

Rohe und gebleichte

Baumwollgarne

1a kardiert, Cops oder Konen

Duraflox — Colvadur Super — Polynosic

Helles Licht

Waldmann-Kaltlicht-Leuchten

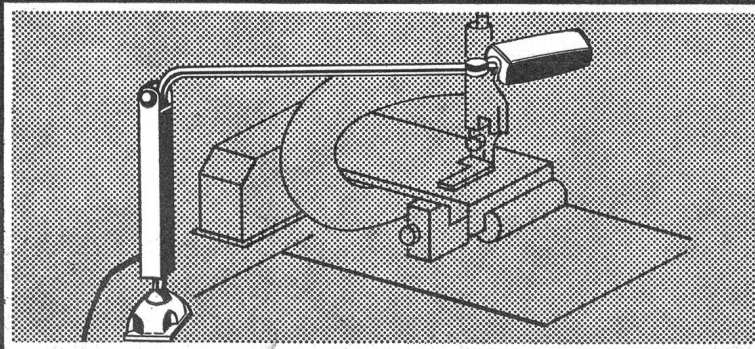

Mehr Licht - mehr Leistung

Helle Arbeitsplätze sind die Grundlage für gute Leistungen. Wir sind Spezialisten auf dem Gebiet der Licht-Technik, Beleuchtung von Maschinen und Arbeitsplätzen. Mehr sagen Ihnen unsere Prospekte. Bitte anfordern.

WALDMANN LEUCHTEN

Werk für Licht-Technik, 7220 Schweningen, Dauchinger Str. 28



KOMPLETTE KETTEN-ANTRIEBE MIT EIN-, ZWEI- UND DREIFACH-ROLLENKETTEN, KETTENRÄDER, VORGARBEITET UND EINBAUFERTIG FERNER: GALLSCHE-, TRANSMISSIONS-, TRANSPORT-, DECKELFLEYER- UND KREMPELKETTEN

GELENKKETTEN AG. HERGISWIL/NW.



Die erstklassigen, schweizerischen Hartpapierhülsen und -Spulen von

ROB. HOTZ SÖHNE
8608 BUBIKON
Telefon (055) 4 95 66/67

**Kontroll-, Ausnäh-,
Roll-, Stab- und
Messmaschinen**

in vielen Varianten
und Kombinations-
möglichkeiten
preisgünstig von

**WILD
ZUG**

WILD AG 6301 ZUG
Tel. 042 / 4 58 58 Tx. 78785

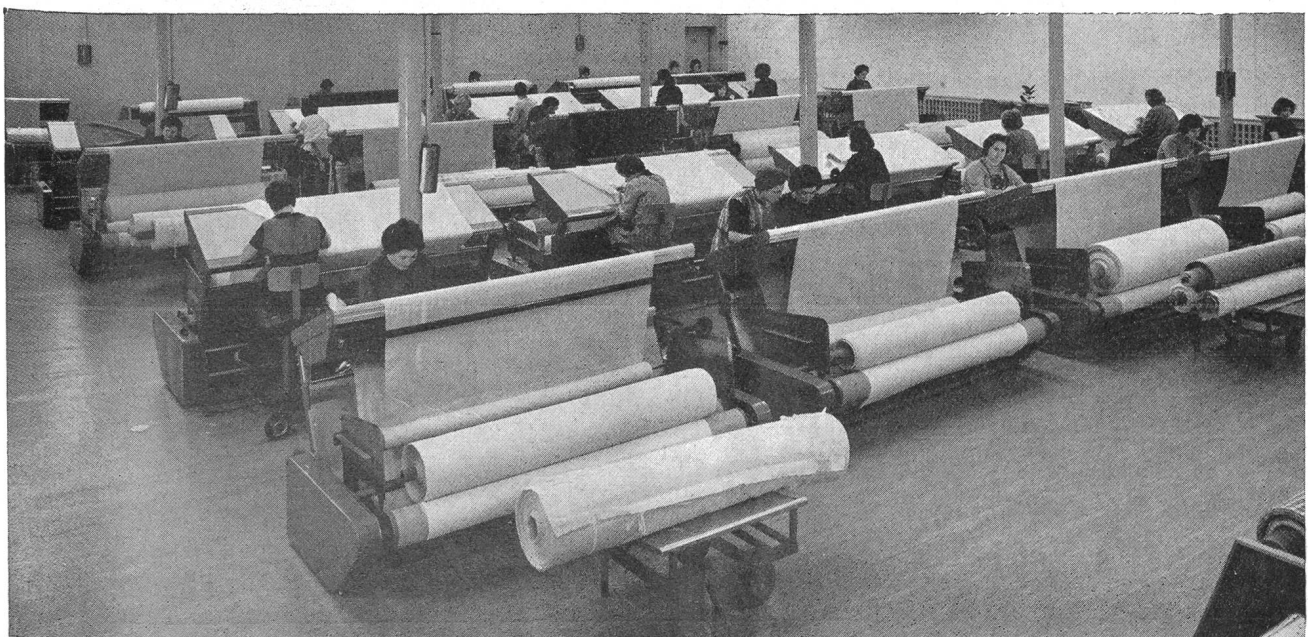

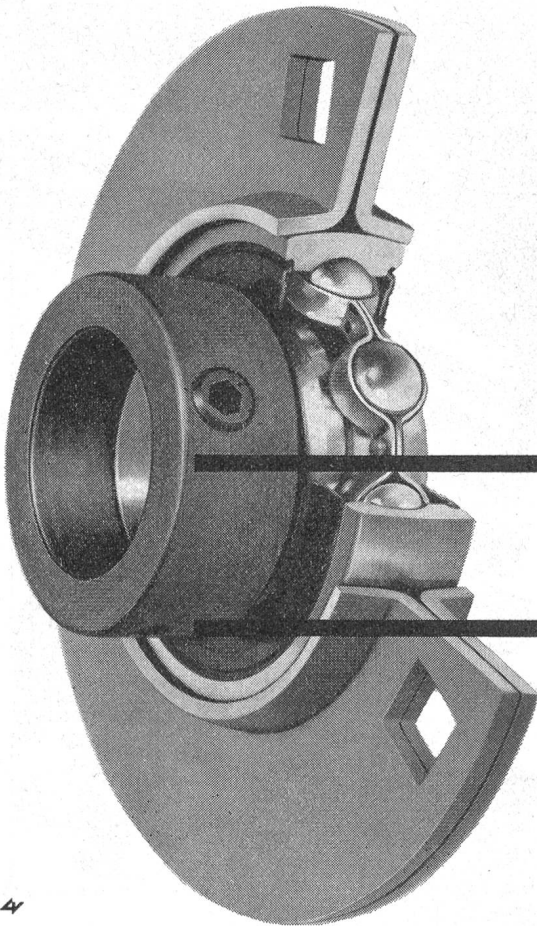

SKF-Y-Lager

Wirksam abgedichtet, wartungsfrei,
einfache Montage, vielseitige Anwendung.
Als Einheit in Steh-, Flansch- und Spann-
lagern aus Guss und Blech lieferbar.

SKF

SKF Kugellager AG
8021 Zürich, Postfach, Tel. 051/47 03 70
3001 Bern, Postfach, Tel. 031/25 58 22
1001 Lausanne, Case postale, Tél. 021/22 91 93

Die hydraulischen **JÄGGLI** -HUBWAGEN lösen Ihre Transportprobleme

In Anpassung an die mannigfaltigen örtlichen Verhältnisse werden diese Geräte in sehr verschiedener Ausführung in bezug auf Ausgangshöhe, Hub, Tragkraft usw. für Webereien, Färbereien, Ausrüstanstalten u. a. Betriebe hergestellt.

JAKOB JÄGGLI & CIE.

Maschinenfabrik
8404 Winterthur (Schweiz)

Telephon 052 / 27 27 21

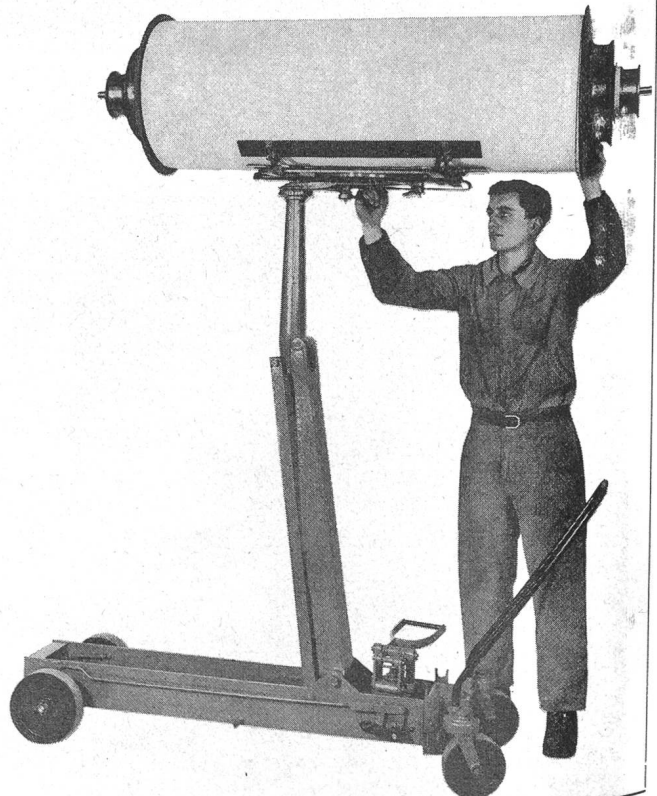

Alfred Leu, Zürich 4 ·
Kernstr. 57

Dessins
für Webereien



Alle Inserate durch
Orell Füssli-Annuncen

Breithalter

für alle Gewebe und alle Webstuhlssysteme

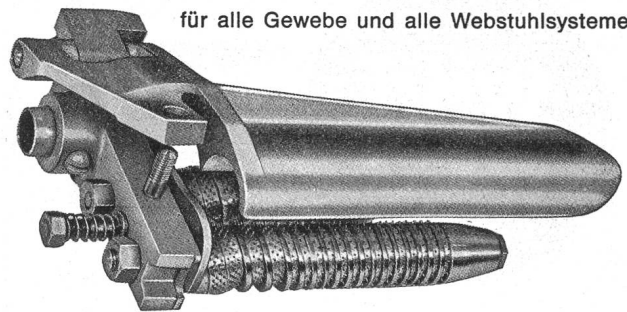

G. HUNZIKER AG, 8630 RÜTI ZH
Breithalterfabrik Gegr. 1872 Tel. 055 43551

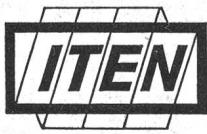

Gebrüder ITEN
Textilspulenfabrik
CH-6340 Baar

Telephon 042 / 31 42 42

Nachfolger von Erwin Meyer, Spulenfabrik, Baar

Automaten- und Schusspulen

Spezialität: Spulen mit LOEPFE-Reflexband

Zwirnhülsen aus Leichtmetall

für Hamel-Stufenzwirnmaschinen

Streckzvirnhülsen

aus Leichtmetall und Stahl

Einweg-Kreuzspulhülsen

aus Kunststoffen

WIPPERMANN

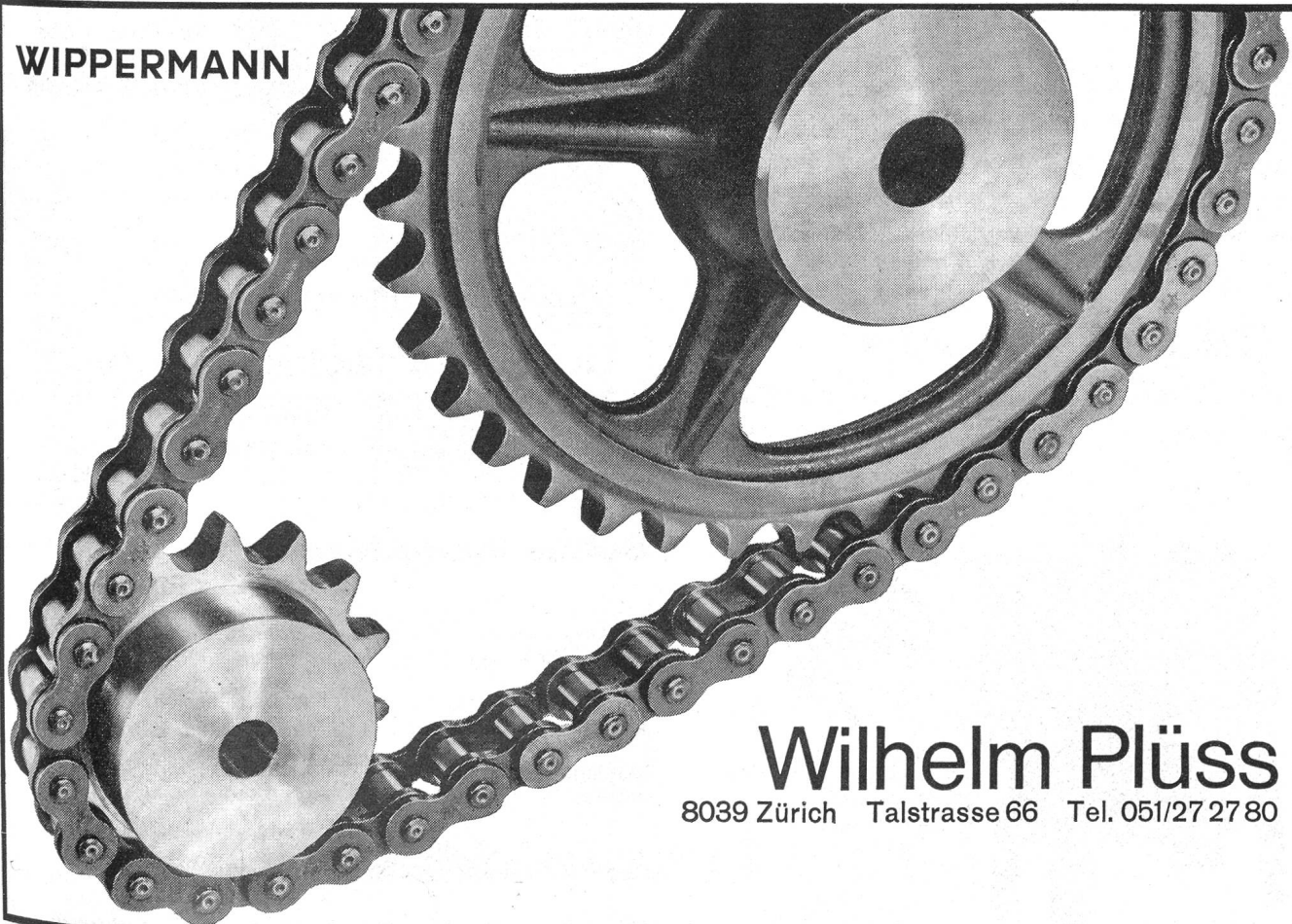

Wilhelm Plüss

8039 Zürich Talstrasse 66 Tel. 051/27 27 80



Richterswil

Gartenstrasse 19
Tel. 051 / 96 07 77

Textilmaschinen und Apparate
Technische Artikel

Von A bis Z

Hartkeramik-Fadenführer
Häkchen aus Stahl
Harnischschnüre
Hartglasringe
Hartgummiröhrchen
Hartpapier-Blattfutter
Holzblasbälge
Holzgriffe
Hülsen aus Karton oder Kunststoff

Handgebläse CADILLAC

**Hand-Muster-Zackenschneidmaschine
Schilling**

Schusszähler INCA ROBUSTA

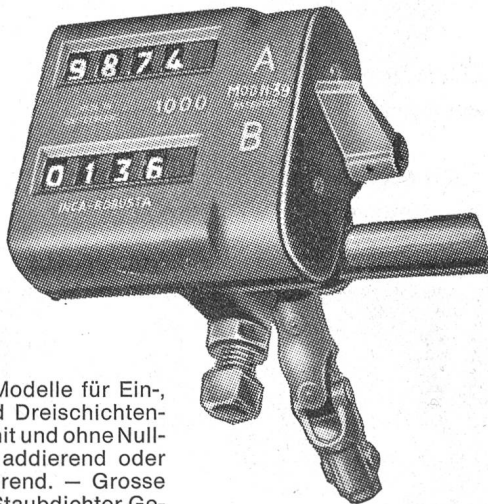

Diverse Modelle für Ein-, Zwei- und Dreischichtenbetrieb, mit und ohne Nullstellung, addierend oder subtrahierend. — Grosse Zahlen. Staubdichter Gehäuseverschluss. — Solide Bauart. Grosse Präzision.

INJECTA AG

5723 Teufenthal bei Aarau (Schweiz), Tel. 064/46 10 77
DRUCKGUSSWERKE UND APPARATEFABRIK

DURAFLEX Webeblätter

mit elastischem
Kunststoff-Bund

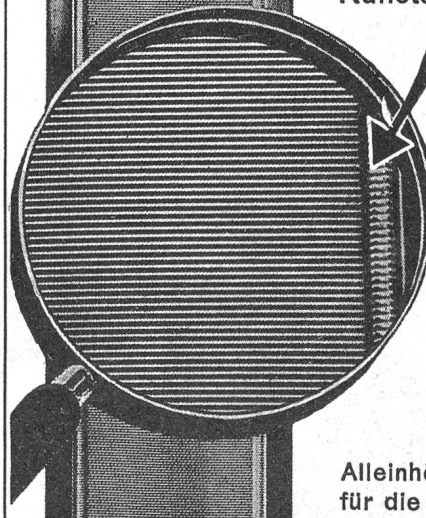

erhöhen Ihre
Gewebequalität,
verhindern
Streifenbildung
und
Blattzahnbrüche

Alleinhersteller
für die Schweiz:

Hch. Stauffacher & Sohn

Schwanden Gl.
Tel. (058) 7.11.77

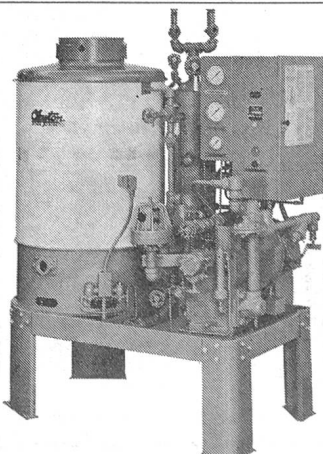

Schnelldampferzeuger

bewähren sich seit mehr als 30 Jahren. Ihre besonderen Merkmale sind:

- Wirtschaftlichkeit
- Betriebssicherheit
- Dampfeuchtigkeit unter 1%
- Vollautom. Betrieb

Verlangen Sie unsere Dokumentation oder den Besuch unseres Spezialisten

IndustrieMaschinenAG
Regensdorf

Althardstrasse 185 8105 Regensdorf Tel. 051/713348

SULZER

Wir suchen für den **Technischen Dienst** unserer Konzerngruppe Textilmaschinen einen qualifizierten

Textiltechniker

dem die Ueberwachung der Kundenwebversuche im Textilmaschinen-Entwicklungszentrum übertragen werden kann.

Zu dieser Aufgabe gehört auch das Ausarbeiten von Versuchsberichten sowie die Mithilfe bei textiltechnischen Versuchen im Rahmen der Erweiterung des Webbereiches unserer Maschinen.

Bewerbungen bitten wir, unter Angabe der Kennziffer 5427, an unser Personalbüro für technische Angestellte zu richten.

**Gebrüder Sulzer
Aktiengesellschaft
8401 Winterthur**

Techn. Webereileiter

mit Webschul- und Handelsschulbildung, Refa-Kurs und vielseitiger Webereierfahrung, vertraut mit den neuesten Methoden der Fabrikation von Schaft- und Jacquardgeweben in Rayon, Synthetics und Baumwolle sucht verantwortungsvolles Tätigkeitsfeld.

Gute Italienischkenntnisse und Führungseigenschaften.

Offerten unter Chiffre 873 Zn an
Orell Füssli-Annoncen, 8022 Zürich

Garnfärberei in der Ostschweiz sucht
gelernte

Färber

(überdurchschnittliche Entlöhnung)

Färbermeister

(Leistungslohn)

Färbereileiter

(Labor, Färberei, Bleicherei)

Techniker HTL oder Textilingenieur.

Zuschriften erbeten unter Chiffre V 90066 an
Publicitas, 9001 St. Gallen

TACO

A. G.

Wir sind ein modisch führendes Unternehmen der Damen-Oberbekleidungs-Branche. Zur Entlastung und als rechte Hand unseres Kreateurs suchen wir einen

Kreateur / Disponenten

der befähigt ist, am Ausbau unserer Kollektion in Uni- und Phantasiegeweben massgebend mitzuwirken.

Bei Eignung handelt es sich um eine entwicklungsfähige und weitgehend selbständige Tätigkeit.

Eintritt nach Vereinbarung.

Wir bieten angenehme Arbeitsbedingungen, Fünftagewoche, moderne Kantine und fortschrittliche Sozialleistungen.

Bitte senden Sie Ihre Offerte mit Lebenslauf und Handschriftprobe an die

**Direktion der
TACO AG
8152 Glattbrugg, Feldeggstrasse 5**

oder telephonieren Sie unserem Personalchef (051 / 83 52 11) zur Vereinbarung einer ersten unverbindlichen Besprechung

Erfolgreiche, mittelgrosse Textilmaschinenfabrik in der Nordostschweiz bietet einem einsatzbereiten

Textiltechniker

mit guten kaufmännischen Kenntnissen
oder

Kaufmann

mit ausgeprägtem technischen Verständnis
eine abwechslungsreiche Position in der Verkaufsabteilung.

Der neue Mitarbeiter berät die Kunden im Werk oder auf Reisen (vorwiegend im Ausland) beim Kauf der hochentwickelten Textilmaschinen und behandelt anschliessend die einzelnen Fälle selbständig (technische und kaufmännische Korrespondenz). Sicherheit im mündlichen und schriftlichen Ausdruck auf Deutsch, Französisch und Englisch ist daher unerlässlich. Selbstverständlich wird der Mitarbeiter gründlich in seine Aufgabe eingeführt und, soweit es seine Tätigkeit erfordert, auf den Maschinen ausgebildet.

Interessenten für diesen entwicklungsfähigen Posten richten ihre Bewerbung unter Chiffre 401 W an **Orell Füssli-Annoncen, 8022 Zürich**.

Diskretion und prompte Behandlung der Bewerbungen werden zugesichert.

WEISBROD-ZÜRRER AG
Seidenweberei
8915 Hausen a. Albis

sucht für die Krawattenstoffabteilung einen Assistenten des Direktors.

Jüngerem, initiativem

Textilkaufmann

mit fachtechnischer Ausbildung und Sprachkenntnissen in Deutsch, Englisch und Französisch bieten wir interessante Tätigkeit mit Aufstiegsmöglichkeiten.

Bewerbungen oder Kontaktnahme erbitten wir an die Direktion

Weisbrod-Zürcher AG, 8915 Hausen a. A.
Telephon 051 / 99 23 66, intern 38 oder 10

Wir suchen in unsere Weberei Matzingen tüchtigen

Webermeister

für Rüti-Automaten. Wir weben feine Kammgarne und Synthetics.
Eintritt sofort oder nach Uebereinkunft.
Pensionskasse, Fünftagewoche.
Offerten erbeten an

Gyr & Co. AG, 8500 Frauenfeld
Tel. 054 / 7 20 36

Modern eingerichtete Frottierweberei sucht tüchtigen, technisch bestausgewiesenen

Obermeister

Gewünscht werden: Webschulbildung, fundierte Kenntnisse der Baumwoll-Jacquardweberei, Fähigkeit, einem kleineren Team vorzustehen. Idealalter 35 bis 40 Jahre.

Textiltechniker

Alter 26 Jahre, initiativ, Abschluss TFW (Fachrichtung Spinnerei/Weberei).

Bisherige Berufstätigkeit: Berufslehre als Maschinen-schlosser, ca. 2 Jahre praktische Tätigkeit in verschiedenen Textildbereichen (In- und Ausland).
Verfügbar ab ca. Mitte Juli 1969.

Besondere Interessen: verfahrenstechnische Aufgaben, math. statistische Prüfungsprobleme und Qualitätskontrolle.

Offerten unter Chiffre 917 Zh an **Orell Füssli-Annoncen, 8022 Zürich**

Geboten werden: Einführung in den vielseitigen Tätigkeitsbereich, Aufstiegsmöglichkeiten als Stütze des Betriebsleiters, den Fähigkeiten entsprechendes Gehalt, Fürsorgeeinrichtung.

Interessenten wollen ihre Bewerbung mit den üblichen Unterlagen richten unt. Chiff. 809 ZW an **Orell Füssli-Annoncen, 8022 Zürich**

Wir suchen einen pflichtbewussten
und einsatzfreudigen

Meister

für die

Stoffkontrolle

Der Bewerber soll über gute Stoffkenntnisse verfügen und in der Lage sein, Baumwoll-Feingewebe, Zellwoll- und synthetische Gewebe einwandfrei zu taxieren und ausserdem einer grösseren Stückputzerei mit Umsicht vorzustehen.

Bewerber, die an einer interessanten Dauerstelle interessiert sind, wollen sich bitte mit uns in Verbindung setzen.

Weberei Walenstadt
Tel. 085 / 3 58 12

**WEBER
TEXTIL-
WERKE**

suchen einen

Webermeister

auf Saurer-Automaten in Tagesschicht.

Die Aufgaben sind sehr vielseitig und bieten unserem neuen Mitarbeiter ein interessantes, selbständiges Arbeitsgebiet.

Ihr Salär wird den Anforderungen dieser Stellung angepasst und richtet sich nach Ihrer persönlichen Leistungsfähigkeit.

Eine günstige, moderne Betriebswohnung kann auf Wunsch zur Verfügung gestellt werden.

Bitte setzen Sie sich schriftlich oder persönlich mit unserem Personalbüro in Verbindung.

Weber & Cie. AG, Textilwerke, 4663 Aarburg
Telephon 062 / 41 32 22

Wir suchen für unser Verkaufsbüro Zürich
einen dynamischen

Textil- Kaufmann / Techniker

als Assistent in die Verkaufs- und Werbeabteilung. Interessenten, möglichst unter 30 Jahren, die sich über eine kaufmännische Lehre, Textili-fachschul-ausbildung und Auslandsaufenthalt ausweisen können, erhalten den Vorzug.

Gute Kenntnisse der deutschen, englischen und französischen Sprache sind notwendig.

Bitte senden Sie Ihre Bewerbung, in Englisch, mit Einzelheiten Ihrer Erfahrung und Qualifikationen, direkt an

Du Pont de Nemours International SA
Kalkbreitestrasse 33, 8036 Zürich

Alle Bewerbungen werden vertraulich behandelt



REG. U. S. PAT. OFF.

Einer der grössten Chemiekonzerne der Welt

+GF+

Brugg

Für den Aussendienst unserer Abteilung Textilmaschinen suchen wir

Fachleute für Textilmaschinenbau

für die **Inbetriebsetzung** und den **Service** von +GF+ schützenlosen Webmaschinen DSL.

Für die Ausübung dieser abwechslungsreichen Tätigkeit ist eine abgeschlossene Berufslehre als Mechaniker oder Maschinenschlosser unbedingt notwendig. Die Absolvierung einer Textilfachschule ist erwünscht. Bevor Sie Ihre eigentliche Arbeit aufnehmen, werden wir Sie in unserer modernen Maschinenfabrik im Rahmen einer Ausbildung mit dem Aufbau und der Arbeitsweise unserer schützenlosen Webmaschine vertraut machen. Nachher wird Sie Ihre Tätigkeit als Inbetriebsetzungs- und Servicespezialist mehrheitlich ins Ausland führen.

Interessenten, die sich durch eine Stelle mit vielen Auslandsaufenthalten angesprochen fühlen, bitten wir, ihre Bewerbung mit Lebenslauf und Zeugniskopien zu senden an die Personalabteilung der

Georg Fischer AG. Brugg

Wir suchen gutausgewiesenen

Webermeister

zur Betreuung moderner Sulzer-Webmaschinen und für die Uebernahme einer Schichtabteilung. Die Aufgaben sind sehr vielseitig und bieten einem Fachmann ein interessantes und selbständiges Arbeitsgebiet.

Sie finden bei uns eine Dauerstellung mit zeitgemässen Salär und gute Sozialleistungen.

Bitte schreiben Sie uns oder rufen Sie uns an, damit wir uns über die näheren Bedingungen unterhalten können. Selbstverständlich sichern wir Ihnen volle Diskretion zu.

Tuchfabrik Truns AG, 7166 Trun GR
Telephon 086 / 7 61 17



Zur selbständigen Durchführung der Fabrikationskontrolle unserer Webmaschinen suchen wir

Weberei-Fachpersonal

Bewerber mit einigen Erfahrungen in der Webereibranche möchten wir als Einschiffler gründlich ausbilden und ihnen die verantwortungsvolle Aufgabe der Schlusskontrolle unserer Produkte anvertrauen.

Maschinenfabrik Rüti AG
vormals Caspar Honegger
8630 Rüti ZH
Tel. 055 / 4 34 01, intern 2480

**WEBER
TEXTIL
WERKE**

Für unsere modern eingerichtete Baumwollspinnerei suchen wir einen gutausgewiesenen

Ringspinnmeister

zur selbständigen Leitung dieser Abteilung im Zweischichtbetrieb.

Ihr Salär wird den Anforderungen dieser Stellung angepasst und richtet sich nach Ihrer persönlichen Leistungsfähigkeit. Eine günstige, moderne Betriebswohnung kann auf Wunsch zur Verfügung gestellt werden.

Bitte setzen Sie sich mit unserem Personalbüro in Verbindung.

Weber & Cie. AG, Textilwerke, 4663 Aarburg
Telephon 062 / 41 32 22

S CHAPPE-TEX

sucht zur Leitung ihrer Versuchsstrickerei im Texturierbetrieb in Grellingen erfahrenen, jüngeren

Strickerei-Techniker oder Stricker

Unsere Entwicklungsabteilungen produzieren ständig neue, moderne texturierte und gesponnene Garne, welche auf unseren Strickmaschinen zu modischen, marktgerechten Maschenwaren verarbeitet werden.

Wir bieten eine abwechslungsreiche, interessante Arbeit in jungem Entwicklungsteam zu fortschrittlichen Arbeitsbedingungen.

Ihre vollständige Bewerbung mit Angabe des möglichen Eintrittstermins richten Sie bitte an unsere Personalabteilung.

**Schappe-Tex AG, St. Jakobsstrasse 54
4002 Basel**

TECHNICIEN-CADRE TEXTILE, bilingue Français-Allemand, spécialisé dans la fabrication des NON TISSES, FEUTRE, MOQUETTE aiguilletée, OUATE etc., cherche situation stable. Libre rapidement.

Zinssner, 21, cité Salpa, Pont-Ste-Maxence 60, France

Günstig abzugeben

Saurer-Webstühle

2 Typ 5 W, 2schützig, 100 cm
3 Typ 100 W, 4schützig, 120 cm, mit Drehvorrichtung
1 Spulenwechselautomat 100 W, mit Exzentermaschine 160 cm
Eingängige Bandwebstühle: 4 Typ B, 15 Typ 24, 6 Typ 15 B
1 Benninger Sektional-Zettelmaschine SEZ
2 Schweiter Schusspulautomaten MS mit Motor und Gestell

Anfragen unter Chiffre 901 Zr an **Orell Füssli-Annoncen, 8022 Zürich**

Chance in Textilunternehmung

Wir suchen per sofort oder nach Uebereinkunft qualifizierten und erfahrenen Textilingenieur als

Betriebsingenieur

Wir erwarten Fähigkeit zur straffen personellen und technischen Führung der Betriebsabteilungen (Spinnerei, Weberei, Färberei, Ausrüstung und Qualitätskontrolle), Bearbeitung technischer und organisatorischer Fragen im Zusammenhang mit Rationalisierung und Neuinvestitionen.

Bieten Sie uns als Bewerber durch Ihre charakterlichen und beruflichen Eigenschaften Gewähr für eine korrekte, fachlich einwandfreie Tätigkeit, dann sind Sie unser neuer Mitarbeiter, dem wir den oben erwähnten Aufgabenkreis anvertrauen möchten.

Zum Schlusse stellen wir Ihnen unsere Produkte in der Eigenschaft als vollstufiges Unternehmen vor:

— modische Herrenstoffe aus Schurwolle und Chemiefasern für Anzüge, Mäntel und Vestons, sowie Uniformstoffe.

Bei uns erwartet Sie eine interessante, ausbaufähige und entsprechend honorierte Lebensstellung.

Schriftliche Offerten mit den üblichen Unterlagen sind einzureichen unter Chiffre 874 Zo an **Orell Füssli-Annoncen, 8022 Zürich**

Dessins für Jacquard-Weberei



8045 Zürich Lerchenstrasse 18 Tel. 25 53 44

Zu kaufen gesucht

spindellose Windmaschine

Fabrikat Schärer, doppelseitig, zum Winden von Seide ab Strang auf Randspulen.

Offerten mit näheren Angaben und Standort an

**Zwicky & Co., 8304 Wallisellen
Tel. 051 / 93 24 11, intern 69**

Eine mit uns befreundete Firma
sucht in der Schweiz

Weberei

mit ca. 30 – 100 Webstühlen

zu kaufen.

Interessenten wollen sich bitte direkt mit uns
in Verbindung setzen.

Weinmüller
Textilunternehmensberatung AG
Schulstrasse 9
8640 Rapperswil

Zu verkaufen

10 Warenschaumaschinen

zur Kontrolle von Geweben mit max. 170 cm Breite.

Ausrüstung:
Kontrolltisch mit Durchlicht, Messen, Legen auf 100 cm.
Arbeit von Rolle auf Legtisch
oder von Stapel auf Legtisch.

Die Maschinen können im Betrieb besichtigt werden.

Stoffel AG, 9620 Lichtensteig

Zu verkaufen

10 Nebenschluss- Kommutator-Motoren

mit angebautem Spinnregler, BBC,
Typ PND 136i, 11 PS, 500 Volt, Regulier-
ung 1:4, entsprechend 360–14440 U/min

Gugelmann & Cie. AG, Spinnerei Felsenau
3004 Bern

Neu

besser

Düsen-
Luft-
befeuchtung
Stielow

Lüscher
Leber, Bern

Tel. 031 22 79 21

Verkauf + Beratung



Fehler in der Auftragsabwicklung kommen im Textilbetrieb besonders teuer zu stehen



Modell Electronic
20 Modelle für jede
Betriebsgrösse und
jeden Arbeitsanfall

Kleine Ursache – grosse Wirkung!

Wirklich: In der Textil- und Bekleidungsindustrie kann sich ein kleiner Schreibfehler besonders verlustreich auswirken. Eine einzige unrichtige Angabe führt zur Fertigung einer falschen Partie im Spinnerei- oder Webereibetrieb. Oder falsche Daten in bezug auf Grössen und Dessins verursachen kostspielige Fehler in der Zuschneiderei.

Lassen sich solche Fehler vermeiden? Ja! Mit einer ORMIG-Umdruckorganisation. **Im Textilbetrieb werden sämtliche Angaben des Fertigungsplanes auf ein Umdruckoriginal geschrieben. Und in ein paar Augenblicken liefert der ORMIG-Zeilenumdrucker sämtliche für die Fertigung notwendigen Papiere – mit ganzen oder auszugsweisen Texten.** Zum Beispiel: Auftragskarte, Partiebegleitkarte, Spinnerei-, Färberei-, Zwirnerei- und Weberei-Auftrag, Stückanhänger, Appreturauftrag, Fertigerkarte usw.

Oder im Konfektionsbetrieb: Auftragsbestätigung für den Kunden, Referenzkarte, Dispositions- und Schnitzettel, Rechnung, Lieferschein usw. Und für das Lohnwesen können die Fertigungsscheine mit Lohncoupons für die gewünschten Stückzahlen umgedruckt werden.

So sucht also ORMIG nach Lösungen, wie im Textil- und Bekleidungsbetrieb Schreibarbeiten auf ein Minimum reduziert werden können. Um damit die Auftragsabwicklung zu beschleunigen und kostspielige Fehler zu vermeiden!

Unterlagen und Beispiele stehen aus folgenden Sparten zur Verfügung: Webereien, Spinnereien, Färbereien, Blusen-, Trikot-, Kleider-, Hut- oder Schürzenfabriken. Fordern Sie sie bitte an. Oder verlangen Sie den Besuch des ORMIG-Beraters.

Generalvertretung für die Schweiz:

Hans Hüppi, 8045 Zürich, Wiedingstrasse 78, Tel. 051 / 35 61 40

ORMIG



Wenn Buntgewebe, dann SAURER 6-Farben-Buntautomaten!

Unser technisch weiter verfeinerte 6-Farben-Buntautomat Typ 100W versetzt Sie in die Lage, von der «bunten Welle», welche die Mode ergriffen hat, zu profitieren. Die fantasievollsten Entwürfe Ihrer Dessinateure lassen sich nun mit diesem Maschinentyp gewinnbringend weben.

Warum?

Weil die Spulen aller 6 Schußfarben automatisch ausgewechselt werden, bei Drehzahlen, die sich nur unwesentlich von

denen einer 4-Farben-Webmaschine gleicher Breite unterscheiden. Ferner ist beim Bau traditionsgemäß streng auf einfache Bedienung und Wartung sowie auf größtmögliche Betriebssicherheit geachtet worden. Darüber hinaus wurde eine Vielseitigkeit erreicht, welche sofortige, vom Markt her bestimmte Umstellungen praktisch ermöglicht. In Ihrem Fall bedeutet dies: rechtzeitig über eine exklusivere Kollektion Buntgewebe mit besseren Verkaufschancen zu verfügen!

Weitere interessante Details über unsern 6-Farben-Buntautomaten Typ 100W vernehmen Sie durch unsere Fachleute.

Aktiengesellschaft Adolph Saurer
CH-9320 Arbon Schweiz

SAURER