

Objektyp: **Advertising**

Zeitschrift: **Mitteilungen über Textilindustrie : schweizerische Fachschrift für die gesamte Textilindustrie**

Band (Jahr): **77 (1970)**

Heft 7

PDF erstellt am: **01.09.2024**

Nutzungsbedingungen

Die ETH-Bibliothek ist Anbieterin der digitalisierten Zeitschriften. Sie besitzt keine Urheberrechte an den Inhalten der Zeitschriften. Die Rechte liegen in der Regel bei den Herausgebern. Die auf der Plattform e-periodica veröffentlichten Dokumente stehen für nicht-kommerzielle Zwecke in Lehre und Forschung sowie für die private Nutzung frei zur Verfügung. Einzelne Dateien oder Ausdrucke aus diesem Angebot können zusammen mit diesen Nutzungsbedingungen und den korrekten Herkunftsbezeichnungen weitergegeben werden. Das Veröffentlichen von Bildern in Print- und Online-Publikationen ist nur mit vorheriger Genehmigung der Rechteinhaber erlaubt. Die systematische Speicherung von Teilen des elektronischen Angebots auf anderen Servern bedarf ebenfalls des schriftlichen Einverständnisses der Rechteinhaber.

Haftungsausschluss

Alle Angaben erfolgen ohne Gewähr für Vollständigkeit oder Richtigkeit. Es wird keine Haftung übernommen für Schäden durch die Verwendung von Informationen aus diesem Online-Angebot oder durch das Fehlen von Informationen. Dies gilt auch für Inhalte Dritter, die über dieses Angebot zugänglich sind.

Neue Verfahren zum Reinigen von

Webeblättern Litzen Lamellen

durch Trocken- oder Nassbehandlung

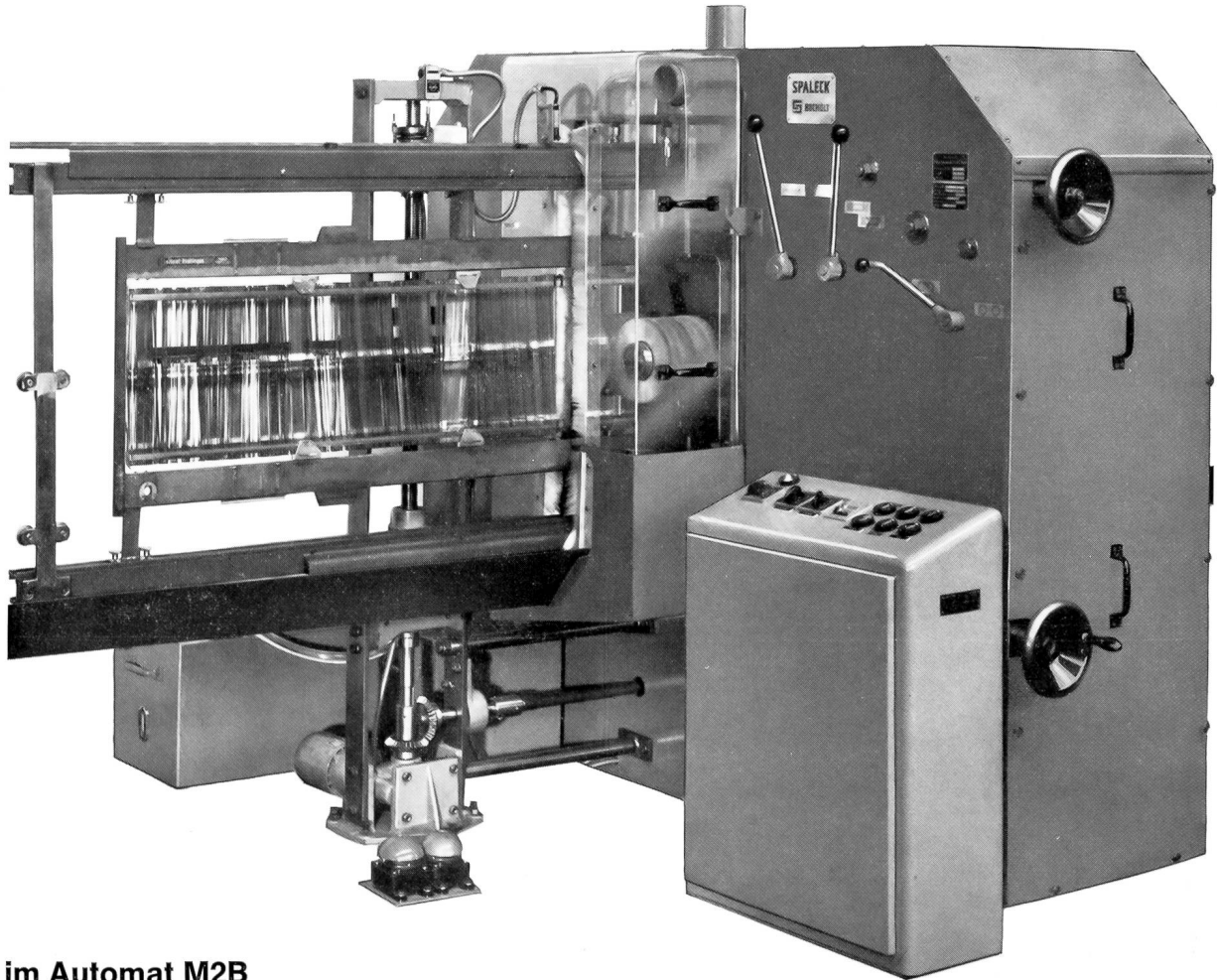

im Automat M2B

Vertretung
für die Schweiz

Hch. Kündig & Cie.
8620 Wetzikon



Fabrikat der
Max Spaleck GmbH
Bocholt i. W.



Diese
Spulen -
formen...

... können auf der
gleichen Schärer
PINEAPPLE-Maschine
hergestellt werden.

Die Erfahrung hat gezeigt, dass es unumgänglich ist, je nach Art und Beschaffung des Materials die eine oder andere Spulenform zu wählen.

Wenn PINEAPPLE-Präzisions-Kreuzspulmaschinen angeschafft werden müssen, dann bietet Ihnen Schärer die universelle Maschine.

Schärer





Richterswil

Gartenstrasse 19
Tel. 051 / 76 47 77

Textilmaschinen und Apparate
Technische Artikel

Von A bis Z

- Abstellnadeln
- Agraffen für Jacquardkarten
- Arbeitshäkchen
- Ausnähnadeln
- Ausnähscheren
- Autom. Blattstecher
- Antriebssaiten aus Gummi
- Apparat zum Fadenknüpfen Fabrikat Stüber
- Absaugmaschine KETTLING & BRAUN**
- Appreturmaschinen KETTLING & BRAUN**

Webeblätter

für sämtliche
Webmaschinen
in Zingguss fabriziert

Suter-Bickel AG

Präzisionsmechanik
Webeblätterfabrikation

8800 THALWIL
Telephon 051 / 92 10 11

Dessins

-CRÉATION

E. Kappeler

Telephon 051 / 56 77 91
Rütihofstr. 19, CH-8049 Zürich

Bureaux und Technik:
Patronage und Jacquardkarten

Fritz Fuchs

Telephon 051/60 02 15
Weinbergstr. 85, CH-8006 Zürich

Bänder
ALLER ART
 IN BAUMWOLLE, LEINEN, GLAS-
 UND KUNSTFASERN
E. SCHNEEBERGER AG
 BANDFABRIK
UNTERKULM b. Aarau
 Tel. 054/4610 70



Alle Inserate durch
Orell Füssli-Annuncen



Service und Qualität

DURAFLEX Webeblätter

mit elastischem
Kunststoff-Bund



erhöhen Ihre
Gewebequalität,
verhindern
Streifenbildung
und
Blattzahnbrüche

Alleinhersteller
für die Schweiz:

Hch. Stauffacher & Sohn

Schwanden Gl.
Tel. (058) 7.11.77

Nur eine von 1000 Tente-Rollen

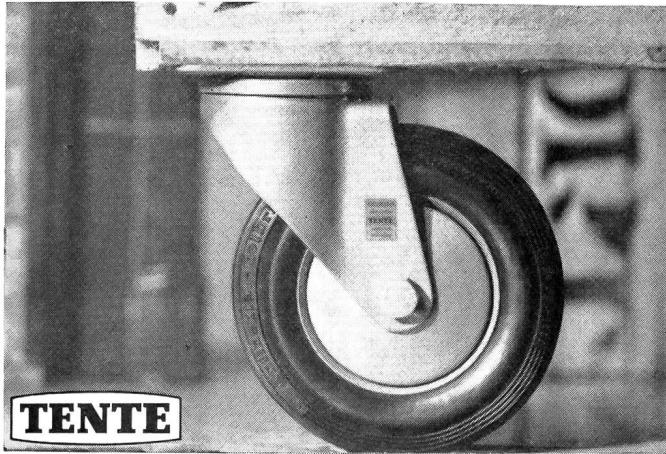

- mit Druckknopf-Feststeller
- mit Labyrinth-Fadenschutz
- mit Polyamid-, Gummi- oder Gussrädern
- mit Zentralfeststellern
- mit Platten-, Zapfen- und anderen Befestigungen

Jetzt günstig einkaufen
bei der Tente-Generalvertretung:

WILD AG 6301 ZUG
Telefon 042/21 58 58

**WILD
ZUG**

Baumwollgarne

la kardiert, Cops oder Konen

Duraflox — Hochmodul

Spinnerei Stahel & Co. AG, 8487 Rämismühle
Telefon 052 / 35 14 15 **ZH**



Jacquard-Patronen und Karten
Telephon 085 / 5 14 33



8855 Wangen / SZ
Bahnhofstrasse
Telefon 055 / 749 43

EINKAUFS-CENTER aller

Bodenbeläge Teppiche
Linoleum Plastikbeläge
Parkett Isolationen

Verlangen Sie Muster und Preise
Prompt ab Lager lieferbar



Sofort

zu verkaufen aus der Uebernahme der
Haus- und Heimtextilien-Abteilung
der AROVA Niederlenz AG eine Anzahl

Saurer-Webmaschinen

Tuchputztische und anderes Material.



Worb & Scheitlin AG
Leinenweberei, 3076 Worb
Telephon 031/83 11 51



Nef+Co.
St. Gallen / Schweiz
Telefon 071 23 36 36
Telex 77509

CINCLA- Webmaschinenzubehöre In- und Auslandpatente

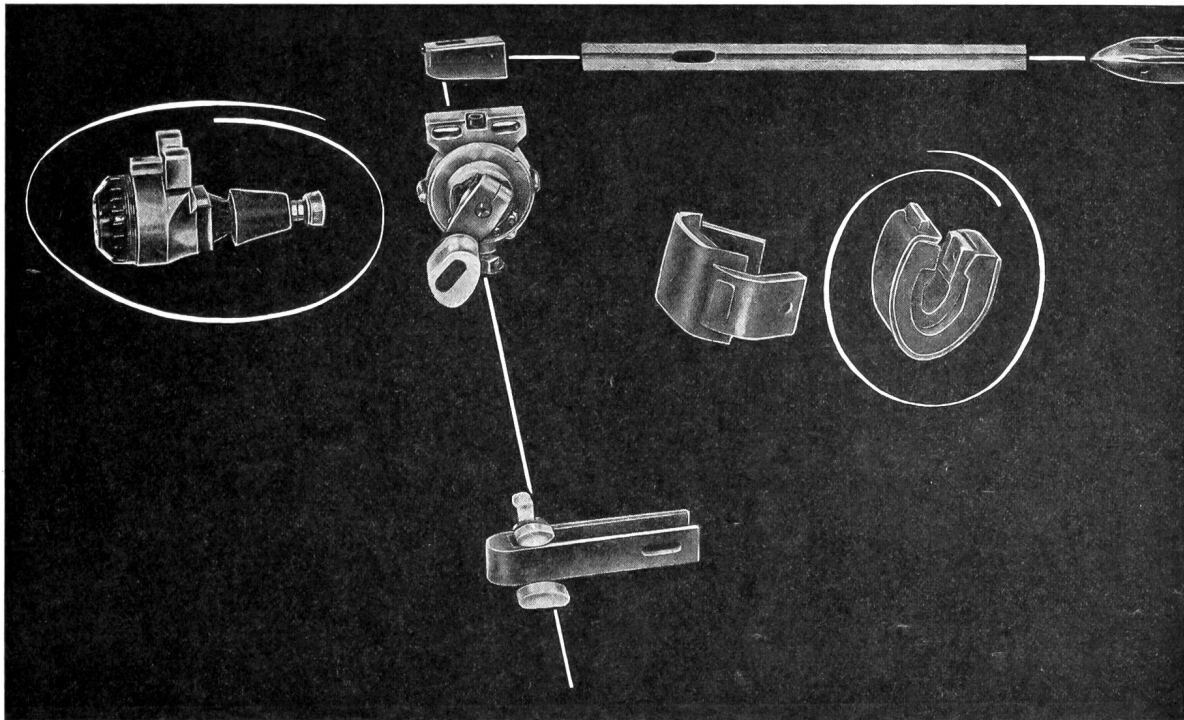

Fabrikationsprogramm:

Picker aus Gewebe mit Gummi und aus PLASTILEN

Schlagkappen
Spindelpreller
Einlaufrollen
Schlagstock-Preller
Bremsbeläge

aus speziellem Gewebe
vulkanisiert mit speziell geeignetem Gummi

Kunststoff-Spulen
Kunststoff-Schützen aus RETESS
Webmaschinenteile aus RETESS

CINCLA-Amortisatoren (hinter dem Schlagstock)
ausgezeichnete Arbeitsweise

arbeitet nur mit Oel
kein Pumpen!

Verkauf in der Schweiz durch:

L. Sprüngli-Gabrian & Co., 8640 Rapperswil SG

Schöner, besser und sicherer leben; das ermöglichen die Leistungen der Viscosuisse Millionen von Menschen.



Über vierzigtausend Tonnen Chemiefasern verlassen jährlich die drei Werke der Viscosuisse in Emmenbrücke, Widnau und Steckborn. Mehr als die Hälfte davon gehen in rund 80 Länder der ganzen Welt. Unter den geschützten Qualitätsmarken Nylsuisse, Tersuisse und Dorosuisse erscheinen



sie als elegante Damen- und Herrenmode, als Bergseile, Blachen, Pneukarkassen, Fischnetze, kurz: als tausend grosse und kleine Notwendigkeiten

und Bequemlichkeiten des täglichen Lebens auf dem Markt des Konsumenten.

An dieser gemeinsamen Leistung arbeiten 5000 zuverlässige Viscosuisse-Mitarbeiter. Chemiker, Textil- und Maschineningenieure, Mathematiker, EDV-Fachleute, Betriebswirtschaftler, Juristen und Kaufleute in Forschung und Produktion, Verkauf und Marketing sorgen dafür, dass hochwertige Garne und qualitätsgeprüfte Fertigartikel die Verbraucher auf der ganzen Erde in der zweckmässigsten Form und besten Verarbeitung erreichen.

Das ist eine dankbare, interessante und faszinierende Aufgabe.

VISCOSSUISSE

SOCIÉTÉ DE LA VISCOSE SUISSE/EMMENBRÜCKE

KÖLN '70

Die Stadt der Herrenmode im Blickpunkt der Branche:
700 Hersteller aus 23 Ländern erwarten Sie und Ihre
38 424 Kollegen aus aller Welt!



Internationale Herren-Mode-Woche
28. bis 30. August 1970



Information durch die Vertretung in der Schweiz:

Handelskammer Deutschland/Schweiz, Talacker 41, 8001 Zürich
Telephon 051 / 25 37 02

WIPPERMANN

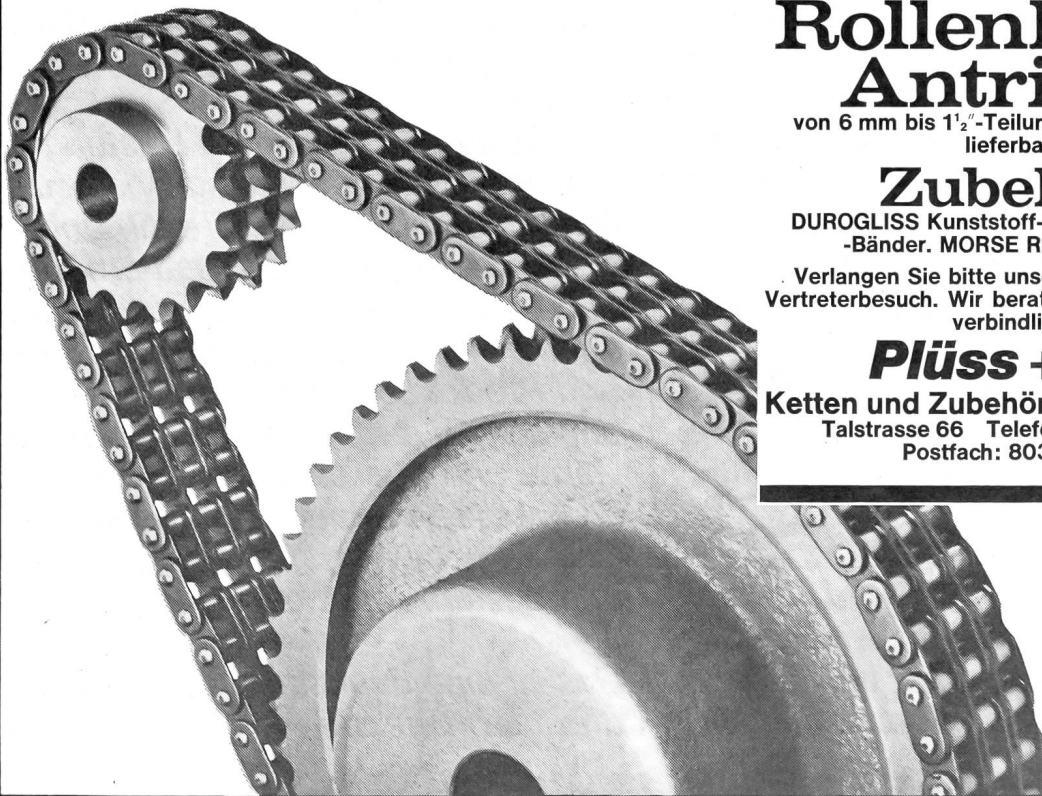

Präzisions- Rollenketten Antriebe

von 6 mm bis 1 1/2"-Teilung sofort ab Lager
lieferbar.

Zubehör

DUROGLISS Kunststoff-Gleitschienen und
-Bänder. MORSE Rutsch-Naben.

Verlangen Sie bitte unseren Katalog oder
Vertreterbesuch. Wir beraten Sie jederzeit un-
verbindlich.

Plüss + Co.

Ketten und Zubehör • 8001 Zürich
Talstrasse 66 Telefon 051 / 27 27 80
Postfach: 8039 Zürich

Schweizerpapiere und -Folien für die Schafweberei

MÜLLER «N» la Spezialpapier
MÜLLER «X» mit Metall
MÜLLER «Z 100» aus Plastik

sind erstklassige Schweizerqualitäten

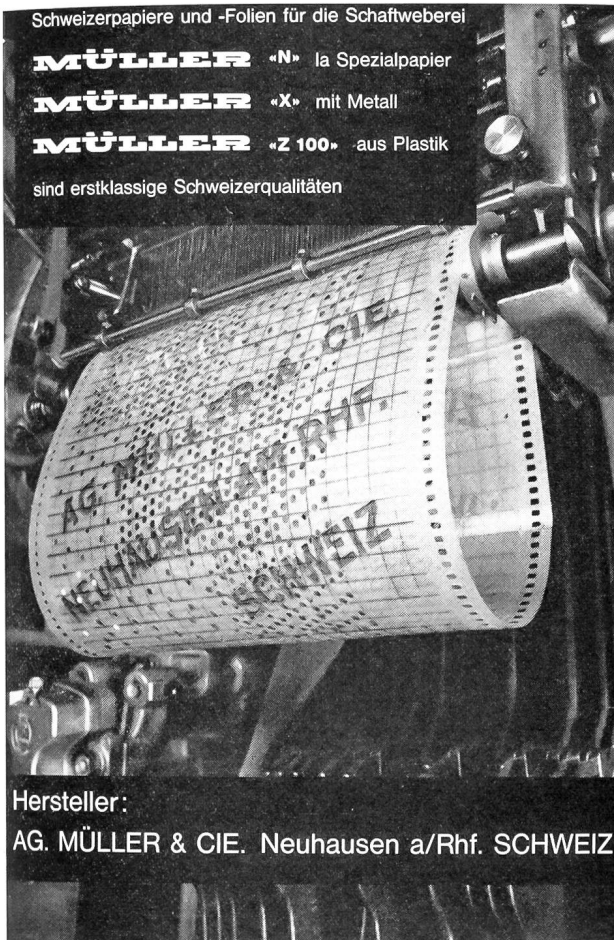

Hersteller:
AG. MÜLLER & CIE. Neuhausen a/Rhf. SCHWEIZ

**Internationale Herren-Mode-Woche
Köln 1970**

vom 28. bis 30. August

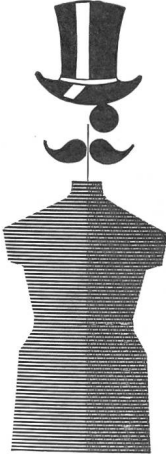

Auf dem Stand der Internationalen Fachpresse
in Halle 13 des Kölner Messegeländes finden
Sie natürlich auch unsere Fachzeitschrift
«Mitteilungen über Textilindustrie»

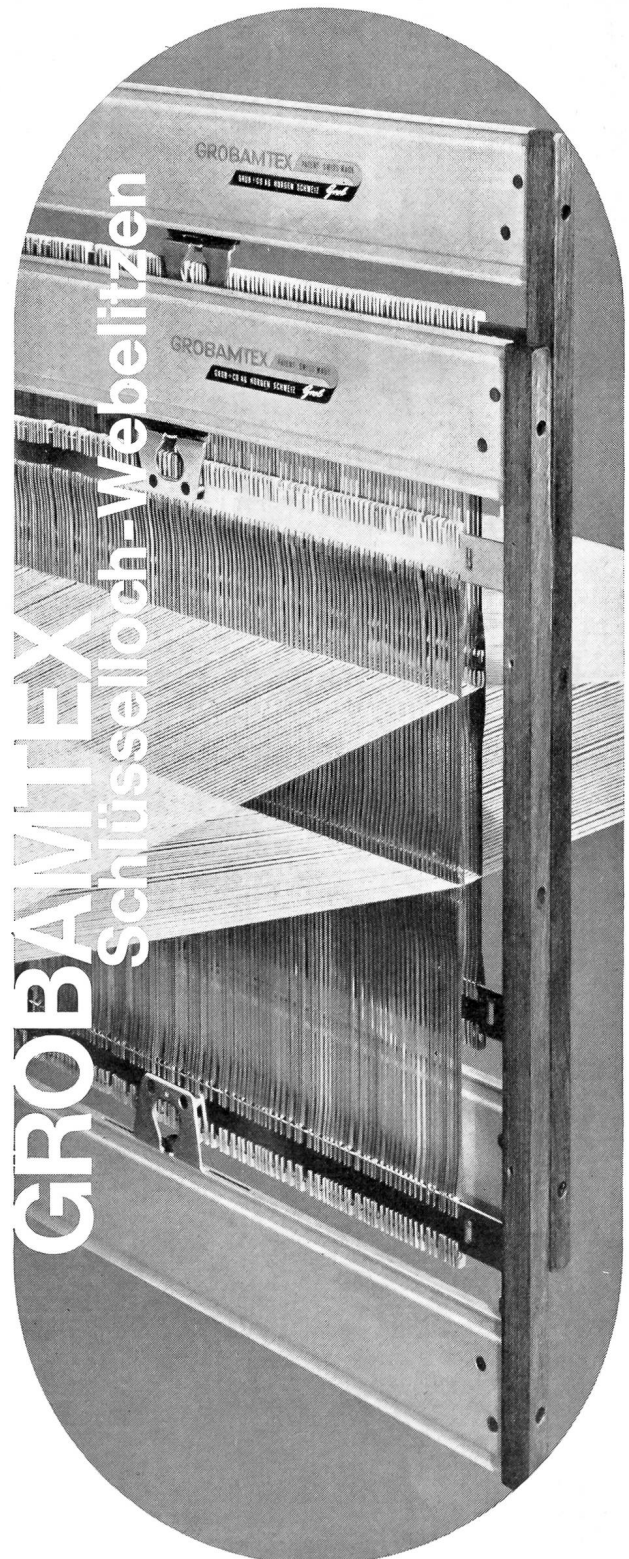

Grob

GROB+CO AG CH-8810 Horgen

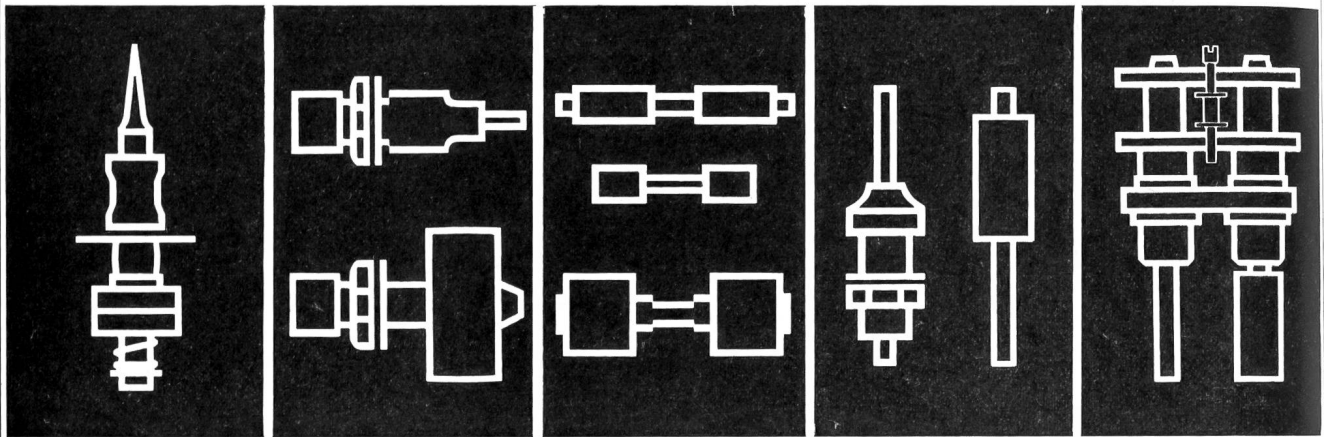

FAG KUGELFISCHER GEORG SCHÄFER & CO.
SCHWEINFURT Abteilung Textilmaschinenzubehör

Generalvertretung für die Schweiz:

SRO Kugellagerwerke J. Schmid-Roost AG
Zürich-Oerlikon, Telefon 051 / 46 76 34



Unser Verkaufsprogramm:

Weberel

- Grosse-Jacquardmaschinen
- Spezial-Jacquardmaschinen für Teppiche und Rutenplüsch
- Schaftmaschinen
- Kartenbindemaschinen
- Kartenentschnürmaschinen
- Klaviaturschlagmaschinen
- Kopiermaschinen
- Smit-Greiferwebmaschinen mit 8 Schussfarben im Pic-à-Pic-System
- Fischer-Webkettenanknüpfermaschinen
- Brandt-Konusschärmaschinen und Gatter
- Buntautomaten
- Kreuzspulmaschinen
- Zwirnmaschinen
- Schlichtemaschinen
- Schaft- und Jacquardpapier
- Sämtl. Ersatzteile für Schönherr-Stühle
- Schautische
- GROB-Kettbäume
- GROB-Warenbäume
- GROB-Kettbaumbremsen

Max Meierhofer AG
8762 Schwanden

Spinnerei

- Modernste vollautom. Dämpf- und Krumpf-Autoklaven
- Chenille-Garn-Maschinen
- Regenerierungsanlagen
- Modernste Pressen

Färberei, Ausrüsterei

- Färbeapparate für Spulen, Garne und Gewebe
- Spannrahmen
- Muldenpresse
- Ein- und Mehrzylinder-Schermaschinen

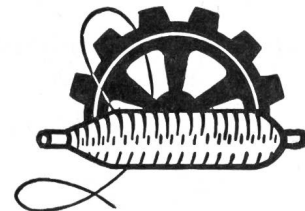

Bandweberei

- Gebr.-Meyer-Schärmaschinen für die Bandindustrie
- Spulmaschinen
- Wickel- und Messmaschinen auch für hochelastische Bänder
- vollautom. Aufmachungsmaschine
- Bandabziehmaschine
- Krompton & Knowles
- Nebiolo-Nadelbandwebstuhl

Allgemeines

- Sämtliche Ersatzteile
- Kunststoff- und Porzellanartikel
- Schlagpeitschen und Webschützen
- Breithalter usw.

Max Meierhofer AG, 8762 Schwanden, Tel. 058 / 7 05 75



sta Spinnerei Streiff AG
8607 Aathal
Tel.: 051 / 77 02 92

Spinnerei und Zwirneri
Lang & Cie. 6260 Reiden
Tel.: 062/81 24 24

N NEECO
9001 St. Gallen
Tel.: 071/23 36 36

SWISS POLYESTER
T *Grilene*®



GRILON SA

7013 Domat/Ems

liefert für gesponnene Garne
die Markenfaser

SWISS POLYESTER
T *Grilene*®

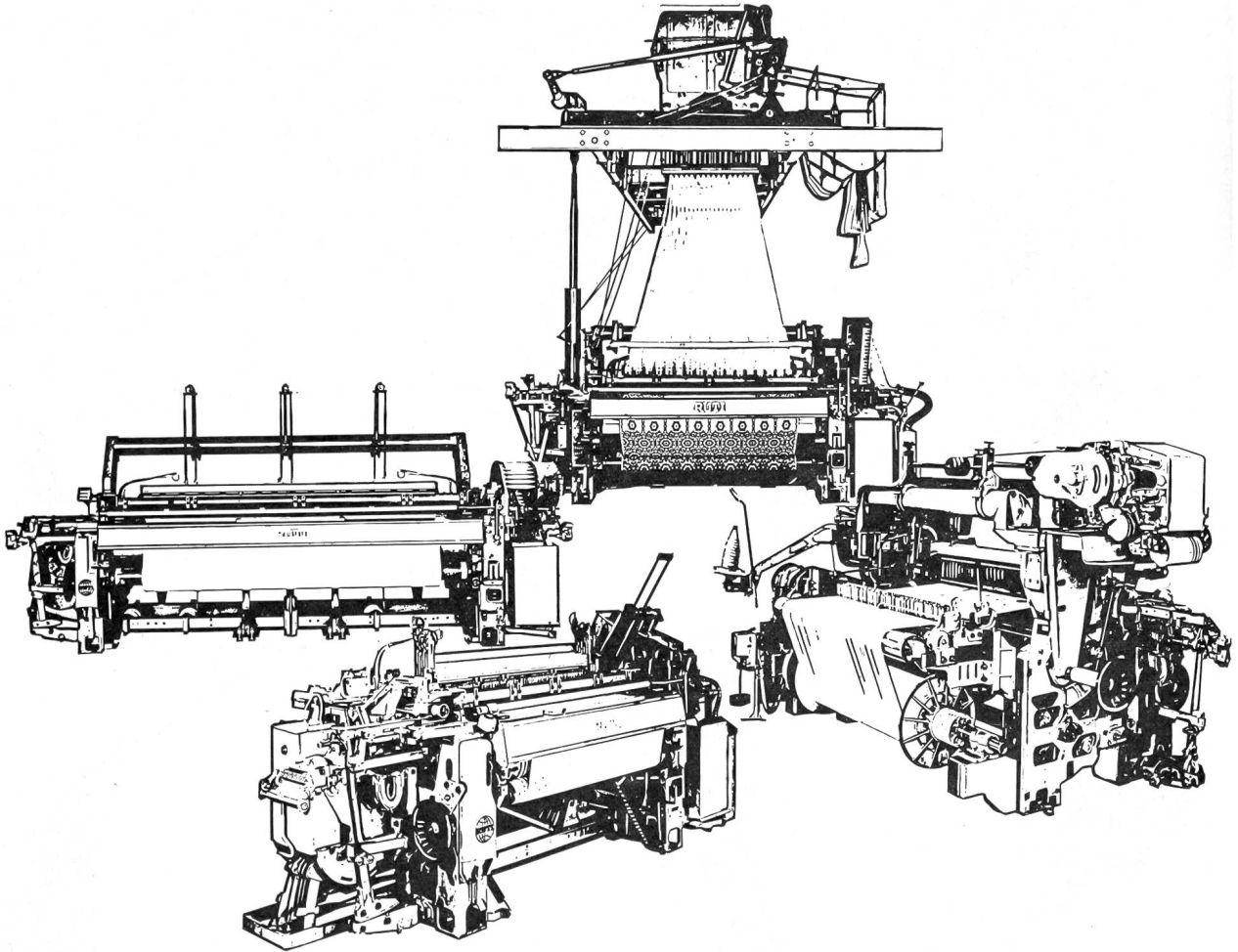

Ganz nach Ihren Wünschen

Ob einschützig oder mehrschützig, ob mit Jacquardmaschine oder Exzentertritt, die C-Grundmaschine bleibt immer die gleiche. Ein differenziertes Blockbausystem ermöglicht den Ausbau und Umbau aller wichtigen Teile und Aggregate ganz nach Ihren Wünschen. Die C-Webmaschinen sind die vielseitigsten und schnellsten Webmaschinen, die Rüti in den 128 Jahren

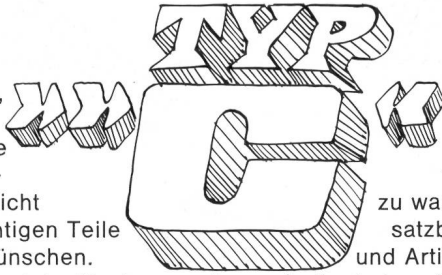

ihres Bestehens je baute. Dazu: Zuverlässig wie die bewährten Rüti B + S-Typen (*) und noch einfacher einzustellen, zu bedienen und zu warten. Der ausserordentlich breite Einsatzbereich (praktisch für alle Materialien und Artikel), die erstklassige Gewebequalität und die hohen Tourenzahlen führten zum grossen Erfolg dieses neuen RÜTI-Typs.

Wählen Sie Ihre eigene C-Kombination:

Basistyp	Rundmagazin bis 23 Spulen, 1-farbig	Magazinautomat bis 130 Spulen, 1-farbig	4-Kanal-Magazin bis 80 Spulen, 4-farbig	Unifil-Spuliaggregat direkt ab Konen	1-farbig, 1 Schützen	1-farbig, 2 Schützen (Schussmischer)	4-farbig, 4 Schützen (bunt)	nieder	mit Oberbau	Spezialausstattung für Filamente	Frottiereinrichtung	Nutzbreiten von 100-350 cm (10 cm Sprung)	Exzentertritt max. 8 Schäfte	Trommeltritt max. 12-15 Schäfte	Schaftmaschine max. 25-28 Schäfte	Jacquardmaschine übliche Platinnenzahlen
C	A	M	P	U	1	1.2	4	N	H	S	F	100-350	X	T	R	J
Typ	Schusserneuerungen				Schussfarben			Bauart		Spezielles	Breite	Fachbildung				

(*) Die B + S-Typen bleiben weiterhin im Verkaufsprogramm.