

Objektyp: **Advertising**

Zeitschrift: **Mittex : die Fachzeitschrift für textile Garn- und Flächenherstellung im deutschsprachigen Europa**

Band (Jahr): **78 (1971)**

Heft 5

PDF erstellt am: **11.09.2024**

Nutzungsbedingungen

Die ETH-Bibliothek ist Anbieterin der digitalisierten Zeitschriften. Sie besitzt keine Urheberrechte an den Inhalten der Zeitschriften. Die Rechte liegen in der Regel bei den Herausgebern. Die auf der Plattform e-periodica veröffentlichten Dokumente stehen für nicht-kommerzielle Zwecke in Lehre und Forschung sowie für die private Nutzung frei zur Verfügung. Einzelne Dateien oder Ausdrucke aus diesem Angebot können zusammen mit diesen Nutzungsbedingungen und den korrekten Herkunftsbezeichnungen weitergegeben werden. Das Veröffentlichen von Bildern in Print- und Online-Publikationen ist nur mit vorheriger Genehmigung der Rechteinhaber erlaubt. Die systematische Speicherung von Teilen des elektronischen Angebots auf anderen Servern bedarf ebenfalls des schriftlichen Einverständnisses der Rechteinhaber.

Haftungsausschluss

Alle Angaben erfolgen ohne Gewähr für Vollständigkeit oder Richtigkeit. Es wird keine Haftung übernommen für Schäden durch die Verwendung von Informationen aus diesem Online-Angebot oder durch das Fehlen von Informationen. Dies gilt auch für Inhalte Dritter, die über dieses Angebot zugänglich sind.

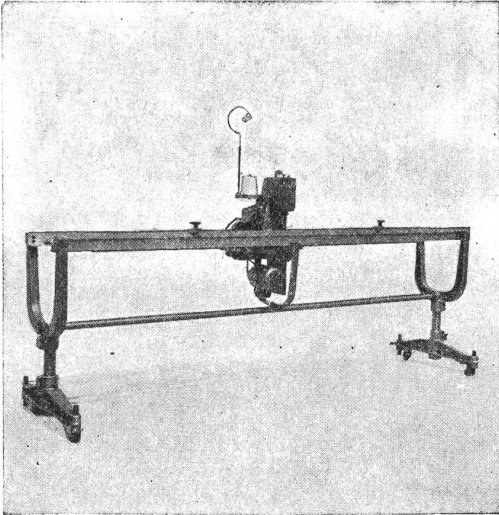

Laufwagen- und Ständer-Nähmaschinen

für Web- und Maschenware zum
Einsatz in der Bleicherei, Färberei,
Druckerei und Ausrüstung

Kettenstich- und Ueberwendlich-Nähmaschinen

für Kunststoffe und Teppiche

Doublier-Näh- und Tafelanlagen

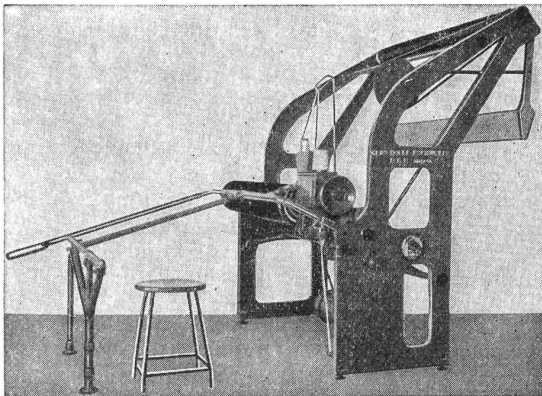

GEBR. DOHLE

Gegründet 1870

Maschinenfabrik

518 Eschweiler bei Aachen

Westdeutschland

Telephon (02403) 23371, Telex 832198

Fröhlich

raschlaufende Webmaschinen...
bessere Gewebe...
reiterlose Webeschirre EFF-extra
mit lückenfreiem Litzenstand

20

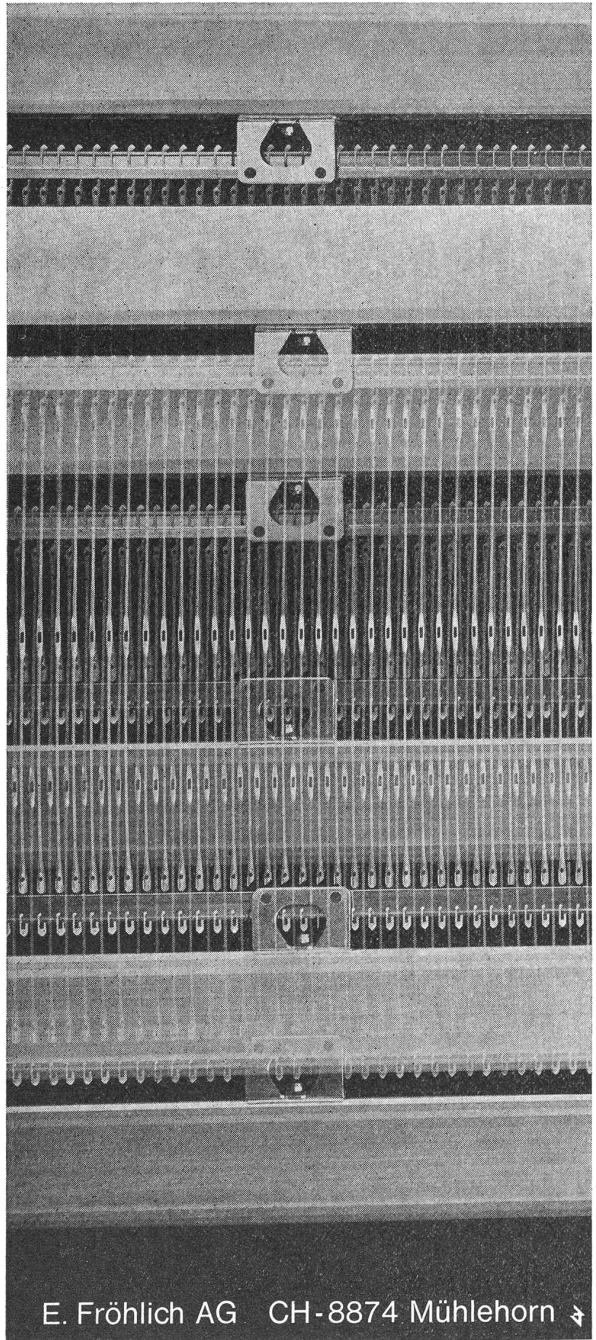

E. Fröhlich AG CH-8874 Mühlehorn ↗



25 Jahre Max Meierhofer AG

25 Jahre im Dienste der Textilindustrie

Maschinen und Zubehöre für Weberei
 Bandweberei
 Strickerei
 Spinnerei
 Färberei, Ausrüsterei

Max Meierhofer AG, 8762 Schwanden, Telefon 058/70575



Bräcker

**Ringläufer
 Ringe
 Einsetzgeräte**

– seit Jahrzehnten spezialisiert
 auf Zubehör für Spinn- und Zwirnmaschinen
 Verlangen Sie Prospekte

Bräcker AG
 CH-8330 Pfäffikon-Zürich/Schweiz

Schweiter Präzisions-Pineapples wachsen mit dem Markt

Schweiter Präzisions-Pineapples werden grösser und grösser. Sie wachsen mit dem Markt. Jetzt sind sie über 2,5 kg schwer (auf der neuen Hülse von 260 mm Länge und 3°30' Konizität).

Schweiter Präzisions-Pineapples wachsen überall. Wie? Das zeigen wir Ihnen, wenn Sie (noch) keine KEK-PN-Maschine haben. Unseren Kunden aber zeigen wir gerne, wie Schweiter Präzisions-Pineapples auch auf bestehenden KEK-PN-Anlagen weiterwachsen.

Fragen Sie uns.
Es lohnt sich.

Schweiter

Maschinenfabrik
Schweiter AG
8810 Horgen (Schweiz)

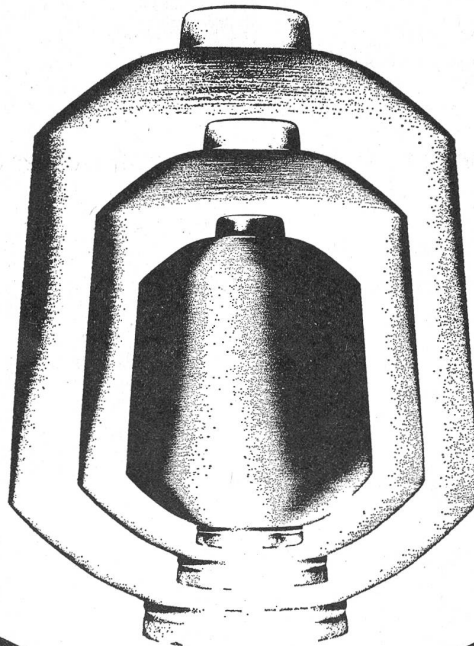



Ein Erzeugnis 25jähriger Erfahrung
Hydropneumatischer Zarnpuffer «Super»

Die Schützenauffangvorrichtung
für maximale Beanspruchung moderner Webmaschinen

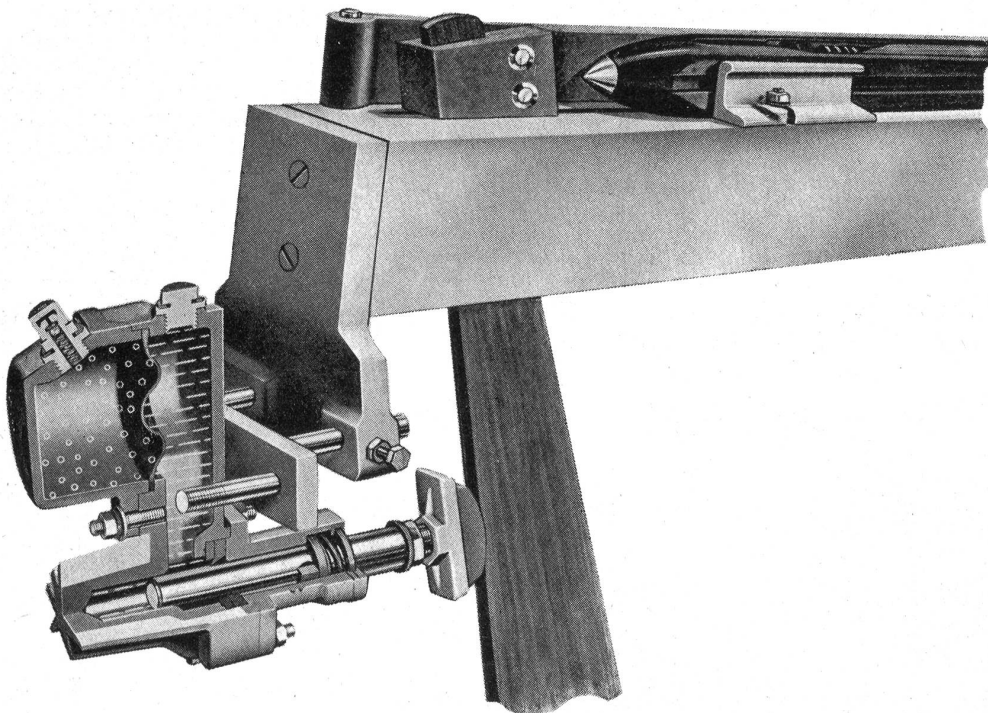

Vorführung dieses neuen Spitzenproduktes sowie der Standardmodelle

ITMA 1971 Paris
Halle 3, Stand 3404

ZAMA AG

Talacker 50, 8001 Zürich/Schweiz

Webeblätter für sämtliche Webmaschinen in Zinn-guss fabriziert

Suter-Bickel AG
Präzisionsmechanik
Webeblätterfabrikation
8800 THALWIL
Telephon 051/92 10 11

Zu verkaufen
1 Weller Doppeldraht-Zwirnmaschine
Jahrgang 1962; beidseitig unabhängig je 60 Spindeln
Offerten unter Chiffre 262 Zd an **Orell Füssli Werbe AG, 8022 Zürich**



Zu verkaufen:
64 gut erhaltene

Rüti-Schäfte zu Typ TANRW

196 x 58 cm

Anfrage

SCHILD AG, Liestal



Steckvorrichtungen Han

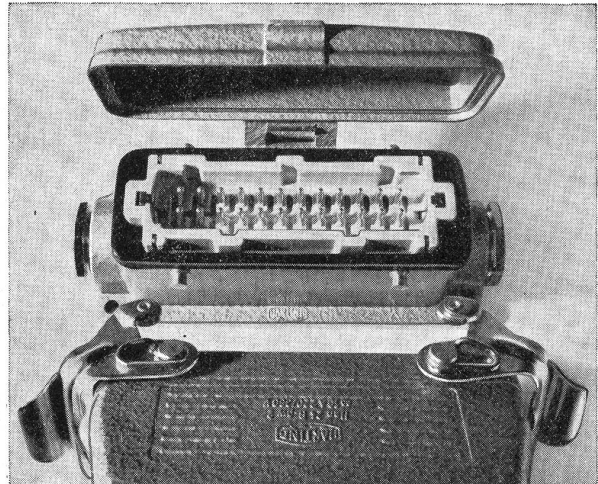

- ➔ **Isolierkörper aus schlagfestem, glasfaserverstärktem Formstoff**
- ➔ **Klemmfreies Stecken, gleichmässige elektrische und mechanische Beanspruchung der Kontakte**
- ➔ **Kontakte für Schraub-, Löt- oder Crimp-Anschluss**
- ➔ **Umfangreiches Programm mit strahlwasserdichten, verriegelbaren Gehäusen aus Al-Druckguss**

| Baureihe | Han E | Han Hv E | Han Hs B |
|--------------|--------|----------|----------|
| Kontaktzahl | 6-48+E | 3-32+E | 6+E |
| Nennstrom | 16 A | 16 A | 35 A |
| Nennspannung | 380 V | 500 V | 380 V |
| Prüfspannung | 3 kV | 3 kV | 3,5 kV |

- ➔ **Han E SEV-geprüft**
Han Hv E CSA-geprüft
- ➔ **Werkzeuge für HARTING-Sechskant- und BUCHANAN-Vierkerb-Crimpung erhältlich**
- ➔ **Ab Lager Zürich lieferbar**
- ➔ **Verlangen Sie Beratung und Dokumentation**

Interelectronic

Interelectronic E. Oertli, Kirchenweg 5
8032 Zürich, Tel. 051/34 84 47

Unser moderner Betrieb in Lausen BL
liefert Ihnen

Kettbäume und Warenbäume

für alle Natur- und Chemiefarne

Für Ihre Sicherheit:

Unsere ständigen Materialprüfungen

Für Ihre Kalkulation:

Unsere günstigen Preise

R. GUTH & CO

Basel Schützengraben 35

Telephon 061 / 25 82 91 Telex 63236

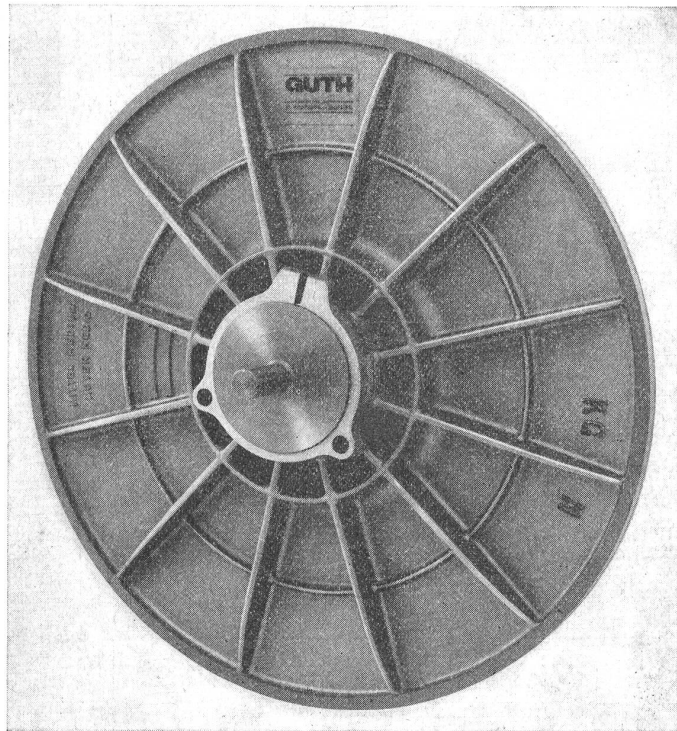

Wenn Sie
auf Qualität achten—
bei uns
ist sie
selbstverständlich

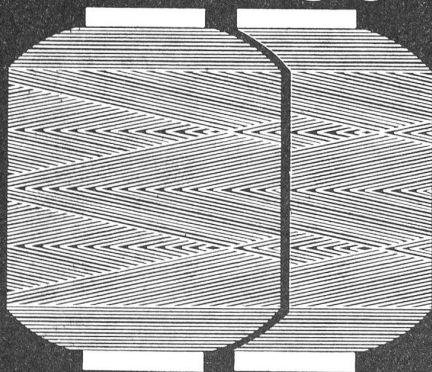

POLYESTER

Darum
Endlos-Glazzwirne
Baumwollwirne
von

AROVA RORSCHACH AG

9400 Rorschach
Telefon 071 413121
Telex 77242 AROVA CH



AROVA — ein Heberlein Unternehmen



Die erstklassigen,
schweizerischen
Hartpapierhülsen
und -Spulen von

ROB. HOTZ SÖHNE
8608 BUBIKON
TEL. 055 / 495 66 / 67

eb

Schusszähler **INCA** ROBUSTA

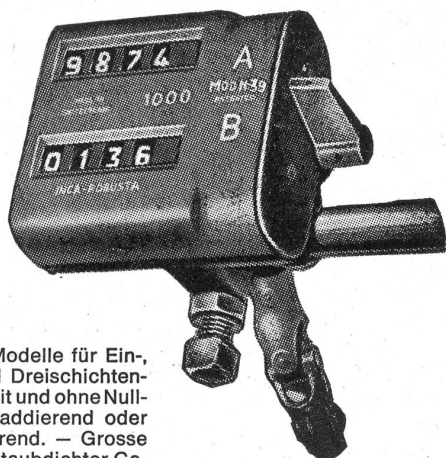

Diverse Modelle für Ein-, Zwei- und Dreischichtenbetrieb, mit und ohne Nullstellung, addierend oder subtrahierend. — Grosse Zahlen. Staubdichter Gehäuseverschluss. — Solide Bauart. Grosse Präzision.

INJECTA AG

5723 Teufenthal bei Aarau (Schweiz), Tel. 064 / 46 23 23
DRUCKGUSSWERKE UND APPARATEFABRIK

Stoffbeschau-, Mess-, Roll- und Ablegemaschinen

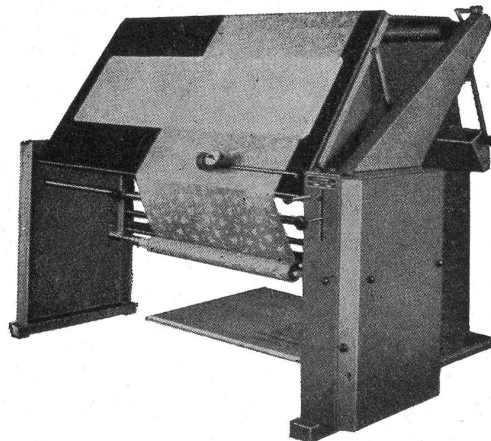

JÄGGLI

Maschinenfabrik AG
8404 Winterthur
Telephon 052/27 27 21

Je knapper die Arbeitskräfte, desto wichtiger ist die Wahl geeigneter Lager- und Transportgeräte!

Unsere Leichtmetall-Wagen und-Kasten

bewähren sich seit Jahren in vielen Unternehmen der Textilbranche.

An der **ITMA 1971** in Paris vom 22. Juni bis 1. Juli finden Sie unseren Stand 8915 in der Halle 8. Wir würden uns freuen, Ihnen dort einen Ueberblick über unser reichhaltiges Fabrikationsprogramm geben zu können.

EDAK

Metall-, Geräte- und Apparatebau, 8201 Schaffhausen

Fabrikation und Verkauf:

8447 Dachsen ZH, Telephon 053/2 30 21

Alle Inserate durch Orell-Füssli- Annoncen

Selbstschmierende Glissa-Lager



Einige Dimensionen
aus unserem reich-
haltigen Vorrat.
Nach Möglichkeit
genormte Grössen
verwenden, da kur-
ze Lieferfristen und
vorteilhafte Preise.

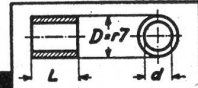

Gehäusebohrung = H7

| d | D | L |
|-------|----|----|
| 5 F7 | 10 | 5 |
| 8 E7 | 12 | 10 |
| 10 E7 | 16 | 20 |
| 12 F7 | 18 | 18 |
| 16 E7 | 22 | 16 |
| 24 E7 | 30 | 20 |
| 28 E7 | 33 | 25 |
| 35 F7 | 43 | 40 |
| 50 F7 | 68 | 50 |
| 60 E7 | 72 | 60 |

Aladin AG. Zürich
Claridenstr. 36 Tel. (051) 36 41 51

Nr. C 264

Alfred Leu, Zürich 4 ·
Kernstr. 57

Dessins

für Webereien

In dieser Nummer inserieren:

| | | | |
|--|--------|--|-----------|
| Emil Adolff, D-741 Reutlingen (BRD) | XXV | Luwa AG, 8047 Zürich | IX |
| Aladin AG, 8000 Zürich | XXXV | Gebrüger Maag, Maschinenfabrik AG, 8700 Küsnacht | XXIV |
| Arova Rorschach AG, 9400 Rorschach | XXXII | Max Meierhofer AG, 8762 Schwanden | XXVIII |
| Balz-Vogt, 8855 Wangen | V | Mettler's Söhne AG, 6415 Arth | XXII |
| Maschinenfabrik Benninger AG, 9240 Uzwil | XV | Müller + Cie. AG, 8212 Neuhausen | VIII |
| Bräcker AG, 8330 Pfäffikon | XXVIII | Nef + Co., 9000 St. Gallen | IV/V |
| British Overseas media Bureau Ltd., London E.C.4 GB) | VI | Plüss + Co., 8001 Zürich | IV |
| Chemiefaser Lenzing AG, A-4860 Lenzing (Austria) | XXVI | Plüss-Staufner AG, 4665 Oftringen | XVI/XVII |
| Chemische Fabrik Uetikon, 8707 Uetikon | XXIV | Heinrich Rimml, 8047 Zürich | VIII |
| Gebr. Dohle, D-518 Eschweiler (BRD) | XXVII | Maschinenfabrik Rüti AG, 8630 Rüti | XLVI |
| Edak, 8201 Schaffhausen | XXXIV | Maschinenfabrik Schärer, 8703 Erlenbach | III |
| E. Fröhlich AG, 8874 Mühlehorn | XXVII | Schild AG, 4410 Liestal | XXXI |
| Fritz Fuchs, 8006 Zürich | IV | W. Schlafhorst & Co., Mönchengladbach (BRD) | XLV |
| Grob + Co. AG, 8810 Horgen | XXIII | K. Schlegel, 9477 Trübbach | VIII |
| R. Guth & Co., 4000 Basel | XXXII | E. Schneeberger AG, 5726 Unterkulm | XXXI |
| Allbert Haag KG, D-7252 Weil der Stadt (BRD) | XIX | Maschinenfabrik Schweiter AG, 8810 Horgen | XXIX |
| Habasit AG, 4153 Reinach | XIV | Stäubli AG, 8810 Horgen | XI |
| K. Hartmann, 9478 Azmoos | XXXI | Hch. Stauffacher & Sohn, 8762 Schwanden | V |
| Hasler AG, 3000 Bern | XVIII | Spinnerei Streiff AG, 8607 Aathal | 198 |
| Rob. Hotz Söhne, 8608 Bubikon | XXXIII | Gebrüder Sulzer AG, 8401 Winterthur | VII |
| Werner Hurter + Co., 8700 Küsnacht | V | Suter-Bickel AG, 8800 Thalwil | XXXI |
| Indumag, Industrie-Maschinen AG, 8105 Regensdorf | XXIII | Swiss Silk Thal, 9425 Thal | V |
| Injekta AG, 5723 Teufenthal | XXXIV | Swissair AG, 8058 Zürich | XX |
| Interelectronic E. Oertli, 8032 Zürich | XXXI | Walter Uetz 8330 Pfäffikon | V |
| Maschinenfabrik Jaeggli AG, 8404 Winterthur | XXXIV | Werner, Box MT-5, 1450 Broadway, New York (USA) | X |
| André Jamar, B-4800 Verviers (B) | XII | Wild + Co., 8805 Richterswil | IV |
| Kesmalon AG, 8856 Tuggen | I | Wild AG, 6301 Zug | VI/VIII/X |
| Hch. Kündig + Cie., 8620 Wetzikon | II | Zama AG, 8001 Zürich | XXX |
| Alfred Leu, 8000 Zürich | XXXV | Zellweger AG, 8610 Uster | XXI |
| Gebrüder Loepfe AG, 8040 Zürich | VIII | Zieglerlertex, 8021 Zürich | XXIII |

Stellengesuch

Absolvent einer Textilfach- und Handelsschule

sucht im Raume Langenthal, Aarau eine interessante und abwechslungsreiche Beschäftigung. — Offerten unter Chiffre 4986 Zj an **Orell Füssli-Annoncen, 8022 Zürich**

Offene Stellen

Bedeutende süddeutsche Mützenfabrik sucht **per sofort oder später**

Vertreter für die Schweiz

Offerten unter Chiffre 254 Zv an **Orell Füssli Werbe AG, 8022 Zürich**

AROVA

Wir sind eine in der Branche führende Zwirnerie und Flechtereie mittlerer Grösse mit sehr breitem Produktions- und Handels-sortiment.

Sie können sich vorstellen, dass eine dynamische Führung unserer Abteilung **Produktionslenkung** für die reibungslose Auftragssteuerung, die optimale Lagerbewirtschaftung und die Erstellung von Operationsplänen von grosser Bedeutung ist.

Wenn Sie sich für diese Tätigkeit interessieren, haben wir Ihnen eine verantwortungsvolle, selbständige Position als

Disponent

anzubieten. Sie arbeiten in einem kleinen Team und sind direkt der Betriebsleitung unterstellt. Bei uns finden Sie ein ausgezeichnetes Arbeitsklima, zeitgemässe Salarierung, gut ausgebaute Sozialleistungen und gleitende Arbeitszeit.

Unser Herr Karrer freut sich auf Ihren Anruf oder Ihre schriftliche Bewerbung.

AROVA LENZBURG AG

5600 Lenzburg, Tel. 064 51 22 44, intern 49



AROVA — ein Heberlein-Unternehmen

Für unseren Betrieb in Lachen SZ suchen wir einen tüchtigen

Webermeister

Wir stellen unsere Schaft- und Jacquard-Damenkleiderstoffe auf Rüti-Automaten und SACM-Webmaschinen her.

Qualifiziertem Webermeister bieten wir zeitgemässe, fortschrittliche Anstellungsbedingungen. Gerne erwarten wir Ihre Bewerbung oder Ihren telephonischen Anruf.

AG Stünzi Söhne, Seidenstoffweberei
8853 Lachen SZ
Telephon 055/7 13 75

Wir sind ein modedefreudiges Textilunternehmen und suchen für unsere Jacquardabteilung einen selbständigen, versierten

Patroneur

welchem wir eine interessante, gutbezahlte Stelle mit Pensionskasse offerieren können.

Ihre Bewerbung erreicht uns unter Chiffre 296 ZI durch **Orell Füssli Werbe AG, 8022 Zürich**

Absolute Diskretion ist selbstverständlich.

Die Mitarbeiter unserer Versuchslabors geben sich mit Dingen ab, von denen andere nicht einmal träumen.

Wir sind eine der bekanntesten Textilmaschinenfabriken der Schweiz. 95 Prozent unserer Erzeugnisse exportieren wir in alle Teile der Welt. Wir heissen Schweiter AG und sind in Horgen zu Hause. In unsern Versuchslabors entstehen neue Entwicklungen, von denen man dann nach Jahren auf der ganzen Welt spricht.

Wir suchen einen

Textilmechaniker

als Mitarbeiter in unserem Textillabor

der auch menschlich zu unserem Entwicklungsteam passt. Möchten Sie es kennenlernen? Dann rufen Sie am besten unser Fräulein Preisig an. Sie bringt Sie mit den richtigen Leuten zusammen.

Horgen ist eine Reise wert

Schweiter

Maschinenfabrik, 8810 Horgen
Telephon 051/82 20 61



Wir suchen für unsere Konzerngruppe **Textilmaschinen** einen erfahrenen

Webereifachmann

dem wir im Zusammenhang mit dem Verkauf der Sulzer-Webmaschine folgende Aufgaben übertragen möchten:

- Beratung der Verkaufingenieure und Kunden in bezug auf Maschinenausrüstung
- Kontrollieren der Montagespezifikationen
- Erstellen von Merkmallisten

Bei fehlenden Kenntnissen in bezug auf unsere Webmaschine ist eine sorgfältige Ausbildung vorgesehen.

Es handelt sich um eine reine Bürotätigkeit.

Webermeister oder Webereifachleute mit ähnlicher Tätigkeit bitten wir, sich telefonisch oder schriftlich mit unserem Personalbüro für technische Angestellte in Verbindung zu setzen.

Telephon 052/81 11 22, intern 38 92

7169

Gebrüder Sulzer, Aktiengesellschaft
8401 Winterthur

Betriebsleiter

Für ein bekanntes Unternehmen der **Nähgarn-Industrie** suchen wir einen versierten Betriebsleiter mit mehrjähriger Praxis in ähnlicher Stellung und guten Kenntnissen der Zwirnerei. Die verantwortungsvolle Aufgabe erfordert neben einer guten allgemeinen und technischen Ausbildung ausgesprochenes Organisationstalent, betriebswirtschaftliches Denken und die Fähigkeit, Menschen zielbewusst und nach neuzeitlichen Grundsätzen führen zu können.

Wir stehen Ihnen gerne für eine orientierende Besprechung zur Verfügung, unter Wahrung vollster Diskretion. Schreiben Sie uns dazu handschriftlich unter Kennnummer 781 an das



Institut für Angewandte Psychologie Zürich

Abt. Personalwahlberatung Merkurstrasse 20, 8032 Zürich

Schwob

Wir suchen einen Mitarbeiter **technischer Richtung mit kaufmännischen Kenntnissen** oder einen **Kaufmann mit Kenntnissen der Textilfabrikation**, dem wir eine verantwortungsvolle Stelle als

Disponent

bieten. Dieser Posten ist eine Kaderfunktion im Range eines Abteilungsleiters.

Zu den Hauptaufgaben gehören: Disposition der Webaufträge, Ueberwachung der Produktion unserer Webereien und der Ausrüstung; Garneinkauf.

Unsere Firma ist bekannt für ihre fortschrittlichen Sozialleistungen.

Für eine erste Kontaktnahme setzen sich Interessenten in Verbindung mit dem Personalchef der

Leinenweberei Schwob & Cie. AG, 3001 Bern
Hirschengraben 7, Telephon 031/22 30 47, intern 13

Wir sind ein mittelgrosses Textilunternehmen und suchen für unsere guteingerrichtete Werkstatt einen

Abteilungsleiter

Die Tätigkeit umfasst den Unterhalt von Maschinen und Anlagen sowie den Einsatz und die Ueberwachung des ihm unterstellten Personals.

Wir bieten vorzügliche Anstellungsbedingungen.

Wenn Sie Mechaniker oder Maschinenschlosser sind und womöglich Kenntnisse über Webereimaschinen besitzen, bitten wir Sie, sich mit uns in Verbindung zu setzen.

Offerten unter Chiffre 4048 R an
Orell Füssli Werbe AG, 5001 Aarau

In unserem modern eingerichteten Spinnereibetrieb wird infolge Erreichung des Rücktrittsalters eines langjährigen Mitarbeiters die Stelle eines

Ringspinnmeisters

frei.

Für die gute Erfüllung der Aufgabe sind wünschenswert:

- Ausbildung in mechanischer Richtung
- Erfahrung in der Personalführung
- Freude an verantwortlicher Mitarbeit

Wir bieten zeigemässe Entlöhnung, gute Sozialleistungen, angenehme Zusammenarbeit und betriebseigene Wohnung.

Bewerbungen bitten wir zu richten an die

Spinnerei & Weberei Dietfurt AG
9606 Bütschwil
Telephon 073/33 23 33

In unserer modernen Buntweberei (Rüti-Maschinen) ist die Stelle eines

Webermeisters

neu zu besetzen.

Wir bieten fortschrittliche Anstellungsbedingungen und gute Sozialleistungen.

Wohnung zu günstigem Mietzins steht zur Verfügung.

Interessenten erteilt gerne nähere Auskunft

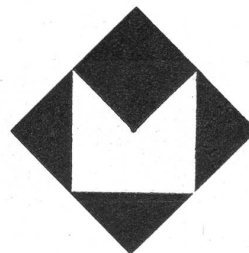

R. Müller & Cie. AG
«seonell»-Textilwerke
5703 Seon
Tel. 064/55 17 12
intern 61

Chance für einen jungen Webereifachmann

Wir sind eine mittlere, in unserer Branche (technische Spezialgewebe) führende Weberei in der Ostschweiz und suchen einen technisch begabten und gut ausgebildeten

jüngeren Webereifachmann

als rechte Hand des Betriebsleiters.

Der neue Mitarbeiter soll sich mit allen maschinen- und webereitechnischen Fragen befassen und zudem massgeblich an der Produkte-Entwicklung beteiligt sein.

Der Posten umfasst ein weitgespanntes, interessantes und abwechslungsreiches Tätigkeitsgebiet in kleinem, dynamischem Team.

Bitte senden Sie uns Ihre Kurzbewerbung, damit wir Sie in einem unverbindlichen und vertraulichen Gespräch näher informieren können. Absolute Diskretion zugesichert.

Offerten unter Chiffre 201 W an
Orell Füssli-Annoncen, 8022 Zürich



Kompetenzen Verantwortung Vielseitiger Tätigkeitsbereich

Als

Ringspinnmeister

haben Sie die Möglichkeit, Ihre Kenntnisse und Erfahrungen in der Gekämmt- und Kardiert-Baumwollspinnerei voll zur Entfaltung zu bringen.

Ihr Verantwortungsbereich umfasst die Leitung der gesamten Abteilung Ringspinnerei (84 Maschinen). Damit verbunden sind insbesondere: Personalführung und -einsatz, Planungs- und Organisationsaufgaben und Produktivitätsfragen.

Dieser Posten ist geeignet für einen initiativen Mitarbeiter, der nebst den erforderlichen fachlichen Kenntnissen auch über erfolgreiche Praxis in Personalführung verfügt.

Wir bieten Ihnen ein interessantes, selbständiges Tätigkeitsfeld, gute Anstellungsbedingungen und eine angenehme Arbeitsatmosphäre. Eine moderne Wohnung am See steht zur Verfügung.

Richten Sie bitte Ihre Bewerbung oder Ihren Anruf an

Spinnerei Murg AG, 8877 Murg SG
Telephon 085/4 12 41

oder an unseren Berater

Personalberatung für Industrie und Handel
Dr. P. Grob, Bahnhofstrasse 49, 8803 Rüschlikon
Telephon 051/92 89 44



NAEF FRÈRES ZÜRICH

– Sie sind eine ausgebildete, zuverlässige

Patroneuse

- Sie möchten nicht von morgens bis abends nur nach Anweisung des Chefs arbeiten, sondern selbständig patronieren.
- Sie haben einige Begabung zu entwerfen oder Entwürfe umzugestalten.
- Sie haben Interesse, die Muster, welche Sie patronieren, im Stoff zu sehen und möchten an der Erarbeitung der Kollektion mitwirken.
- Sie haben modisches Flair.
- Rufen Sie uns unverbindlich an und erkundigen Sie sich eingehend über diese interessante Stelle und die fortschrittlichen Anstellungsbedingungen. – Unsere Büros erreichen Sie in einigen Gehminuten von der City, vom Bahnhof Enge und Selnau.

Seidenwebereien Gebrüder Naef AG, 8002 Zürich
Gartenstrasse 19, Telefon 01/36 18 53 (intern 55)

Wir sind eine moderne Zwirnerie, die hauptsächlich Spezialzwirne herstellt und deshalb an das gesamte Personal hohe Ansprüche stellt.

Wir suchen einen versierten

Zwirnermeister

für Tag-/Schichtbetrieb, möglichst mit abgeschlossener Berufslehre als Textilmechaniker, Schlosser oder Mechaniker (zwei Betriebsmechaniker bereits vorhanden).

Wir bieten fortschrittliche Arbeitsbedingungen, Pensionskasse usw.

Diskretion wird zugesichert.

WETTSTEIN AG
Zwirnerie für sämtliche Textilien
6252 Dagmersellen bei Zofingen

Wir suchen

Stoffkontrollleur

mit Praxis

zur Kontrolle von hochwertigen Seiden-, Kunstseiden- und Baumwollstoffen. Arbeit auf Maschine in modernen, sauberen Räumen.

Wir bieten Fünftagewoche, durchgehende Arbeitszeit mit der Möglichkeit, sich günstig zu verpflegen, moderne Sozialleistungen sowie ein leistungsgerechtes Salär.

Eintritt per 1. Juli 1971 oder früher.

Telefonanruf oder schriftliche Offerte mit Photo erbeten an

ABRAHAM AG
Claridenhof, Claridenstrasse 25
8022 Zürich
Telephon 36 16 22 (Herrn Lichtlen verlangen)

Wir suchen für 1972 einen

Obermeister für Argentinien

mit Textilfachschulbildung und genauen mechanischen Kenntnissen auf Rüti-Schaft- und Jacquardstühlen.

Wir erwarten von unserem neuen Mitarbeiter gutes technisches Wissen und Freude an exaktem Arbeiten.

Möglichkeit, in kurzer Frist zum Betriebsleiter zu avancieren.

Ihrer Bewerbung mit Unterlagen sehen wir gerne entgegen.

Berger & Gubser SA
Pedro Moran 2379
Buenos Aires
(Argentinien)

Im Monat Juni sich an Herrn H. Berger
(Tel. 041/37 25 28) c/o Durrer wenden.

Wir brauchen elektrische Energie für unseren modernen Maschinenpark, für unsere Beleuchtungsanlagen.

Wir erzeugen sie aber auch selbst.

Erzeugung – Verteilung – Steuerung – Verbrauch

Darum ist die Position des

Betriebselektrikers

in unserem modernen Textilunternehmen eine Schlüsselstellung.

Selbstverständlich entsprechen

- Salär
- Sozialleistungen
- Werkwohnung

der gestellten Aufgabe.

Zuverlässigkeit, Beweglichkeit, Fachwissen und Freude an Teamarbeit sollten Sie mitbringen. Dafür erwartet Sie eine vielseitige, interessante Tätigkeit.

Wenn Sie sich interessieren, schreiben Sie uns doch bitte unverbindlich unter Chiffre 294 Zj an **Orell Füssli Werbe AG, 8022 Zürich**

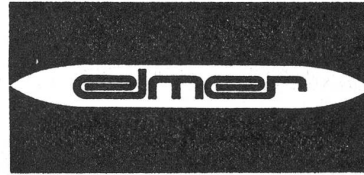

Wir sind eine modern eingerichtete Feinweberei und suchen als

Stellvertreter des Chefs der Warenkontrolle

einen ausgewiesenen Webereifachmann.

Aufgabenkreis: Qualitätsüberwachung, Qualitätsförderung, Erkennen von Fehlerquellen, Stellvertretung des Chefs der Warenkontrolle (bei Eignung ist die Möglichkeit der Nachfolge des in einigen Jahren zurücktretenden Chefs der Warenkontrolle gegeben).

Für diesen Posten können wir uns einen Webertechniker oder einen Webermeister mit Textilfachschule vorstellen.

Wenn Sie glauben, dass dieser Posten für Sie geeignet wäre, bitten wir Sie, sich mit uns in Verbindung zu setzen.

Feinweberei Elmer AG, 8636 Wald ZH
Telephon 055/91191



bally

band

Für unsere moderne Bandfabrik suchen wir einen

Webermeister

Er findet bei uns

- einen gutbezahlten Job
(Dauerstelle mit Pensionskasse)
- moderne Anstellungsbedingungen

Er soll

- sich sofort mit uns in Verbindung setzen, damit eine unverbindliche Besprechung arrangiert werden kann (wir behandeln Ihre Anfrage absolut diskret).

Bally-Bandfabrik, 5012 Schönenwerd
Telephon 064/411306 (Hr. Gisi)
ausserhalb der Geschäftszeit 064/414122

1000 000

Meter Schirmstoffe werden jedes Jahr von uns auf modernsten Webmaschinen gewoben.

Möchten Sie als

Textilmechaniker

in einem jungen Mitarbeiterstab mithelfen?

Unsere Bedingungen sind grosszügig; lassen Sie sich überraschen!

Telephonieren Sie uns. Stellen Sie einen unverbindlichen Kontakt her. 055/74246, ausserhalb der Arbeitszeit 055/24560.

J. Meier AG, Weberei, 8855 Wangen SZ

An der

Textilfachschule Zürich

ist auf 1. September 1971 die Stelle eines

hauptamtlichen Praktikers und Fachlehrers

für die Betreuung unseres Maschinensaales
neu zu besetzen.

Für diese Stelle suchen wir einen gut ausgewiesenen Fachmann mit pädagogischem Geschick, welcher mit Freude jungen zukünftigen Berufsleuten (**Textilkaufleuten und Disponenten**) im Alter von 18 bis 26 Jahren Instruktionen erteilen möchte.

Aufgabengebiet:

selbständige Betreuung der gesamten Schulweberei, Vorkerk, Schaftweberei und Jacquardweberei, Vorführungen und Demonstrationen an den Maschinen, Webereikunde für **Textilkaufleute und Disponenten**. Diese Stelle erfordert Selbständigkeit, wobei genügende **Einarbeitungszeit** gewährleistet wird.

Fünftagewoche, Besoldung im Rahmen der Schulordnung, fortschrittliche Sozialleistungen.

Geeignete Bewerber werden gebeten, ihre Offerte mit den üblichen Unterlagen an den Präsidenten der Aufsichtskommission, Herrn Dir. Max Honegger, CH-8700 Küssnacht ZH, Seestrasse 183a, zu senden. Absolute Diskretion wird zugesichert.

DIE 4 VON HORGEN



Wir sind eine Interessengemeinschaft von vier verschiedenen grossen und unabhängigen Textilmaschinenfabriken:

Grob + Co. AG, Schweizer AG, Stäubli AG
Sam. Vollenweider AG

Unter dem Motto «Aufbau und Zusammenarbeit» haben wir uns vor Jahren zusammengeschlossen. Als «Die 4 von Horgen» pflegen wir gemeinsam weltweite Beziehungen und stellen uns mit einem Exportanteil von über 90 Prozent der internationalen Konkurrenz.

Wir suchen für den Verkauf unserer Produkte und zur Unterstützung unserer Uebersseevertretungen einen jüngeren, sprachgewandten

Textiltechniker

Die Tätigkeit umfasst Kundenberatung und Verkaufsförderung. Der Einsatz erfolgt im Fernen Osten mit Standort **Hongkong**.

Anforderungen:

- webereitechnische Ausbildung
- Beherrschung der englischen Sprache
- gute Umgangsformen
- mehrjährige Berufspraxis

Vor Antritt des Auslandsaufenthaltes ist eine gründliche Ausbildung vorgesehen. Wenn Sie eine abwechslungsreiche und selbständige Arbeit interessiert, bitten wir Sie um Zustellung einer Kurzofferte.

Die 4 von Horgen, 8810 Horgen

Telephonische Anfragen richten Sie bitte an Fräulein Preisig,
Telephon 051/82 20 61, intern 611

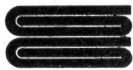

sucht für seine Verkaufsabteilung in Langenthal
einen initiativen

Disponenten

für die selbständige Betreuung eines vielseitigen
und abwechslungsreichen Aufgabenbereiches:

- intensive schriftliche und persönliche Kontakte mit eigenen und ausserbetrieblichen Fabrikationsstätten (Webereien, Ausrüstanstalten)
- Ueberwachung der Auftragsabwicklung und Terminkontrolle
- Ausarbeitung von Kalkulationen und Statistiken
- Ausbau der bestehenden Organisation

Der neue Mitarbeiter soll sich über eine kaufmännische oder gleichwertige Grundausbildung ausweisen können, über eine rasche Auffassungsgabe, ein gutes Gedächtnis und Beharrlichkeitsvermögen verfügen.

Selbstverständlich wären Textilkennnisse von Vorteil; sie sind aber nicht Bedingung, denn Sie werden sorgfältig eingearbeitet.

Wir freuen uns auf Ihre kurze, handschriftliche Bewerbung mit Lebenslauf.

Textilwerke Gugelmann & Cie. AG
4900 Langenthal (direkt beim Bahnhof)
Telephon 063/2 26 44 (intern 280)



Nicht verzweifeln,
in den Mitteilungen
über Textilindustrie
inserieren!

Als Mitarbeiter in unserem Geschäftsbereich **Teppichpflege und -veredlung** suchen wir einen

Textil- oder Teppichkaufmann

als Assistent des Abteilungsdirektors

Hauptaufgaben:

- Administration des Geschäftsbereiches
- Kundenberatung
- Verkauf unserer Dienstleistungen

Anforderungen:

- Idealalter 25-35 Jahre
- kaufmännische Lehre oder Handelsdiplom
- Erfahrung auf dem Textil- oder Teppichgebiet, wenn möglich Textilfachschule
- Talent für Organisation und Personalführung

Fremdsprachenkenntnisse:

- Französisch, wenn möglich Italienisch und Englisch

Wir bieten fortschrittliche Anstellungsbedingungen und Aufstiegsmöglichkeiten.

Interessiert Sie diese Aufgabe, rufen Sie bitte Herrn Direktor H. Sachs an oder schreiben Sie an unsere Personalabteilung. Wir erteilen Ihnen gerne zusätzliche Informationen und sichern Diskretion zu.

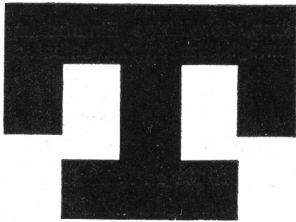

TERLINDEN & CO.
Textil- und Teppich-
veredlung
8700 Küsnacht-Zürich
Telephon 051/90 62 22
intern 70 oder 14

Ein im Umgang mit veredelten Geweben erfahrener

Mitarbeiter der Qualitätskontrolle

findet in unserem Textilveredlungsbetrieb eine abwechslungsreiche, vielseitige Beschäftigung.

Suchen Sie einen gutbezahlten Arbeitsplatz? Dann setzen Sie sich bitte kurz schriftlich oder telefonisch 052/29 17 21, intern 14

mit uns in Verbindung. Wir erwarten gerne Ihre Anfrage.

Aktiengesellschaft Carl Weber
Bleicherei, Färberei, Hochveredlung
8401 Winterthur

Schweizer Firma sucht für Forschung und Entwicklung

Textilingenieur

Fachrichtung Spinnerei, Weberei bevorzugt, jedoch nicht Bedingung.

Bewerber müssen bereit sein, sich in folgende Arbeitsgebiete einzuarbeiten: Neuentwicklungen auf dem Gebiet von Non-Woven-Herstellung, Nadelfilzproduktion, Kaschierprozesse, Verarbeitung von Kunststoffen und synthetischen Fasern.

Es wäre wünschenswert, wenn Sie auf einem dieser Gebiete ein paar Jahre Erfahrung hätten und bereit wären, in einem jungen, aber sehr dynamischen Arbeitsteam an erfolgreichen Projekten mitzuarbeiten.

Bitte senden Sie uns Lebenslauf, Photo mit Gehaltsanspruch und möglichem Eintrittstermin umgehend zu. Diskretion wird zugesichert. - Offerten unter Chiffre 391 Zc an **Orell Füssli Werbe AG, 8022 Zürich**

Ihr Ziel:

Technischer Leiter einer modernen Strickerei

erreichen Sie bei unserem Auftraggeber, einem mittelgrossen, zielbewusst geführten Textilunternehmen, bekannt für modische Trikotstoffe.

Das Unternehmen, das mit leistungsfähigen Rundstrickmaschinen produziert, ist im Begriff, seine Kapazität stark auszubauen. Diese interessante Expansionsphase gibt Ihnen als versiertem Strickereifachmann die Chance, in eine bedeutende Führungsposition hineinzuwachsen.

Initiative Strickereifachleute im Alter zwischen ca. 28 und 40 Jahren, mit ausgesprochenem Führungs- und Organisationsgeschick, laden wir ein, uns unter Kennziffer 1558 ihre Bewerbungsunterlagen einzureichen.

Sie können sich auf unsere Diskretion verlassen.



HÄUSERMANN + CO. ZÜRICH

Unternehmensberatung und Betriebsorganisationen
Fachgruppe Personal

Ausgewiesene Strickereifachleute finden durch uns interessante Positionen in erstklassigen Unternehmen.

Brasilien

Im Auftrag eines unserer brasilianischen Grosskunden mit verschiedenen Vertikalbetrieben suchen wir einen zielstrebigsten

Webereitechniker

in gehobene Position für die Betriebsleitung.

Anforderungen:

Mechanikerlehre
Textilfachschule
Webereierfahrung auf breiter Basis auf dem Baumwollsektor

Erwünscht:

Sprachkenntnisse in Portugiesisch oder Spanisch, evtl. Italienisch (nicht Bedingung)

Idealalter:

ca. 25-30 Jahre

Sofern Sie an dieser entwicklungsfähigen Stelle interessiert sind, erbitten wir Ihre ausführliche Bewerbung an unsere Zentrale Personalabteilung (Tel. 055/4 34 01, intern 2224).

RÜTI

Maschinenfabrik Rüti AG, vorm. Caspar Honegger, 8630 Rüti ZH

Wir suchen jungen

Textiltechniker

für interessante Aufgaben in unserer Weberei.

- entwicklungsfähiger Posten
- zeitgemässe Anstellungsbedingungen

Interessenten sind gebeten, ihre Eingabe, die vertraulich behandelt wird, mit den üblichen Unterlagen an uns zu richten.

Leinenweberei Bern AG
Direktion
City-Haus/Bubenbergplatz 7
3001 Bern
 Telephon 031/22 78 31, intern 15

Die Gelegenheit für Sie!

Kleines, unkompliziertes und dynamisches Team wünscht Sie als Mitarbeiter für vielseitige, selbständige Bearbeitung interessanter Probleme auf dem Gebiet der Klimatisierung von Textilbetrieben – auf Ihren Wunsch auch mit gelegentlichem Ausendienst verbunden.

Haben Sie grundlegende Kenntnisse oder praktische Erfahrung in einem der folgenden Gebiete:

Lüftungstechnik/ Klimatechnik

und/oder

Textilmaschinenbau/ Textilindustrie

so nehmen Sie bitte unverbindlich Kontakt auf über untenstehende Chiffre.

Gründliche Ausbildung, sorgfältige Einarbeitung sowie gute Aufstiegsmöglichkeiten sind selbstverständlich.

Offerten unter Chiffre 41-900 165 an **Publicitas AG,**
8021 Zürich

41-225/7275

Für unsere modern eingerichtete Bandweberei suchen wir

Webermeister

(Bewerber der Stoffweberei werden umgelernt)

als

Leiter

der Weberei, Zettlerei und Vorwerke
 (Hilfskräfte vorhanden)

Es handelt sich um einen sehr abwechslungsreichen, interessanten Posten.

Einschichtbetrieb, fortschrittliche Arbeitsbedingungen, Pensionskasse.

Für Wohnung wird gesorgt.

Wir suchen einen neuen Mitarbeiter mit Webeschulbildung und guten mechanischen Kenntnissen, der eine Lebensstellung in guter Zusammenarbeit mit der Geschäftsleitung aufbauen möchte.

Setzen Sie sich bitte mit uns in Verbindung. Diskretion wird zugesichert.

Huber & Co. AG, Bandfabrik
5727 Oberkulm AG

Für unsere moderne Zweizylinderspinnerei suchen wir einen erfahrenen, an selbständiges Arbeiten gewöhnten

Spinnereimeister

Wir bieten angenehme Arbeitsbedingungen in kleinem Team sowie neuzeitliche Entlohnung mit gut ausgebauter Sozialfürsorge. Wohnung wahlweise in Pfyn, Müllheim oder Frauenfeld.

Offerten sind zu richten an die

Direktion der Vigogne-Spinnerei Pfyn AG
8505 Pfyn
 Telephon 054/9 91 73



GKG 100

AUTOCONER, der Kreuzspulautomat für den fortschrittlichen und qualitätsbewußten Textilbetrieb – jetzt mit automatischer Kopszuführung.

W. Schlafhorst & Co. · Mönchengladbach

6. ITMA 71 Paris 22. 6. – 1. 7. 1971,
Halle 7, Palais du Sud,
Stand 7109 – 7208 und 7310



Vertretung: J. Brunke, 8008 Zürich 8, Hornbachstrasse 56, Tel. 01 / 34 20 65, Telex: brunk ch 52431

**Webmaschinen
mit
Webschützen?**

**Webmaschinen
ohne
Webschützen?**

Rüti liefert Webmaschinen für jedes Fabrikationsprogramm. Für Stapel- und Spezialartikel,

schwere und leichte Gewebe.

Ein- und mehrschüssig. Mit Exzenter-, Schaft- und Jacquardmaschinen.

Mit oder ohne Schützen... welches System wird in Ihrem Fall erfolgreich sein?

Fragen Sie Rüti. Rüti ist objektiv, weil Rüti beides hat.

hat

Rüti

beides

d. 71.3N

+GF+ TEXTILMASCHINENGRUPPE

RÜTI

Maschinenfabrik RÜTI AG CH-8630 Rüti ZH Schweiz

ITMA 71 Paris - Halle 3 - Stand 3719