

Objektyp: **Advertising**

Zeitschrift: **Mittex : die Fachzeitschrift für textile Garn- und Flächenherstellung im deutschsprachigen Europa**

Band (Jahr): **92 (1985)**

Heft 4

PDF erstellt am: **27.09.2024**

Nutzungsbedingungen

Die ETH-Bibliothek ist Anbieterin der digitalisierten Zeitschriften. Sie besitzt keine Urheberrechte an den Inhalten der Zeitschriften. Die Rechte liegen in der Regel bei den Herausgebern.

Die auf der Plattform e-periodica veröffentlichten Dokumente stehen für nicht-kommerzielle Zwecke in Lehre und Forschung sowie für die private Nutzung frei zur Verfügung. Einzelne Dateien oder Ausdrucke aus diesem Angebot können zusammen mit diesen Nutzungsbedingungen und den korrekten Herkunftsbezeichnungen weitergegeben werden.

Das Veröffentlichen von Bildern in Print- und Online-Publikationen ist nur mit vorheriger Genehmigung der Rechteinhaber erlaubt. Die systematische Speicherung von Teilen des elektronischen Angebots auf anderen Servern bedarf ebenfalls des schriftlichen Einverständnisses der Rechteinhaber.

Haftungsausschluss

Alle Angaben erfolgen ohne Gewähr für Vollständigkeit oder Richtigkeit. Es wird keine Haftung übernommen für Schäden durch die Verwendung von Informationen aus diesem Online-Angebot oder durch das Fehlen von Informationen. Dies gilt auch für Inhalte Dritter, die über dieses Angebot zugänglich sind.

Verkaufsingenieur Webereifachmann

Wir sind ein weltweit führender Schweizer Hersteller von Webmaschinen-Zubehör.

Für die Betreuung der Vertreterfirmen und Direktkunden in aller Welt sowie für deren Schulung suchen wir einen Webereifachmann. Ihm obliegen die Problemanalyse und -lösung in den Webereien auf dem Sektor Weberei-Zubehör sowie der Verkauf der gesamten Produktpalette und der Ersatzteile.

Als Bindeglied zwischen Anwendern und eigener Konstruktionsabteilung beteiligen Sie sich aktiv an der Weiterentwicklung des Produktesortiments.

Sie werden sorgfältig in Ihre Aufgabe eingeführt.

Idealerweise haben Sie ein abgeschlossenes Textilfachschulstudium in Richtung Weberei, einige Jahre Praxis im Investitionsgüterverkauf sowie gute Englisch- und/oder Französischkenntnisse. Weitere Fremdsprachenkenntnisse sind von Vorteil.

G. Hunziker AG
CH-8630 Rüti/Zürich
Ferrachstrasse 30



Interessenten für diese Stelle bitten wir mit uns Kontakt aufzunehmen: Herr J. Altmann, Geschäftsführer, c/o G. Hunziker AG, Ferrachstr. 30, 8630 Rüti/ZH, Tel. 055 31 53 54, erteilt Ihnen auch weitere mündliche Informationen.

Wir sind ein leistungsfähiges Fabrikations- und Handelsunternehmen der Haushalt-, Hotel- und Spitalwäsche-Branche und suchen einen initiativen jüngeren

Disponenten

Wir bieten eine anspruchsvolle und abwechslungsreiche Position in den Fachbereichen

DISPOSITION + AVOR + PPS

unter Einsatz von modernen Hilfsmitteln (EDV)

Die Vielfalt und der hohe Standard unserer Produkte verlangen eine gute Textil-Grundausbildung in kaufmännisch/technischer Richtung oder den Abschluss einer Textilfachschule.

Wenn Sie beweglich und zielstrebig sind, freuen wir uns auf Ihre schriftliche Bewerbung.



Schmid + Cie.
Burgdorf AG
Leinenweberei
3400 Burgdorf

Wir sind eine sehr modern eingerichtete Bandweberei mit Schwerpunkt auf Spezialitäten, die weltweit exportiert werden.

Wir suchen einen tüchtigen, initiativen

Webermeister

als Nachwuchsfachmann, Idealalter 30-40 Jahre.

Erforderlich sind:

- gute Grundausbildung und gute Kenntnisse in Bindungslehre
- Freude an Verantwortung
- die Fähigkeit, sich in ein kleineres Team einzugliedern
- die Bereitschaft, sich in ein neues Gebiet einzuarbeiten

Sie finden bei uns:

- ein interessantes Arbeitsgebiet
- die Möglichkeit, bei Neuentwicklungen mitzuarbeiten
- ein fortschrittliches Arbeitsklima
- einen entwicklungsfähigen Posten

Bitte nehmen Sie mit uns Kontakt auf, wenn Sie eine neue Aufgabe lockt.

H. Kuny & Cie. AG, Samtbandweberei
5024 Küttigen
Telefon 064 37 14 14



Wir sind ein zukunftsorientiertes Unternehmen in der Kammgarnindustrie. Wir bieten Ihnen die Chance, in unserer modernen Spinnerei eine befriedigende und vielseitige Führungsfunktion als

Schichtmeister

zu übernehmen. Gut ausgewiesene Mechaniker oder Maschinenschlosser werden in ihr neues Aufgabengebiet gründlich eingearbeitet.

Textilmechaniker oder Absolventen der Schweiz. Textilfachschule sind erwünscht jedoch nicht unbedingt erforderlich.

Wenn Ihnen diese verantwortungsvolle und selbständige Aufgabe zusagt, lassen Sie uns bitte Ihre Bewerbung zukommen oder rufen Sie unsere Herren Hauser oder Stöhr an, damit wir mit Ihnen einen Vorstellungstermin vereinbaren können.

Kammgarnspinnerei Bürglen
8575 Bürglen, Telefon 072 44 21 21

Dietfurt

Swiss quality

Für unser Werk Bütschwil suchen wir einen selbständigen

Obermeister

in die Warenkontrolle.

Wir erwarten:

- technische Ausbildung in der Weberei
- Ausbildung an der Textilfachschule
- Fähigkeit für gute Personalführung

Wir bieten:

- gute Anstellungsbedingungen
- gründliche Einarbeitung
- interessante, selbständige Tätigkeit

Interessenten senden uns ihre Bewerbung mit den üblichen Unterlagen oder setzen sich mit unserem Personalchef, Herrn M. Blöchliger, in Verbindung.

Spinnerei + Weberei Dietfurt AG
9606 Bütschwil Tel. 073/33 23 33
Ein Unternehmen des Oerlikon-Bührle Konzerns

Infolge bevorstehender Pensionierung suchen wir per 1.6. 1985 oder nach Vereinbarung für unsere Abteilung Textil-Physik einen gut ausgewiesenen

Textilingenieur

oder eine(n) Mitarbeiter(in) mit ähnlichen Voraussetzungen.

Die Hauptaufgabengebiete sind insbesondere:

- Koordination der internen Arbeitsgebiete Teppiche, Fasern, Garne
- Bearbeitung textiler Schadenfälle
- Forschungs- und Entwicklungsarbeiten auf dem Textilgebiet
- Normierungsarbeiten auf dem Textilsektor

Interessierte Bewerber(innen) erhalten detaillierte Auskünfte vom Personalchef der

EMPA
ST. GALLEN

Eidg. Materialprüfungs- und
Versuchsanstalt
Unterstrasse 11, 9001 St. Gallen
Tel. 071 20 91 41

Wir sind ein modern eingerichtetes Unternehmen der Textilindustrie und stellen hochwertige Gewebe für die Papierindustrie her.

Wir suchen eine gutausgewiesene und erfahrene Führungskraft als

Leiter der Qualitätskontrolle

Das Aufgabengebiet umfasst die Führung des Kontrollteams, welches für die Eingangs-, Fertigungs- und Endkontrolle von Rohmaterialien, Geweben und fertigen Bespannungen verantwortlich ist.

Ferner gehört das Erarbeiten von Qualitätsrichtlinien und das Entwickeln neuer Messmethoden zu Ihrem Aufgabenbereich.

Für diese anspruchsvolle Kaderstelle suchen wir einen Textiltechniker mit entsprechenden Führungseigenschaften und Durchsetzungsvermögen. Wenn Sie sich für diese Aufgabe begeistern können, erwarten wir gerne Ihre schriftliche Bewerbung mit den üblichen Unterlagen. Für telefonische Auskünfte steht Ihnen unser Personalchef, Herr K. Frey, gerne zur Verfügung.

Conrad Munzinger & Cie. AG
 Solothurnerstrasse 65, 4600 Olten
 Tel. 062 32 62 62

Wir sind ein kleines, gut fundiertes, erfolgreiches Handelsunternehmen mit exklusiven Vertretungen namhafter in- und ausländischer Textilmaschinen- und Utensilienhersteller.

Zur Ergänzung unseres Verkaufsteams suchen wir

Textiltechniker (Ing.)

Fachrichtung Spinnerei-Weberei

oder

Kaufmann

mit sehr gutem technischem Verständnis

Unsere Hauptanforderungen sind:

- Eignung als Verkäufer
- Kontaktfreudigkeit mit sicherem Auftreten
- Bereitschaft zur intensiven Auslandsreisetaätigkeit

Idealalter: 28-35 Jahre

Eintritt: baldmöglichst oder nach Vereinbarung

Bewerbungen mit den üblichen Unterlagen sind erbeten an Chiffre 5807 Zt an Orell Füssli Werbe AG, Postfach, 8022 Zürich

zeller + zollinger

Mehrstufiges Fabrikationsunternehmen der **Textilindustrie** im nördlichen Teil der Schweiz mit eigener Verkaufsorganisation sucht durch uns den

Betriebsleiter

für einen grösseren Produktions-Bereich.

Sie sind

Textiltechniker

der Fachrichtung Spinnerei, Zwirneri, Weberei und haben besondere Erfahrungen und Kenntnisse der Zwirneri.

Ihr Aufgabenbereich umfasst:

- Leitung mehrerer Betriebsabteilungen
- Weiterentwicklung von Produktionsmethoden und Produkten
- Fachliche Weiterbildung des Personals

Sie kennen sich aus in der Verarbeitung von Chemie- und Naturfasern. Weiter verfügen Sie über die Fähigkeit zu zielbewusster Personalführung, haben ausgesprochenen Sinn für Zusammenarbeit und Organisationstalent.

Sie führen den Betrieb mit Initiative und nach betriebswirtschaftlichen Grundsätzen.

Wir freuen uns auf Ihre Bewerbung unter Referenz Nr. 553. Ihre Unterlagen behandeln wir mit der gebotenen Diskretion. Bitte wenden Sie sich an Hrn. Ch. Nufer, Büro Ostschweiz.

Zeller + Zollinger
Unternehmensberatung AG
Büro Ostschweiz
9107 Urnäsch
Telefon 071 58 11 11

Ref. 553

AROVA-MAMMUT

Wir sind ein führender Hersteller von Gurten, Seilen und Geflechten für Technik und Sport – leistungsfähig, entwicklungsfreudig, marktstark und solid fundiert.

Für unsere modern eingerichtete Gurtenweberei mit angegliederter Zwirneri und Ausrüsterei in **Necker SG**, im landschaftlich reizvollen Toggenburg (30 Autominuten von St. Gallen, 45 von Zürich), suchen wir einen

Textiltechniker der **Fachrichtung Weberei**

als Assistenten des Betriebsleiters.

Zu den Hauptaufgaben gehören die Erstellung und laufende Optimierung der Produktions-Vorschriften, die Qualitätsüberwachung, die Produkte-Entwicklung und das Kalkulationswesen.

Die ausbaufähige Position verlangt eine gute Grundausbildung, einige Jahre Praxis in der Weberei, systematisches Arbeiten und Gewandtheit im Umgang mit Menschen.

Wir bieten eine entwicklungsfähige Dauerstelle, Schulungs- und Aufstiegschancen, zeitgemässe Salarierung und gute Sozialleistungen.

Gerne erwarten wir Ihre schriftliche Bewerbung **an die Geschäftsleitung in Lenzburg**, damit wir uns näher kennenlernen.



AROVA-MAMMUT AG
Unterer Haldenweg 12
5600 Lenzburg
Telefon 064/51 22 44

20 Jahre
1965 - 1985
Erfahrungen, die zählen



Unser Auftraggeber ist ein bedeutendes, diversifiziertes Unternehmen der **Textilveredlungsbranche** mit Sitz in der Ostschweiz. Die Firma verfügt über moderne Maschinen und Anlagen, die eine hohe Leistungsfähigkeit und Qualität gewährleisten. Diese Tatsache, verbunden mit Innovationsbereitschaft und der ständigen Verbesserung der Dienstleistung gegenüber den Kunden, haben dem Unternehmen innerhalb der Branche zu einem ausgezeichneten Ruf verholfen.

Als **Mitglied der Geschäftsleitung** suchen wir einen fachlich und persönlich qualifizierten

Betriebsleiter

Seine Aufgabe besteht darin, die verschiedenen Abteilungen des Produktionsbereichs zu koordinieren. In seinen Verantwortungsbereich fällt auch das Labor und die Produktentwicklung, vor allem in bezug auf Qualität, Produktivität, Service und Wirtschaftlichkeit.

Die Führung des Produktions-Bereichs erfordert sehr gute theoretische Kenntnisse und fachliche Kompetenz. Wir wenden uns somit an einen initiativen

Textilingenieur oder Textiltechniker

mit mehrjähriger Erfahrung in leitender Position (oder als Assistent des Betriebsleiters) in den Fachbereichen **Vorbehandlung, Färberei und Appretur**. Die Führung von verschiedenen Abteilungen und qualifizierten Mitarbeitern erfordert ausgeprägte Vorgesetzten-eigenschaften und erprobte Fähigkeiten in Organisation und Planung. Italienische Sprachkenntnisse sind von Vorteil.

Interessenten sind gebeten, sich mit dem beauftragten Personalberater in Verbindung zu setzen. **Herr W. Wilhelm** erteilt in einer ersten unverbindlichen Besprechung gerne nähere Auskunft. Absolute Diskretion ist zugesichert.

Personalberatung Fritz Müller AG

Konsulent für Unternehmer-, Personal- und Berufsfragen
9001 St.Gallen Bahnhofstrasse 4 ☎ 071 22 03 22
St.Gallen Zürich

WEISBROD/ZÜRRER
SEIDENWEBEREI SEIT 1825

Wir sind ein bekanntes Textil-Unternehmen und verkaufen modische DOB-Stoffe in über 40 Länder. Zur Verstärkung unseres Verkaufsteams suchen wir einen jungen

Textilkaufmann

Sie werden sukzessive in den umfangreichen Aufgabenbereich unserer Verkaufsabteilung eingeführt. Anfänglich werden Sie vorwiegend im Innendienst tätig sein bis Sie das Arbeitsgebiet, unser Sortiment und den organisatorischen Ablauf gut kennen. Zu einem späteren Zeitpunkt sind selbständige Reisen mit unseren ausländischen Vertretern vorgesehen.

Diese entwicklungsfähige Position setzt eine kaufmännische Ausbildung mit Textilfachschule oder entsprechende textile Erfahrung voraus. Auf Grund unserer internationalen Tätigkeit ist es unerlässlich, dass Sie die englische und französische Sprache in Wort und Schrift beherrschen.

In einem persönlichen Gespräch orientieren wir Sie gerne über alle weiteren Einzelheiten. Ihre Bewerbung senden Sie bitte an:

H. Messmer persönlich, WEISBROD-ZÜRRER AG
Seidenstoffweberei, 8915 Hausen a.A.
Telefon 01 764 03 66

WEBER
TEXTIL
WERKE

Hier ist die Dauerstelle, die Ihnen zugesagt wird.

Wir sind ein gut fundiertes, zukunftsorientiertes Unternehmen. Wir bieten Ihnen die Chance, in unserer modernen **Baumwoll-Spinnerei** eine befriedigende und vielseitige Führungsfunktion als

Schichtmeister

zu übernehmen. Gut ausgewiesene Mechaniker oder Maschinenschlosser werden in ihr neues Aufgabengebiet gründlich eingearbeitet.

Diese verantwortungsvolle und selbständige Aufgabe entspricht sicher Ihren Vorstellungen. Die Dauerstelle ist ausbaufähig und hat Zukunft.

Bitte lassen Sie uns Ihre Bewerbung zukommen oder rufen Sie unsere Personalabteilung an, damit wir mit Ihnen einen Vorstellungstermin vereinbaren können.

Weber & Cie. AG, 4663 Aarburg
Telefon 062 41 32 22

Für einen modernen und fortschrittlich geführten Weberei-Betrieb suchen wir einen qualifizierten

Weberei-Leiter

Erwartet werden:

- erfolgreicher Abschluss an einer Textilfachschule
- praktische Erfahrungen in der Weberei
- qualitäts- und kostenbewusstes Handeln
- gute Führungseigenschaften.

Auch jüngere Bewerber haben eine Chance, sich eine gute Position zu erarbeiten. Eine gründliche Einarbeitung in diese interessante Aufgabe erfolgt durch den jetzigen Stelleninhaber.

Der Betrieb befindet sich in einer bevorzugten, reizvollen Umgebung mit ansprechender Infrastruktur.

Bitte senden Sie die üblichen Bewerbungsunterlagen mit Vermerk, an wen sie nicht weitergeleitet werden sollen,



Herrn Karl Weinmüller c/o
WEINMÜLLER

TEXTIL-UNTERNEHMENSBERATUNG AG

Obersecki 25 CH-6318 Walchwil am Zugersee

Wir sind ein modern eingerichtetes Unternehmen der Textilindustrie und stellen hochwertige Gewebe für die Papierindustrie her.

Für unsere Abteilung Spulerei/Zwirnerei, welche im 2-Schicht-Betrieb arbeitet, suchen wir einen zuverlässigen

Textilmechaniker

als **Schichtmeister**. Dieser muss in der Lage sein, nach entsprechender Einarbeitung, die selbständige Führung einer Schicht zu übernehmen.

Wenn Sie an dieser verantwortungsvollen Dauerstelle interessiert sind, dann senden Sie uns bitte Ihre Bewerbungsunterlagen.

Conrad Munzinger & Cie. AG, Filztuchfabrik
Solithurnerstrasse 65, 4600 Olten, Tel. 062 32 62 62

mit Zielgerichtete
Werbung = Inserieren
in der «mittex»
tex

Die positive Kettnachlass-Vorrichtung

KAST 483...

...für Ihre Webmaschine

*Gleichmässige Kettspannung
vom vollen bis zum leeren Kettbaum*

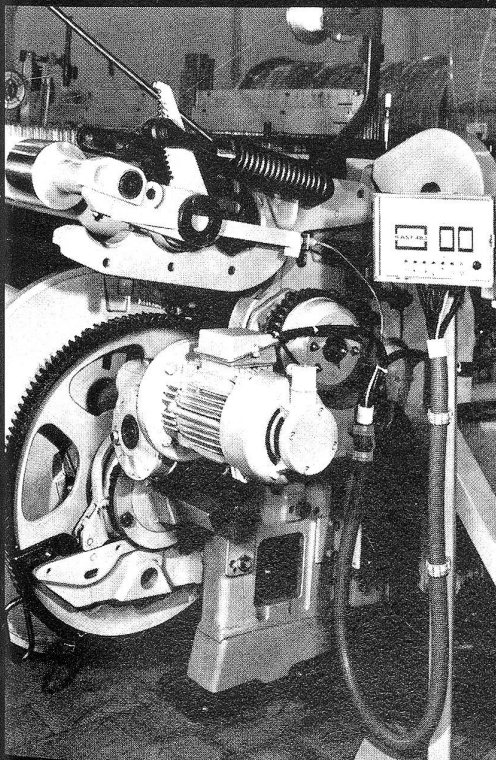

Willy Grob AG

WEBEREI ZUBEHÖR CH-8733 Eschenbach

Tel. 055 3115 51 Telex 875 748

Treffsicher!

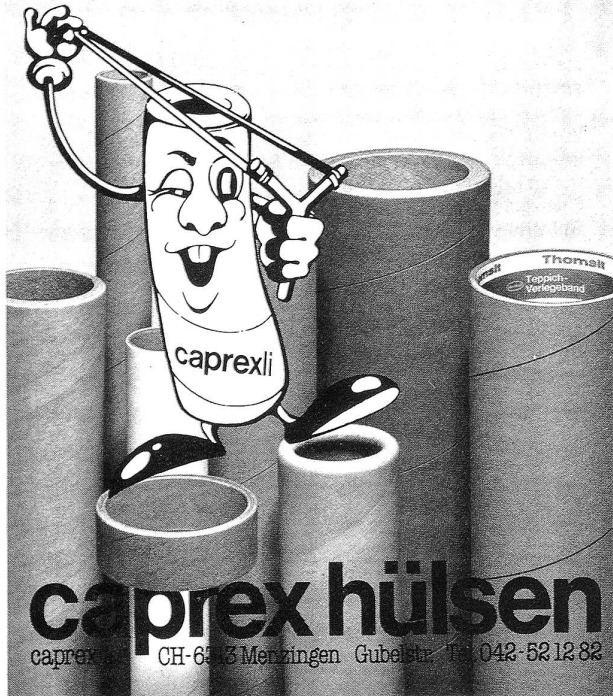

caprex hülssen
 caprexli CH-6513 Menzingen Gubelstr. 11 042 521282

**„ Menschen
 tragen
 Etikette. „**

Dieser Trend zum «Herzeigen» setzt sich fort.

Bally Band macht auch
 Ihren Namen oder Ihre Marke attraktiv sichtbar.

Gewobene und gedruckte Etiketten.
 Transflock-, Leder- und Kunststoff-Etiketten.

Textile Bänder
 für den technischen- und den Dekor-Bedarf.



Bally Band AG, CH-5012 Schönenwerd,
 Telefon 064/41 35 35, Telex 981 549

AdNOVUM Garn-, Gewebe und
 Trikotuntersuchungen

Qualitätskontrollen
 und Qualitätssicherung **AdNOVUM**

AdNOVUM Lösung von spezifi-
 schen Problemen

Neue Verfahren und
 Produkte **AdNOVUM**

AdNOVUM Technische Beratung,
 Expertisen

*Wir prüfen für Sie
 -Prüfen Sie uns!* **AdNOVUM**

Adnovum AG
 Seestrasse 100
 9326 Horn
 Telefon (071) 41 36 12
 Telex 71 736 adn ch

**Schweizer Papiere und Folien für
 die Schaffweberei-**

AGMÜLLER "N" Prima Spezialpapier
AGMÜLLER "X" mit Metall
AGMÜLLER "Z 100" aus Plastik
AGMÜLLER "TEXFOL" mit Plastikeinlage
 sind erstklassige Schweizer Qualitäten

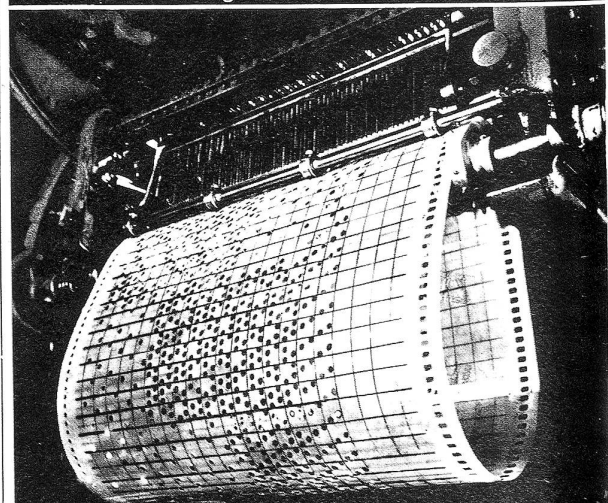

**AGM
 AGMÜLLER** Aktiengesellschaft MÜLLER + CIE.
 CH-8212 Neuhausen am Rheinfall

Kettvorbereitungs-Anlagen

Mit neuen Ideen haben wir bessere Maschinen gebaut, die wirtschaftlicher arbeiten und hochwertigere Ketten liefern.

ATME '85
Exhibit Area 4
Booth 1056-1060

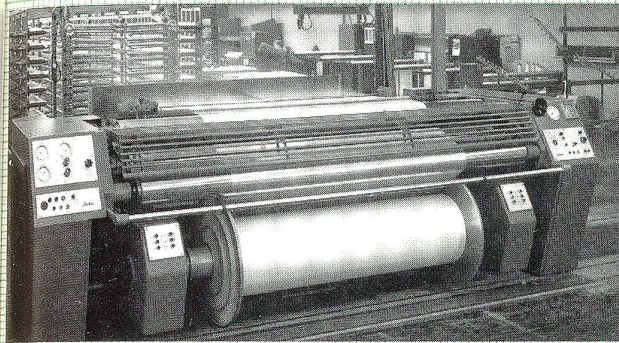

● Die Zettel- und Direktbäumenanlagen für Spezialgarne verarbeiten auch schwieriges Material zu optimalen Ketten.

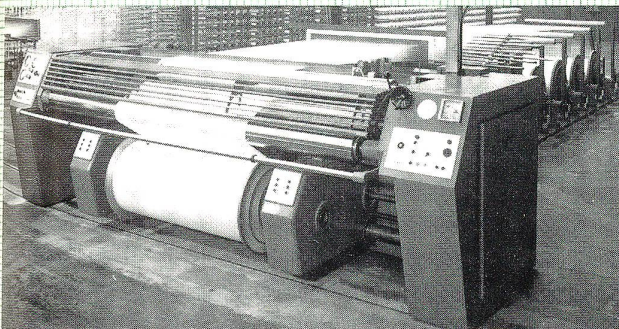

● Die Assemblieranlagen mit neuen Zettelbaum-Bremstechniken und automatischer Kettbaumwicklung erlauben Arbeitsgeschwindigkeiten bis 300 m/min.

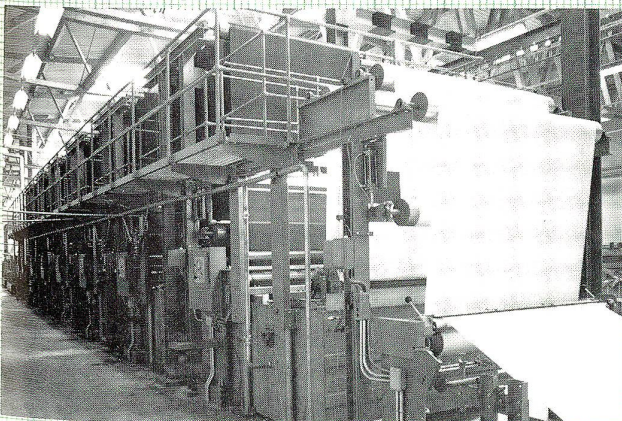

● Die Indigo-Färbeanlagen verbrauchen weniger Indigo und färben qualitativ besser.

● Die Stapelfaser-Schlichtmaschinen sparen bis über 50% Wärmeenergie und liefern Ketten mit Einzelfaden-Beschlichtungseffekt.

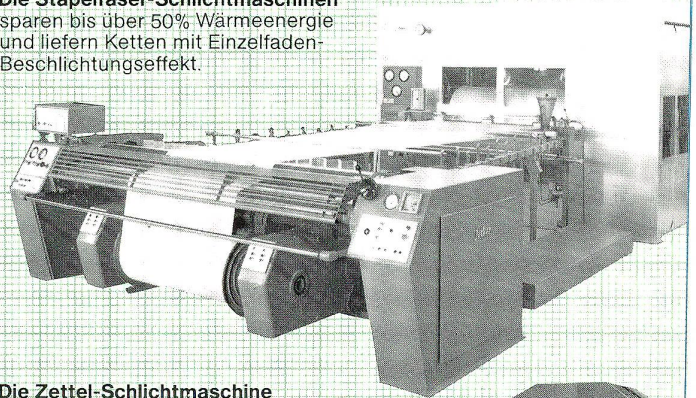

● Die Zettel-Schlichtmaschine beschlichtet prozeßsicher mit 400 m/min Filamentgarne mit programmierten Daten.

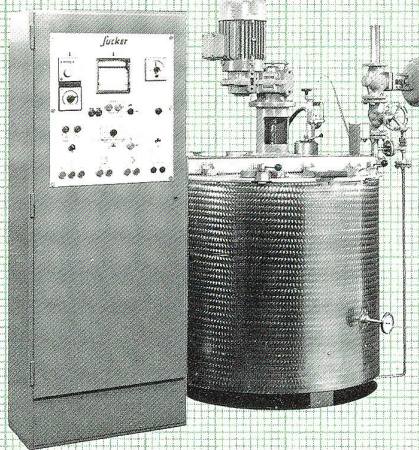
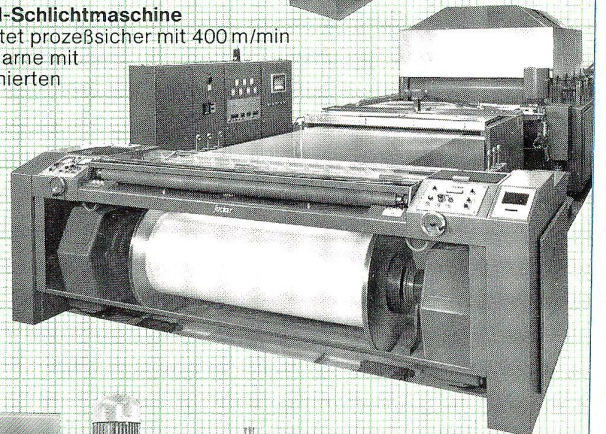

● Der Rotorkocher mit automatischer Schlichte-Qualitätsüberwachung produziert Kochung um Kochung die gleiche Schlichte.

Wir liefern Maschinen und Know-How. Lassen Sie sich von uns beraten.



SUCKER+MÜLLER

GEBRÜDER SUCKER+FRANZ MÜLLER GMBH & CO. · MASCHINENFABRIK
EICKENER STRASSE 240 · ☎ 348/349 · D-4050 MÖNCHENGLADBACH 1 · ☎ 0 21 61/40 61 · ☎ 8 52 700 · SUCKMUE

Kooperationspartner für Zettel- und Schärenanlagen: Benninger AG, CH-9240 Uzwil, Schweiz

Theo Schneider & Co. · CH-8640 Rapperswil · Tel.: (055) 27 84 84 · Telex: 87 55 94

Weshalb Benninger seit Jahrzehnten zur Weltspitze zählt

Der Anfang liegt weit zurück: 1870. Damals lieferte BENNINGER die ersten Schärmaschinen. Seither wurde die Position auf dem Weltmarkt Schritt für Schritt ausgebaut und mit der Übernahme des Kettvorbereitungsprogrammes von Schlafhorst entscheidend verstärkt. Keine andere Firma produziert heute so viele Schär- und Zettelanlagen wie wir.

Weshalb dieser Erfolg?

Ein Geheimnis, das längst keines mehr ist: BENNINGER Schär- und Zettelanlagen arbeiten seit jeher äusserst wirtschaftlich. Sie sind zuverlässig und produzieren Ketten von hervorragender Qualität. Die Breite unseres Angebotes erlaubt uns, Anlagen vorzuschlagen, die optimal auf die spezifischen Bedürfnisse der einzelnen Betriebe abgestimmt sind.

Unsere Beratung und Betreuung auch nach dem Verkauf sind weltweit anerkannt.

Ein Geheimnis, das vielleicht doch eines ist: über mehr als ein Jahrhundert eine konstant starke Leistung zu erbringen.



1859 | 1984

Schärmaschinen
Zettelmaschinen
Gatter
Fadenspanner
SUCKER Kooperationspartner
für Schlichtmaschinen

Kontinue-Vorbehandlungsanlagen
Kontinue-Färbeanlagen
Mercerisiermaschinen
Breitwaschmaschinen
Schlichterückgewinnungsanlagen
Jigger
Foulards

TEXTTEST Prüfgeräte

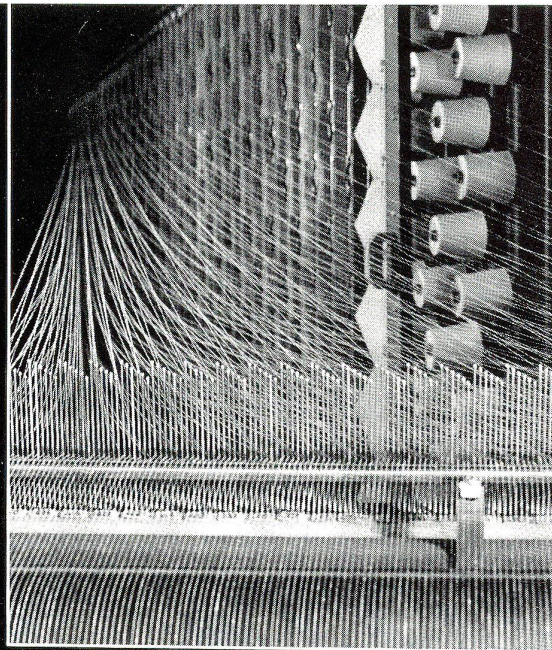

138-d

BENNINGER

ATME-I'85 Spring
Exhibit Area 4, Booth 1218
Wir freuen uns auf Ihren Besuch!



Benninger AG
CH-9240 Uzwil/Schweiz
☎ 073 50 60 40
☐ 883.100 ben ch
⚙ Benninger Uzwil