

Objektyp: **BackMatter**

Zeitschrift: **Mittex : die Fachzeitschrift für textile Garn- und Flächenherstellung im deutschsprachigen Europa**

Band (Jahr): **101 (1994)**

Heft 2

PDF erstellt am: **29.06.2024**

### **Nutzungsbedingungen**

Die ETH-Bibliothek ist Anbieterin der digitalisierten Zeitschriften. Sie besitzt keine Urheberrechte an den Inhalten der Zeitschriften. Die Rechte liegen in der Regel bei den Herausgebern. Die auf der Plattform e-periodica veröffentlichten Dokumente stehen für nicht-kommerzielle Zwecke in Lehre und Forschung sowie für die private Nutzung frei zur Verfügung. Einzelne Dateien oder Ausdrucke aus diesem Angebot können zusammen mit diesen Nutzungsbedingungen und den korrekten Herkunftsbezeichnungen weitergegeben werden. Das Veröffentlichen von Bildern in Print- und Online-Publikationen ist nur mit vorheriger Genehmigung der Rechteinhaber erlaubt. Die systematische Speicherung von Teilen des elektronischen Angebots auf anderen Servern bedarf ebenfalls des schriftlichen Einverständnisses der Rechteinhaber.

### **Haftungsausschluss**

Alle Angaben erfolgen ohne Gewähr für Vollständigkeit oder Richtigkeit. Es wird keine Haftung übernommen für Schäden durch die Verwendung von Informationen aus diesem Online-Angebot oder durch das Fehlen von Informationen. Dies gilt auch für Inhalte Dritter, die über dieses Angebot zugänglich sind.

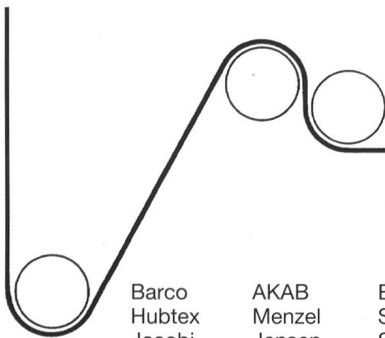

**Kurt Rissi**

Vertretungen für die  
Textil- und Papierindustrie

Barco  
Hubtex  
Jacobi

AKAB  
Menzel  
Jensen

Bianco  
Schmeing  
Schroers

Lamperti  
Honigmann  
Tecnomatex

8807 Freienbach

Wiesenstrasse 6

Tel. 055-48 16 83

Fax 055-48 55 27

**beag**

liefert für höchste  
Qualitätsansprüche

feine und feinste Zwirne aus Baumwolle im Bereich Nm 100/2 (Ne 60/2) bis Nm 270/2 (Ne 160/2) in den geläufigen Ausführungen und Aufmachungen für **Weberei und Wirkerei/Strickerei**.

**Spezialität:** Baumwoll-Voilezwirne in verschiedenen Feinheiten.

**Bäumlin AG, Zwirnerei Tobelmüli, 9425 Thal  
Telefon 071/44 12 90, Telefax 071/44 29 80**

**CAMENZIND  
+CO**

FASZINIERENDE  
FADEN  
KREATIONEN

SCHAPPESEIDEN-SPINNEREI  
6442 GERSAU · SCHWEIZ  
TELEFON 041 84 14 14 · TELEFAX 041 84 10 87



**Wo die Mode ihren Ursprung nimmt!**

**Qualität für die Spitze**

100% Baumwollgarne – Nm 17 – Nm 200  
schadstoffgeprüft nach Öko-Tex Standard 100

LECO	70% Baumwolle cardiert 1 <sup>7/16</sup> " 30% LEINEN	Nm 28 - Nm 60
LEVI	70% DANUFIL glänzend 30% LEINEN	Nm 28 - Nm 60
DF	100% DANUFIL, F, 1,3 dtex 40 mm glänzend	Nm 50 - Nm 135
DFM	100% DANUFIL, F, 1,3 dtex 40 mm matt	Nm 50 - Nm 135
MC	100% TREVIRA 140, 1,1 dtex 36 mm	Nm 70 - Nm 170
CS	100% TREVIRA CA flamm- hemmend, Typ 270, 1,3 dtex 38 mm glänzend	Nm 17 - Nm 170

auch in feiner Ausspinnung

**Spinnerei Kunz AG · CH-5200 Windisch**

Telefon 056 41 14 61 · Telefax 056 42 20 91

**Wir prüfen Ihre Textilien**

physikalisch  
färberisch chemisch  
chemisch analytisch

**TEXTILES  
VERTRAUEN**  
Schadstoffgeprüft  
nach Öko-Tex Standard 100

Schadstoff-, Rückstandsanalytik, Qualitätssicherung, Gutachten, Qualitätsberatung und Fehlersuche sind unsere Spezialitäten!

**TESTEX AG**

Gotthardstrasse 61, Postfach 585, 8027 Zürich

SCHWEIZER TEXTILPRÜFINSTITUT  
INSTITUT SUISSE D'ESSAIS TEXTILES  
SWISS TEXTILE TESTING INSTITUTE

Tel. 01/201 17 18, Tlx. 816 111, Fax 01/202 55 27



Schweizerische  
Textil-, Bekleidungs-  
und Modefachschule

# EINLADUNG ZUM TAG DER OFFENEN TÜR IN ZÜRICH

Am **Samstag, den 7. Mai 1994**, von **9 bis 15 Uhr**  
an der **Textilfachschule**, Wasserwerkstrasse 119.

Informationen über die **Aus- und Weiterbildung:**

- Textildesign
- Allgemeine Textiltechnik
- Schnittzeichner/in
- Schulungs- und Anwender-Informatik
- Stylist/in
- Techniker TS Bekleidung
- Textilkaufleute

**P r o d u k t i o n - H a n d e l - L o g i s t i k**

# TRICOTSTOFFE

bleichen  
färben  
drucken  
ausrüsten

E. SCHELLENBERG TEXTILDRUCK AG  
8320 FEHRALTORF TEL. 01-954 12 12

## Textilforschungsinstitut Thüringen-Vogtland e. V.

Unsere Experten für branchenorientierte Transferleistungen arbeiten für die Textilindustrie. Suchen Sie Hilfe:

- beim Sticken unter Einsatz neuartiger Effektfäden
- bei der Ökologie in der Textilveredlung oder
- bei der Anfertigung von Ökobilanzen?

Wir beraten Sie gern!

**Textilforschungsinstitut  
Thüringen-Vogtland e. V.**  
Direktor Dipl. Ing. (FH) Dieter Obenauf  
Zeulenrodaer Str. 42  
D-07973 Greiz  
Tel. 0049 3661 611-0, Fax: 0049 3661 222



# KUNY

**BANDWEBEREI  
RIBBON MANUFACTURERS  
MANUFACTURE DE RUBANS**

**KUNY AG**  
Benkenstrasse 39  
CH-5024 Küttigen  
Switzerland

Telefon 064 - 37 14 14  
Fax 064 - 37 14 17

Samt-, Satin-, Zierbänder sowie Haftverschlüsse für

- Konfektion
- Dekoration
- Floristen
- Verpackung

Ein flexibler, vollstufiger Betrieb  
SQS-Zertifikat, Stufe ISO 9001/EN 29001

## Mobile Datenerfassung

für Qualitätssicherung, Statistische Prozesskontrolle, Prüf- und Messtechnik, Betriebsdatenerfassung, Transport- Umschlag- und Lagertechnik, Inventur, Kommissionierung, Vertrieb.

Wir entwickeln und produzieren die Hard- und Software, übernehmen die Projektierung, Installation und den Service.

Interessieren Sie sich für unsere mobile Datentechnik?

Wir beraten Sie gern!

Höft, Wessel & Dr. Dressler GmbH  
Am Schenkenberg 10  
D-04425 Plaussig  
Tel./Fax: 0049 341 477 65 58, Funk: 0049 161 3333 773



## Feinzwirne

aus Baumwolle  
und synthetischen Kurzfasern  
für höchste Anforderungen  
für Weberei und Wirkerei

Müller & Steiner AG  
Zwirnerei  
8716 Schmerikon

Telefon 055/86 15 55, Telefax 055/86 15 28

Ihr zuverlässiger  
Feinzwirnspezialist

Grosse Sprüche  
sollen andere machen...



wir bauen  
**Elektro-Apparate**

Elektro-Maschinen und -Motoren, Reparaturwerk,  
Wicklerei, Apparatebau

**w.frei ag**

8645 Jona, Buechstr. 6, Tel. 055 / 28 16 30

# Treffsicher!



**caprex hülisen**

caprexli CH-6313 Menzingen Gubelstr. Tel. 042-521282



elastisch  
unelastisch

**Bänder**

**Gurten**

**Kordeln**

gewoben  
geflochten  
geraschelt

E. Schneeberger AG  
Bandfabrik  
CH-5726 Unterkulm  
Telefon 064 46 10 70  
Telefax 064 46 36 34



**BCS & Co.**  
 Alte Notariat Strasse 4  
 CH-8620 Wetzikon  
 Telefon 01 930 66 72  
 Telefax 01 930 66 84

# TEXDATA/2®

## Die EDV-Revolution für Weberei-Betriebe

TexData/2® ist ein integriertes Verwaltungs- und Planungs-System, das keine Wünsche offen lässt. Es enthält alles, von der Adress-Verwaltung über den Artikel-Stamm, inklusive ausgefeiltem Disprographen, bis hin zu Auftrags-Verwaltung, Fakturation und Debitoren.

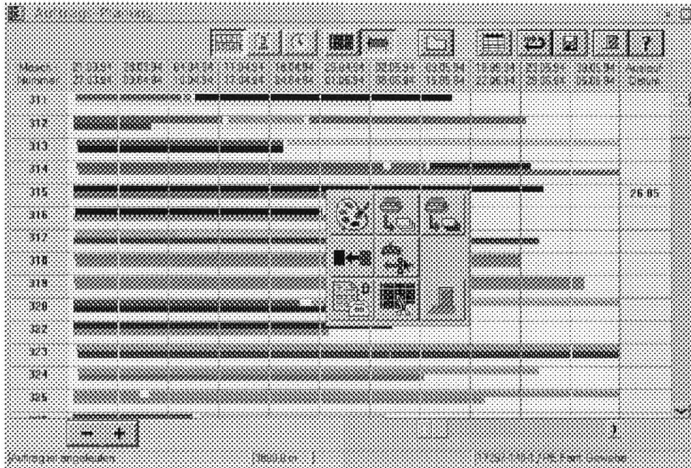

Artikel: 18021

Artikelname: 401. Ausbrenner Gewebe

Umschreibung: PE/CO Ausbrenner

Max. Teildänge: 140,0

Teilabstände: 140,0

Material: B. Ausbrennergewebe rollen

Phase: Monofil + CO im gleichen Fach

Bezeichnung: Fantasie

Stapel- nr./Preis	Artikel- nr./Name	Fabr. nr./Name	Enthalte- nis/Name	Teile- zahl	Stk NF	Arbeits- nr./Name	Arbeits- zeit/Name	Arbeits- nr./Name	Arbeits- zeit/Name
152	18021-152	152,0	156,9	0	90	4,0	0,0	4,0	1

Umsatzpreis: 02.11.93 WI

Produktionspreis: 22.07.94 WI

Artikel-Verwaltung: BDE Suchen

Weitere Highlights sind Garnlager- und Gewebelager-Verwaltung mit Barcode-Leser sowie Nettogarnbedarf-Berechnung und eine Gewebe-Kalkulation.

TexData/2® wird bereits erfolgreich eingesetzt. Der Anschluss an verschiedene BDE-Systeme (z.B. MillMaster®) ist möglich. Dank der offenen Datenstruktur (SQL-Datenbank) ist die Weiterverwendung sämtlicher Daten immer gewährleistet.

Ihren Anforderungen angepasste

## Zwirnerei

**Z**itextil AG, 8857 Vorderthal

Telefon 055 / 69 11 44, Fax 055 / 69 15 52

## Stellengesuche

### Textiltechniker (TS)

Spinnerei/Zwirnerei

Absolvent der Textilfachschule Wattwil, mobil und unabhängig, mit fundierten Kenntnissen und Erfahrungen als Mechaniker und Anwendungstechniker, sucht ab 9/94 Aufgabe als Technologie im Kundendienst/Service für Textilmaschinen/-Anlagen mit Perspektive Internationaler Vertrieb. Sprachen: Deutsch, Türkisch, Englisch. Kontaktaufnahme unter Kennziffer PB257 über die Steinbach & Partner Managementberatung GmbH, Holbeinplatz 4, 4003 Basel, Tel. 061/261 83 60.

### Textiltechniker, 51

nicht ortsgebunden, langjährige Erfahrung im «Industrial Engineering» in den Bereichen Spinnerei-Weberei-Veredlung-Druck, mit Schwerpunkt Rationalisierung, Organisation, Kalkulation, Kostennutzenanalysen, Planen und Einführen von BDE- und Managementinformationssystemen.

Sucht herausfordernde, ausbaufähige Stelle als Projektleiter oder in der Unternehmensberatung.

Kontakte unter Chiffre 192 – *mittex*, Regula Buff, Mattenstrasse 4, 4900 Langenthal

### Mechaniker, Weberei-Meister STF

33, Ausländerfahrung als Monteur Bereich Kettvorbereitung. Erfahrung in Produktion, Produkteentwicklung, Personalführung, Administration.

Weiterbildung Techn. Kaufmann.

Suche neue Tätigkeit im In- bzw. Ausland. Bereich Produktion, Verkauf, Beratung, Handel. Sprachen D/E/Sp.

Kontakte unter Chiffre 193 – *mittex*, Regula Buff, Mattenstrasse 4, 4900 Langenthal

### Textilfachmann STF, 56

mit mehrjähriger Erfahrung in der Weberei, sucht neue Herausforderung im Bereich

Gewebeentwicklung, Dessinierung, Bindungstechnik, technische Fabrikationsvorschriften, Analysen in DOB, DECOR, Fantasie- und technische Gewebe. Schaft+Jacquard. Kalkulationen, Dispo, Qualitätssicherung, Kundenberatung, Reklamationswesen, Veredlung, Einkauf, Verkauf.

Kontakte unter Chiffre 191 – *mittex*, Regula Buff, Mattenstrasse 4, 4900 Langenthal

### Textiltechniker TS, 38

mit mehrjähriger Erfahrung in der Spinnerei (Betriebsorganisation, PPL, Qualitätssicherung, Planung usw.), Textilmaschinen- und Chemiefaserherstellung (Engineering, Verkaufsberatung, Marketing usw.)

sucht herausfordernde Tätigkeit in zukunftsorientiertem Unternehmen. Sprachen D/F/E.

Kontakte unter Chiffre 194 – *mittex*, Regula Buff, Mattenstrasse 4, 4900 Langenthal



## Textil-Betriebsfachmann 60 (STF, SVBF)

mit mehrjähriger Erfahrung als Produktionsleiter in:

- Band- und Breitweberei (Glas und Elastic)
- Bandfärberei und Ausrüstung
- Rundstrickerei DOB und Elastic-Raschlerei

weitere Einsatzgebiete waren: Kostenstellen-Blanko-kostenrechnungswesen, Kalkulation, Garnprüfung und deren Einsatzbeurteilung, Reklamationswesen, QS in Buntweberei, Arbeitsplatzgestaltung, Leistungsentlohnung, Jacq. Webermeister in Buntweberei.

In 25 km Umkreis von Flawil auch befristete Anstellung möglich.

Friedrich Götti, Lindenstrasse 16, 9230 Flawil

## Textiltechnologie Diplom-Ingenieurin Laborleiterin (D/E)

mit langjähriger Erfahrung in:

- Entwicklung von Textilveredlung und Textiltechnologie
- Farbmetrik
- Schadenfallanalysen
- Qualitätskontrolle

sucht neue herausfordernde berufliche Tätigkeit in obigen oder benachbarten Gebieten.

Kontakte unter Chiffre 259 - *mittex*, Regula Buff, Mattenstrasse 4, 4900 Langenthal

## Stellenangebote

Schweiz. Baumwollspinnerei mit modernstem Maschinenpark sucht

## Technische Leitung

zur Betreuung unserer Anlagen.

Anforderungen sind: techn. Ausbildung auf Textilmaschinen sowie Erfahrung.

Kontakte unter Chiffre 282 - *mittex*, Regula Buff, Mattenstrasse 4, 4900 Langenthal



**FRITZ + CASPAR JENNY AG**  
**CH-8866 ZIEGELBRÜCKE**  
**SPINNEREI • WEBEREI**

Wir sind ein leistungsfähiges Textilunternehmen und verkaufen an anspruchsvolle Kunden Garne und Gewebe. Für unsere Kunden schlagen wir täglich Purzelbäume. Wenn Sie beweglich genug für einen guten Kundenservice sind, Verkaufserfahrung im textilen Gebiet besitzen, mit der Administration nicht auf Kriegsfuss stehen und sich in mindestens zwei Sprachen verständigen können, so sind Sie möglicherweise unser(e) neue(er)

## Verkäufer/Verkäuferin

Wir bieten Ihnen gute Weiterbildungsmöglichkeiten und Raum zum Wachsen und erwarten Ihre Bewerbung (z. H. Herrn H. Hertach) gerne.

**Fritz + Caspar Jenny AG**  
**8866 Ziegelbrücke**  
Telefon 058 21 28 21



**MÜLLER SEON**

Klein, aber fein - das ist unsere Devise, mit der wir uns im Bereich der Baumwollbuntgewebe auf dem europäischen Markt einen Namen erarbeitet haben, an dem hochwertige Konfektionäre von Hemden, Blusen und Sportswear nicht vorbeikommen.

Damit dies auch in Zukunft so bleibt, suchen wir eine/einen

## Mustertechniker

der unseren kreativen Köpfen im Zusammenspiel mit Musterweberei und Produktion tatkräftig und kompetent unter die Arme greift

der auch während der häufigen Abwesenheit der «Creativen» alle Fäden der Musterung in den Händen hält

der alle Möglichkeiten unseres CAD-Systems virtuos ausschöpft

der auch in heissen Momenten ruhig Blut und kühlen Kopf bewahrt

Ein unabdingbares Muss für den künftigen Stelleninhaber sind nebst guten Kenntnissen in Gewebekonstruktion, Textilerstellung und Textilveredlung Durchsetzungsvermögen, Organisationstalent und Zuverlässigkeit. Wünschenswert wären zudem Fremdsprachenkenntnisse.

Wenn Sie, die unkomplizierte, aufgeschlossene und natürlich modeinteressierte Persönlichkeit, sich angesprochen fühlen, erbitten wir Ihre Bewerbungsunterlagen an Frau E. Brändle, Leiterin Personal.

R. Müller & Cie. AG  
Buntweberei und Veredlung  
5703 Seon · Telefon 064-55 01 11

*Industrie - Gruppe mit vielfältigen Aktivitäten sucht einen dynamischen, technisch versierten und sprachgewandten*

## TEXTILFACHMANN

mit guten Kenntnissen im

## Web- u. Spinnmaschinenbau

*Ihr Aufgabengebiet umfasst die Entwicklung neuer Zusatzprodukte sowie die Verbesserung bestehender Komponenten verbunden mit direktem internationalen Kundenkontakt.*

*Das bestehende technische Sortiment ist seit vielen Jahren weltweit bestens eingeführt und geniesst einen ausgezeichneten Ruf.*

*Nach einer gründlichen Einarbeitung werden Sie ein kleines leistungsfähiges Team übernehmen und selbständig führen.*

*Es wird Ihnen eine gut dotierte und vor allem ausbaufähige und selbständige Position geboten.*

*Offerten erbeten unter: Chiffre 290, mittex, R. Buff, Mattenstrasse 4, 4900 Langenthal*

Die KARL ROTH AG ist eine der führenden Konfektionsfirmen im Bereich Innendekoration/Raumausstattung. Die Erfolgsfaktoren des Betriebes in Diessenhofen/TG sind Service und Qualität. Als Nachfolger für den Ende 1994 in den Ruhestand tretenden Geschäftsführer suchen wir einen

## Leiter des Konfektionsbetriebes

### (Innendekoration/Raumausstattung)

Die Führung dieser selbständigen Firma mit 20 Mitarbeiterinnen umfasst:

- Pflege der Kundenkontakte
- Einsatz und Betreuung des Personals
- Auswahl neuer Techniken und Maschinen
- Überwachung der Administration

Dem umfassenden Aufgabengebiet entsprechend sollten Sie folgende Anforderungen erfüllen

- Grundausbildung als Innendekorationsnäher oder Tapeziernäher mit fachlicher Weiterbildung
- Administrative Grundkenntnisse
- Mehrjährige Erfahrung in einer Führungsposition, z. B. als Betriebsleiter

Geboten wird eine Kaderposition mit extrem grosser Selbständigkeit und interessanten Anstellungsbedingungen.

Wir freuen uns auf Ihre Kontaktnahme oder Bewerbung unter Referenz 1269. Karl Zollinger in Horgen gibt Ihnen gerne auch weitere Auskunft.

### Zollinger + Nufer Unternehmensberatung AG

8810 Horgen Seestrasse 163 Tel. 01/725 73 73  
9100 Herisau Alpsteinstr. 39 Tel. 071/51 51 22



## LANGENTHAL

Wir sind ein weltweit tätiges Unternehmen der Textilbranche. Unsere qualitativ hochstehenden Produkte werden in der Flugzeugindustrie, im öffentlichen Verkehr wie im Objekt- und Heimbereich erfolgreich eingesetzt.

Im Bereich Flugzeugstoffe wird die Position eines

## Textildesigners

(evtl. Textildesignerin) frei.

Im Rahmen eines kleinen Teams bearbeiten Sie Entwicklungsaufträge und wirken mit bei Ideen- und Lagerkollektionen. Eine intensive Zusammenarbeit mit der Verkaufsabteilung ist daher vorgegeben.

Wir wenden uns an Personen mit einer profunden textilen Ausbildung (d. h. Design, Web-/Bindungstechnik Jacquard/Schaft) und einigen Jahren einschlägiger Berufserfahrung.

Da die Entwicklungsaufträge teilweise mit dem Kunden vor Ort erarbeitet werden, erwarten wir ferner eine gewisse Reisebereitschaft (max. 20%), sehr gute Englischkenntnisse sowie Verhandlungsgeschick, vorzugsweise in Ländern des Nahen und Mittleren Ostens. Das Verständnis für fremde Kulturen ist ein Muss.

Alles weitere erläutern wir Ihnen gerne persönlich. Unsere Personalabteilung freut sich auf Ihre vollständige Bewerbung.

**Möbelstoffweberei Langenthal AG**  
Dorfgrasse 5  
4900 Langenthal  
Tel. 063 / 29 71 71

### Ideen realisieren.

### Mit Talent, Erfahrung und Einfühlungsvermögen.

Das ist – kurz zusammengefasst – Ihre Aufgabe, wenn Sie in unserem international tätigen Unternehmen die Verantwortung über den Gewebeverkauf übernehmen wollen. Natürlich müssen Sie auch mit Zahlen umgehen können, denn Budgetieren, Preisgestaltung und Umsatz- und Margenkontrollen sind mindestens so wichtig, wie innovatives, trendorientiertes Handeln.

## Product Manager/Verkäufer

Wenn Sie sehr gute textiltechnische Kenntnisse haben und ausserdem verhandlungssicher, sprachgewandt (D, E, I, F) und teamfähig sind, dann sollten Sie uns kontaktieren. Wir stellen uns unseren neuen Mitarbeiter im Alter zwischen 35 und 45 Jahren vor.

Telefon 052/45 15 21, Herr Hufschmid.

**Boller Winkler AG, Spinnerei, Weberei**  
CH-8488 Turbenthal

**ZOLLINGER + NUFER**

Das erfolgreiche schweizerische Unternehmen produziert und vertreibt neue Produkte für die Innenausstattung.

Wir sind beauftragt mit der Suche nach dem

## **Textil-Ingenieur Textiltechniker**

als Stellvertreter des technischen Leiters.

Sie bringen Textilkenntnisse mit aus Sparten wie Spinnerei, Weberei, Teppichproduktion, Textilveredlung oder ähnliche Richtungen.

Sie sind bereits einige Jahre in leitender Stellung tätig und haben Führungserfahrung.

Entsprechend Ihren Neigungen und Fähigkeiten übernehmen Sie nebst Aufgaben zur Entlastung des technischen Leiters, die Werkstatt und Funktionen aus den Bereichen Logistik und Produktions-Planung und -Steuerung.

Das Unternehmen ist im westlichen Mittelland gelegen. Es bietet leistungsbezogene und interessante Salarierung und gut ausbaute Sozialeinrichtungen.

Karl Zollinger in Horgen freut sich auf Ihre Kontaktnahme oder Bewerbung unter Referenz 1274.

Er steht auch gerne für weitere Auskünfte zur Verfügung (Tel. 01/725 73 73 oder Fax 01/725 87 21). Diskretion ist selbstverständlich.

### **Zollinger + Nufer Unternehmensberatung AG**

8810 Horgen Seestrasse 163 Tel. 01/725 73 73  
9100 Herisau Alpsteinstr. 39 Tel. 071/51 51 22

Mitglied **ASCO**  
Schweizerische Vereinigung  
der Unternehmensberater



E. Schneeberger AG  
Bandfabrik  
CH-5726 Unterkulm  
Telefon 064 46 10 70  
Telefax 064 46 36 34

**exella**

### **E. Schneeberger AG Bandfabrik**

Wir suchen einen

## **Textiltechniker**

### **Weberei, Bandweberei**

Für die technische Leitung und Disposition unserer mittelgrossen Bandweberei suchen wir einen initiativen, jüngeren Textilfachmann mit Abschluss an der Textilfachschule Wattwil oder einer ähnlichen Ausbildung.

Sie haben Freude an einer verantwortungsvollen, abwechslungsreichen Arbeit in einem kleineren Team. Von Vorteil ist, wenn Sie sich in französisch und/oder englisch verständigen können und Kenntnisse in Qualitätssicherung haben.

Wenn Sie sich angesprochen fühlen, erwarten wir gerne Ihre Kontaktnahme mit unserem Herr J. U. Schneeberger oder Herr Klaus.

**E. Schneeberger AG, Bandfabrik, 5726 Unterkulm/AG**  
Tel. G. 064/46 10 70, P. 064 46 10 58,  
Herr J.U. Schneeberger  
Tel. P. 064/46 27 07, Herr J. Klaus



## **LANGENTHAL**

Wir sind ein weltweit tätiger Hersteller hochwertiger textiler Sitzbezugsstoffe und Bodenbeläge für die Sparten Flugzeug, Verkehr sowie Heim- und Objektbereich.

Im Bereich Qualitätssicherung wird infolge Pensionierung auf Herbst 1994 die Position unseres langjährigen

## **Sachbearbeiters Prüfungslabor**

frei. Diese Stelle eignet sich für Personen (natürlich darf es auch eine Dame sein) mit einer erfolgreich abgeschlossenen Textillaboranten- oder Textilassistentenlehre und einschlägiger Berufserfahrung auf dem Gebiete mechanischer bzw. chemischer Prüfungsverfahren. Englischkenntnisse sind erwünscht.

Wenn Sie gerne genau und selbständig arbeiten, einsatzbereit und flexibel sind, so sollten wir uns über diese abwechslungsreiche Dauerstelle unterhalten. Unsere Personalabteilung freut sich auf Ihre vollständige schriftliche Bewerbung.

**Möbelstoffweberei Langenthal AG**  
**Personalabteilung**  
Dorfasse 5  
4900 Langenthal  
Tel. 063 / 29 71 71





# actualité, spiritualité, activité

Der Welt das Neue,  
dem Leben den Geist,  
der Mode Fasern von Lenzing.

Neu, geistreich und lebendig, virtuos und spielerisch, verzaubernd und fesselnd. Das ist Mode. Und Mode braucht ebenso lebendige, kreative und

aktive Fasern. Fasern aus reiner Zellulose. Ökologisch verantwortungsvoll hergestellt, aus natürlichen nachwachsenden Rohstoffen. Fasern

mit herausragenden Eigenschaften für virtuose Innovationen. Anschmiegsam, sanft und weich, fließend und sinnlich für das Lebendige. Brillant in

der Optik, die leuchtenden Farben für das Verzaubernde. Die Natürlichkeit für das Neue und Geistreiche. Das sind Fasern von Lenzing.

**LENZING**  
FASERN



# Manche haben's gut: Picanol Omni.



Entdecken Sie neue Horizonte ökonomischer und versatiler Webtechnik mit Picanol! Hier ist unser neues Wunderwerk an Flexibilität im Bereich der industriellen Hochgeschwindigkeitswebtechnik: die OMNI-Luftdüsenwebmaschine!

In die OMNI sind die bewährten DELTA-Funktionen und unser unübertroffener Erfahrungsschatz in der Fertigung von 20000 Luftdüsenwebmaschinen eingegangen. Das Ergebnis: ein Meisterwerk der Ingenieurskunst!

Bei der OMNI eröffnen sich völlig neue Möglichkeiten: Mehrfarbiges Weben in großen und kleinen Einzugs-

breiten und eine fast unbegrenzte Auswahl an Webmustern.

Und was die Flexibilität angeht, ist QSC (Quick Style Change) einfach unschlagbar! Ein Wechsel dauert weniger als 30 Minuten und das bei einer Hochgeschwindigkeitsluftdüsenwebmaschine. Ganz neue Dimensionen der Zeit- und Kostenersparnis tun sich auf!

Erstklassige Stoffqualität, größte Benutzerfreundlichkeit, höchste Leistungen und vor allem unvergleichliche Kosteneffizienz, das sind die Markenzeichen unserer OMNI.

Entdecken Sie neue Horizonte! Entdecken Sie die OMNI.

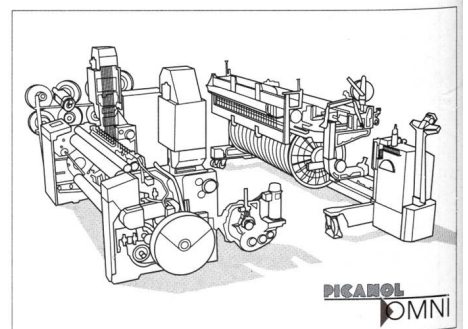

**PICANOL**  
**RULES THE WEAVES**

PICANOL N.V./POLENLAAN 3-7 • B-8900 IEPER BELGIUM  
TEL. (32) 57.22.21.11 / TLX. 85223 PICA B / FAX (32) 57.22.20.01