

Objektyp: **Advertising**

Zeitschrift: **Das Werk : Architektur und Kunst = L'oeuvre : architecture et art**

Band (Jahr): **43 (1956)**

Heft 9: **Schweizerischer Werkbund; Schweizerischer Kunstverein**

PDF erstellt am: **08.08.2024**

### **Nutzungsbedingungen**

Die ETH-Bibliothek ist Anbieterin der digitalisierten Zeitschriften. Sie besitzt keine Urheberrechte an den Inhalten der Zeitschriften. Die Rechte liegen in der Regel bei den Herausgebern.

Die auf der Plattform e-periodica veröffentlichten Dokumente stehen für nicht-kommerzielle Zwecke in Lehre und Forschung sowie für die private Nutzung frei zur Verfügung. Einzelne Dateien oder Ausdrucke aus diesem Angebot können zusammen mit diesen Nutzungsbedingungen und den korrekten Herkunftsbezeichnungen weitergegeben werden.

Das Veröffentlichen von Bildern in Print- und Online-Publikationen ist nur mit vorheriger Genehmigung der Rechteinhaber erlaubt. Die systematische Speicherung von Teilen des elektronischen Angebots auf anderen Servern bedarf ebenfalls des schriftlichen Einverständnisses der Rechteinhaber.

### **Haftungsausschluss**

Alle Angaben erfolgen ohne Gewähr für Vollständigkeit oder Richtigkeit. Es wird keine Haftung übernommen für Schäden durch die Verwendung von Informationen aus diesem Online-Angebot oder durch das Fehlen von Informationen. Dies gilt auch für Inhalte Dritter, die über dieses Angebot zugänglich sind.

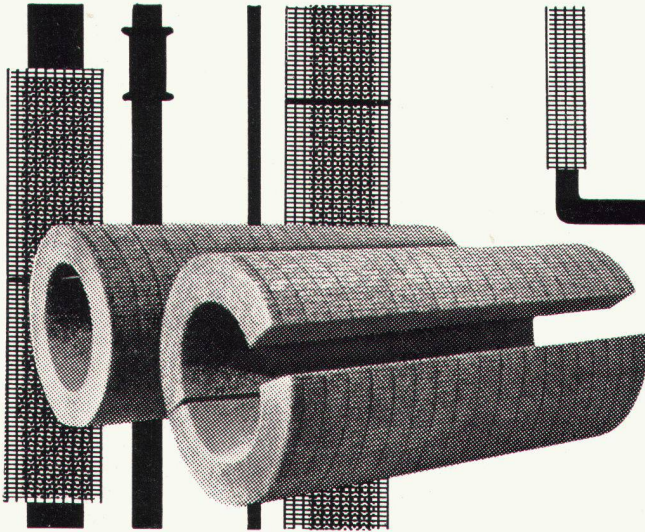

# Sillan

## Steinwolle Schalen

das neuzeitliche, bewährte Material für Wärmeschutz-Isolierungen; wirtschaftlich und praktisch. Besondere Eigenschaften: ganze Schalen, hitze- und feuchtigkeitsbeständig. Äusserst günstige Wärmeleitahlen.

Muster, Prospekt und Preisliste von  
**WANNER & Co. AG.**  
Horgen Tel. (051) 92 47 41

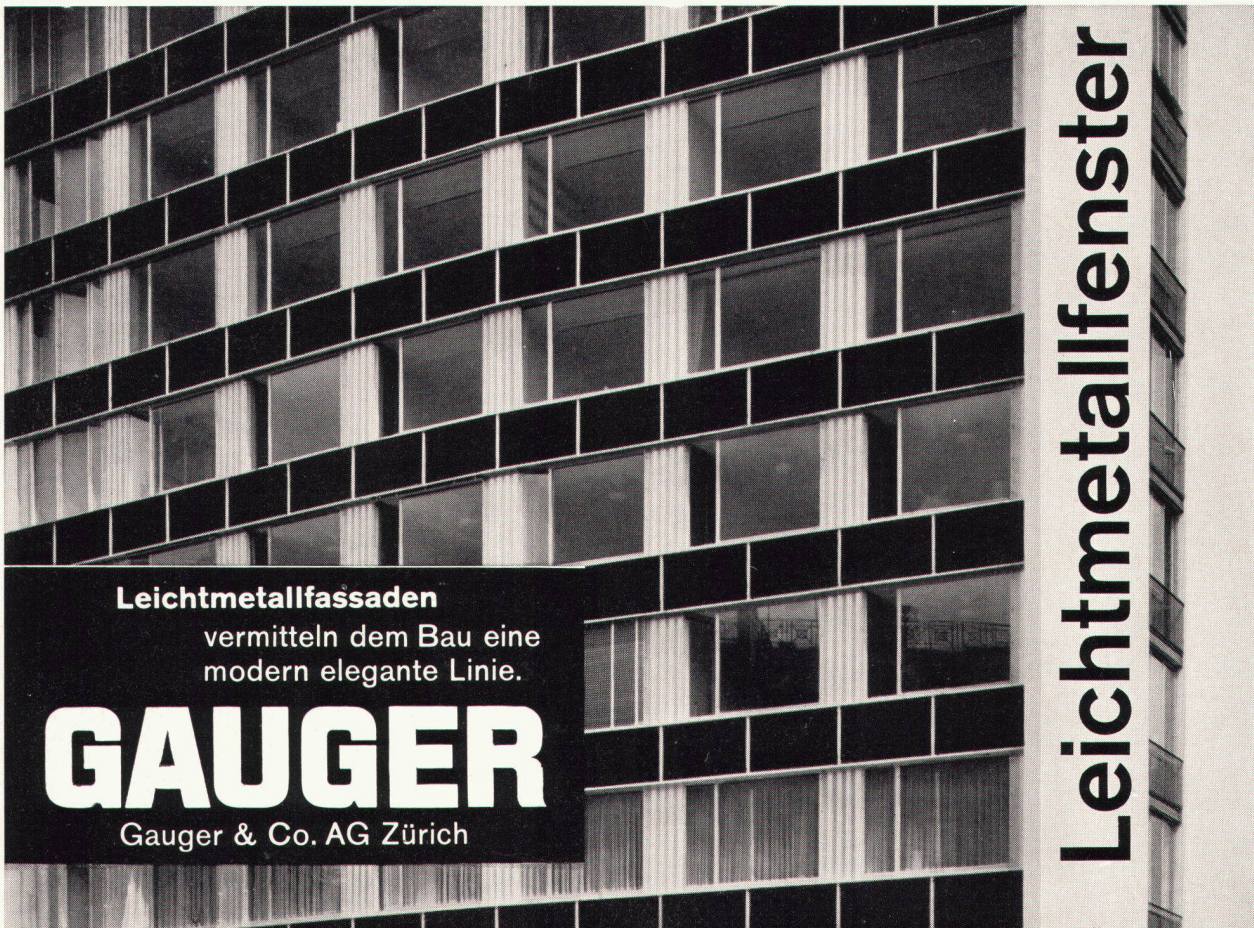

**Leichtmetallfassaden**  
vermitteln dem Bau eine  
modern elegante Linie.

# GAUGER

Gauger & Co. AG Zürich

Leichtmetallfenster

# Der formschöne Wasch-Vollautomat

**ELIDA**

Der ELIDA Vollautomat Typ A-7 begeistert immer wieder durch seine schöne Form und die idealen Ausmaße. Er wurde von der Schweizer Mustermesse und vom SWB mit der Anerkennung «Die gute Form» ausgezeichnet.

Vor allem aber sind es die guten Waschergebnisse, die stete Betriebssicherheit und die qualitativ hochstehende äußere Verarbeitung, welche den ELIDA Waschautomaten zu einer derart großen Verbreitung verholfen haben. In den letzten 10 Jahren wurden allein in der Schweiz über 32000 ELIDA Vollautomaten und Waschmaschinen gekauft.

Neben den Wasch-Vollautomaten fabrizieren wir noch fünf weitere ELIDA Haushaltwaschmaschinen-Modelle. Lassen Sie sich bitte im guten Fachgeschäft oder direkt durch uns unverbindlich beraten und verlangen Sie unsern Sammelprospekt Nr. 4.

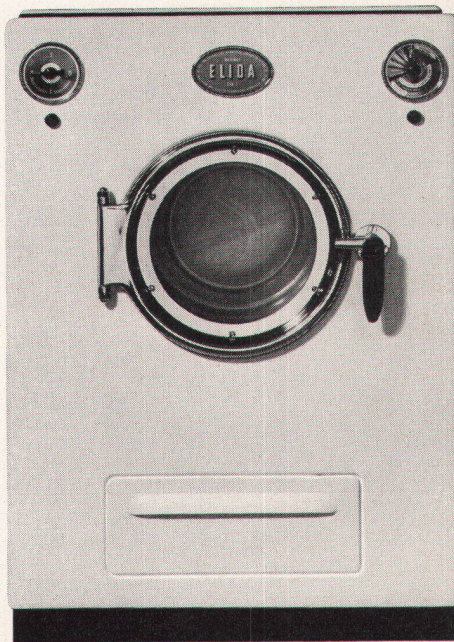

ELIDA  
Vollautomat A-7  
mit Laugenpumpe  
Fr. 2800.-

**AG. für Technische Neuheiten Binningen-Basel**  
Abteilung ELIDA Waschmaschinen Telephone 061-38 66 00

## Filmos

die Tapeten für den guten Geschmack

**Filmotex und Filmasana**

in garantiert waschbarer Qualität

**Filmos AG, Oftringen**

Tapeten, Wand- und Bodenbeläge

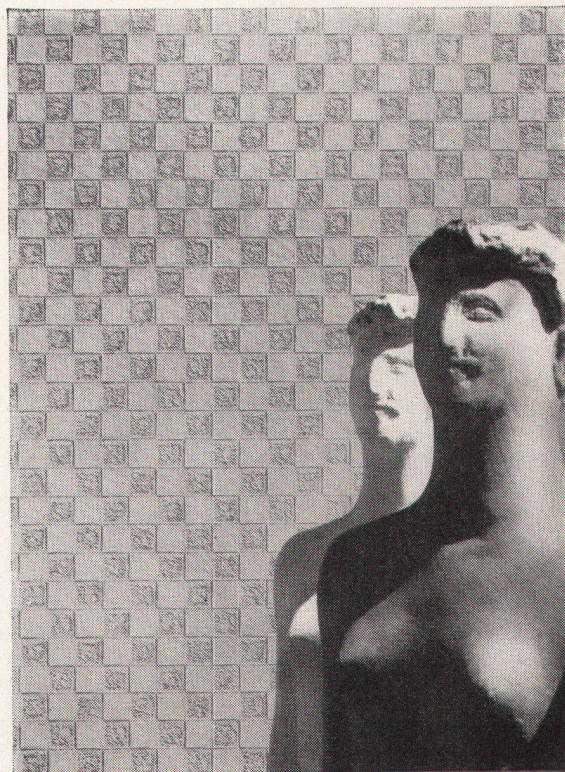

## Die leise Vorhang-Einrichtung

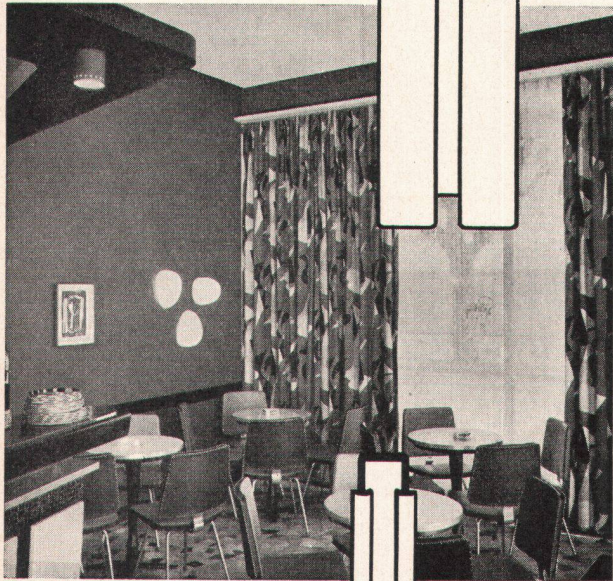

SILENT GLISS läßt sich in jeder denkbaren Kombination und Variation – auch gebogen bis zu 8cm Radius – rasch und einfach montieren. Die am Vorhangstoff befestigten Nylon-elemente gleiten samtweich und leise in den Aluminium-schienen: kein Klemmen und Rasseln. Die Zugschnüre laufen isoliert in Kanälen und verhüten das unschöne Durchhängen der Schnüre.

SILENT GLISS trägt das Gütezeichen Q des Schweiz. Institutes für Hauswirtschaft.



Im Fachgeschäft erhältlich.  
Bezugsquellennachweis:  
F. J. Keller & Co.  
Metallwarenfabrik, Lyß/BE



# BONO-KÜCHEN

Zum Vorteil, daß der Küchenausbau in einer Hand zusammengefaßt ist und somit eine Stelle die gesamte Verantwortung trägt, kommt nun noch unsere exklusive

## Neukonstruktion

(+ Pat. ang. +)

die Architekten und Bauherren in gleichem Maße begeistert.

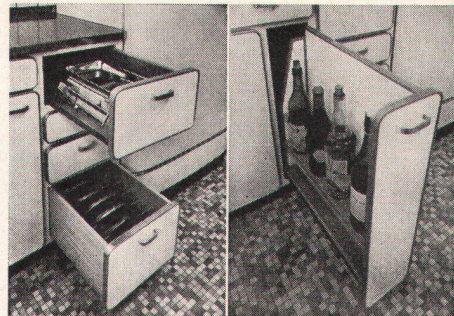

Viele Details und die vollkommen neuartige Konstruktion unserer Möbel werden Sie überzeugen, daß die BONO-Küche für jeden Zweck die größtmöglichen Vorteile bietet

- unverwüsthche Konstruktion**
- spielend leichte Reinigung**
- richtig angeordnete Arbeitsplätze**
- raffinierte Innenausstattung**
- viele frohe Farben**



Bitte verlangen Sie unseren Katalog oder den Besuch einer unserer technischen Mitarbeiter im Außendienst.

## Wilh. Bono & Co., Niedergösgen SO

moderne Kücheneinrichtungen Tel. (064) 314 63



# Bodenbelags Probleme



Die moderne Bauweise und Raumgestaltung stellt an den Bodenbelag gesteigerte Ansprüche. Die praktische Bewährung muss sich mit dekorativer Wirkung verbinden. Um diese Voraussetzungen zu erfüllen, führen wir eine riesige Auswahl bewährter Produkte und für fachgerechtes, einwandfreies Verlegen steht ein Stab bewährter Spezialisten zur Verfügung.

...So gibt es kaum ein Bodenbelagsproblem, welches Schuster nicht zu lösen vermöchte

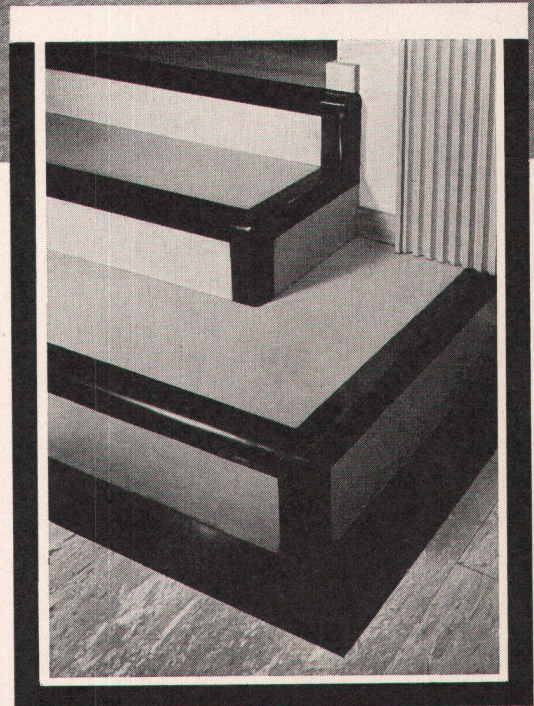

## Schuster

Zürich, Bahnhofstrasse 18, Tel. 051 / 23 76 03  
St. Gallen, Multergasse 14, Tel. 071 / 22 15 01



Einst...  
**Eine Plage**

2 Hahnen regulieren  
Wasser zu heiss oder zu kalt  
Beständige Temperaturschwankungen



Jetzt...  
**Ein Vergnügen**

Sie drehen einen einzigen Hahn und das  
Wasser fliesst stets in der gewünschten  
Temperatur

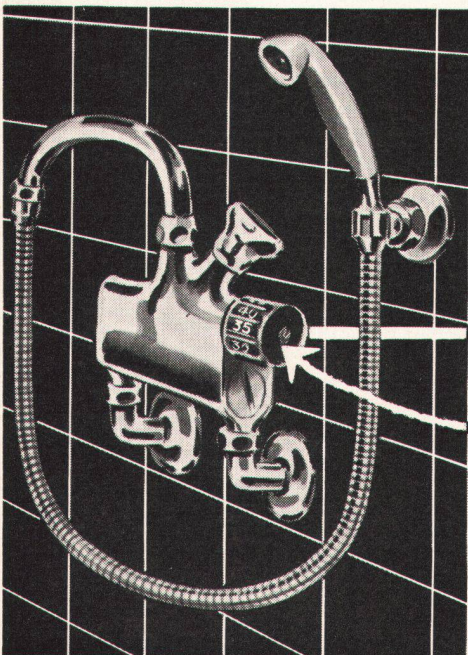

**Simix**

**Automatisches Mischventil**

Verlangen Sie den illustrierten Prospekt

Hersteller: SIMILOR A. G. Armaturenfabrik Carouge-Genf

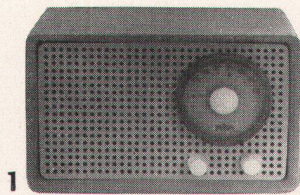

1

# BRAUN

Radio- und Fernsehgeräte im Stil unserer Zeit

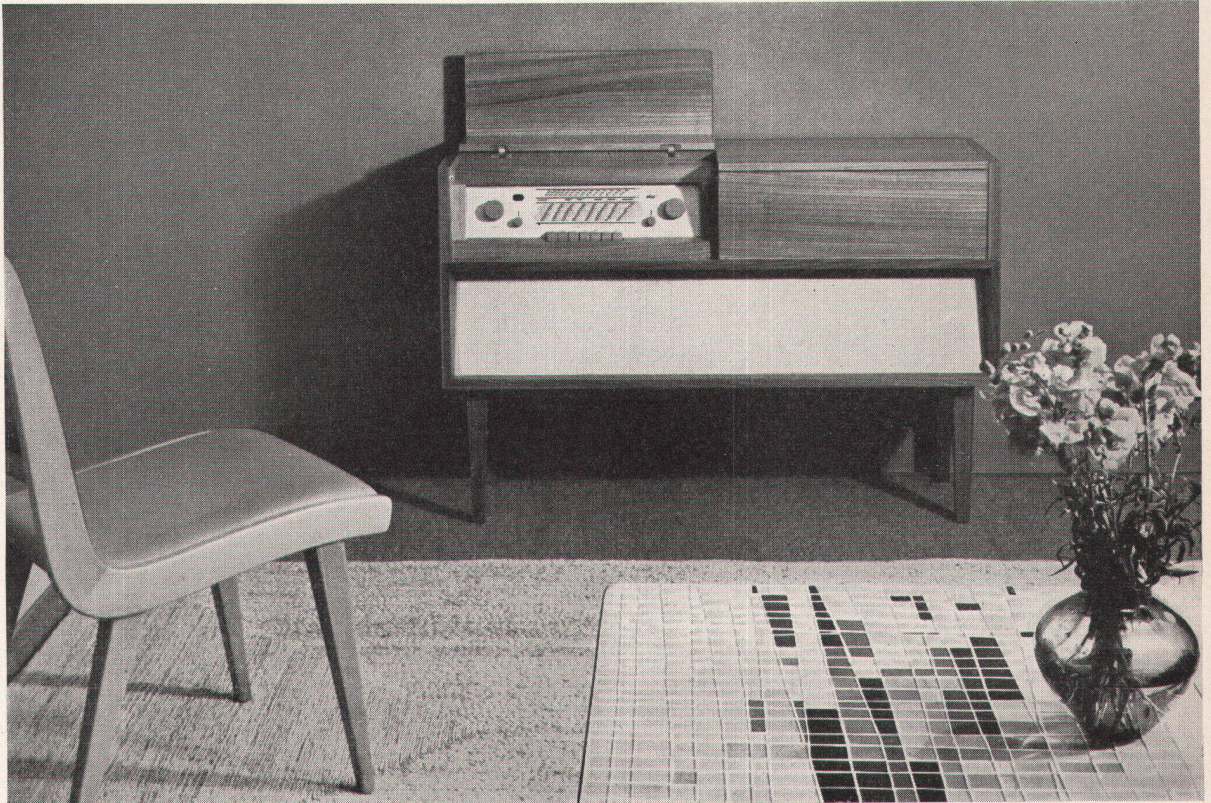

2

In unseren Wohnungen ist es heller und freundlicher geworden. Einfach, schön und zweckmäßig sind Möbel, Lampen, Teppiche und Vorhänge. Die Meinungsforscher stellten eindeutig fest: die meisten führenden und aufgeschlossenen Menschen aller Berufe bekennen sich zu diesem Wohnstil. Für sie entwickelte Braun diese neuen Geräte.

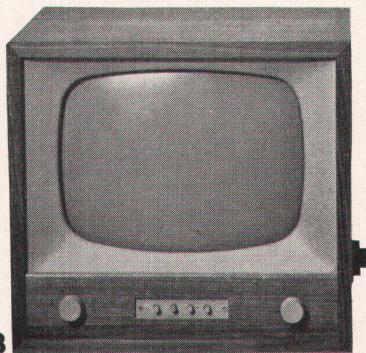

3

- 1** SK 2 und SK 3, kleine AM/FM-Empfänger aus hellem, elfenbeinfarbigem Kunststoff. Entwurf: Gestaltungsabteilung Max Braun. Besonders geeignet als Zweitgerät für Büro, Atelier, Küche und Schlafzimmer.

SK 2 (UKW und MW) Fr. 185.- SK 3 (UKW und LW) Fr. 195.-

- 2** MM 1, ein Musikschrank in Nußbaum natur oder Rüster. Entwurf: Werkstätten Thun. 8 Röhren, 19 Kreise, 4 Wellenbereiche, 7 Drucktasten, 3 perm.-dyn. Lautsprecher, eingebaute Ferritantenne, 3touriger Plattenspieler Fr. 895.-

MM 2, technisch wie MM 1, jedoch mit 10-Platten-Wechsler und großem Fach für Schallplatten Fr. 1095.-

- 3** FS 1, Fernsehgerät in Nußbaum natur oder Rüster, 17-Zoll-Bildröhre, Bildgröße 37 x 28 cm, 16 Röhren, 18 Kreise, 10 Kanäle, 2 Reservekanäle, perm.-dyn. Lautsprecher, eingebaute Dipol-Antenne Fr. 1095.-

... und wenn Sie jetzt auch noch die übrigen Braun-Geräte kennenlernen wollen, so wenden Sie sich bitte an Ihr Radio- und Televisions-Fachgeschäft oder schreiben Sie uns und verlangen Sie den vierfarbigen Sonderkatalog F 20. Er enthält eine ausführliche Darstellung der Braun-Geräte für neuzeitlichen Lebensstil.

**TELION AG. Pelikanstraße 8 ZÜRICH 1 Tel. 051/25 36 30**

Für jedes Gebäude **JURASIT-EDELPUTZ**

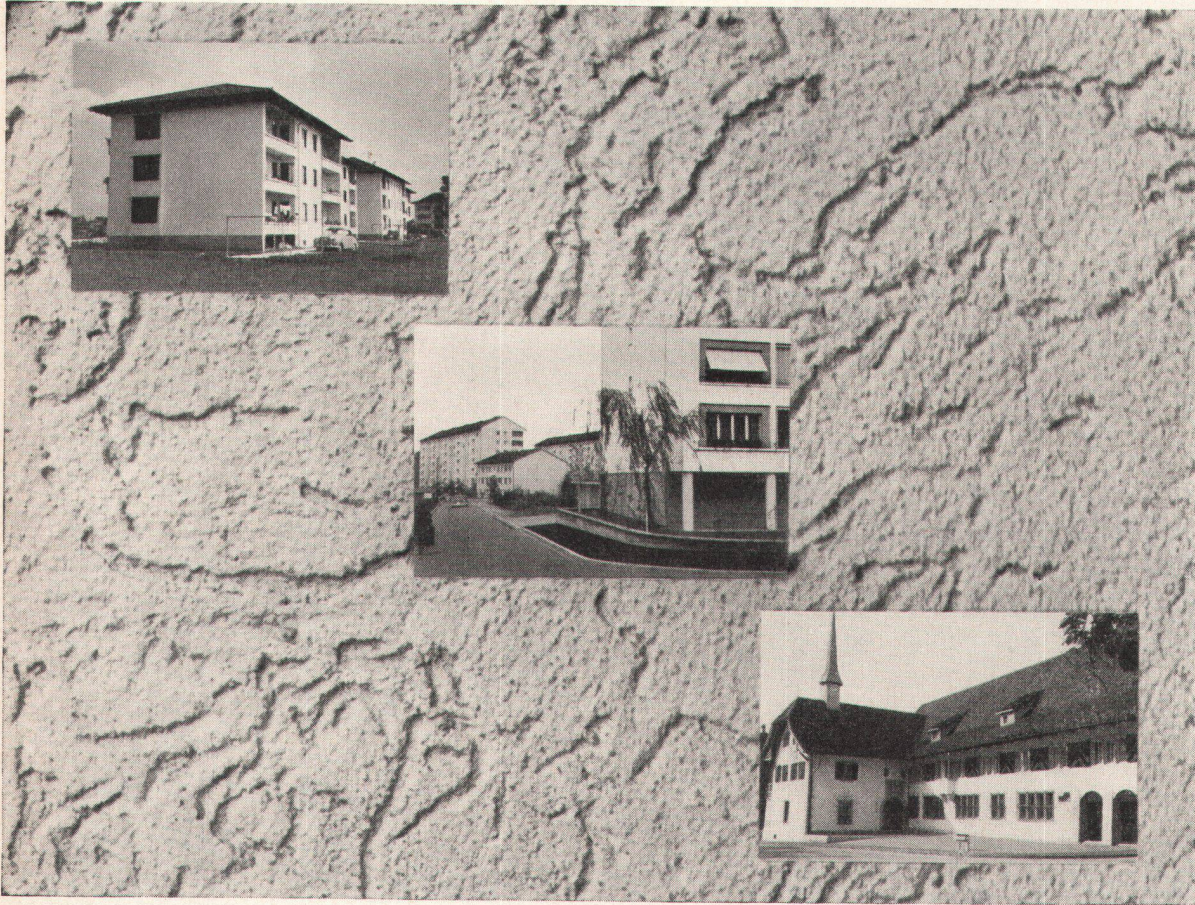

**Terrazzo- & Jurasitwerke AG Bärschwil (SO)** Telephon (061) 89 61 11 / 89 61 12

**GO**

**Stahlfenster  
Geilinger & Co. Winterthur**

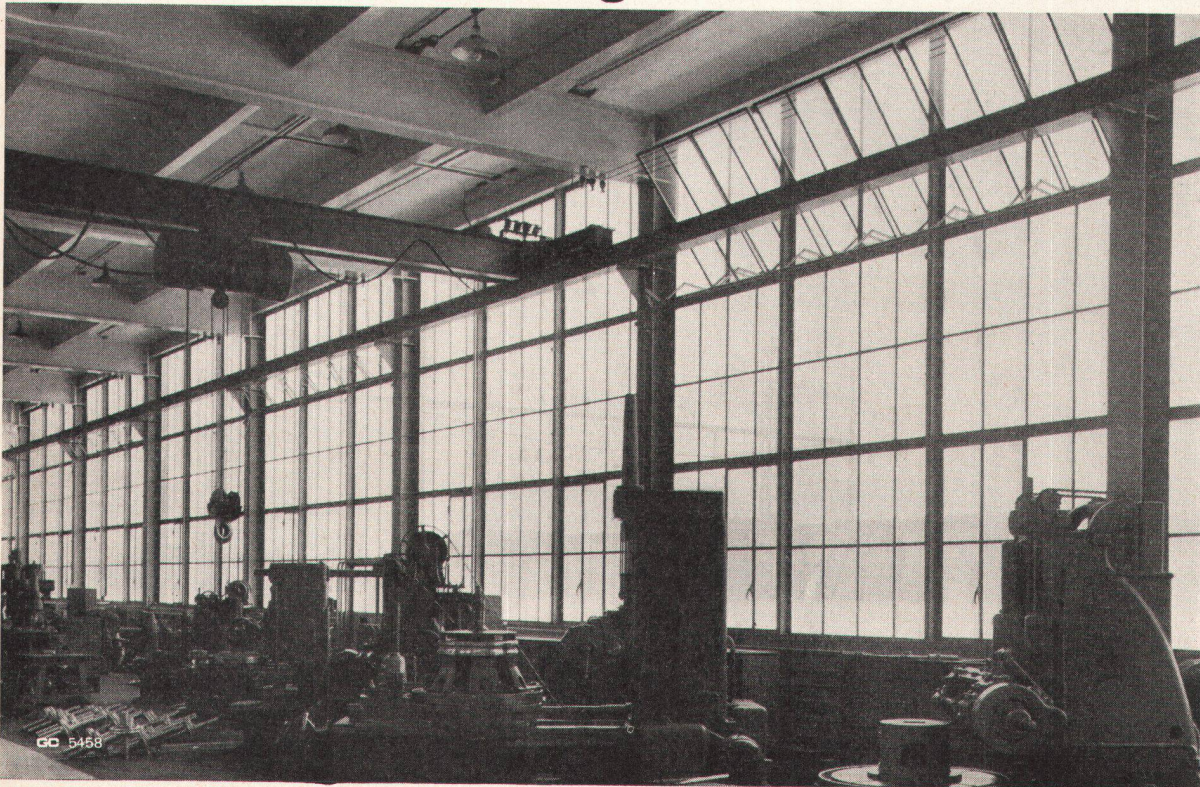



# Luxaflex

GESETZLICH GESCHÜTZT

## Einzigartige Vorteile

## für alle Arten von Gebäuden

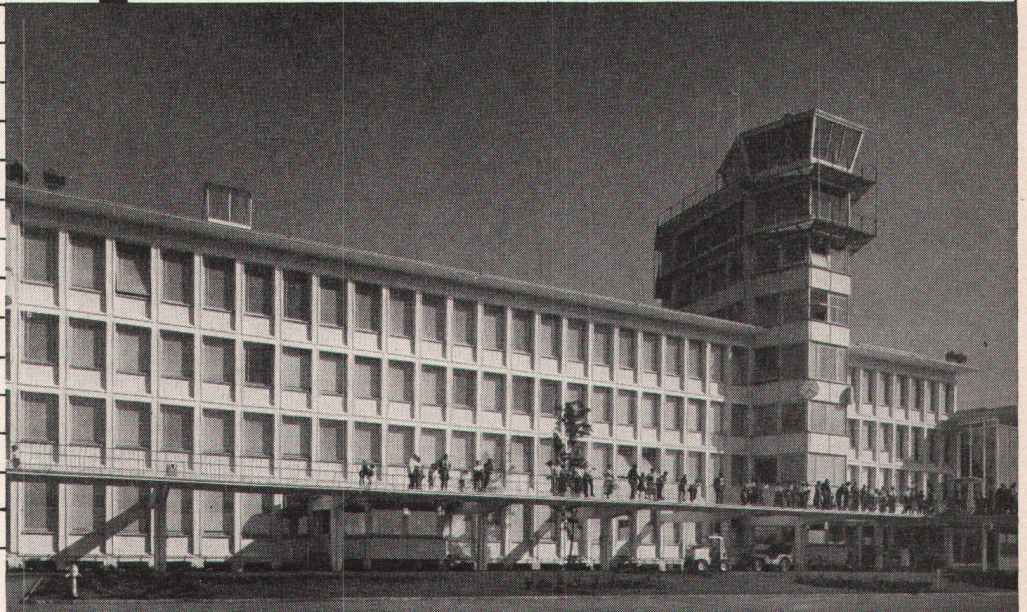

FLUGHOF KLOTEN  
ARCHITEKTEN  
GEBR. OESCHGER

Führende Architekten in allen Ländern Europas verlangen die Verwendung von LUXAFLEX-Lamellen-Storen. Bekannte Baufachleute und Innendekorateure empfehlen sie, denn sowohl Licht wie Ventilation können mit einer einzigen Handbewegung reguliert werden. Dank ihrer Schönheit wirken diese Lamellen-Storen ausgesprochen dekorativ und sehen immer wie neu aus. Sie sind gering im Gewicht, spielend leicht zu handhaben und benötigen sozusagen keine Pflege.

Die hochelastischen Aluminium-Lamellen sind "duratized" und schnellen in die schnurgerade Lage zurück, selbst wenn sie in einem Winkel von 90° gebogen werden. Der eingebraunte Emailüberzug kann weder bersten, abblättern noch verfärben.

Die porenfreien Plastik-Stegbänder sind lichtecht, schrumpfen nicht, dehnen sich nicht und werden nicht schimmelig. Die hartnäckigsten Flecken lassen sich mit einem feuchten Lappen im Nu entfernen.

165 dekorative Farb-Kombinationen ermöglichen Ihnen, Lamellen und Stegbänder in den passenden Farbzusammenstellungen auszuwählen.

Lamellen-Storen aus LUXAFLEX werden nur von führenden schweizerischen Fachfirmen hergestellt. Bitte verlangen Sie die illustrierte, detaillierte Gratis-broschüre und Bezugsquellenliste.

# Luxaflex

Lamellen und Stegbänder für

SCHULEN • SPITÄLER • HOTELS  
GESCHÄFTSHÄUSER • WOHNUNGEN

Wer prüft, wählt:



die bestbekannte  
**Ölfeuerung**

**Ing. W. Oertli AG, Dübendorf-Zürich**

Postfach Zürich 51 Tel. (051) 96 65 71

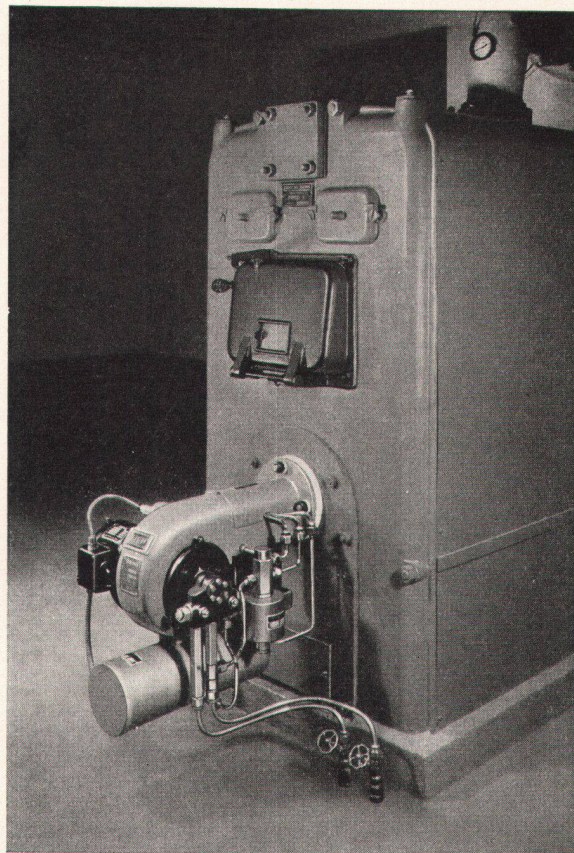

## Die neue Einstück-WC-Anlage

- ARLA spült störungsfrei und betriebssicher
- ARLA besitzt eine korrosionsfreie Spülkastengarnitur
- ARLA ist mit einem neuen genial konstruierten Bakelitsitz mit Scharnieren Modell «KERA» versehen

**KERA-WERKE AG., LAUFENBURG AG**  
Fabrik für sanitäres und technisches Porzellan

Bezugsquellen: Die Mitglieder des  
Schweiz. Großhandelsverbandes der sanitären Branche

## ARLA

Argovit Porzellan Laufenburg

mit Tiefspül- oder Ausspülklosett erhältlich



ARGOVIT



## Duschen – ein wahres Vergnügen

Eine richtige Dusche ist das gesündeste Bad, das es gibt. Wie herrlich, wenn der erfrischende Strahl die Haut massiert und das wohliger temperierte Wasser die Lebensfreude steigert.

### *Nur ein paar Worte*

Aber... man muß sich auf die Dusche verlassen können. Man muß sicher sein, daß sie keine launischen Sprünge macht, sonst kann es gefährlich werden. Da bietet die LEONARD-Thermostat-Sicherheits-Mischbatterie Gewähr für eine ständig gleichmäßige Temperatur, so wie man sie sich wünscht – nicht zu heiß, nicht zu kalt. Dabei spart man Wärme und Wasser... und erlebt immer wieder die Freude ungetrübten Genusses.

Verlangen Sie bitte Prospekt Nr. 69 und weitere Auskunft

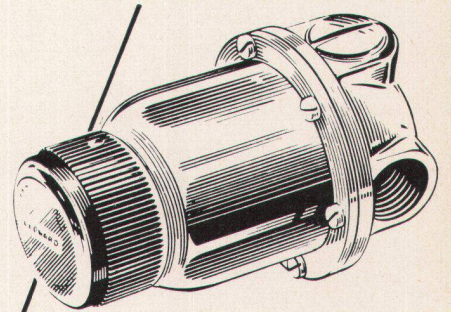

## **Leonard**

(Welt-Patente)

**THERMOSTAT-SICHERHEITS-  
MISCHBATTERIEN**

**WALKER, CROSWELLER & CO. LTD.**

Cheltenham / England

Filiale:

**ZÜRICH 4**

Badenerstraße 148

Telephon (051) 25 38 38

Filialen und Vertretungen in 28 Staaten

# LANGENTHAL

Möbel  
Stoffe

## In modernen Kinos

finden Sie oft entzückende Sitzmöbel mit neuartigen Dessins und Farben. Vielfach stammen diese Stoffe aus unserer Weberei. – Auch für Ihr Heim bietet die LANGENTHAL-Kollektion eine reiche Fülle aparter Stoffe. Ihr Fachmann wird Ihnen gerne unsere Musterbücher vorlegen.

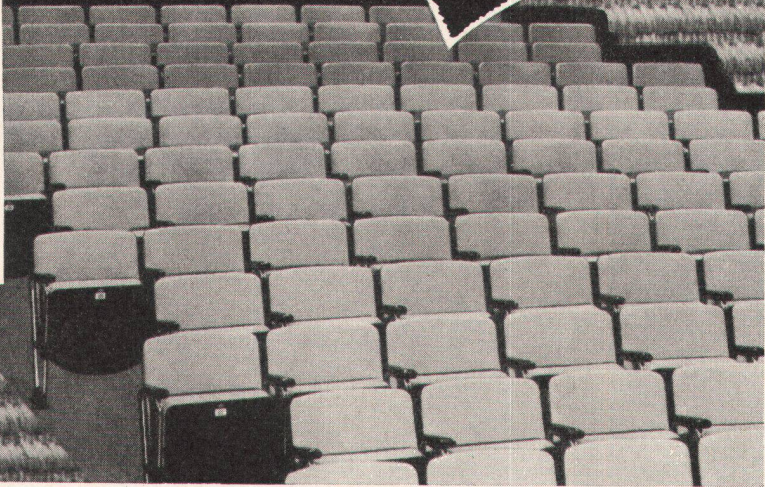

# SchenkerStoren

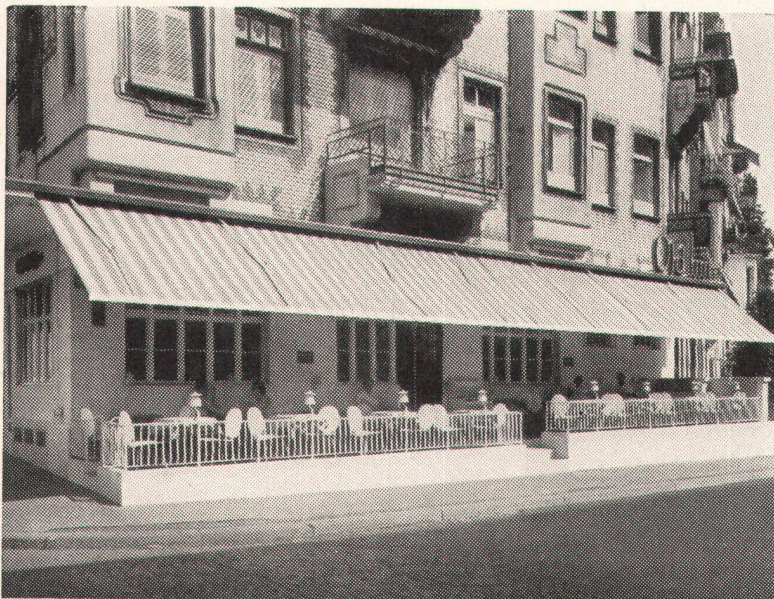

Moderne Terrassen-  
und Schaufenster-Beschattungen

Neuzeitliche Lamellen-  
Rollstoren und Raffstoren für Geschäfts-  
häuser, Verwaltungen und Privat

Dunkelstoren  
für Röntgenzimmer und Projektionsäle

Spezialausführungen von der einfachsten  
bis zur vollkommensten Anlage

Filialen in:

Zürich – Basel – Bern – Luzern –  
Lausanne – Lugano

**Storenfabrik Emil Schenker AG., Schönenwerd**



## FORMSCHÖNHEIT-

sie ist ein bestechendes Merkmal der vorbildlichen HUCO-Leuchten, die aber auch lichttechnisch und konstruktiv bis in alle Details sorgfältig durchgearbeitet sind. Verlangen Sie Offerte und den Besuch unserer Vertreter. HUCO-Leuchten sind für die Dauer geschaffen!

Für alle Lichtprobleme stehen Ihnen unsere technischen Berater zur Verfügung. Verlangen Sie unverbindlich Besprechung und Referenzen.

# HUCO AG

HUCO AG · LEUCHTENINDUSTRIE · MÜNCHWILEN TG · TELEPHON (073) 607 22

## HYPOTHEKARBANK IN WINTERTHUR

WINTERTHUR

Untertor 32

ZÜRICH

Paradeplatz 5

gegr.



1865

### FINANZIERUNG

VON NEU- UND UMBAUTEN

### HYPOTHEKEN

DARLEHEN AN GEMEINDEN

# SIEMENS BELEUCHTUNGS- TECHNIK

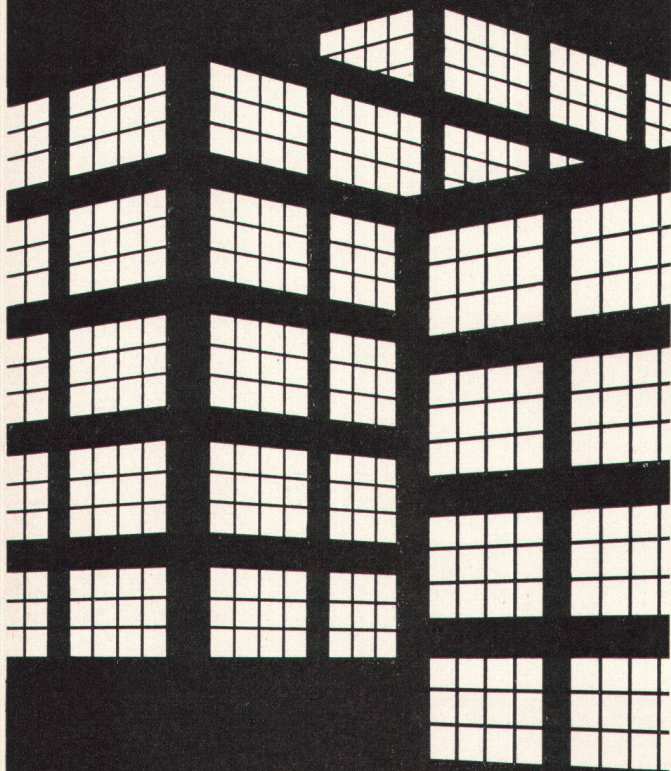

... zuverlässig auch in Lichtfragen

**Aussenleuchten**  
Strassen und Plätze  
Sportplatzanlagen

**Innenleuchten**  
für gewerbliche Räume  
Schulen

**Fabrikleuchten**  
auch in staub- und wasser-  
geschützter Ausführung

**Werkplatzleuchten**

**Spezialleuchten**  
wie Farbprüflampen  
Bühnenbeleuchtungen  
Scheinwerferanlagen

Verlangen Sie den Besuch un-  
seres Spezialisten, er wird sie  
zuverlässig und unverbindlich  
beraten.

**SIEMENS Elektrizitätserzeugnisse AG**  
Zürich, Bern, Lausanne

Die Farbe  
entscheidet  
über Ihren  
Erfolg!

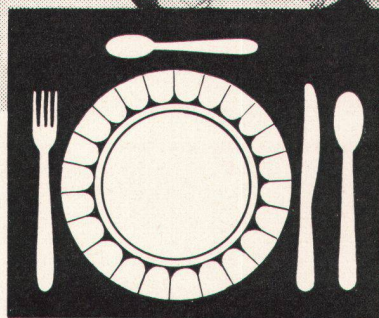

Die Wahl der Farbe, qualitativ wie  
auch farbtönemässig, gehört zu den  
entscheidenden Punkten, die es  
überall zu berücksichtigen gilt.

Farben vermögen einen Raum bei  
optimaler Ausnützung der Licht-  
verhältnisse wesentlich zu verän-  
dern. Die Atmosphäre eines Res-  
taurants und damit das Wohlbefin-  
den der Gäste wird durch geeignete  
Farben stark beeinflusst. Statisti-  
sche Zahlen beweisen, dass durch  
die richtige Farbwahl die Besucher-  
zahl um 18—33% zugenommen hat.

Darum wählen auch Sie Wagner-  
Farben, wenn es darum geht, Ihren  
Erfolg zu vergrössern! Unser Farb-  
beratungsdienst hilft Ihnen gerne,  
die Wahl nach den neuesten wis-  
senschaftlichen Erkenntnissen zu  
treffen.

**HEINRICH WAGNER & CO.**

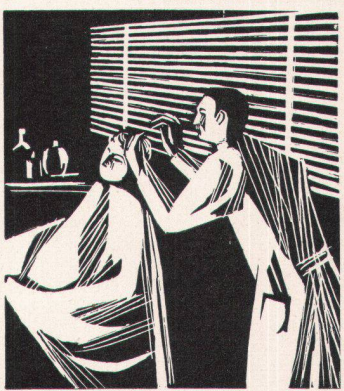
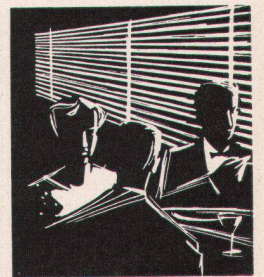

## RAFF- UND ROLLAMELLEN-STOREN

# Solomatic

mit LUXAFLEX-  
Lamellen hergestellt

*Luxaflex*

## GRIESSER AG, AADORF

Telephon (052) 471 12

### FILIALEN

<b>Basel</b>	Hochwaldstr. 17	Tel. (061) 34 63 63
<b>Bern</b>	Brunnmattstr. 15	Tel. (031) 2 92 61
<b>Genève</b>	Rue de la Dôle 13	Tel. (022) 33 82 04
<b>Lausanne</b>	Bd. de Grancy 14	Tel. (021) 26 18 40
<b>Luzern</b>	Diebold-Schillingstr. 11	Tel. (041) 2 72 42
<b>St. Gallen</b>	Kreuzbleichstr. 16	Tel. (071) 23 14 76
<b>Zürich</b>	Militärstr. 108	Tel. (051) 23 73 98

### VERTRETER

<b>Chaux-de-Fonds</b>	Réguin Serge	L.-Robert 25	Tel. (039) 2 74 83
<b>Delémont</b>	O. Schmid S. A.	Rue de l'Hôpital	Tel. (066) 2 16 09
<b>Locarno-Muralto</b>	Gherra Mario	Via Municipio	Tel. (093) 7 30 89
<b>Olten</b>	Spring Ad., Arch.	Dornacherstr. 15	Tel. (062) 5 25 85
<b>Thun</b>	Meier Hermann	Hopfenweg 8	Tel. (033) 2 25 25

### PLATZMONTEURE

<b>Winterthur</b>	R. Fantoni	Turmhaldenstr. 12	Tel. (052) 2 61 05
<b>Schaffhausen</b>	A. Klingler	Kohlfirststr. 54	Tel. (053) 5 66 36

### Fabrikation im Ausland:

<b>BELGIEN</b>	VERLIN S. A., 20, Rue de la Fraternité, <b>Bruxelles</b>
<b>DEUTSCHLAND</b>	FENESTRA-CRITTALL, Postschießfach 25/31, <b>Düsseldorf 10</b>
<b>FRANKREICH</b>	Manufacture de stores roulants GRIESSER & CIE, 10, Avenue de Caucade, <b>Nice</b>
<b>GROSS-BRITANNIEN</b>	und Commonwealth: The CRITTALL MANUFACTURING CO. Ltd., <b>Braintree/Essex</b>
<b>ITALIEN</b>	S. p. Az. Italiana Manifatture GRIESSER <b>Camerlata-Como</b>

*Fenster*

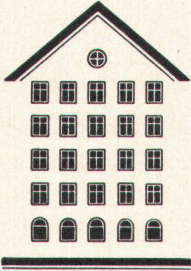

*Kiefer Zürich*

Neue, verdeckte  
«HANSCH»-  
Espagnolette

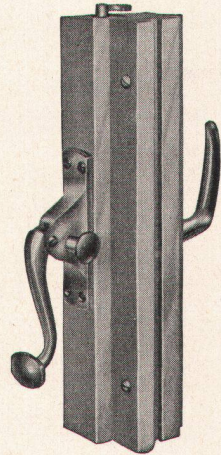
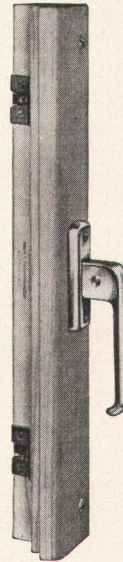

Fabrikant:

**Hans Schärer**  
Baubeschlägefabrik  
Rapperswil (Aargau)  
Telephon 064 / 3 42 69

«CANTEX»  
gepreßte Schilfrohmatten  
ein hervorragendes Isoliermaterial

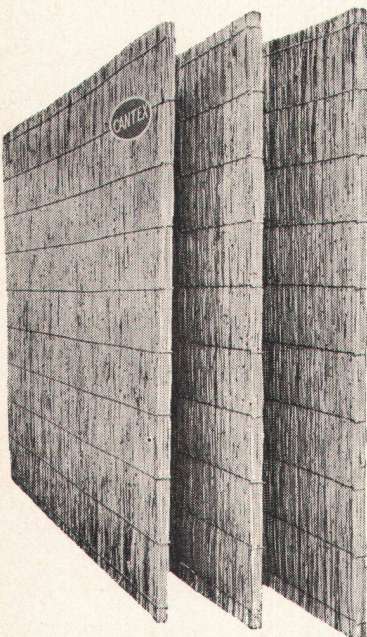

Wärmeleitzahl: 0,047

Großformat:  
200 × 150 cm

rein Schweizer Fabrikat

Stärke: 2 2½ cm

Gewicht: 4,5 6 kg  
pro m<sup>2</sup>

Stärke: 3½ 5 cm

Gewicht: 7,5 9,5 kg  
pro m<sup>2</sup>

Verwendung:

Isolierung von Beton-  
decken, Flachdächern,  
Verkleidung von Mau-  
erwerk, freihängende  
Decken, Unterlagsbö-  
den usw.

Alleinfabrikanten:

**VEREINIGTE SCHILFWEBEREIEN ZÜRICH**  
das führende Unternehmen für Schilf-Leichtbaustoffe

Stampfenbach-Platz 1

Telephon (051) 28 43 63

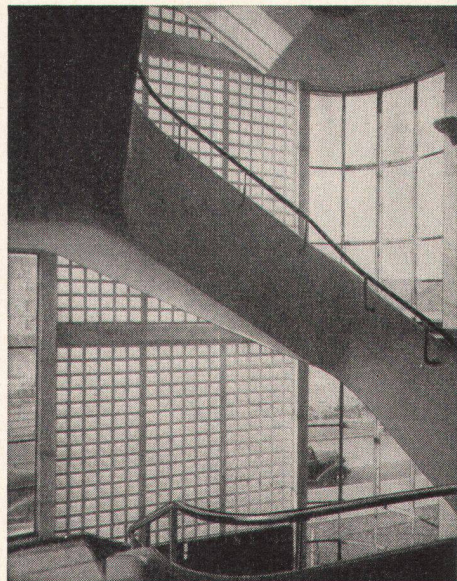

**Walther & Müller Glasbau AG Bern**

Telephon (031) 2 49 12

Glasbausteine - begeh- und befahrbare  
Glasbeton-Oberlichter



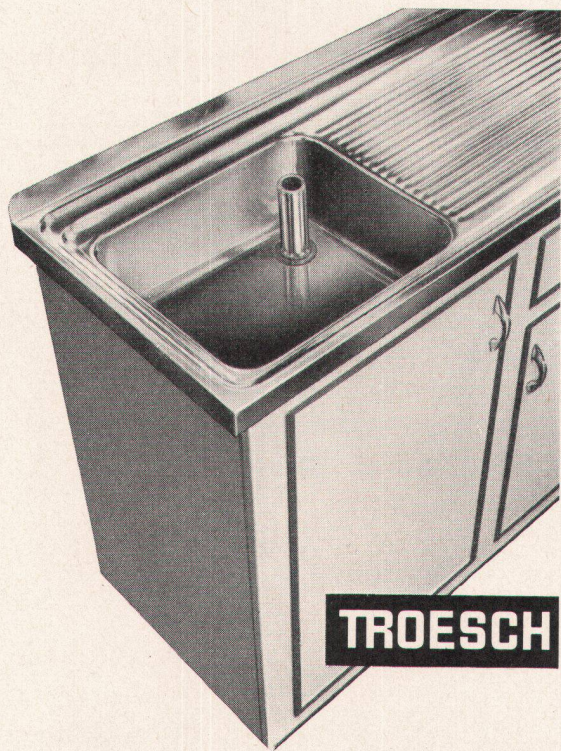

**TROESCH**

# Küchen nach MASS

Nicht nur Spültische, auch fixfertige Küchen mit eingebauten Apparaten und Wandschränken, modern und praktisch eingerichtet - eine Spezialität von Troesch. Auf Ihre Anfrage (bitte Grundriss beilegen) senden wir Ihnen eine unverbindliche Offerte mit Prospekten.



**TROESCH + CO. AG.**

BERN	Effingerstrasse 10,	Tel. 031/ 2 21 51
ZÜRICH	Ausstellungstrasse 80,	Tel. 051/42 22 77
BASEL	Steinentorstrasse 26,	Tel. 061/ 24 58 60

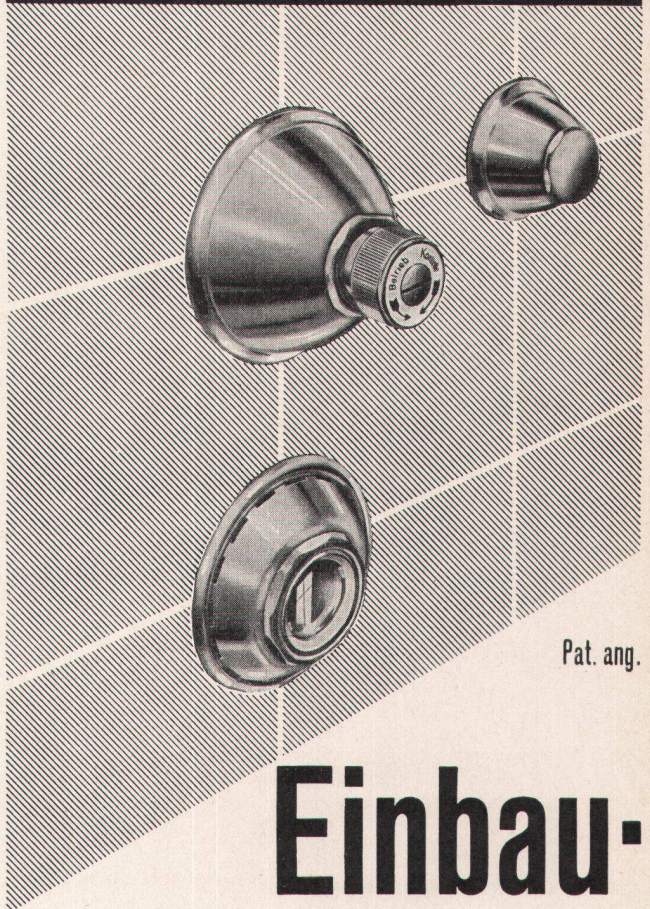
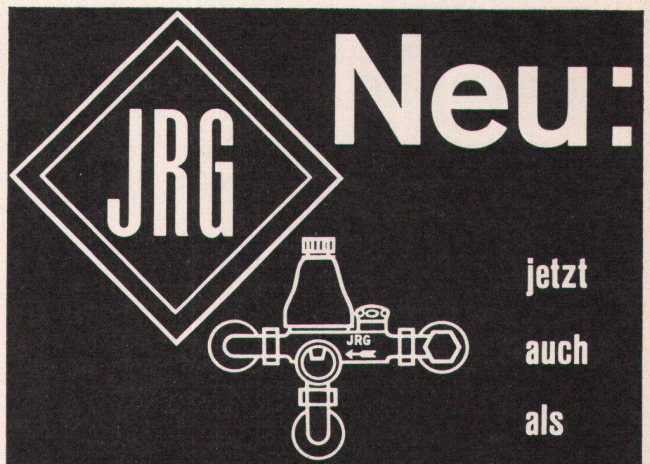

Pat. ang.

# Einbau- Boiler-S. = Sicherheit Gruppe 215<sup>1/2</sup>"

Verlangen Sie den Spezialprospekt

**J. + R. GUNZENHAUSER A.G. SISSACH**  
Metallgiesserei und Armaturenfabrik Tel. (061) 85 14 71

**FRANKE****SPEZIALFABRIK FÜR SPÜLTISCHE UND KOMBINATIONEN****Spültisch Typ 141 AÜ**

Becken mit Stopfenventil, Ausguß mit Sieb-  
ablauf und herausnehmbarer Siebeinlage

**FRANKE - Spültische**  
aus bestem rostfreiem  
Stahl sind unverwü-  
stlich. Sie halten stärkster  
Beanspruchung stand  
und überdauern Genera-  
tionen.

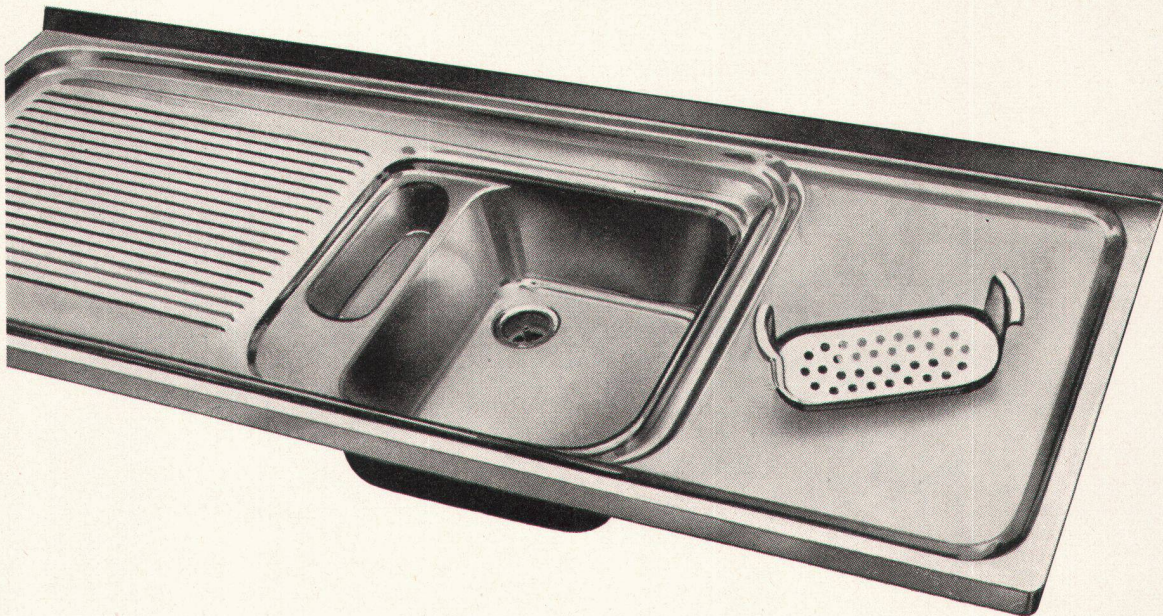

**Die FRANKE - Qualität**  
ist sprichwörtlich. Aus-  
gesuchtes Material und  
modernste Arbeitsme-  
thoden garantieren für  
Spitzenprodukte.

**FRANKE - Spültische**  
sind arbeitstechnisch  
ideal konstruiert und  
helfen mit, die Küchen-  
arbeit auf ein Minimum  
zu reduzieren.

**WALTER FRANKE AARBURG / AARGAU**

TEL. (062) 74141

**FRANKE**