

Objektyp: **Advertising**

Zeitschrift: **Das Werk : Architektur und Kunst = L'oeuvre : architecture et art**

Band (Jahr): **51 (1964)**

Heft 2: **Vorschau auf die Expo 1964**

PDF erstellt am: **08.08.2024**

Nutzungsbedingungen

Die ETH-Bibliothek ist Anbieterin der digitalisierten Zeitschriften. Sie besitzt keine Urheberrechte an den Inhalten der Zeitschriften. Die Rechte liegen in der Regel bei den Herausgebern.

Die auf der Plattform e-periodica veröffentlichten Dokumente stehen für nicht-kommerzielle Zwecke in Lehre und Forschung sowie für die private Nutzung frei zur Verfügung. Einzelne Dateien oder Ausdrucke aus diesem Angebot können zusammen mit diesen Nutzungsbedingungen und den korrekten Herkunftsbezeichnungen weitergegeben werden.

Das Veröffentlichen von Bildern in Print- und Online-Publikationen ist nur mit vorheriger Genehmigung der Rechteinhaber erlaubt. Die systematische Speicherung von Teilen des elektronischen Angebots auf anderen Servern bedarf ebenfalls des schriftlichen Einverständnisses der Rechteinhaber.

Haftungsausschluss

Alle Angaben erfolgen ohne Gewähr für Vollständigkeit oder Richtigkeit. Es wird keine Haftung übernommen für Schäden durch die Verwendung von Informationen aus diesem Online-Angebot oder durch das Fehlen von Informationen. Dies gilt auch für Inhalte Dritter, die über dieses Angebot zugänglich sind.

NEU!

TAPIRAMA

der nahtlose
Spannteppich
bis 460 cm breit

Als **Spannteppich** von Wand zu Wand, als **Milieux** oder **Läufer** in den Breiten 460, 370, 280, 200, 160, 120, 90 und 70 cm.

Ob für Wohn-, Ess-, Schlaf- oder Kinderzimmer, ob für Empfangs- oder Sitzungsräume, für Büros oder Hotels, mit einem **Tapirama** fahren Sie gut.

Tapirama ist ein Qualitätsteppich aus reiner Wolle, mottensicher imprägniert, in Bouclé uni, Bouclé structuré, Frisé und Moquette unie in vielen Farben sofort ab Lager lieferbar.

Verlangen Sie doch bitte Muster und Offerte.



Teppichhaus W. Geelhaar AG
Thunstr. 7, Bern, Tel. 031/2 21 44



TAPIRAMA

Einrichtung: Idealheim AG Basel, Gemälde: A. Pauletto



Neue Möglichkeiten zur Raumgestaltung und rationellere Methoden in der Produktion, das wurde mit diesem absolut neuartigen Programm von D. Waacklerlin VSI erreicht. Kenner im In- und Ausland zollen ihm grösste Beachtung. Unsere originelle Monographie «wohnen mit dw-massmöbeln» gibt über alles Wissenswerte Auskunft; wir stellen sie Ihnen auf Verlangen kostenlos und unverbindlich zu. Übrigens: in unserer Basler Wohnausstellung finden Sie die vielseitigste Auswahl konsequent moderner Möbel in der Schweiz.

De nouvelles possibilités pour l'arrangement des pièces de même que des méthodes de fabrication plus rationnelles ont été obtenues au moyen de ce programme absolument original de Dieter Waacklerlin, VSI. Les experts en Suisse comme à l'étranger le tiennent en haute considération. Notre monographie originale «vivre dans des meubles à vos mesures dw» renseigne sur tous points intéressants; nous vous la ferons parvenir gratuitement et sans obligation de votre part sur votre demande. D'ailleurs vous trouverez dans nos salons d'exposition de Bâle la plus grande diversité de meubles modernes à votre choix en Suisse.

IDEALHEIM AG BASEL Gerbergasse bei der Post

IDEALHEIM AG BASEL

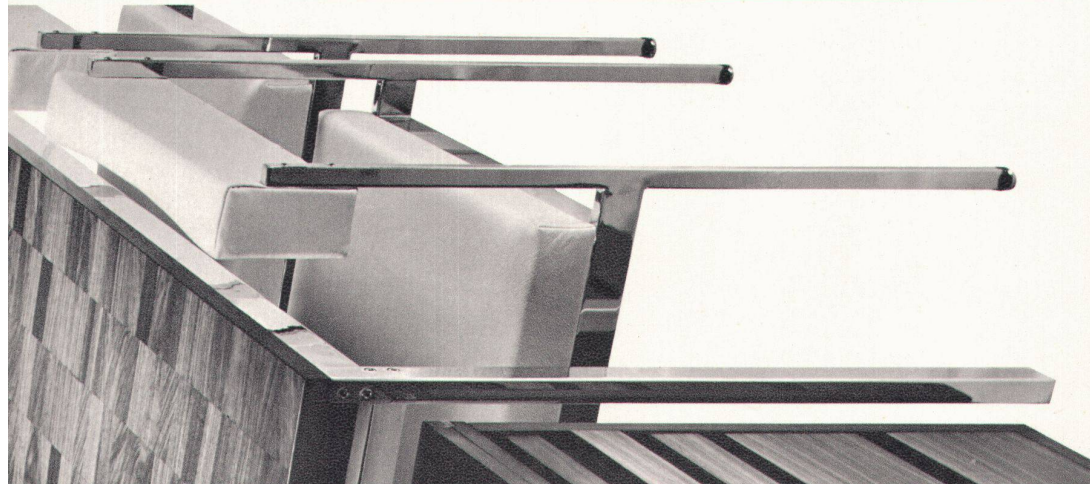
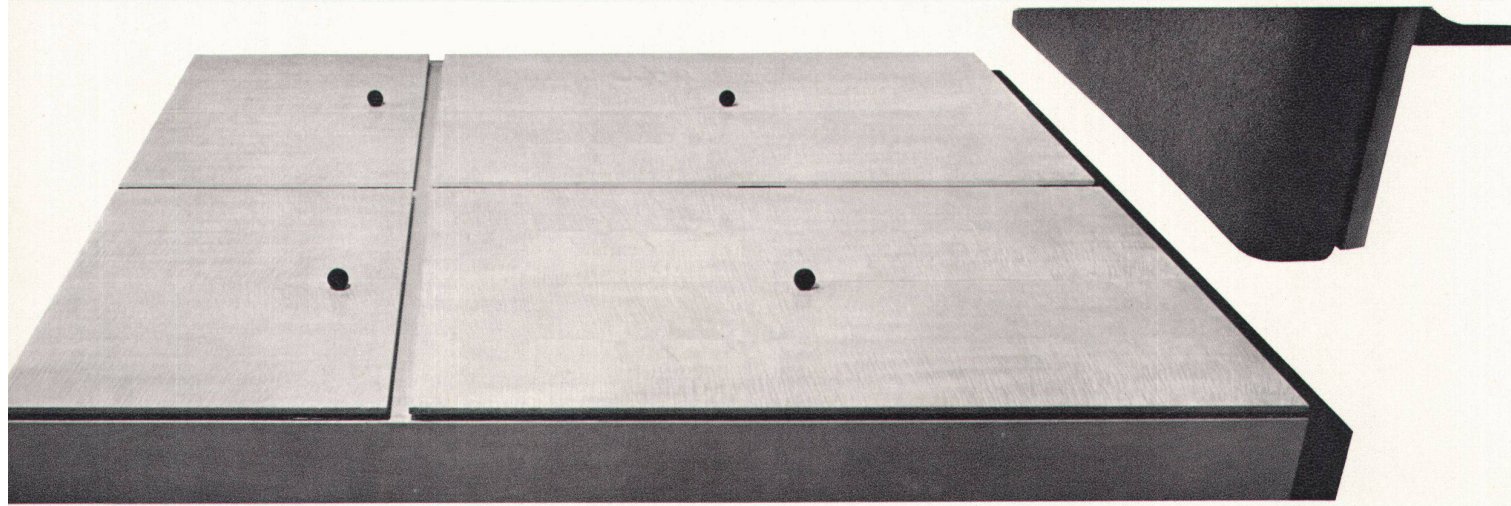

hier typische Ausschnitte aus unserm dw-einrichtungsprogramm: Für jeden Zweck ein praktisch durchdachtes Möbel, in Ahorn, Teak, Nussbaum oder Palisander. Die vorfabrizierten Einzelteile werden Ihren Wünschen gemäss zu verschiedenen grossen Einheiten zusammengefügt; also individuell gefertigte und formal aussergewöhnliche Möbel zu normalem Preis. Wie sich damit ohne lästige, zeigt das rückseitige Farbbild.

quatre extraits typiques de notre programme d'ameublements dw: Un meuble soigneusement étudié en vue de son usage déterminé, exécuté en érable, teck, noyer ou palissandre. Les éléments individuels préfabriqués sont composés selon vos désirs en unités plus ou moins importantes; par conséquent, un mobilier fabriqué à vos mesures au prix normal. L'illustration en couleurs au verso vous donne une idée de son confort.

So dient Ihnen der Hoval-Service

Ist die Verbrennung einwandfrei? Hat der Elektriker die Automatik vorschriftsgemäss angeschlossen? Funktioniert der Heizkessel richtig? Ist er sorgfältig einreguliert? Wenn Sie eine Hoval-Heizung haben, nimmt Ihnen der Hoval-Kundendienst diese Sorgen ab. Der Hoval-Monteur zeigt Ihnen auch, wie einfach der Hoval-Kessel und die Hoval-Automatik zu bedienen sind.

In allen Gebieten der Schweiz arbeiten die Hoval-Monteurs schnell und zuverlässig. Ein gut organisiertes Kontrollsystem überwacht Ihre Hoval-Anlage. Welch ein wertvolles Plus für Sie und die vielen 10 000 zufriedenen Hoval-Kunden!

Ja, der Hoval-Kessel ist wirklich vorteilhaft. Wegen dem Hoval-Service. Weil er heizt und zugleich warmes Wasser im Überfluss liefert. Weil er automatisch läuft. Weil er Öl und feste Brennstoffe ohne Umstellung verfeuert. Und weil er so sparsam ist. Der Hoval-Kessel ist auch für Ihr Haus der richtige Heizkessel.

Schreiben Sie an:
Hoval Ing. G. Herzog + Co. Feldmeilen/ZH
Telefon 051/73 12 82
Basel Bern Lausanne Lugano
Verkauf und Service auch in
Westdeutschland (Krupp-Kessel)
Österreich, Benelux, England, Frankreich

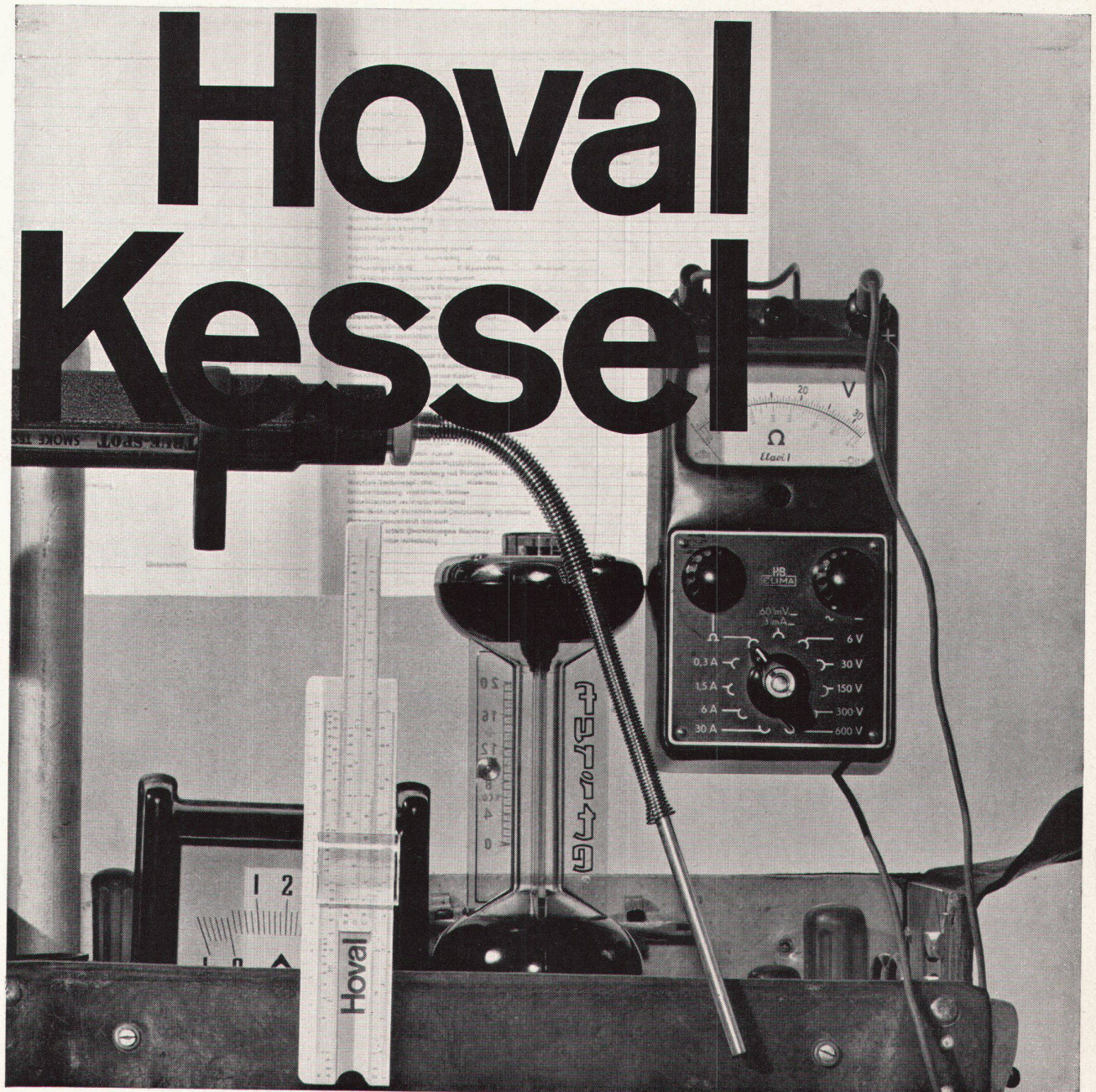
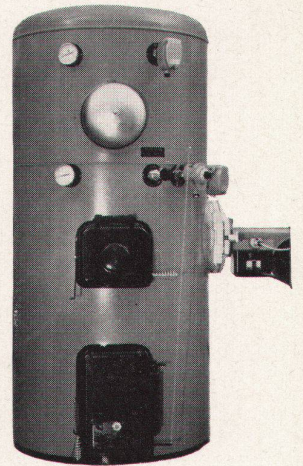

Feller

Neuzeitliche Steckdosen und Kombinationen für Hausinstallation

Adolf Feller AG Horgen

Sicherheitssteckdose

Die Kontakthülsen sind durch eine Drehscheibe gegen beabsichtigte Berührung zugedeckt. Der Stecker kann erst nach entsprechender Drehung der Sperrscheibe eingeführt werden.

2 P + E 10 A 250 V

76003 BS Pmi

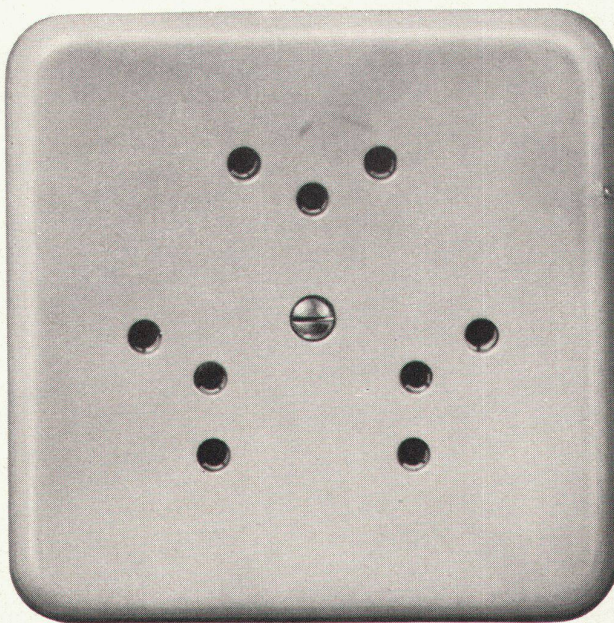

Wippenschalter mit
Steckdose kombiniert
~ 6 A 250 V
76040 Pmi

Steckdose normaler Grösse
für 3 Stecker
2 P + E 10 A 250 V
72303 Pmi

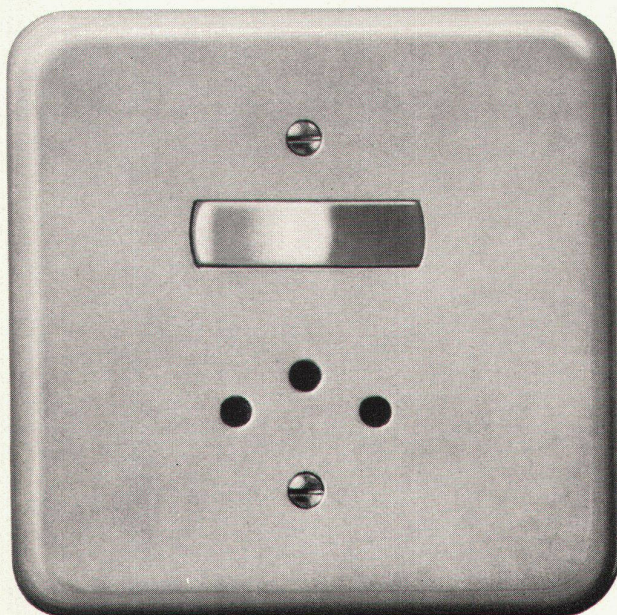

+GF+ für rationelle Rohrinstallation

Der fortschrittliche Installateur...

- ... verwendet
+GF+ Fittings
- ... rationalisiert seine Arbeit mit
+GF+ Hilfsmitteln
für die Rohrmontage
- ... vorfabriziert in der Werkstatt auf Grund der
+GF+ Montage-Methode
- ... montiert die vorfabrizierten Rohrleitungen mit Hilfe der
+GF+ Montage-Vorrichtung

Ergebnis:

Exakte, rasche und kostensparende Installation

+GF+ Kundendienst:
Ihr technischer Berater in allen Fragen des Rohrleitungsbaus.

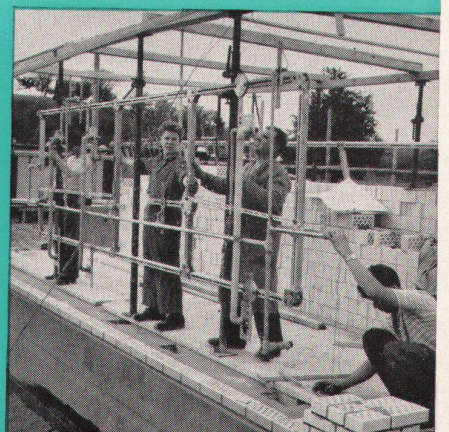
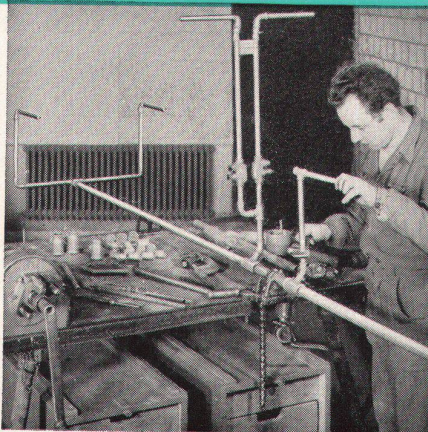
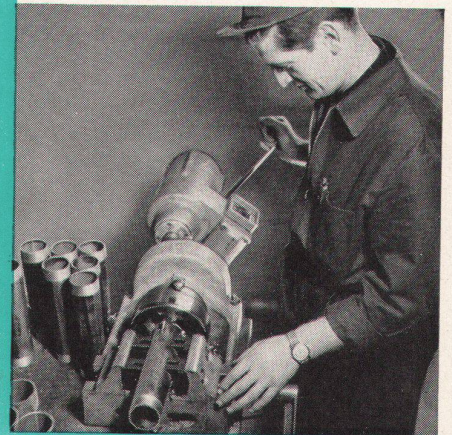
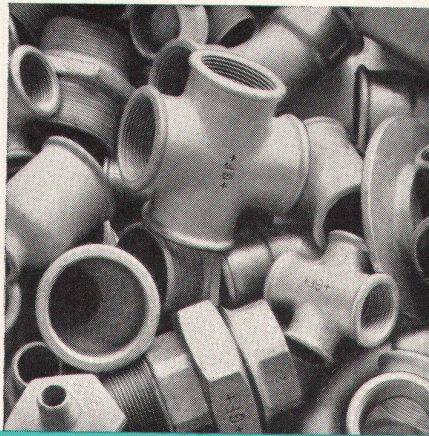

Georg Fischer Aktiengesellschaft, Schaffhausen

Pronto

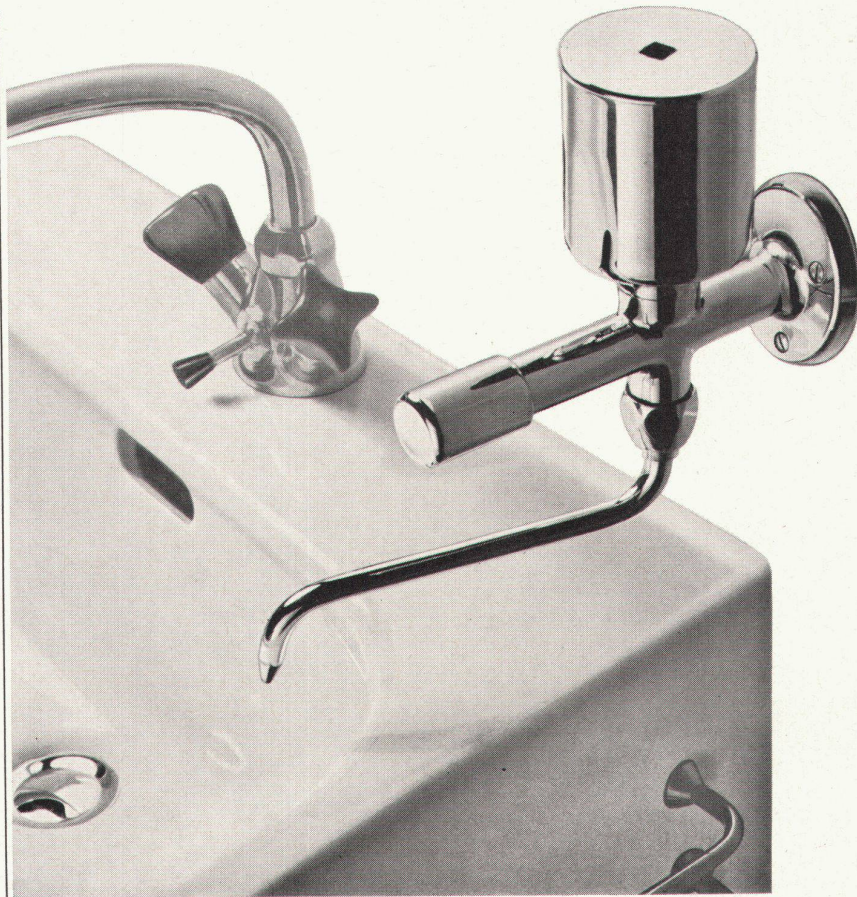

Seifenspender
Kongress-Pronto
für portionenweise Abgabe
von flüssiger Seife.
Inhalt: 1/4 l
messingverchromt
Deckel abschraubbar [®]
Ausführung auch in Plexiglas
Hersteller:
Nyffenegger & Co.
Zürich-Oerlikon
Metallgiesserei
Armaturenfabrik
Telefon 051 / 46 64 77

Verkauf durch den
Sanitär-Grosshandel

® = registriertes Warenzeichen

PRO-SIGNA Zeichenmaschinen

Für höchste Ansprüche — für höchste Präzision!
Pro-Signa-Zeichenmaschinen werden in 22 verschiedenen Aus-
führungen für alle technischen Zeichenarbeiten angefertigt.
Verlangen Sie kostenlose Orientierung.

Racher

& Co. AG Marktgasse 12 Zürich 1 Telefon 051/24 66 55

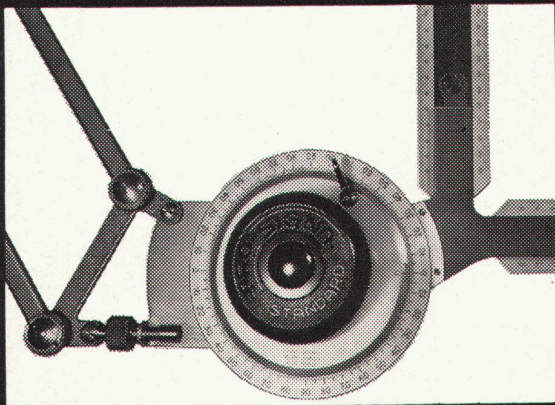

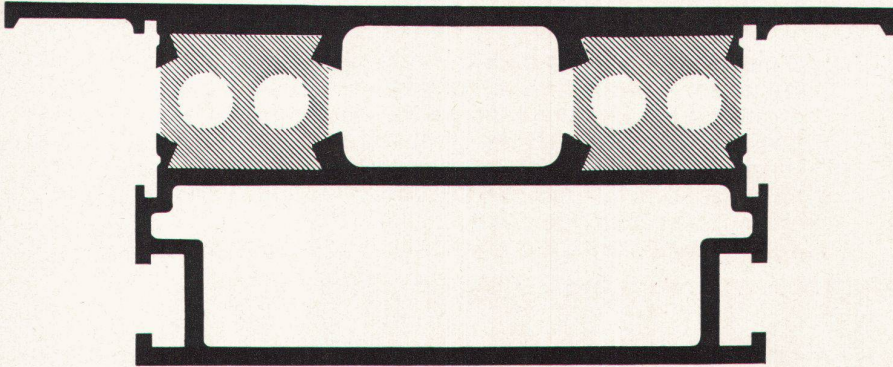
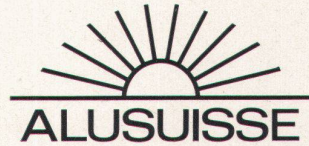

Die vielen dem Aluminium eigenen Vorteile haben diesem Metall schon sehr beachtliche Verwendungen im Bauwesen ermöglicht. Ein aktuelles Problem in der Architektur ist der Montagebau mittels vorfabrizierter Elemente. ALUSUISSE-Konstruktionslegierungen haben die konsequente Verwirklichung der Trockenbauweise z. B. im Fassadenbau stark gefördert. Ihre gute Verformbarkeit bietet dem Architekten die notwendige Entwurfsfreiheit, da das Aluminium praktisch allen ästhetischen Wünschen und wirtschaftlichen Zusammenbaumethoden angepasst werden kann.

Aluminium ist leicht zu verarbeiten, wetterbeständig und wirtschaftlich in seiner Anwendung.

Verlangen Sie die ALUSUISSE-Publikationen und die Beratung unserer Spezialisten.

ALUMINIUM IN DER ARCHITEKTUR

SCHWEIZERISCHE ALUMINIUM AG

Verkaufsabteilung Zürich 48

Telephon (051) 54 80 80



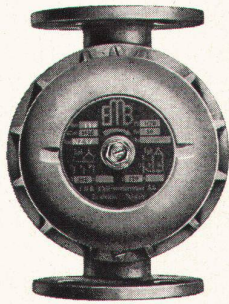

Eine EMB-Umwälzpumpe — der Punkt auf *i* jeder Zentralheizungsanlage!

Durch den Einbau einer EMB-Pumpe wird die Wärme im ganzen Rohrnetz gleichmässig verteilt, die Kapazität der Heizungsanlage voll ausgenutzt und Brennstoff gespart, da die Strahlungsverluste an Heizkessel und Vorlaufleitungen vermindert werden. EMB baut Umwälzpumpen für jede Zentralheizungsanlage, ob gross oder klein. Verlangen Sie bitte die ausführlichen Prospekte.

heizungen

EMB Elektromotorenbau AG Birsfelden Tel. 061/411850



MSL- OPTIMAL

Das neue
Schweizer Einsteckschloß

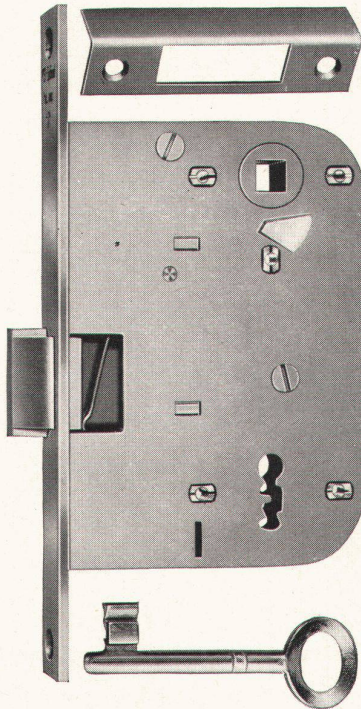

Ausführungen

mit Zifferschlüssel
mit Ausschnitt für KABA- oder
HAHN-Zylinder
Stulp- und Schließblech eckig oder ab-
gerundet

Vorteile

Preisgünstig, **minimalste Einlaßarbeiten**,
da nur ein Fallenriegel und kleine Ab-
messungen

Lieferung durch den Fachhandel

Auskünfte und Muster auch durch die Her-
stellerfirma

MSL

Schloß- und
Beschlägefabrik AG
Kleinlützel SO

Tel. (061) 89 86 77/78

NEU

Sichtbeton
rationeller und
schneller

Auf Pava-form Platten vorfabriziertes Betonelement vor dem Verlegen.

**die neue Schalungsplatte für Sichtbeton
und vorfabrizierte Bauelemente**

Mit den kunststoffveredelten Pava-form Platten wird Sichtbeton rationeller und schneller ausgeführt. Ihre glatt bleibende Oberfläche ermöglicht sofortige und kostensparende Reinigung. Grossformatig und trotzdem gering im Gewicht, sind die Platten rasch verlegt und

wieder ausgeschalt. Dank der harten, widerstandsfähigen Beschichtung können sie dutzendmal beidseitig verwendet werden. Unser technischer Beratungsdienst steht Ihnen kostenlos zur Verfügung — rufen Sie uns an.

Ein Produkt der Pavatex AG,
Zürich 2, Telefon 051/23 76 76

BON

zum Bezug
der Pava-form Dokumentation

Name _____

Firma _____

Adresse _____

(Einsenden an
Pavatex AG, Postfach, Zürich 27)

Thermex — Sonnenschutzglas mattiert sich selbsttätig

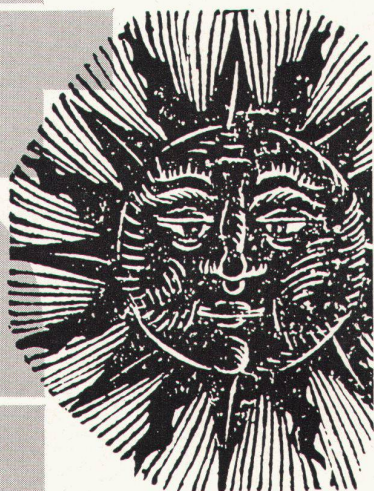

Thermex-Glas wirkt wie ein automatisch gesteuerter Vorhang. Thermex wird bei Sonnenbestrahlung matt wie Milchglas. Der Lichteinfall wird dadurch blendungsfrei, die Wärmeeinstrahlung in hohem Masse vermindert. Bei Bewölkung bleibt Thermex klar und lichtdurchlässig wie gewöhnliches Glas. Thermex dosiert Licht und Wärmeeinfall völlig selbsttätig. Über die vielseitigen Anwendungsmöglichkeiten beraten Sie

Allgemeiner Fensterbau:
Wwe. Giesbrecht Söhne
Schlachthofweg 128, Bern
Telefon 031 41 34 34

Industrieverglasungen:
Siegfried Keller AG
Metallbau, Wallisellen
Telefon 051 93 32 32

Proverit AG
Verkaufsgesellschaft
für Thermex-Glas, Bern
Telefon 031 41 49 19

Architekten

Bestuhlungs- Probleme?

Suchen Sie neue Ideen — neue Modelle? Wir sind erfahrene Spezialisten für die Möblierung von Gaststätten, Gemeindesälen, Kantine, Turnhallen, Schulen.

100 formschöne Stuhl- und Tischmodelle in Holz und Stahlrohr, in sauberem, zeitnahe Stil. Entwurf und Bestuhlungspläne auch nach Ihren eigenen Ideen.

Besprechen Sie sich unverbindlich mit unserem Entwerfer.

**Stuhl- und Tischfabrik
Klingnau AG, Klingnau**

Tel. 056/51550

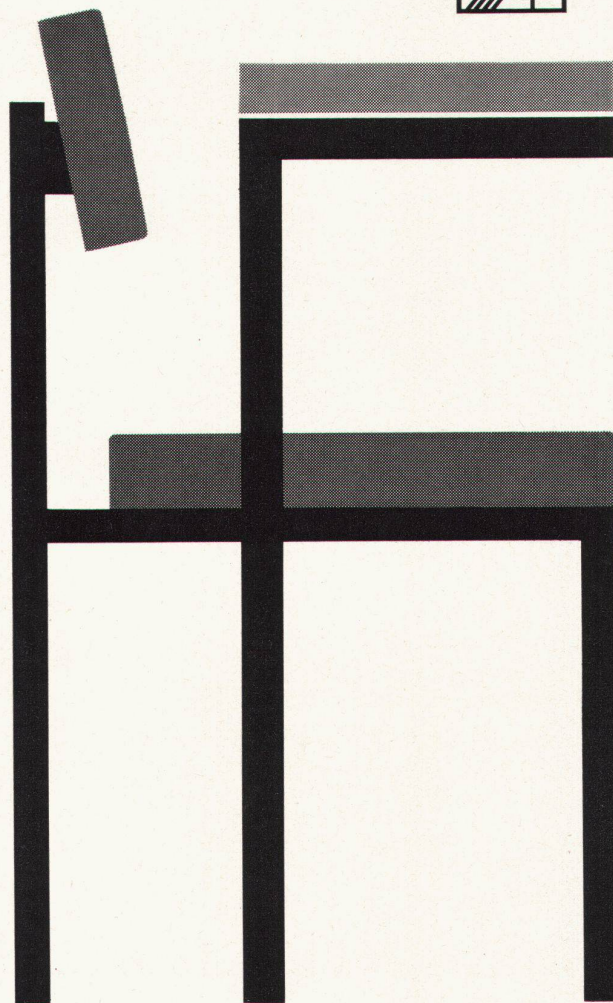

Muss ein Waschtisch praktisch sein?

Unbedingt!

Aber um wirklich praktisch zu sein, muss der heutige Waschtisch z.B. eingeräumiges Becken aufweisen, er soll einen wirksamen Spritzrand haben, und es sollte auch möglich sein, mit zusätzlichen Tablaren die Abstellfläche individuell zu vergrössern. Im weitern fordert die Hygiene leichte Reinigungsmöglichkeit von Ablauf und Überlauf.

Die CARINA-Waschtische dürfen als besonders praktisch angesprochen werden, denn sie erfüllen nicht nur die oben aufgezählten Forderungen, sondern sie sind erst noch formschön

und zeitlos. (Die Jury des Werkbundes und der Schweizer Mustermesse zeichnete die CARINA mit «die gute Form» aus.)

©
Marke und Modell international geschützt

Sabez Sanitär-Bedarf AG Zürich
Spezialisten für Küchenbau und Sanitärbedarf
Büro und Ausstellung:
Kreuzstrasse 54 Zürich 8/32
Telefon 051 24 67 33

Carina®

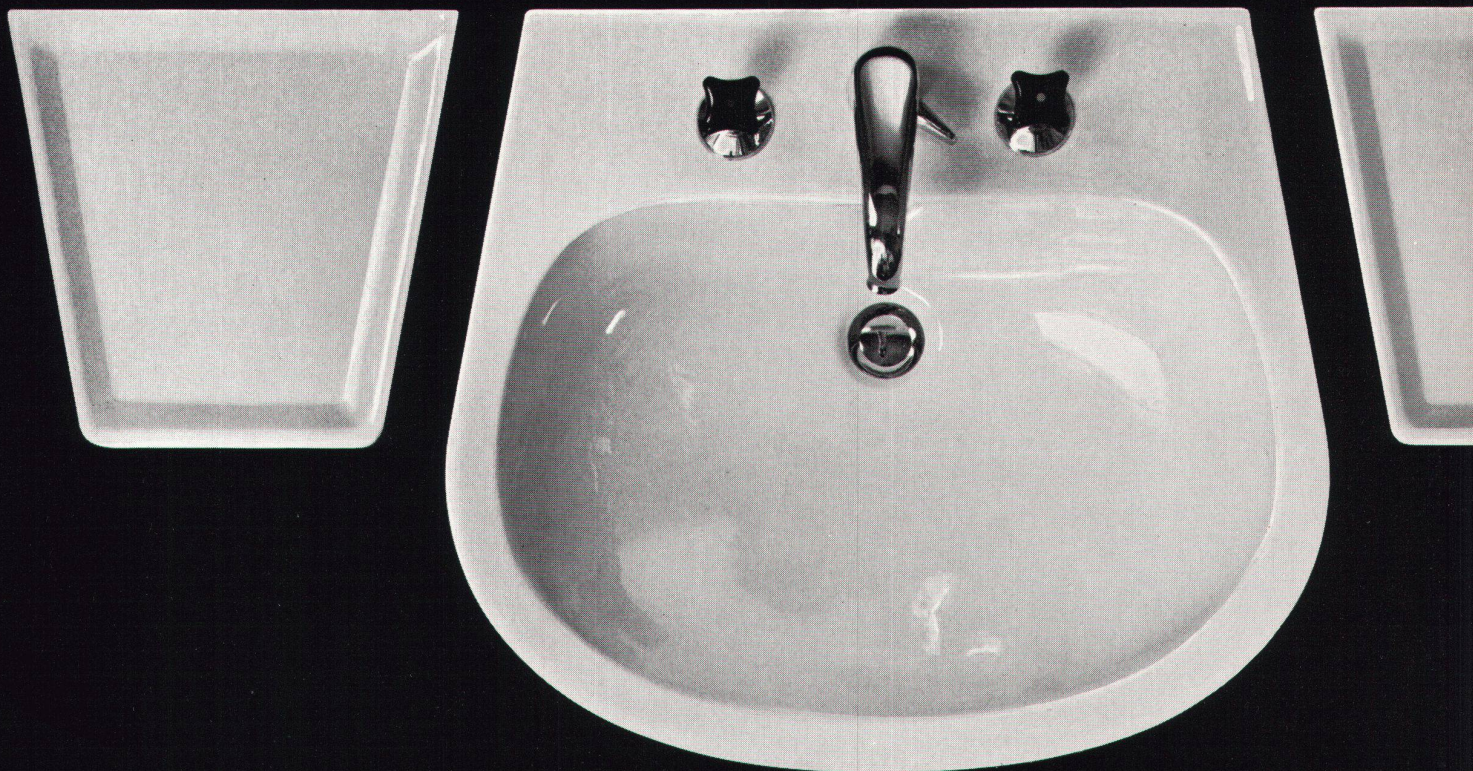

Carina -
der Waschtisch, der die Richtung wies und heute noch Vorbild ist

Bedeutet eine gute Form alles?

Sicher nicht –
doch ist der gut geformte Gegen-
stand ein nicht mehr wegzuden-
kender Teil der Umwelt des
heutigen Menschen.

Ein Gegenstand verdient aber
nur dann die Auszeichnung einer
guten Form, wenn er seiner
Zweckbestimmung voll auf dient,
aus dem richtigen Material her-
gestellt ist, und wenn er dem
ästhetischen Empfinden des
heutigen Menschen entspricht.
Gute formale Gestaltung zu-
sammen mit zweckdienlicher
Konstruktion zeichnen die
CARINA-Waschtische aus.

Zudem hat jede echte CARINA

den Solsana-Direktablauf. Dies
bedeutet für den Benutzer:
leichtes Reinigen von Ab- und
Überlauf und damit einwandfreie
hygienische Verhältnisse im
Badezimmer.

Sabez Sanitär-Bedarf AG Zürich
Spezialisten für Küchenbau und
Sanitärbedarf
Büro und Ausstellung:
Kreuzstrasse 54 Zürich 8/32
Telefon 051 24 67 33

®
Marke und Modell international geschützt

Carina®

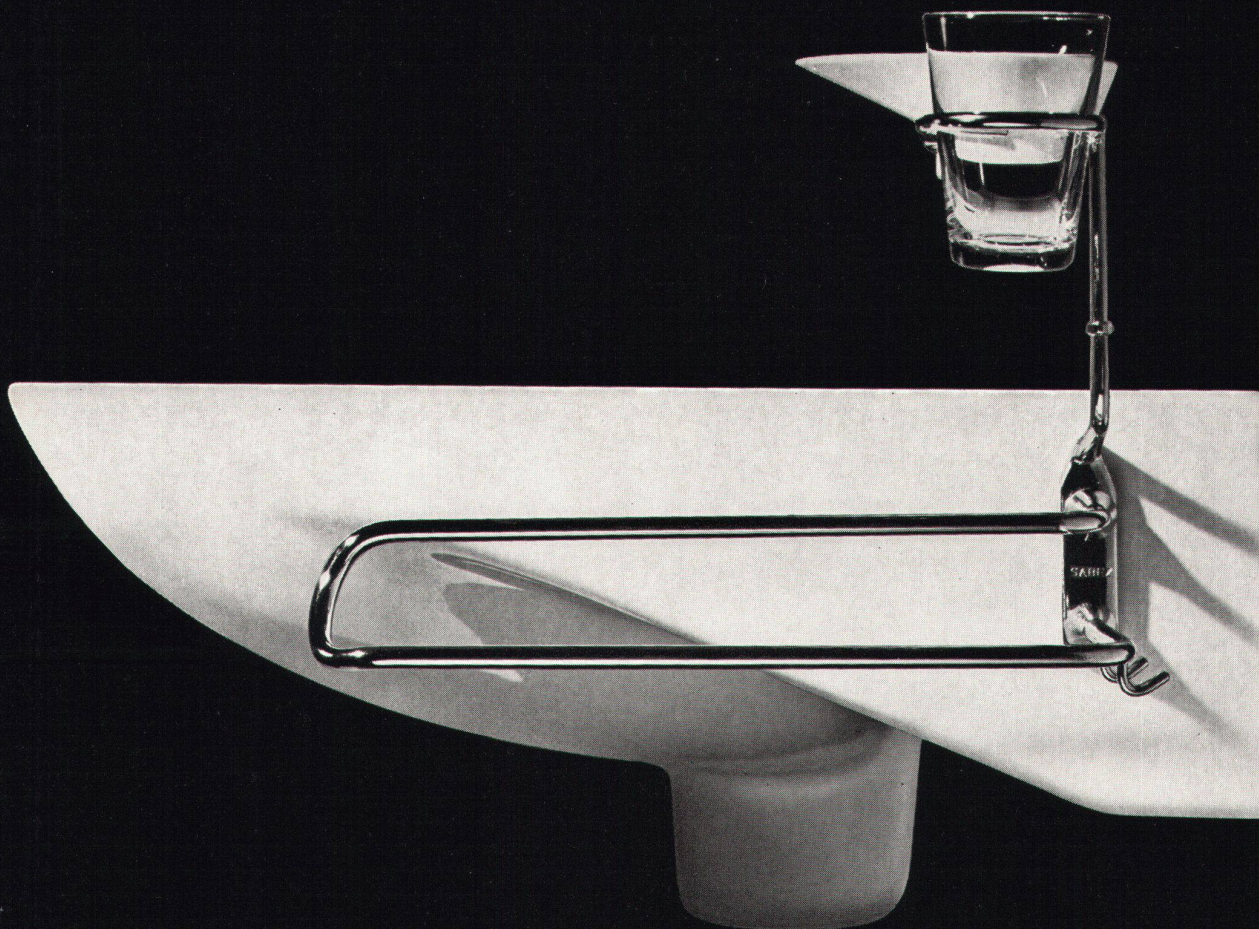

Carina -
der Waschtisch, der die Richtung wies und heute noch Vorbild ist

Zwei in einem?

Wer wollte da nicht ja sagen! Welcher Bauherr möchte nicht zwei Waschtische im Badezimmer und dabei aber die Installationskosten nur für einen bezahlen.

Der Doppelwaschtisch CARINA-DUE bringt die Lösung: zwei Waschtische, aber nur ein Ablauf; dazu günstige Masse von 90 x 58 cm, sowie durchdachte Formgebung. Das bedeutet, dass in jedem Badezimmer, in dem zwei Waschtische vorhanden oder geplant sind, noch Platz für ein Bidet gewonnen wird.

Auch die CARINA-DUE ist eine echte CARINA: zweckmässig,

formschön und dauerhaft. Die CARINA-DUE wurde von der Jury des Werkbundes und der Schweizer Mustermesse mit «die gute Form» ausgezeichnet.

Sabez Sanitär-Bedarf AG Zürich
Spezialisten für Küchenbau und Sanitärbedarf

Büro und Ausstellung:
Kreuzstrasse 54 Zürich 8/32
Telefon 051 24 67 33

®
Marke und Modell international geschützt

Carina-due®

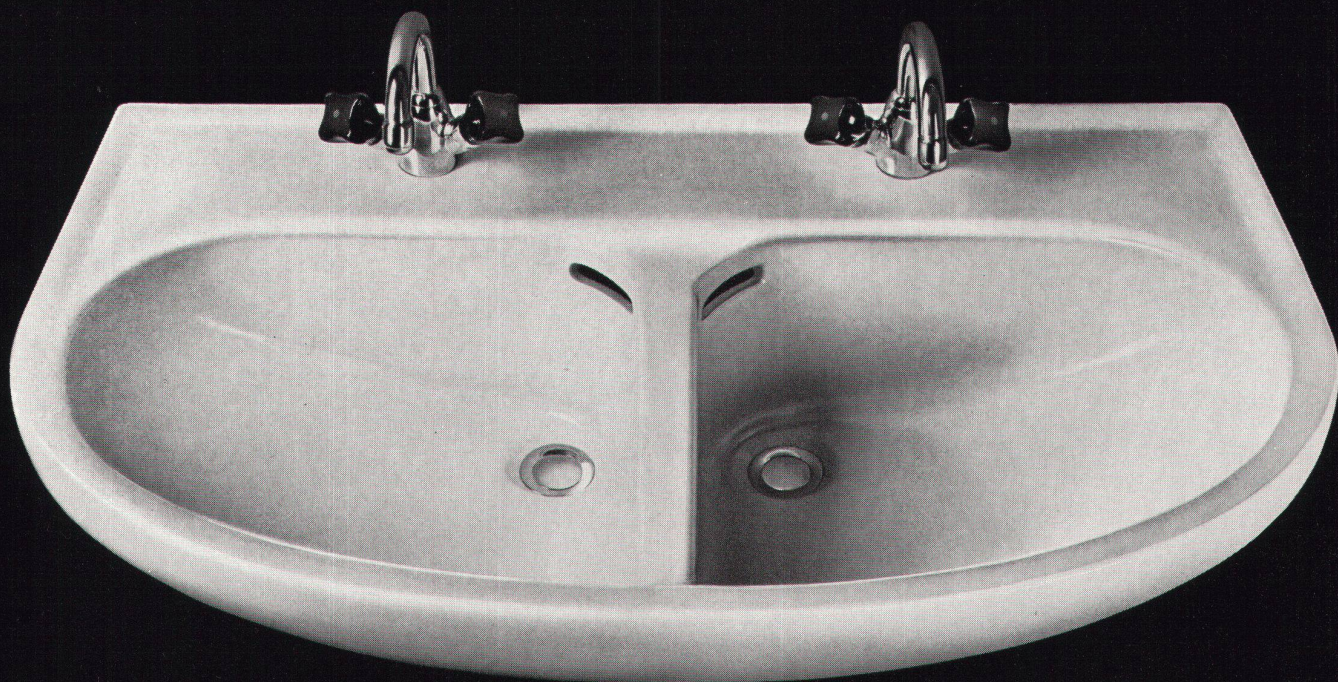

Carina -
der Waschtisch, der die Richtung wies und heute noch Vorbild ist

Soll ein Waschtisch robust sein?

Selbstverständlich!
Robust in dem Sinne, dass der Waschtisch so konstruiert ist, dass er den Anforderungen, die auch der strengste tägliche Gebrauch bringt, unbedingt gewachsen ist.

Wenn es gelingt, wie beim CARINA-Waschtisch, Robustheit mit Eleganz zu verbinden, dann ist bestimmt das Optimum erreicht.

(Die Jury des Werkbundes und der Schweizer Mustermesse hat die CARINA mit «die gute Form» ausgezeichnet.)

Haben Sie schon einmal die Linienführung der CARINA aus

der Nähe betrachtet? — oder besser noch: benützen Sie bereits eine CARINA? Wenn ja, dann kennen Sie den Unterschied.

Sabez Sanitär-Bedarf AG Zürich
Spezialisten für Küchenbau und Sanitärbedarf

Büro und Ausstellung:
Kreuzstrasse 54 Zürich 8/32
Telefon 051 24 67 33

®
Marke und Modell international geschützt

Carina®



Carina -
der Waschtisch, der die Richtung wies und heute noch Vorbild ist



j. van der w

Für Ihre SECURIT-Türen Schalter
 CLARIT-Türen Panzerglas-Schaufenster
 «Ganzglas»-Einrichtungen Treppengeländer

ist die SECURIT-Lösung immer elegant, originell und vorteilhaft.

Wenden Sie sich bitte an unser technisches Büro, welches Sie nützlich beraten wird.

sécurit sa genève



super cat

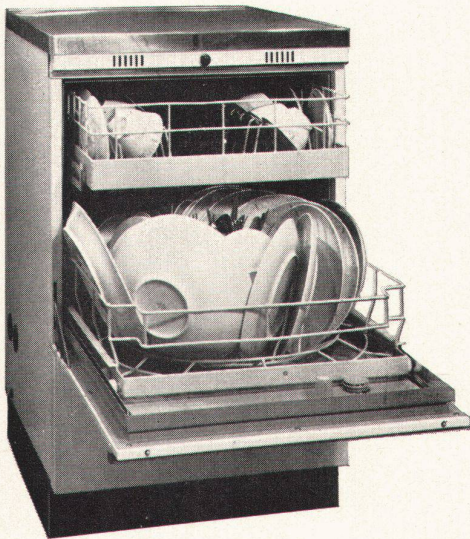

Super cat - der preisgünstige Geschirrspül-Vollautomat

Schweizer Qualitätsprodukt

Ist ohne weiteres in jede schweizerische Norm-Küche — auch mit durchgehendem Sockel — einzubauen.

Höhe: 862,0 mm mit Sockel
762,0 mm ohne Sockel
Breite: 547,0 mm
Tiefe: 571,5 mm

Grosses Fassungsvermögen

1 Jahr Garantie

Einbaumodell Fr. 1850.-
Freistehendes Modell Fr. 1985.-

Verlangen Sie Prospekte

HAPAG Aarau Buchserstrasse 57 Telefon 064 / 4 26 41

Der Thermostat am Radiator

Danfoss thermostatisches Radiatorventil

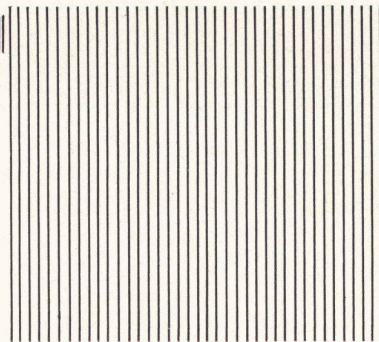

Danfoss Radiatorventile heisst die Lösung für anspruchsvolle Bauherren, die von ihrer Heizung Komfort und Wirtschaftlichkeit verlangen. Diese Ventile, die direkt an jedem Radiator einer Heizungsanlage montiert werden, steuern vollautomatisch die Zufuhr des Warmwassers. Und zwar so, dass die am Drehknopf des Ventils gewählte Zimmertemperatur konstant gehalten wird. Ganz klar, dass eine derart exakt gesteuerte Heizung mit einem Minimum an Brennstoff arbeitet. Einfachste Montage, keine elektrische Installationen, robust in der Ausführung, betriebssicher. In verschiedenen Ausführungen lieferbar, auch zum Einbau bei verschalteten Radiatoren. Spezialmodell für Schulhäuser und öffentliche Gebäude. Verlangen Sie bitte unverbindlich Prospekte.

Danfoss

Werner Kuster AG. Dreispitzstr. 32, Basel 18, Tel. 061 - 46 06 08

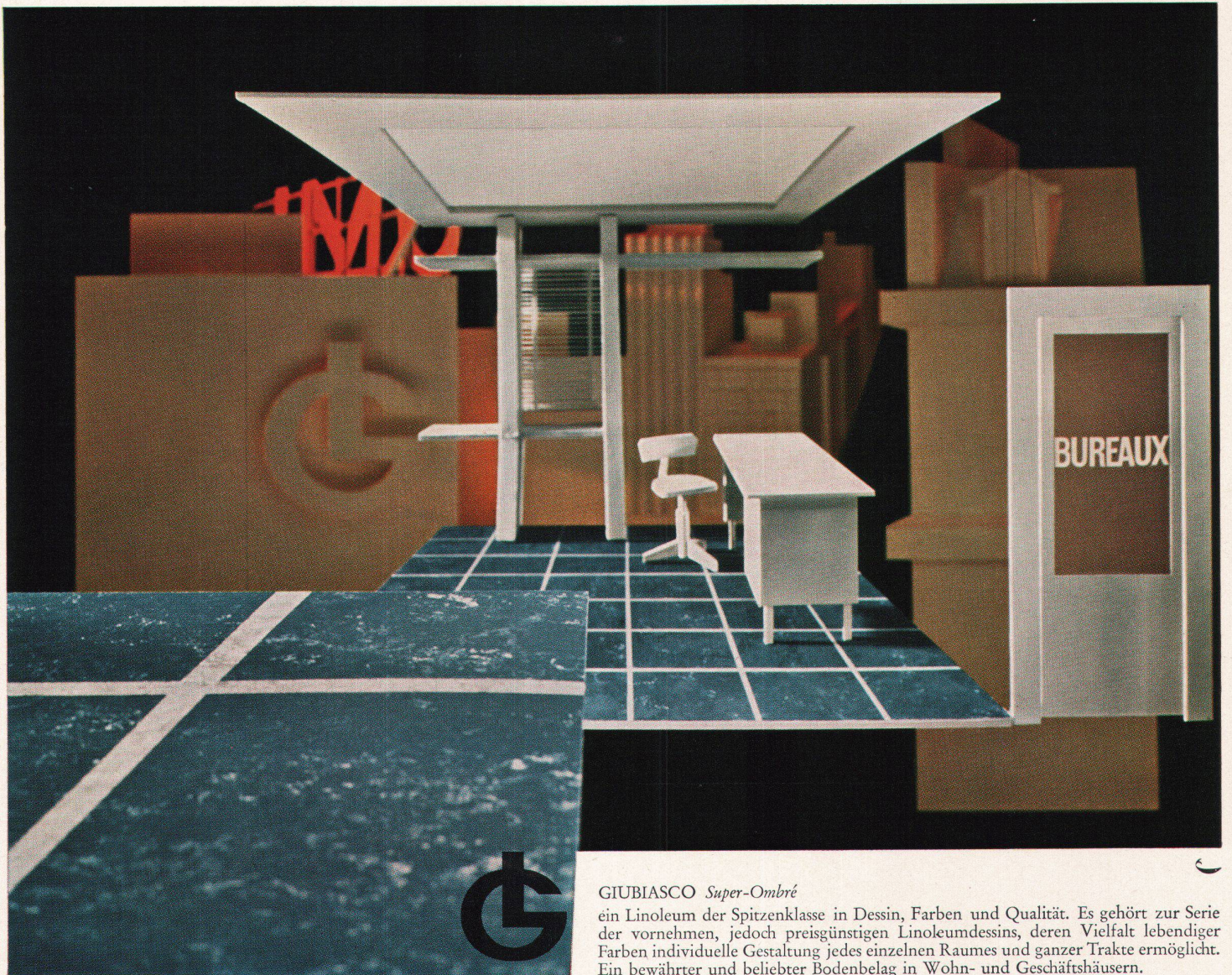

GIUBIASCO *Super-Ombre*

ein Linoleum der Spitzenklasse in Dessin, Farben und Qualität. Es gehört zur Serie der vornehmen, jedoch preisgünstigen Linoleumdessins, deren Vielfalt lebendiger Farben individuelle Gestaltung jedes einzelnen Raumes und ganzer Trakte ermöglicht. Ein bewährter und beliebter Bodenbelag in Wohn- und Geschäftshäusern.

GIUBIASCO
überall richtig —

auch hier im Büro, wo der Berufstätige die meisten Stunden des Tages verbringt, wo konzentrierte Leistung gefordert wird. Die richtige Atmosphäre steigert die Schaffensfreude. GIUBIASCO Erzeugnisse schaffen freundliche Atmosphäre schon vom Boden her dank ihrer echt schweizerischen Eigenschaften in qualitativer und ästhetischer Hinsicht.

GIUBIASCO SUPER-OMBRE 

erhältlich in allen guten Fachgeschäften
Auskunft und Prospekte auch durch die
Linoleum AG Giubiasco TI, Tel. 092 / 5 12 71

GIUBIASCO führt Linoleum Colovinyl Colorex Murodal Tettovinyl Linasco Felta

**Buchhandlung
Helbing & Lichtenhahn**

Basel
Freie Straße 40
Telephon (061) 24 38 82



Schöne Gärten

von G. G. Görlich · Fr. 84.—

Ein großes Buch für die Planung und Anlage sowie von allem, was Gärten noch schöner machen kann.

Eine internationale Auslese mit 600 Abbildungen, davon 300 Farbphotos, Gartenplänen. Das in 14 Kapitel gegliederte Buch stellt jeden Bereich im und am Garten dar.

Waschtisch CARINA H

Werk Nr. 106039 61 × 57 cm
Werk Nr. 106040 57 × 51 cm
Werk Nr. 106041 51 × 44 cm

Abstellplatte Nr. 109005-06

links, rechts oder zwischen zwei Waschtischen montierbar

SWB-Auszeichnung

«Die gute Form»

Verkauf durch den Sanitärgrößhandel



Kera-Werke AG. Laufenburg / AG

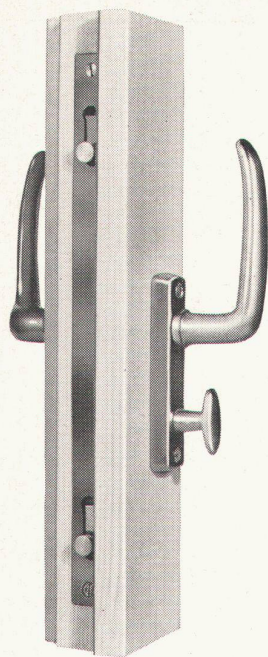

Hansch

Rollriegelverschluss

speziell geeignet für 1flügelige Fenster und Türen mit

Isolier-Verglasung

Verlangen Sie bitte Detailzeichnungen

Hans Schärer
Baubeschlägefabrik

Rupperswil AG
Telephon (064) 34269



Flughafen-Immobilien-Gesellschaft Zürich-Kloten

4 Tanks, total 2800 m³ Heizöl

Borsari

Heizöl- und Benzintanks

50 Jahre Erfahrung
Erstklassige Referenzen
Keine Korrosion
Kein Unterhalt

aus Eisenbeton
mit
Plattenauskleidung
für jeden Bedarf

Borsari & Co, Zollikon-Zürich

Tel. (051) 24 96 18

Gegründet 1873



Am besten sagt man es mit —

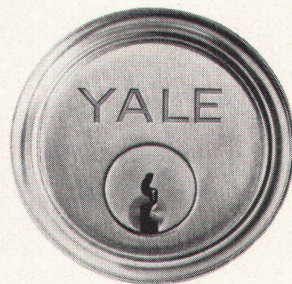

YALE: weltberühmt als die Marke für Sicherheitsschlösser. Überall sind bekannte Gebäude mit YALE-Schlössern ausgestattet. Wenn Sie ein Sicherheitsschloss brauchen, dann bestehen Sie auf YALE. Der Name YALE bürgt für Spitzenqualität.

YALE[®]
THE FINEST NAME IN
 LOCKS AND HARDWARE
YALE & TOWNE

Unser Beitrag zur Baukosten- senkung



Schlieren
ECONOM-AUFZUG

Dass wir moderne Aufzüge in höchster Vollendung zu bauen verstehen, wissen Sie, wissen wir, weiss die Welt. Die technische Perfektion unserer Anlagen stellt aber nur ein Glied in der Schlieren-Erfolgskette dar. Von ebenso grosser Bedeutung ist die Tatsache, dass unsere Ingenieure keine Scheuklappen tragen. Sie sehen im Aufzug nicht nur ein technisches Problem, das sich auf dem Reissbrett lösen lässt. Sie betrachten dieses Transport-

mittel vielmehr als funktionellen Bestandteil eines Ganzen, als Organ, das kein selbständiges, abgekapseltes Leben führen kann und darf. Diese Auffassung, verbunden mit dem Bestreben, unseren Kunden so am erarbeiteten Fortschritt teilhaben zu lassen, dass sich ihm eine in Franken und Rappen erfassbare Einsparung offenbart, hat zum SchlierenECONOM-Aufzug geführt.

Der ECONOM-Aufzug ist ein Serie-Fabrikat mit dem Stempel der Einzelanfertigung. In allen Teilen genormt und vorgefertigt, repräsentiert dieser Lift den letzten Stand der technischen Entwicklung. Zugleich vereint er alles in

sich, was im Aufzugsbau längst als tausendfach bewährt gilt. Die Herstellung in Serien erlaubt nicht nur kürzeste Lieferfristen; sie wirkt sich vor allem in der Preisgestaltung äusserst günstig aus!

Zeitgemässe Rationalisierung bei uns, starke Vereinfachung und Zeitgewinn in der Planungsarbeit des Architekten, Einsparung teurer Lohn- und Materialkosten auf dem Bauplatz: kurze und minimale Belastung Ihres Baukredits — das ist der Beitrag einer fortschrittlichen Aufzügefabrik zur Baukostensenkung!

Verlangen Sie unsere ausführliche Dokumentation über den ECONOM-Aufzug.

Schlieren

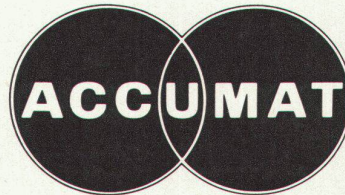

Bei jedem Bauprojekt oder Umbau werden Sie über die Heizung und Warmwasserbereitung Ihre Überlegungen hinsichtlich Anlage- und Betriebskosten anstellen. Der ACCUMAT, ein Zentralheizungskessel mit aufgebautem Boiler, bietet maximale Wirtschaftlichkeit. Er verfeuert, dank dem neuartigen Vertikal-Brenner, ohne Umstellung Heizöl, feste Brennstoffe und Abfälle, und zwar immer mit voller Nennleistung. Zuverlässiger, automatischer Betrieb, bester Heizkomfort im Winter, jederzeit genügend billiges Warmwasser. Verlangen Sie Dokumentation und Referenzen.

Accum AG Gossau ZH

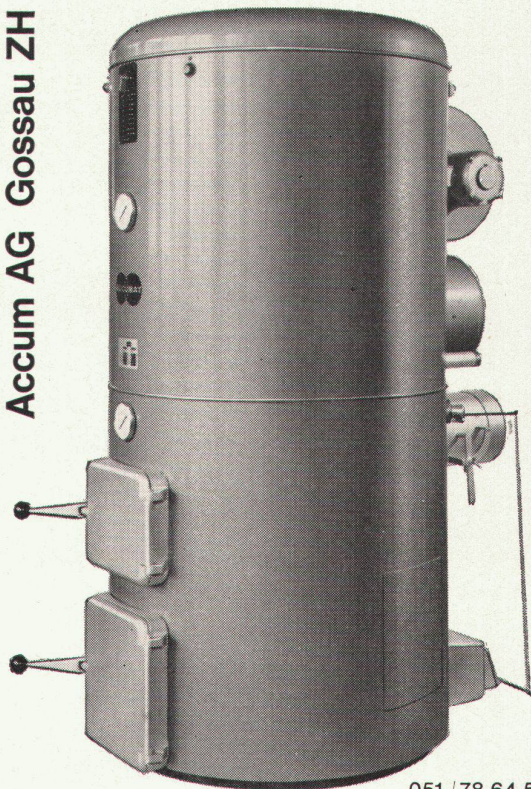

051 / 78 64 52

zeitgemäss bauen

bauen mit

GRIESSER

Aadorf
052 4 71 1
Basel
061 34 63 6
Bern
031 2 26 4

Genf
022 33 82 0

Lausanne
021 26 18 4
Lugano
091 3 44 3
Luzern
041 2 72 4

St. Gallen
071 23 14 7

Zürich
051 23 73 9

Solomatic Raff- und Rolllstoren
alucolor Aluminiumrolläden
Holz- und Stahlblechrolläden

Trennwände Holoplast

Stoffrouleaux

Sonnenstoren

Verdunkelungsanlagen

Roll- und Scherengitter

Kipp- und Schwenktore

Rolltore mit Motor

Qualitätsverbesserung ohne Mehrpreis

Neue Batteriebank :

Alle Spültische und Kombinations-Abdeckungen mit 600 mm Basisbreite liefert Franke jetzt mit einer neuen, formschönen Batteriebank — ohne jeden Mehrpreis. Der Hausfrau bietet

diese praktische Batteriebank eine willkommene, zusätzliche Abstellfläche für Gläser, Putzmittel usw. Der Fachmann schätzt vor allem die damit erreichte, höhere Stabilität der Anlage.

Walter Franke Metallwarenfabrik
Aarburg Tel. 062/7 41 41

FRANKE

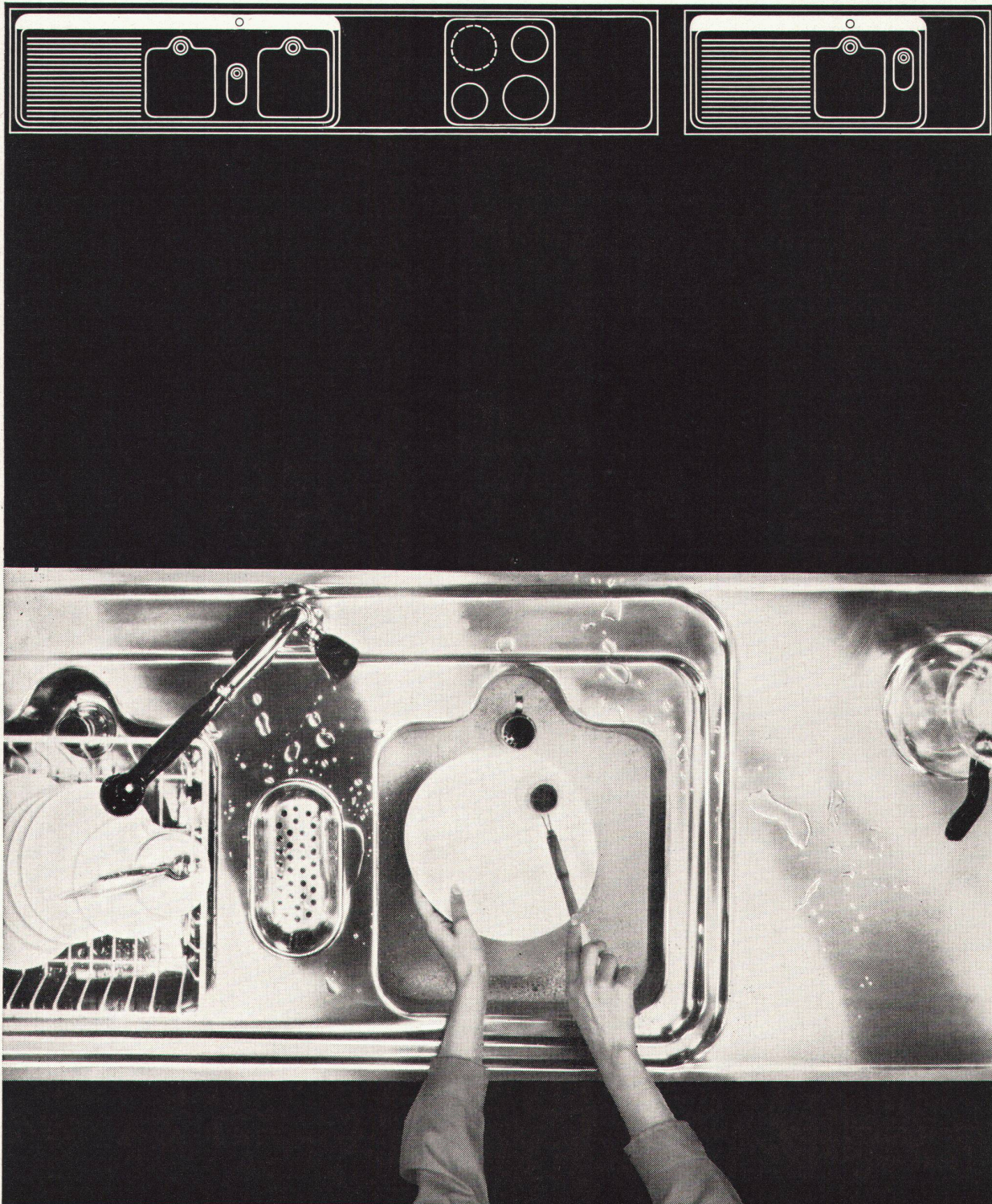

griso-lux



Echtes Holz

in seiner modernsten Form, der GRISOLUX-Platte mit dem vollkommenen, neuen Oberflächenschutz.
Schöner, besser isolierend und nicht teurer.

Dank jahrelanger Forschung verfügt diese Platte aus echtem Holz heute über folgende hervorragende Eigenschaften:

Höchste Abrieb- und Kratzfestigkeit; fleckenfest und abwaschbar; beständig gegen Lösungsmittel, Laugen, die meisten Säuren, Alkohol, Benzin, Wasser, Fette, Öle, Holzbeizen, Tinten, Tuschen; kontakthitzebeständig bis 180° C.

modern

warm

beholdlich

schnell und einfach montierbar mit dem vofabrizierten Hiag-Lattenrost.

Ein Produkt der **hiag**

griso-lux

H O L Z I N D U S T R I E A G

St. Margrethen SG

Telefon 071 732 01

ab Mitte 1964 Telefon 071 71 12 01

Für die
dekorativen

griso-lux-Platten

werden nur auserlesene Holzfurniere verwendet. Da in der Natur jedoch kein Stamm die genau gleiche Farbe und Struktur aufweist, zeigen auch die GRISOLUX-Platten innerhalb der gleichen Holzart variable Zeichnungen und Farbnuancen. Gerade diese reizvollen Variationen unterscheiden ja Holz von Materialien aus Kunststoffen. GRISOLUX wählen heißt deshalb, sich freuen an der natürlichen Vielfalt. Keine Platte gleicht der anderen «wie ein Ei dem andern». Holz muß so verarbeitet werden, wie es wächst, wenn es Holz bleiben soll.

Die Struktur läßt sich grob in drei Arten aufteilen:

Rift
schlicht, ruhig

Halbrift
etwas lebhafter, wenig Bild

Bild
lebhaft, bewegt

Wählen Sie aus diesen drei Möglichkeiten diejenige, die nach Ihrer Auffassung für den entsprechenden Raum die dekorativste Wirkung hervorruft.

Anwendungsmöglichkeiten:

Typ U-5

für Wände, Nischen, Wandschränke, Einbaumöbel, Türen, Umbau von Wohnungen und für Möbel.

Typ L-15

für schalldämmende Decken und Wände sowie Schaufensterverkleidungen.

Folien

als Ergänzungsprodukt zu obigen Platten (Kanteneinfassungen usw.)

Unser technischer Beratungsdienst steht Ihnen jederzeit kostenlos zur Verfügung.

Verlangen Sie Offerten bei der

hlag



HOLZINDUSTRIE AG ST.MARGRETHEN SG

- Senden Sie uns den Grisolux-Farben-Prospekt
 Besuch des technischen Beraters erwünscht



Adresse _____

Unterschrift _____

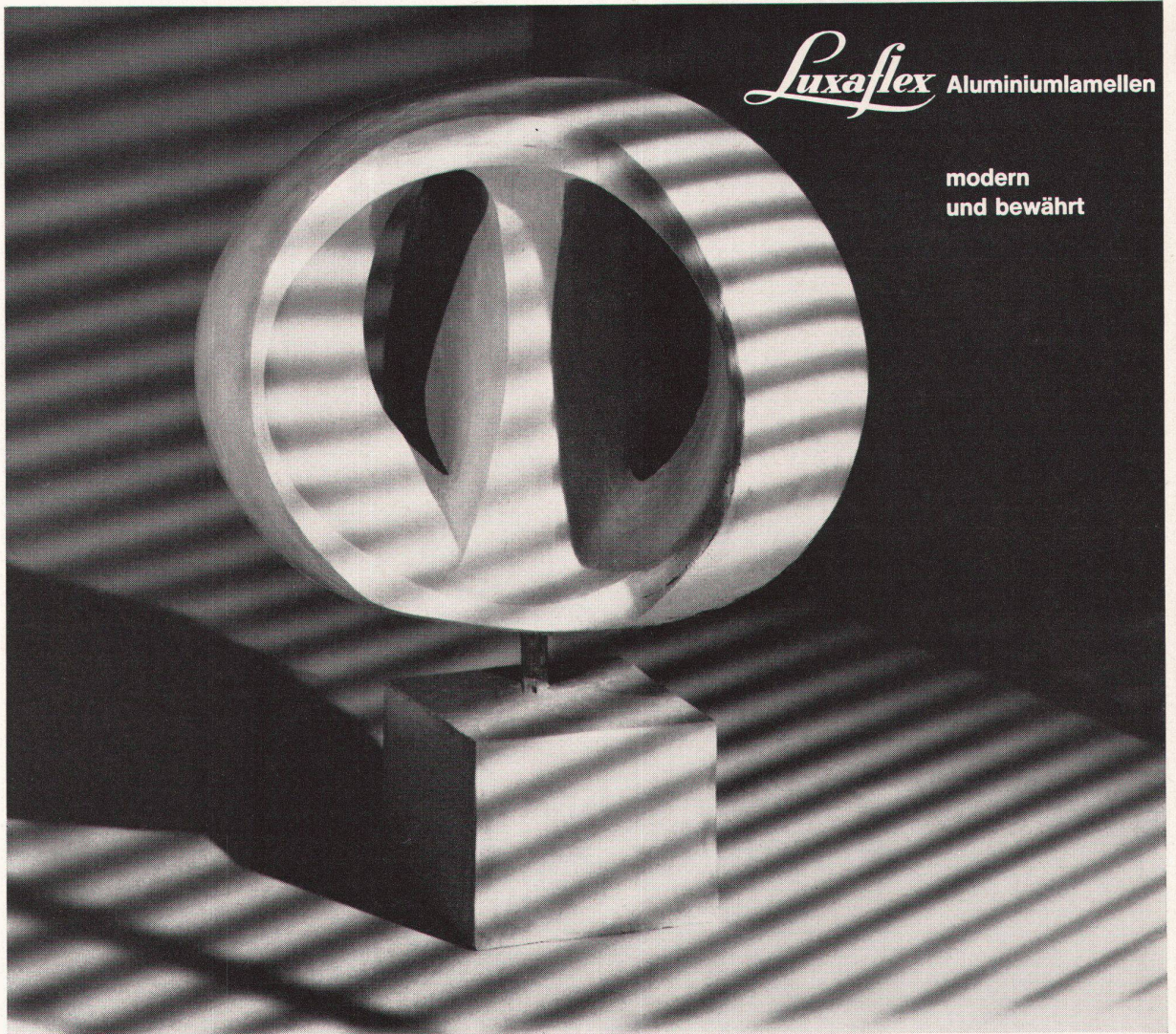

Luxaflex Aluminiumlamellen

modern
und bewährt

Welche Anforderungen stellt der Architekt an eine Raffstoren-Lamelle?

- Formbeständigkeit des Materials
- Kein Ausbleichen und Verkreiden der Lacke
- Grosse Auswahl moderner Farben

HUNTER DOUGLAS sind die erfahrensten Hersteller von Raffstoren-Lamellen. Seit vielen Jahren liefern sie ihre weltbekannten Luxaflex Aluminium Thermofort-Lamellen in alle Klimazonen der Erde.

Diese Lamellen werden in einem besonderen Warmwalzverfahren hergestellt; sie garantieren daher höchste Flexibilität und unübertreffliche Formbeständigkeit.

Wetterfeste und verkreidungsarme Einbrennlacke mit Pigmenten höchster Lichteinheit bürgen für Farbbeständigkeit. Aufgeschlossene Zusammenarbeit mit führenden modernen Architekten schuf die grosse Luxaflex Farbauswahl.

Verlangen Sie deshalb von Ihrem Storenfabrikanten nur **LUXAFLEX-Aluminiumlamellen**

Luxaflex

* LUXAFLEX-Aluminiumlamellen ein Produkt der **Hunter Douglas** 

HUNTER DOUGLAS AG, LUZERN, Moosstr. 15 – Tel. 041/3 60 83

Eternit AG Niederurnen

STETS

Eternit

«Eternit»-
Installationsrohre
sind rostfrei
schallhemmend
rasch montiert
und
ihre Innenwand
ist völlig glatt

Tore ^{neu}

Garagen-
Kipptore in 6
Normgrössen
Sectional-
Tore
Gross-Tore

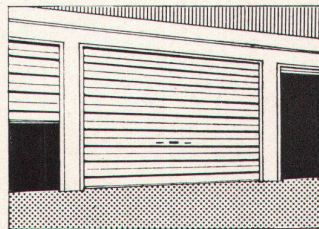
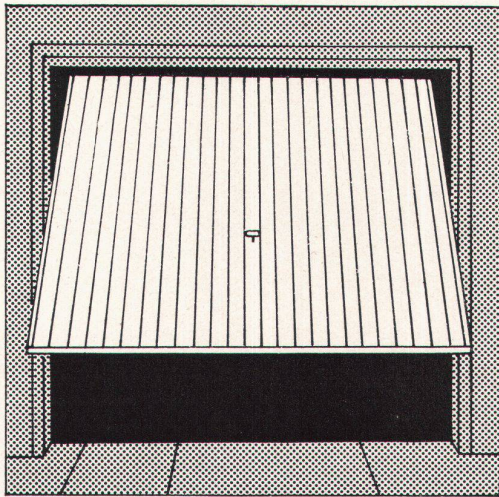

in bester Ganzstahl-
Konstruktion.
Gefällige Form, leichte
Bedienung.

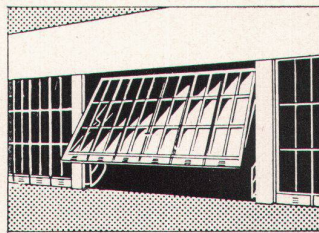

Infrarot eingebrannte
Kunstharzgrundierung
für dauerhaften
Farbanstrich nach freier
Wahl. Innenisolation,
Sicherheitsschloss.

Elektrischer
Antrieb
auf Wunsch

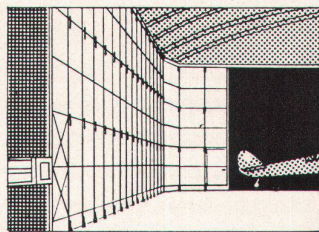
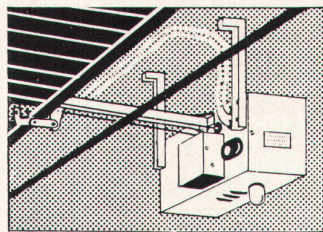

Kurze Lieferfrist,
rasche Montage,
vorteilhafter Preis.
Ausführliche Unterlagen
über 6 Normgrössen
auf Anfrage.

**Bau —
Bedarf
Zürich AG**

Postfach Zürich 1
Telefon 051 / 25 76 50

Ygnis - Kessel . . . weltweit begehrt



Ygnis Kessel ag Luzern Basel-Lausanne-Zürich

Aufzüge

mit elektrischem Antrieb

Aufzüge

mit hydraulischem Antrieb

Aufzüge

mit Handantrieb

LERCH ZÜRICH
AUFZÜGEFABRIK
Oetenbachgasse 5-9
Telefon 051/233000

Jurassische Steinbrüche

Cueni AG

Laufen/Jura

061/896807

Stein Marmor Granit

ERBA

ERBA AG ERLNBACH ZH

Kirsch

LAMELLEN-
STOREN

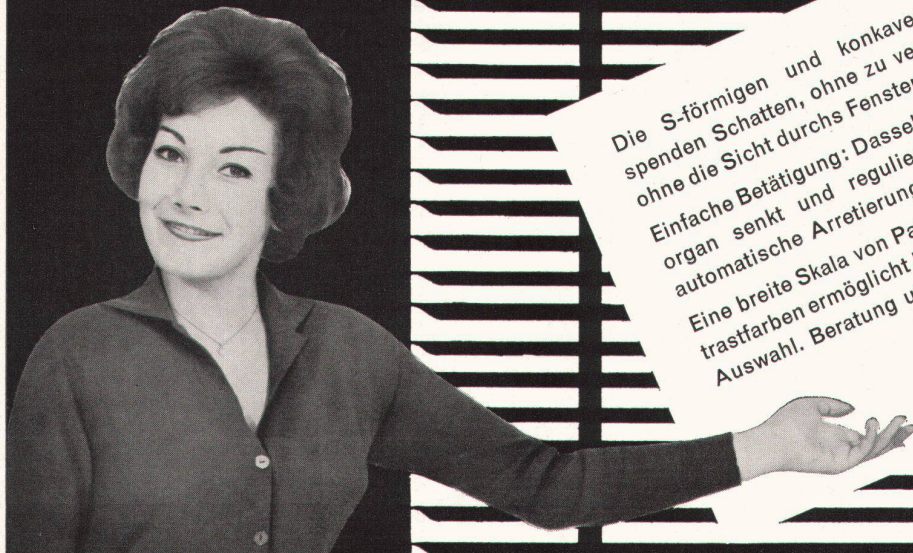

Die S-förmigen und konkaven Lamellen spenden Schatten, ohne zu verdunkeln und ohne die Sicht durchs Fenster zu verdecken. Einfache Betätigung: Dasselbe Bedienungsorgan senkt und reguliert die Lamellen; automatische Arretierung. Eine breite Skala von Pastelltönen und Kontrastfarben ermöglicht Ihnen eine sorgfältige Auswahl. Beratung unverbindlich.
Telephon (051) 90 42 42

Unser Fabrikationsprogramm für Bauprodukte umfasst Lamellenstoren KIRSCH, Roll-Lamellenstoren, Plastikrolläden, Dunkelstoren, Vorhangschienen KIRSCH, Harmonikatüren MODERNFOLD, mit Kunststoff überzogene Metallkonstruktion.



Jeunesse

Moderne Menschen - moderne Hygiene - moderne Waschtische. Jeunesse, die formvollendete Waschtisch-Kombination von TROESCH. Jeunesse für Einfamilienhäuser, Hotels und überhaupt für alle Men-

schen, die Grosszügigkeit lieben, die praktisch denken. Mit viel Abstellfläche und Schubladen. Zahlreiche Kombinationsmöglichkeiten. Genormt und technisch einwandfrei gelöst.

TROESCH

Bern, Effingerstr. 10, ☎ 031 / 2 21 51
 Zürich, Ausstellungstr. 80, ☎ 051 / 42 78 00
 Basel, Steinentorstr. 26, ☎ 061 / 24 58 60

Die Form
Die Art
Die Qualität
Der Preis

sehen
sitzen
kuppeln
stapeln

Modell 4/28 S, Gestell
 Stahlrohr verchromt.
 Kupplungsplatte fest
 mit dem Stuhl verbun-
 den, Schale Preßholz

Dank dem neuartigen
 Gestell können Sie
 ohne Hilfsmittel
 beliebig lange Reihen
 zusammenkuppeln.

Entwurf: Kurt Culetto
 Auszeichnung:
 «Die gute Form 1963»

bequem zum Sitzen
 leicht zum Kuppeln
 gut zum Stapeln

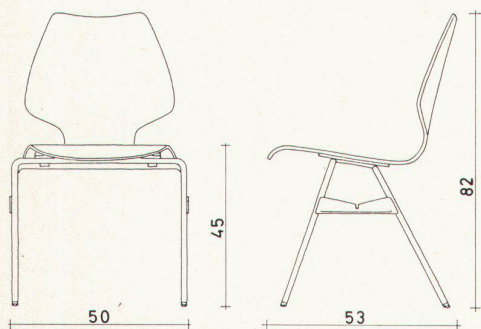

HORGEN-GLARUS

AG Möbelfabrik
 in Glarus
 Telefon

Horgen-Glarus
 Schweiz
 058 520 91

Pieren Dachentlüfter

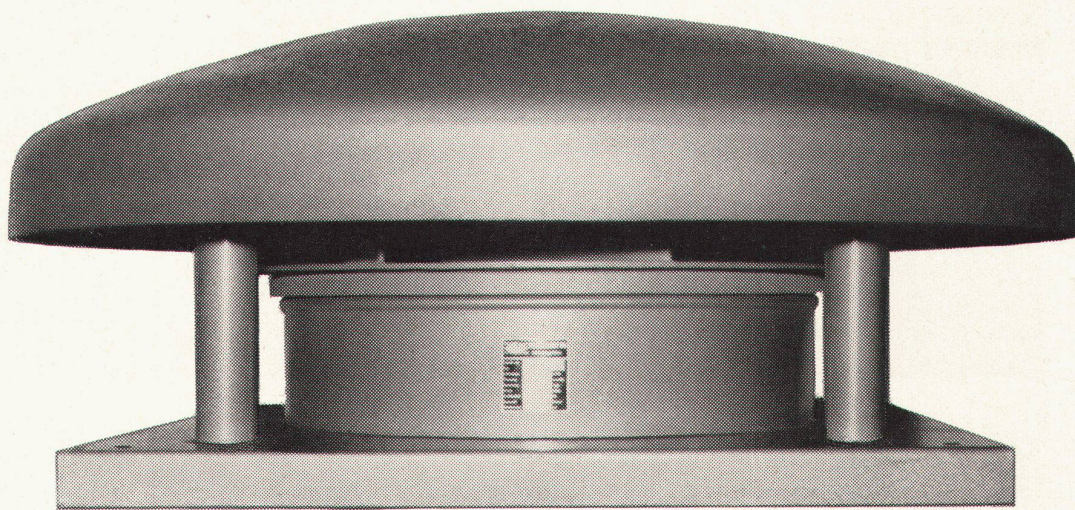

Ob Föhn oder Sommerwetter,
 der Pieren-Dachentlüfter saugt
 eine konstante Luftmenge ab.
 Dank profilierten, zentrifugal
 arbeitenden Schaufeln ist er
 geräuscharmer und verbraucht
 weniger Strom trotz hoher Saug-

kraft, welche erlaubt, lange
 Kanalleitungen anzuschliessen.
 Der Pieren-Dachentlüfter ist
 niedrig, formschön und regen-
 sicher. Er passt auf jedes Dach,
 ob Wohnbau oder Fabrikanlage.
 Wir beraten sie unverbindlich.

Hermann Pieren
 Apparate-,
 Kessel- und Boilerfabrik
 Konolfingen
 Telefon 031 684435



I h hauser vsg

fabrikgebäude
dr a wander ag
neuenegg
raymond wander
eth sia bern

hirsch metall bau
biel 8
tel. 032 4 75 55

**hirsch
metall
bau
biel**

**leicht
metall
fenster
fassaden**





**ALBISWERK
ZÜRICH A.G.**

ALBIS-TELEPHON-ANLAGEN

4 = 12

4 Amtsleitungen verbinden
12 Teilnehmer über die neue
Gruppenanschluss-Zentrale
mit dem Telephonamt.

Den Teilnehmern werden folgende
Möglichkeiten geboten:

Sie können auch untereinander
telefonieren.

Das Gesprächsgeheimnis
bleibt gewahrt.

Einzelgebühren-Abrechnung.

Anschlussmöglichkeit für
HF-Telephonrundspruch.

Unabhängig von einer eigenen
Stromversorgung, da diese vom
Amt her erfolgt.

Die Gruppenanschluss-Zentrale
wird z. B. bei Mangel an Kabel-
adern für Wohnungsanschlüsse
in Hochhäusern und Wohn-
quartieren, als Unterzentrale von
Hauszentralen usw. eingesetzt.

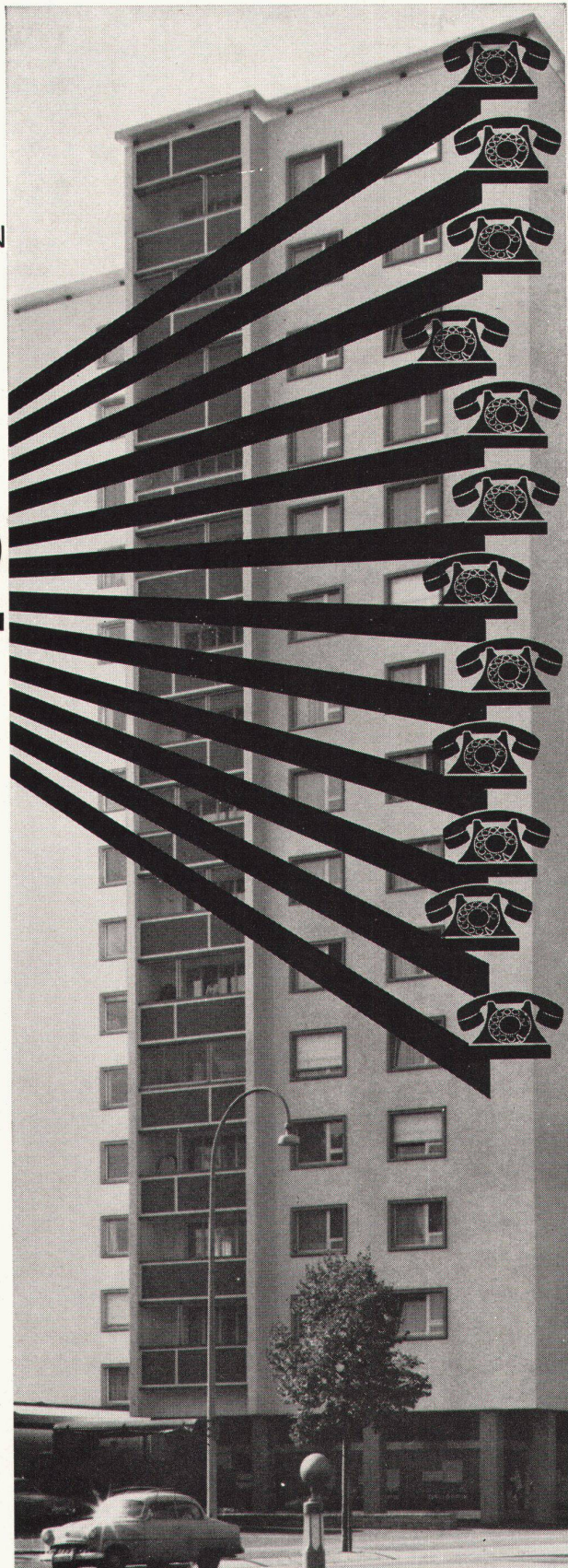

ALBISWERK ZÜRICH A.G. ZÜRICH 9/47
Vertretungen in Bern, Lausanne und Zürich

Bitte verlangen Sie unsere Druckschrift W 1031

plastofloor
silent

*weich wie ein Teppich...
doux comme un tapis...*

*unempfindlich wie ein Plastikbelag...
insensible comme un revêtement en plastic*

plastofloor silent

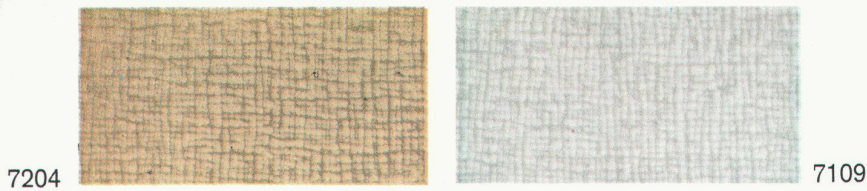

7204 7109

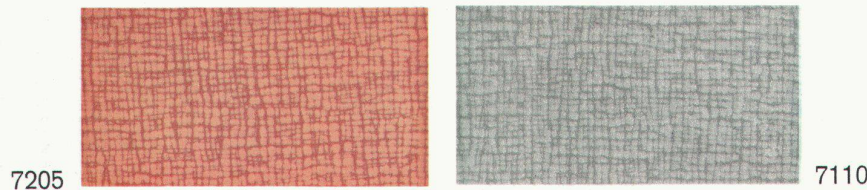

7205 7110

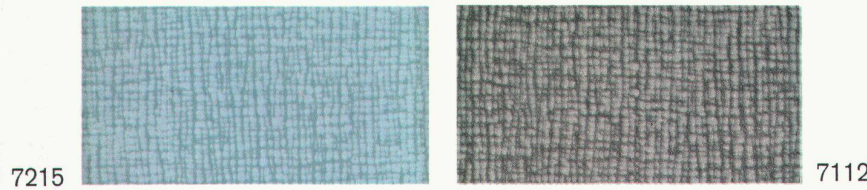

7215 7112

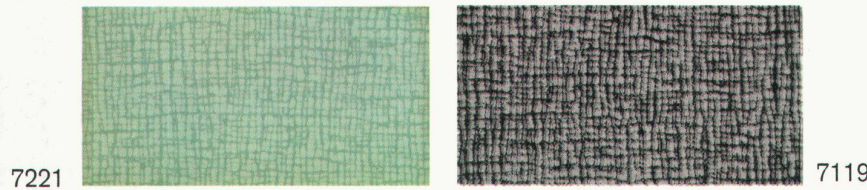

7221 7119

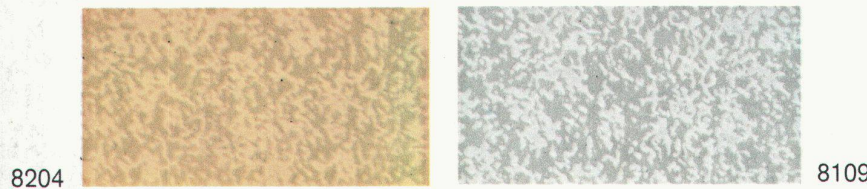

8204 8109

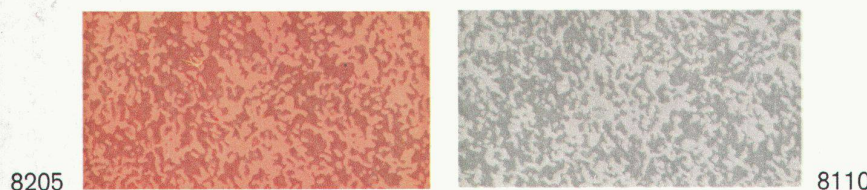

8205 8110

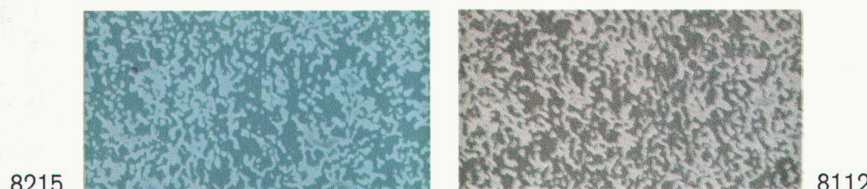

8215 8112

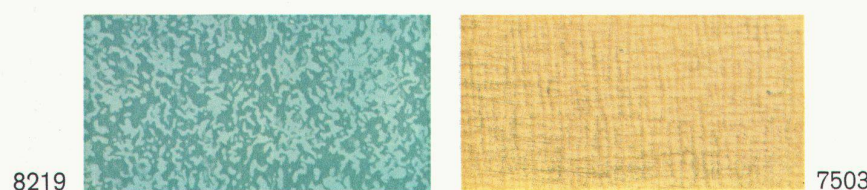

8219 7503

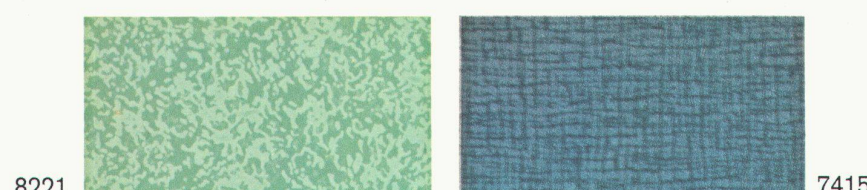

8221 7415



7421 7506

Plastofloor silent ist ein Schweizer Kunststoffbodenbelag mit einer schall- und wärmeisolierenden Jutefilz-Unterschicht. Die in der Masse durchgefärbte PVC-Gehschicht ist mit der Jutefilz-Unterschicht untrennbar verbunden. Plastofloor silent besitzt, dank der PVC/Jutefilz-Kombination, folgende Eigenschaften: schalldämmend, wärmeisolierend, angenehm weich und elastisch zu begehen, dauerhaft, formbeständig, strapazierfähig, kratzunempfindlich, farb- und lichtecht, öl-, fett-, wasser- und weitgehend säurebeständig, leicht zu reinigen, einfach zu verlegen, preisgünstig. Plastofloor silent, mit harmonischer Ton-in-Ton-Farbgebung nach der Landoltschen Farbnormung, ist in 2 Strukturen mit 8 und 13 Farbtönen erhältlich. Plastofloor silent ermöglicht eine gediegene und grosszügige Raumgestaltung.

Plastofloor silent ist ca. 3,5 mm dick und in Bahnen von 200 cm Breite lieferbar. Für die Dauerhaftigkeit ist die Stärke der PVC-Gehschicht und für die Schallisolation die Jutefilzunterschicht massgebend. Plastofloor silent hat ein Gesamtgewicht von ca. 1900 g/m², wovon ca. 1200 g/m² auf PVC entfallen.

Plastofloor silent braucht keine besondere Pflege; feucht aufnehmen genügt. Bei starker Verschmutzung empfehlen wir Ihnen die Verwendung von gewöhnlichem Seifenwasser. Plastofloor silent kann überall verwendet werden, wo Ruhe, Komfort und Wirtschaftlichkeit gewünscht werden.

Plastofloor silent kann auf jeden trockenen, festen und ebenen Unterlagsboden verlegt werden. Bei Holzböden ist eine Zwischenlage aus Hartfaserplatten oder Filzkarton, quer zu den Plastofloor silent-Bahnen liegend, zu verlegen. Als Klebstoff eignet sich unser Floorcolle oder ein guter Kunstharz-Dispensionskleber.

Plastofloor silent ist wie die übrigen Bodenbeläge Dätwyler auf die heute gebräuchlichen Wand- und Deckenfarben abgestimmt; dies erleichtert eine funktionell richtige Farbgebung im Raum.

Permanente Ausstellungen in den Baumessen von Zürich, Bern, Lausanne, Luzern, Bauzentrum Wien.

Verkauf, Verlegung, Muster und Offerten durch den Fachhandel.

Garantie nach SIA-Bestimmungen, DIN und Oe-Norm.

Bezugsquellennachweis durch uns.

dätwyler ag

Schweizerische Draht-,
Kabel- und Gummiwerke
Altdorf-Uri
Telefon 044 / 2 13 13



Wolle

– ein Stück Natur

Den faszinierenden Formen urwüchsiger Materie gilt unsere besondere Bewunderung. In der «Liebe zur Materie» entstehen auch TISCA-TEPPICHE. Unser liebstes Material: hochwertige Naturwollgarne, sympathisch, unverfälscht. In TISCA-ATLAS ausdrucksvoll verarbeitet, bleibt Wolle ein Stück Natur. Massanfertigungen bis zu 4,25 m Breite. Bezugsquellennachweis, Muster u. Prospekte durch A. Tischhauser & Co Weberei Bühler b/St. Gallen 071 9 22 62

an der MUBA
Halle 17
Stand Nr. 5818

TISCA

Für Ihre neuen Vorhänge verlangen Sie in Ihrem Fachgeschäft Schoop-Kollektionen. — Aus Schoop-Kollektionen treffen Sie die engere Wahl, finden Sie Ihren Vorhang. Schoop Engros-Schauräume in Zürich, Basel, Bern, Lausanne und Lugano.

Schoop

